

OCELOVÉ ZÁRUBNĚ

DEK

OCELOVÉ ZÁRUBNĚ

POUŽITÍ OCELOVÝCH ZÁRUBNÍ

Ocelové zárubně DEK je možné použít v interiéru a exteriéru, pokud nehrozí riziko od zatížení odstříkující vodou, solemi, chlórem nebo jiným korozním zatížením. Teplota a vlhkost v interiéru nesmí přesahovat dlouhodobě 26°C a 70% relativní vzdušné vlhkosti. Ocelové zárubně je možné použít pro zděné konstrukce s ložnou maltovanou spárou nebo tenkovrstvou maltou pro montované konstrukce připevněné k ocelové podkonstrukci.

ROZMĚRY OCELOVÝCH ZÁRUBNÍ

Standardní světlá výška typizovaných ocelových zárubní DEK dle ČSN 74 6501 je 1970 mm, pokud není stanoveno jinak. Na zakázku je možné vyrobit i jinou než výše uvedenou světlou výšku. Zapuštění ocelových zárubní vůči horní vrstvě roznášecí vrstvy v prahové části pro klasické zdění a přesné zdění je ~30 mm. Při zabudování ocelových zárubní do otvoru sádkartonové konstrukce je zapuštění vůči hornímu povrchu roznášecí vrstvy 0 mm. Standardní průchozí šířky typizovaných ocelových zárubní DEK jsou 600, 700, 800, 900 a 1100 mm pro jednokřídlové dveře a 1250, 1450 a 1600 mm pro dvoukřídlové dveře. Jiné šířky zárubní jsou na vyžádání. Ocelové zárubně se dodávají pro levé a pravé dveře.

PROVEDENÍ ZÁRUBNÍ

Ocelové zárubně je možné použít pro klasické zdění z pálených cihel, pro zdění na tenkovrstvou maltu u tvárnice z pórobetonu, pálených cihel (typ YH) a pro sádkartonové konstrukce (typ S). Ocelové zárubně DEK jsou standardně vyráběny pro dveře s polodrážkou o rozměrech 29×15 mm (s těsněním) a 25×15 mm (bez těsnění). V nabídce jsou i zárubně pro dveře bez polodrážky, tzv. bezfalcové dveře s maximální tloušťkou 40 mm.

TĚSNĚNÍ ZÁRUBNÍ

Ocelové zárubně se standardně dodávají s profilovaným těsněním z PVC, a to jak pro dveře bez polodrážky, tak i dveře s polodrážkou. Na přání je možné dodat zárubně bez těsnění.

Profilované těsnění z PVC umístěné na zárubních je standardně z PVC v šedé barvě. Alternativním řešením je silikonové těsnění v bílé nebo hnědé barvě, které je doporučeno používat v sestavě požárního uzávěru.

ZÁVĚSY

Standardně jsou ocelové zárubně s drážkou osazeny kapsovým závěsem typu V umožňujícím rektifikaci ve vertikálním směru. Ocelové zárubně DEK jsou osazeny vždy třemi závěsy. Pro výběr vhodného typu závěsu je nutné definovat hmotnost křídla. V závislosti na typu závěsu se jejich nosnost pohybuje v rozmezí od 30 do 80 kg. Kapsové závěsy typu V mají nosnost dohromady 40 kg.

KOTEVNÍ PRVKY

Ocelové zárubně DEK jsou standardně osazeny vždy na každé straně ostění 3 kotevními prvky přivařenými k zárubni. V závislosti na způsobu zabudování do konstrukce jsou zárubně osazeny buď kotevními páskami (pro zděné konstrukce s maltou v ložné spáře či na tenkovrstvou maltu v ložné spáře) nebo kotevními úchyty pro zabudování do ocelové montované konstrukce.

POUŽITÉ MATERIÁLY

Ocelové zárubně DEK jsou vyráběny postupným ohýbáním za studena tenkostěnných otevřených profilů, které jsou buď z černého, případně ocelového plechu o tloušťce min. 1,3–2 mm.

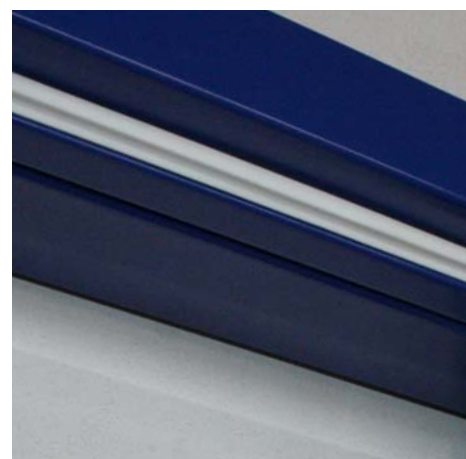

OCELOVÉ ZÁRUBNĚ

POVRCHOVÉ ÚPRAVY

Na hotové ocelové zárubně DEK je ve výrobě proveden základní přepravní nástřík z vodou ředitelné barvy o tloušťce cca 20 µm červenohnědého nebo šedého odstínu. Na přání je možné ocelové zárubně DEK opatřit finální povrchovou úpravou prováděnou práškovým nanášením laku dle vzorníku RAL, která se následně vypaluje, tzv. komaxit.

PŘEPRAVNÍ PRAHOVÉ SPOJKY

U ocelových zárubní umístěných do zděných konstrukcí, u kterých se zároveň uvažuje se zapuštěním do skladby podlahy, je standardní součástí zárubně přepravní prahová spojka pevně připevněná ke svislým profilům (stojkám) zárubně. Při umístění do sádkartonových konstrukcí jsou ocelové zárubně opatřeny přepravní prahovou spojkou, která se po zabudování do stavebního otvoru odstraní. Prahová spojka je k profilům přišroubovaná. Viditelné otvory po šroubech ve stojkách se tmelí před provedením finálního nátěru.

NÁVOD NA ZABUDOVÁNÍ OCELOVÝCH ZÁRUBNÍ DEK

Zabudování ocelové zárubně musí vždy dlouhodobě zajistit pevné spojení s navazujícími konstrukcemi tak, aby nemohlo dojít v průběhu užívání k uvolnění nebo posunutí zárubně v konstrukci. Při zabudování ocelových zárubní je nutné dodržet požadavky na prostorové a výškové umístění definované v projektu a požadavky na svislost a vodorovnost. Při zabudování ocelové zárubně do stěnové konstrukce a do dokončení stavby je nutné je chránit před poškozením.

Postup zabudování ocelové zárubně do SDK resp. sádrovláknité konstrukce

Osazování ocelových zárubní (typ S) se provádí nejčastěji během provádění montovaných sádkartonových příček. Při osazování zárubní je nutné dodržet níže uvedený postup.

1. Kontrola ocelových zárubní před zabudováním

- ověření, zda nedošlo nevhodným skladováním, manipulací či dopravou k poškození, které je neopravitelné

Profily zárubní DEK

typ YH(DV)

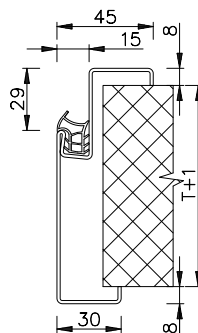

typ UYH(DV)

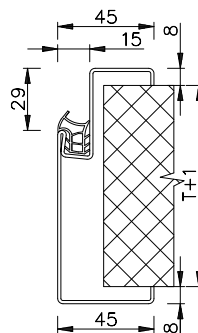

typ YH

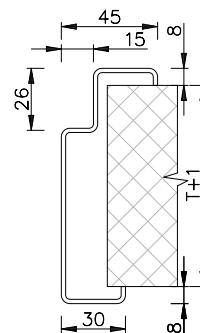

typ S(DV)

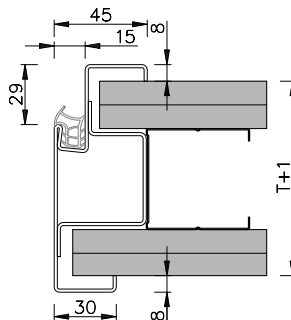

typ US(DV)

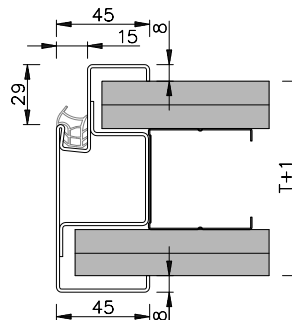

typ S

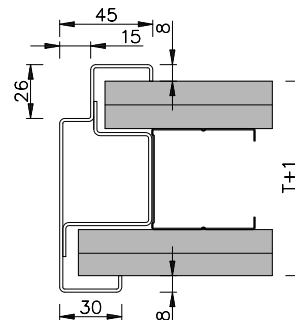

Tabulka 01 | Doporučené použití ocelových zárubní podle tloušťky zděné konstrukce (povrch konstrukce stěny lícuje s pohledovou čelní plochou ocelové zárubně)

Univerzální ocelová zárubeň typ YH pro zděné konstrukce								
Typ zárubně	YH (DV), UYH (DV)							
Tloušťka profilu zárubně v mm (rozměr T)	50	75	100	115	125	150	170	200
Doporučené použití pro celkovou tloušťku konstrukce (mm)*	66	91	116	131	141	166	176	216

* Konstrukce je z obou stran opatřena omítkou o maximální tloušťce 15 mm. V případě použití dalších povrchových úprav na stěně (obklady apod.) je nutné obvykle použít ocelovou zárubeň s větší celkovou tloušťkou.

Tabulka 02 | Doporučené použití ocelových zárubní podle tloušťky sádkartonové konstrukce (pohledová čelní plocha ocelové zárubně vystupuje před povrchem konstrukce)

Ocelová zárubeň typ S pro sádkartonové konstrukce				
Typ zárubně	S (DV), US (DV)			
Tloušťka profilu zárubně v mm (rozměr T)	75	100	125	150
Doporučené použití pro celkovou tloušťku konstrukce (mm)	75	100	125	160

OCELOVÉ ZÁRUBNĚ

- kontrola rozměrů zárubně (šířka, výška, hloubka zárubně) podle světlé šířky a výšky otvoru a tloušťky konstrukce, do které má být zabudována ocelová zárubeň
- kontrola umístění závěsů a zámkových otvorů

Při zjištění poškození ocelové zárubně nebo nevhodného rozměru ocelovou zárubeň nezabudovávejte.

2. Ustavení a zajištění polohy ocelových zárubní

- Ocelovou zárubeň osadte na osu budoucího otvoru vyznačenou na povrchu podkladní konstrukce (8). Zárubeň se osadí do osy (9) budoucí navazující konstrukce a provede se kontrola správnosti budoucího otevírání dveří podle stavební dokumentace (pravé nebo levé dveře).
- Ocelovou zárubeň osadte na hotovou roznášecí vrstvu, tzn. bez zapuštění do skladby roznášecí vrstvy podlahy.
- Stojky (1) ocelové zárubně osadte do svislé polohy. Vodorovnou polohu ocelové zárubně zkontrolujte v nadpraží (3).
- Správná poloha výšky osazené zárubně se ověří od vyznačeného metrového váhorysu (6) ke spodní ploše nadpraží zárubně (3). Tato výška se rovná jmenovité výšce zárubně zmenšené o výšku metrového váhorysu, tedy nejčastěji 970 mm (při výšce zárubně 1970 mm).
- Ocelová zárubeň se pracovně zajistí v nastavené poloze (svislý směr, vodorovný směr, výškové osazení) připevněním do svislých ocelových CW profilů.

3. Upevnění ocelových zárubní do navazující konstrukce (CW profily)

- ocelovou zárubeň přišroubujte v místech kotvicích úchytů min. 2 šrouby k ocelovým profilům (např. CW profily) sestaveným dle technologického předpisu výrobce
- při kotvení zárubní průběžně kontroluje svislost zárubně v ostění, umístění v konstrukci

4. Očištění ocelové zárubně

- po dokončení montáže příčky se provede důkladné očištění povrchu zárubně
- zvažte nutnost obnovení základního nátěru zárubně pro zajištění antikorozi ochrany do doby, než bude proveden finální nátěr

Postup zabudování ocelové zárubně do zděné konstrukce

Osazování ocelových zárubní (typ YH) se provádí nejčastěji při vyzdívání příček nebo zdí. Při osazování zárubní je nutné dodržet níže uvedený postup.

1. Kontrola ocelových zárubní před zabudováním

- ověření, zda nedošlo nevhodným skladováním, manipulací či dopravou k poškození, které je neopravitelné
- kontrola rozměrů zárubně (šířka, výška, hloubka zárubně) podle světlé šířky a výšky otvoru a tloušťky konstrukce, do které má být zabudována ocelová zárubeň
- kontrola umístění závěsů a zámkových otvorů

Při zjištění poškození ocelové zárubně nebo nevhodného rozměru ocelovou zárubeň nezabudovávejte.

2. Ustavení a zajištění polohy ocelových zárubní

- Ocelovou zárubeň osadte na osu budoucího otvoru (8) vyznačenou na povrchu podkladní konstrukce. Zárubeň se osadí i do osy (9) budoucí navazující konstrukce a provede se kontrola správnosti budoucího otevírání dveří podle stavební dokumentace (pravé nebo levé dveře).
- Stojky (1) ocelové zárubně osadte do svislé polohy. Vodorovnou polohu ocelové zárubně zkontrolujte v nadpraží (3).
- Ocelovou zárubeň osadte do požadované výšky správným podložením, např. klínem s podložkou (10,11) tak, aby horní líc prahové výztuhy (2) lícovl s budoucím povrchem nášlapné vrstvy. Správná poloha výšky osazené zárubně se ověří od vyznačeného váhorysu (6) ke spodní ploše nadpraží zárubně (3). Tato výška se rovná jmenovité výšce zárubně zmenšené o výšku metrového váhorysu, tedy nejčastěji 970 mm (při výšce zárubně 1970 mm).
- Ocelová zárubeň se pracovně zajistí v nastavené poloze (svislý směr, vodorovný směr, výškové osazení) připevněním k pomocným stojkám (12). Prahovou spojku (2) v celé její délce provizorně podepřete. Podložením prahové spojky zamezíte vertikálnímu posunu ocelové zárubně

a případnému mechanickému poškození prahové spojky, než dojde k realizaci skladby podlahy.

- Do ocelové zárubně umístíte vzpěry (300 mm pod a nad střední pant). Při osazení vzpěry do ocelové zárubně nesmí dojít k průhybu vertikálních stojek (1).

3. Zazdění ocelové zárubně

- Zdicí materiál se v průběhu zdění navazující konstrukce opatrně vkládá do profilů stojen ocelové zárubně. Prostor mezi zdicím materiálem a profily stojen ocelové zárubně se postupně vyplní vápenocementovou maltou, stavebním lepidlem nebo betonem tak, aby nevznikly volné prostory, které by mohly ovlivnit stabilitu ocelových zárubní při následném osazení křídla dveří nebo při rázech od křídla dveří.
- Veškeré kotvy (4) pro zazdívání umístěné na stojnách (3) ocelové zárubně se vychýlí do vodorovné polohy v místě ložných spár zdiva, resp. tvárnic, a následně se kotvy zazdí.

4. Očištění ocelové zárubně

- po dokončení zdění a aplikace omítky se provede důkladné očištění povrchu zárubně a odstraní se vzpěry v zárubni
- zvažte obnovení základního nátěru zárubně pro zajištění antikorozi ochrany do doby, než bude proveden finální nátěr

Orientace zárubní (dveří)

levá zárubeň

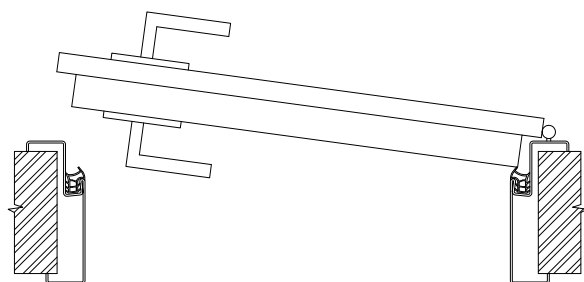

pravá zárubeň

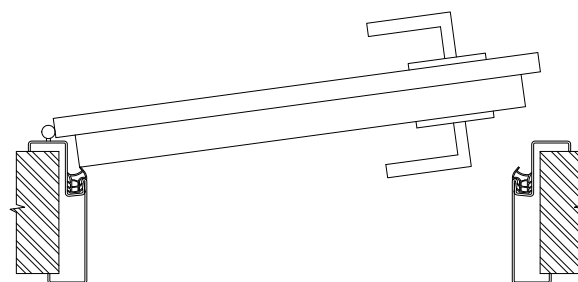

OCELOVÉ ZÁRUBNĚ

Metodika osazování ocelových zárubní určených do konstrukce s klasickým zděním a zdění na tenkovrstvou maltu

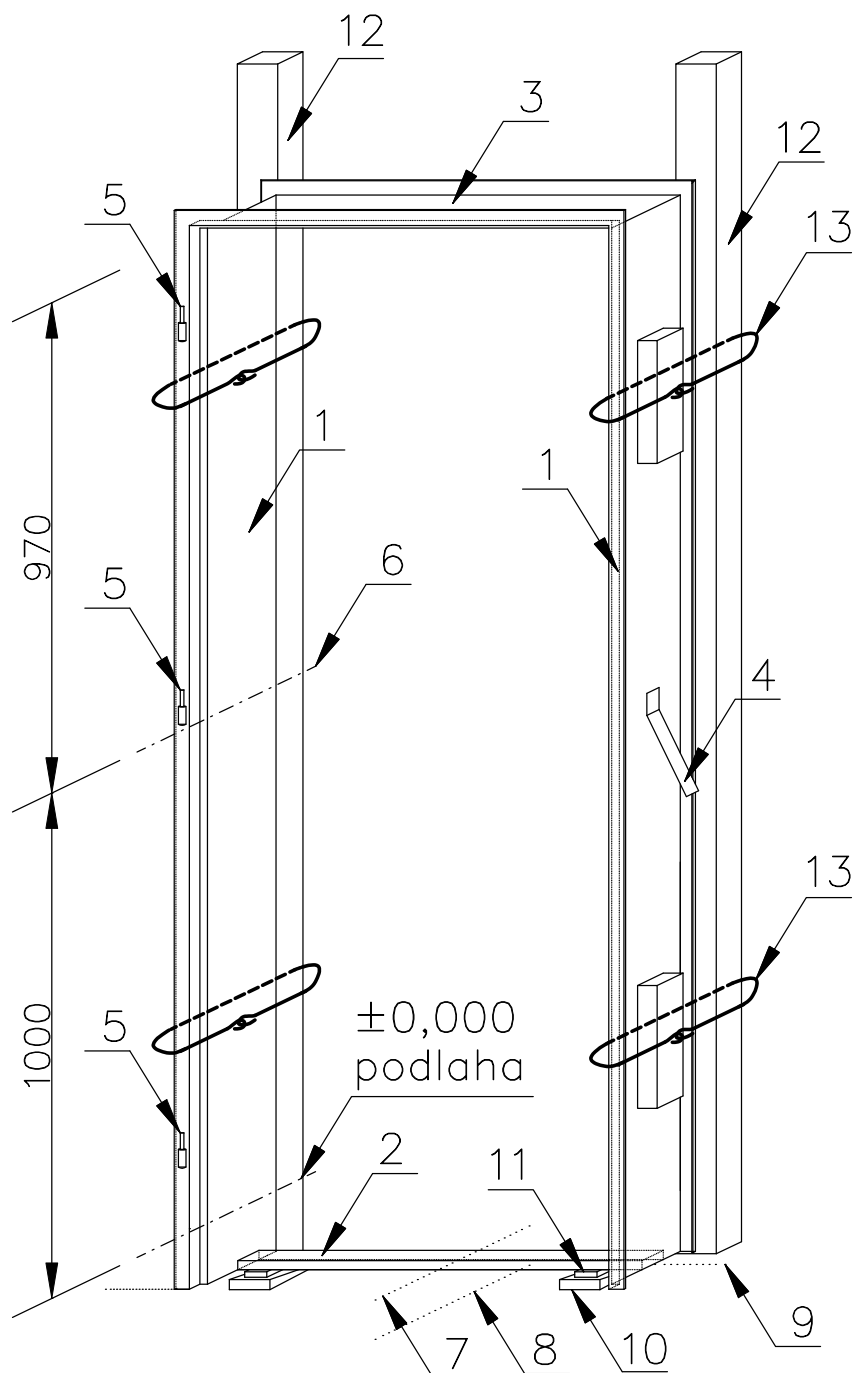

Legenda:

- 1 stojna zárubně
- 2 prahová spojka
- 3 nadpraží
- 4 kotva zárubně
- 5 závěsy
- 6 metrový váhorys
- 7 střed zárubně vyznačený na spojně
- 8 osa dveří vyznačená na podkladní konstrukci
- 9 osa budoucí konstrukce
- 10 vymezovací klín
- 11 podložka
- 12 pomocné stojky
- 13 vázací drát

KONTAKTY

DEK

ATELIER
DEK

Informace jsou platné k datu vydání dokumentu.
AKTUÁLNÍ VERZE DOKUMENTU JE VYSTAVENA NA WWW.DEK.CZ

Stavebniny DEK – prodejny a technická podpora

Benešov
Beroun
Blansko Pražská
Brno
Brno 2
(voda-topení-sanita)
Břeclav
Česká Lipa
Č. Budějovice Hrdějovice
Č. Budějovice Litvinovice
Český Brod Chrástfany
Dačice
Děčín
Frýdek-Místek
Havířov
Hlinsko

Hodonín
Hořovice
Hradec Králové
Cheb
Chomutov
Chrudim
Jeseník
Jičín
Jihlava
Jindřichův Hradec
Kadaň
Karlový Vary
Kavčina
Kladno
Klatovy
Kolin

Krnov
Liberec
Louny
Lovosice
Mělník
Mikulov
Mladá Boleslav
Mohelnice
Most
Nehvizdy
Nové Strašecí
Nový Bydžov
Nový Jičín
Nymburk
Olomouc
Opava

Ostrava Hrabová
Ostrava Hrušov
Pardubice
Pelhřimov
Písek
Plzeň Černice
Plzeň Jateční
Praha Hostivař
Praha Stodůlky
Praha Vestec
Prachatice
Prostějov
Přerov
Příbram
Rakovník Lubná
Sokolov

Staré Město u UH
Strakonice
Sušice
Svitavy Olbrachtova
Svitavy Olomoucká
Šumperk
Tábor Čekanice
Tábor Soběslavská
Tachov
Teplice Hřbitovní
Teplice Týrsova
(voda-topení-sanita)
Tišnov
Trhové Sviny
Trutnov
Třebíč

Třinec
Turnov
Uherské Hradiště
(voda-topení-sanita)
Ústí nad Labem
Ústí nad Orlicí
Valešské Meziříčí
Veselí nad Moravou
Vimperk
Vyškov
Zlín Louky
Zlín Příluky
Znojmo
Žatec
Žďár nad Sázavou

Stavebniny DEK – Zákaznické centrum

☎ 510 000 100
✉ stavebniny@dek.cz

ATELIER DEK – technická podpora

Tiskařská 257/10
108 00 Praha 10
tel.: 234 054 284
www.atelier-dek.cz