

nifty

170

Provozní a bezpečnostní instrukce

MODEL 170 SÉRIE

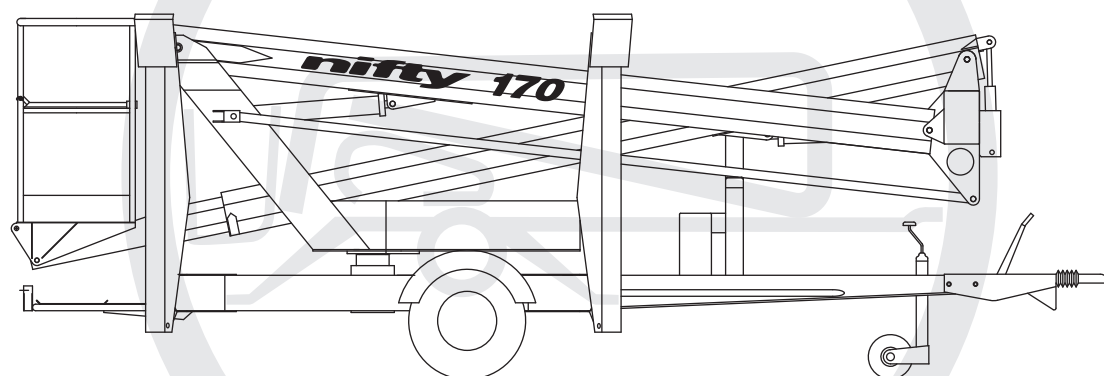

niftylift.com
info@niftylift.com

M50332/07



Niftylift Limited

Fingle Drive
Stonebridge
Milton Keynes
MK13 0ER
England

www.niftylift.com
e-mail: info@niftylift.com
Tel: +44 (0)1908 223456
Fax: +44 (0)1908 312733

Obsah

1	ÚVOD A VŠEOBECNÉ INFORMACE	STRANA
1.1	Předslov	2
1.2	Rozsah	3
1.3	Uvedení návěsové série (TM) 170	3
1.4	Všeobecné specifikace	4
1.5	Označení	5
2	BEZPEČNOST	
2.1	Povinná opatření	6-8
2.2	Environmentální omezení	9
2.3	Hluk a vibrace	9
3	PŘÍPRAVA A KONTROLA	
3.1	Rozbalení	10
3.2	Příprava k použití	10
3.3	Harmonogramy bezpečnostní kontroly před provozem	11-12
3.4	Štítky, označení a instalace	13-15
3.5	Požadavky na točivý moment	16
4	PROVOZ	
4.1	Komponenty řídicího obvodu	17
4.2	Postupy nastavení	18-19
4.3	Ovládání ze země	20-21
4.4	Ovládání z plošiny	22-23
4.5	Vážicí systém klece	24-26
4.6	Baterie a nabíjení	27-29
4.7	Přeprava, tahání, zvedání jeřábem, uskladnění a příprava	30-33
4.8	Trakční pohon	34-35
5	NOUZOVÉ OVLÁDÁNÍ	
5.1	Všeobecné	36
5.2	Nouzové postupy – nezpůsobilý operátor	36
5.3	Nouzové postupy – porucha zařízení	36
5.4	Oznámení nehody	36
6	ODPOVĚDNOSTI	
6.1	Změny majitele	37
6.2	Příručka odpovědností (výlučně USA)	37
6.3	Kontrolní seznam kontrol/ údržby	38-39

1 Úvod a všeobecné informace

1.1 PŘEDSLOV

Účelem těchto příruček je poskytnout zákazníkovi odpovídající bezpečnostní provozní a údržbové instrukce, důležité pro provoz zařízení.

Všechny informace v těchto příručkách je zapotřebí si **přečíst** a plně **pochopit** před jakýmkoli pokusem provozovat zařízení. **Tyto příručky jsou velmi důležité nástroje.** Za všech okolností je mějte v blízkosti zařízení.

Výrobce nemá žádnou přímou kontrolu nad použitím a využitím zařízení, a proto je dodržování ověřených bezpečných postupů odpovědností uživatele a jeho provozního personálu.

Všechny informace v těchto příručkách jsou založené na využívání zařízení v přiměřených provozních podmínkách. Změna resp. modifikace zařízení je přísně zakázána.

Jedním z nejdůležitějších faktů, jež je třeba si pamatovat, je to, že zařízení je bezpečné tak, jak dodržují bezpečnost ti, již jej obsluhují.

NEBEZPEČÍ, VAROVÁNÍ, UPOZORNĚNÍ, DŮLEŽITÉ, INSTRUKCE A INFORMACE

Všude, kde se tato témata objeví, ať již v příručce anebo na zařízení, jsou definovány takto:

NEBEZPEČÍ: V případě nedodržování existuje vysoká pravděpodobnost vážného zranění anebo usmrcení personálu.

VAROVÁNÍ ANEBU UPOZORNĚNÍ: V případě nedodržování existuje určitá pravděpodobnost vážného zranění anebo usmrcení personálu.



SYMBOL 'BEZPEČNOSTNÍ VÝSTRAHA' SE POUŽÍVÁ K UPOZORNĚNÍ NA MOŽNÁ RIZIKA, JEŽ MOHOU VÉST K VÁŽNÉMU ZRANĚNÍ ANEBU USMRCENÍ, JESTLIŽE SE IGNORUJÍ.

DŮLEŽITÉ A INSTRUKCE: Označují postupy důležité pro bezpečný provoz a prevenci poškození anebo zničení zařízení.

INFORMACE: Označuje všeobecné zásady bezpečnosti resp. postupy, týkající se zařízení.

Vlastník/uživatel je odpovědný za to, že pozná a dodržuje všechny platné zásady, předpisy, zákony, nařízení a jiné požadavky, platné pro bezpečné používání tohoto zařízení.

1.2 ROZSAH

Tyto provozní instrukce obsahují všechny informace, potřebné k zajištění bezpečného provozu jakéhokoli zařízení Niftylift 170 (TM50), poháněného elektrickým (DC), naftovým (D) anebo benzínovým (P) motorem anebo jejich kombinací.

Všechny další technické informace, schémata zapojení a konkrétní instrukce pro jakoukoli údržbu, již bude vykonávat specializovaný školený personál, jsou uvedené v připojené Příručce údržby a náhradních dílů pro váš model Niftylift 170 (TM50).

1.3 UVEDENÍ NÁVĚSOVÉ SÉRIE (TM) 170

Je třeba si uvědomit, že v době tisku byly všechny informace, ilustrace, podrobnosti a popisy v tomto dokumentu platné. Niftylift si vyhrazuje právo změnit, modifikovat, doplnit anebo vylepšovat své produkty bez jakéhokoli závazku instalovat je na dříve vyrobená zařízení.

Požadujete-li další informace, po přečtení této příručky kontaktujte nás v nejbližším zastoupení.

Niftylift Ltd, Fingle Drive, Stonebridge, Milton Keynes MK13 0ER, Velká Británie

Tel: +44 (0) 1908 223456 Fax: +44 (0) 1908 312733

Niftylift Inc, 32 Concourse Way, Greer, SC 29651 USA

Tel: +01 864 968 8881 Fax: +01 864 968 8836

Nifty Pty Ltd, 265 King Street, Newcastle, NSW 2300, Austrálie

Tel: +61 (0) 2 4929 6700 Fax: +61 (0) 2 4925 2570

Návěsový Niftylift 170 je extrémně univerzální kloubová plošina jedinečné a jednoduché konstrukce. Je schopná přesunout dva pracovníky a jejich nářadí do výšky 17 m anebo s přesahem 8,7 m.

Ramena jsou instalována prostřednictvím 360° poháněného výkyvného mechanismu na kompaktní základně, vyvážené na jedné nápravě. Plně kloubová ramena zajišťují výjimečný provozní rozsah. Velká pneumatická kola a min. hmotnost zajišťují snadnou a jednoduchou manipulaci se zařízením.

Jednoduchý, plně hydraulický proporcionální ovládací systém zajišťuje hladký, spolehlivý pohyb plošiny a max. spolehlivost také v nejnepříznivějším prostředí.

Niftylift 170 je k dispozici s **manuálními** anebo **hydraulickými podpěrami (170M anebo 170H)**, kde obě možnosti zajišťují jejich rychlé a jednoduché vysunutí. Unikátní systém tlakového mikrospínače, instalovaný v každé podpěře, zabraňuje provozu zařízení, pokud nejsou všechny podpěry správně vysunuté a zajišťuje též zvukové varování v případě nebezpečné situace. Tato Příručka obsluhy poskytuje instrukce pro manuální a také pro hydraulické podpěry.

Modely obsahují:

E: - DC ELEKTRICKÝ

AC: - AC ELEKTRICKÝ

D: - NAFTOVÝ

P: - BENZÍNOVÝ

A: - VZDUCHOVÝ

DE: - DUÁLNÍ POHON (NAFTOVÝ A ELEKTRICKÝ)

PE: - BENZÍNOVÝ A BATERIE

PG: - BENZÍNOVÝ A LPG (PROPAN)

T: - TRI POHONY (BENZÍN, PROPAN A BATERIE)

1.4 VŠEOBECNÉ SPECIFIKACE

CHARAKTERISTIKA	170 (TM50)	
MAX. VÝŠKA – PROVOZNÍ	17 m 56'	
MAX. VÝŠKA – PLOŠINA	15,2 m 50'	
MAX. VÝŠKA – SLOŽENÁ	1,9 m 6' 3"	
MAX. PŘESAHA	8,7 m 28' 5"	
MAX. ŠÍŘKA – TAŽNÁ	1,6 m 5' 3"	
ROZSAH ZVEDÁKU	4,37 m 14' 4"	
MAX. DÉLKA - SLOŽENÁ	6,25 m 20' 6"	
MAX. NOSNOST - (EVROPA) (USA)	200 kg (440 lb) 500 lb	
OTÁČENÍ VĚŽE	360°	
VÝVYV KONCE VĚŽE	Nula	
MAX. RYCHLOST JÍZDY	45 míl/hod. 72 km/hod.	
VELKOST PLOŠINY - DÉLKA X ŠÍŘKA	0,65m x 1,1m 25" x 44"	
OVLÁDÁNÍ	Plně proporcionálně hydraulické	
HYDRAULICKÝ TLAK	200 bar 2900 psi	
PNEUMATIKY	Duální napájení 205 R14C 8PR 4,5 bar (65 psi)	Trakční pohon 205/75 R16C8PR 4,5 bar (65 psi)
SVĚTLÁ VÝŠKA	26 cm 10¼"	
BRUTTO HMOTNOST VOZIDLA (MAX.)	2200 kg 4840 lb	
MAX. TLAK NA PŮDU	0,049 kn/cm ² 10210 lb/' ²	
ZDROJ ENERGIE	E (el.) modely – baterie 4 x 6V 250 AH P(G) (benzínové) modely – motor Honda GX200 D (naftové) modely – motor Kubota OC60	

1.5 OZNAČENÍ (ŠTÍTEK PRO VELKOU BRITÁNII)

			
NIFTYLIFT LTD. FINGLE DRIVE, STONEBRIDGE MILTON KEYNES MK13 0ER ENGLAND TEL 01908 223456 : FAX 01908 312733 e-mail : info@niftylift.com			
SERIAL No			
TYPE			
YEAR OF MANUFACTURE			
WEIGHT			kg
RATED LOAD	PERSONS	+	kg
MAXIMUM SAFE WORKING LOAD			kg
MAXIMUM PULL			N
MAXIMUM WIND SPEED			m/s
MAX. ALLOWABLE INCLINATION			Deg.
MAXIMUM HYDRAULIC PRESSURE			bar
MAXIMUM VOLTAGE			V
AMPS			A
ELEC. CCT D	ISSUE		
HYD. CCT D	ISSUE		
			P10805

Tento výrobní štítek je upevněný na ramenu 1 každého zařízení při výrobě každého Niftyliftu. Ověřte si, že všechny části byly vyražené a jsou čitelné.

2 BEZPEČNOST

2.1 POVINNÁ OPATŘENÍ

Při provozu Niftyliftu je nejdůležitější vaše bezpečnost. Aby se plně posoudily všechny aspekty provozu zařízení, je třeba zajistit, aby každý člen obsluhy si **přečetl a plně porozuměl** příslušné příručce, která popisuje použití, údržbu a servis zařízení. V případě pochybností o jakékoli oblasti, obsažené ve vaší příručce, kontaktujte svého lokálního prodejce anebo Niftylift Ltd.

Před použitím zařízení Niftylift kompletně zkontrolujte zařízení na možné poškození anebo deformace hlavních komponentů. Podobně zkontrolujte ovládací systém na úniky z hydrauliky, poškozené hadice, vadné kabely anebo uvolněné kryty el. komponentů. V žádném případě nesmí být použito poškozené anebo vadné zařízení. Odstraňte veškeré závady před použitím plošiny. V případě pochybností kontaktujte svého lokálního prodejce anebo Niftylift Ltd. (Adresa je na titulní straně.)



VÝROBCE NEMÁ ŽÁDNOU PŘÍMOU KONTROLU NAD POUŽITÍM A VYUŽITÍM ZAŘÍZENÍ, A PROTO JE DODRŽOVÁNÍ OVĚŘENÝCH BEZPEČNÝCH POSTUPŮ ODPOVEDNOSTÍ UŽIVATELE A JEHO PROVOZNIHO PERSONÁLU. NEPOCHOPENÍ ANEBU NEDODRŽENÍ BEZPEČNOSTNÍCH ZÁSAD MŮŽE MÍT ZA NÁSLEDEK VÁŽNÉ ZRANĚNÍ ANEBU SMRT.

- 2.1.1 Provozovat Niftylift může výlučně školený personál.
- 2.1.2 Niftylift provozujte vždy plně v souladu s Provozními a bezpečnostními instrukcemi výrobce pro daný model.
- 2.1.3 Před použitím každý den a vždy na začátku směny musí Niftylift projít vizuální kontrolou a funkčními zkouškami, které zahrnují kromě jiného provozní a nouzové ovládače, bezpečnostní zařízení, OOPP, včetně ochrany před pádem, úniky ze vzduchových, hydraulických a palivových systémů, kabelů a kabelových svazků, uvolněných a chybějících komponentů, pneumatik a kol, štítků, upozornění, řídicích označení a Provozních a bezpečnostních příruček, ochranných systémů a zábradlí a také jiných položek, specifikovaných výrobcem.
- 2.1.4 Jakékoli problémy anebo poruchy, jež ovlivňují bezpečnost provozu, musí být odstraněny před použitím Niftyliftu.
- 2.1.5 Vždy zajistěte, aby všechny varovné štítky, instrukce, štítky, řídicí označení a bezpečnostní příručky byly neporušené a jasně čitelné. Je-li potřebná výměna, kontaktujte svého lokálního prodejce anebo Niftylift. Vždy dodržujte bezpečnostní a provozní instrukce na takových štítcích.
- 2.1.6 Neměňte, nemodifikujte ani nevypínejte ovládače, bezpečnostní zařízení, zámky ani jiné části zařízení.
- 2.1.7 Před a po dobu používání Niftyliftu musí uživatel zkontrolovat prostor, v němž se bude zařízení používat, na možnou přítomnost rizik, jako jsou například nerovnosti, jámy, výmoly, překážky, sutiny, překážky na podlaze a nad zemí, VN vedení, vítr a počasí, neoprávněné osoby a jiné možné nebezpečné podmínky.
- 2.1.8 Nikdy nepřekračujte max. nosnost plošiny uvedenou na štítcích a výrobním štítku zařízení.
- 2.1.9 Nikdy neumísťujte žádnou část Niftyliftu v menší vzdálenosti než 4 m od jakéhokoli el. vedení, rozvodu anebo podobného prvku, který nepřekračuje 66 kV (min. rozpětí 125 m). Jiné vzdálenosti pro vyšší napětí a jiné rozpětí jsou uvedeny v NZECP 34:1993.

**TOTO ZAŘÍZENÍ NENÍ IZOLOVANÉ.**

V případě pochybností kontaktujte příslušné úřady.

- 2.1.10** Po výstupu na plošinu zkontrolujte, zda je ochranná vstupná tyč následně uzavřená.
- 2.1.11** Použití schváleného bezpečnostního pásu a lana, ochranné přilby a ochranného oděvu je povinné. Připevňte bezpečnostní pás k příslušným zajišťovacím bodům bezpečnostního pásu na plošině a neodpojujte jej, pokud neopustíte plošinu ve složené poloze.
- 2.1.12**  Vždy zůstaňte stát na plošině. Nepokoušejte se zvýšit svůj dosah tím, že se postavíte anebo vyšplháte na plošinové zábradlí anebo jiný objekt. **STŮJTE NOHAMA NA PODLAZE PLOŠINY.** Nesedte, nestůjte ani nevystupujte na ochranné zábradlí, středové zábradlí anebo spojky ramen. Zakazuje se použití desek, žebříků anebo jiných zařízení na Niftyliftu k dosažení většího dosahu.
- 2.1.13** Nepoužívejte vyrovnávací systém plošiny k umělému zvýšení přesahu plošiny. Nikdy nepoužívejte desky anebo žebříky na plošině k stejným účelům.
- 2.1.14** Nepoužívejte plošinu ke zvedání převislých anebo sybkých materiálů, které mohou překračovat max. nosnost, rovněž nepřenášejte objekty, které mohou zvýšit větrné zatížení plošiny (např. vývěsné tabule atd.).
- 2.1.15** Niftylift nesmí být provozován z pozice na nákladním automobilu, železničním vozu, lodi, lešení anebo podobném zařízení bez písemného povolení takového použití se strany Niftylift Ltd. ve Velké Británii.
- 2.1.16** Vždy zkontrolujte prostor pod a kolem plošiny před jejím spuštěním anebo otáčením, aby se zajistilo, že v prostoru není personál ani překážky. Zvýšená pozornost je potřebná při otáčení v prostorech, kde je možný provoz. Použijte zábrany k nasměrování provozu anebo zabránění přístupu k zařízení.
- 2.1.17** Nebezpečná jízda anebo legrácky na anebo v okolí Niftyliftu nejsou dovoleny.
- 2.1.18** Jsou-li na místě jiná pohyblivá zařízení anebo vozidla, je potřebné přijmout speciální opatření, aby se dodržely místní předpisy anebo bezpečnostní normy, stanovené pro pracoviště. Musí se použít výstrahy, jako například návěsti, lana k ohrazení prostoru, blikající světla anebo zábrany.
- 2.1.19** Uživatel je odpovědný za klasifikaci rizik pro daný prostor anebo pracoviště. Výsuvné plošiny, používané na rizikových místech, musí být schválené a musí být požadovaného typu (ohledem USA viz ANSI/NFPA 505-1987).
- 2.1.20** Obsluha musí okamžitě hlásit svému nadřízenému jakékoli potenciálně nebezpečné podmínky (prostředí), které se objeví za provozu.
- 2.1.21** Má-li obsluha do činění s podezřením na poruchu Niftyliftu anebo na nebezpečí anebo potenciálně nebezpečné podmínky, související s nosností, stanoveným použitím anebo bezpečným provozem, musí přerušit provoz Niftyliftu a požadovat další informace ohledem bezpečného provozu od vedení, majitele, prodejce anebo výrobce před dalším provozem Niftyliftu.
- 2.1.22** Obsluha musí okamžitě oznámit svému nadřízenému jakékoli problémy anebo závady Niftyliftu, které se projeví za provozu. Jakékoli problémy anebo poruchy, které ovlivňují bezpečný provoz, se musí opravit před dalším používáním.
- 2.1.23** Rameno a plošina Niftyliftu se nesmí používat ke zvedání kol nad zem.
- 2.1.24** Niftylift nesmí být používán jako jeřáb.

Provozní a bezpečnostní instrukce

- 2.1.25** Je potřebné zajistit, aby se lana, elektrické šňůry a hadice nedostaly do kolize s plošinou, která je ve vzduchu.
- 2.1.26** Baterie musí být dobíjené v dobře větraném prostoru bez přítomnosti plamene, jisker anebo jiných rizik, které mohou způsobit výbuch. Při dobíjení se produkuje vysoce výbušný vodíkový plyn.
- 2.1.27** Při kontrole hladiny elektrolytu je potřebné věnovat zvýšenou pozornost ochraně očí, pokožky a oděvu. Kyselina v bateriích je silně leptavá, a proto se doporučují ochranné brýle a oděv.

2.1.28



Když se zařízení nepoužívá, vždy správně zatáhněte rameno. **Nikdy nenechávejte klíče v zařízení**, jestliže bude ponechané bez obsluhy na sebemenší dobu. Když zařízení opouštíte, podložte kola klíny.

- 2.1.29** Jestliže se plošina anebo zdvihací systém někde zachytí, zasekne anebo je mu jinak bráněno v normálním pohybu sousedící konstrukcí anebo jinou překážkou tak, že zpětný pohyb plošinu neuvolní, veškerý personál musí plošinu bezpečně opustit dříve než dojde k pokusu o uvolnění plošiny pomocí ovládání se země.

- 2.1.30** Při naplňování nádrže se musí vypnout motor. Čerpání paliva se musí vykonávat v dobře větraném prostoru bez přítomnosti plamene, jisker anebo jiných rizik, které mohou způsobit požár anebo výbuch. **BENZÍN, KAPALNÝ PROPAN A NAFTA JSOU HOŘLAVINY.**

2.1.31



NIKDY NESTARTUJTE NIFTYLIFT, CÍTITE-LI BENZÍN, KAPALNÝ PROPAN ANEBU NAFTU. TATO PALIVA JSOU VYSOCE HOŘLAVÁ.

- 2.1.32** Obsluha musí použít prostředky, zabraňující používání neoprávněnými osobami.

- 2.1.33** Nikdy neodstraňujte nic, co by mohlo ovlivnit stabilitu zařízení, jako např. baterie, kryty, motory, pneumatiky anebo závaží.

2.2 ENVIRONMENTÁLNÍ OMEZENÍ

Všechna návěsová zařízení Niftylift jsou určena pro provoz, jako bylo uvedeno výše a jakékoli svahy musí být vyrovnané pomocí podpěr anebo zvedáků. Není-li zařízení speciálně upravené, bude schopné pouze krátkodobého provozu za extrémních teplot, tj. bude zkrácená životnost baterií při nízkých teplotách například v mrazničkách, skladech potravin atd. a nastanou chladicí omezení při vysokých teplotách, jelikož teplota oleje musí zůstat v rozsahu -23 až 93°C.

Delší provoz v prašném prostředí se nedoporučuje a nevyhnutné bude časté čištění. Musí se odstranit jakýkoli prach, nečistoty, nánosy soli, přebytečný olej anebo mazivo. Nánosy barvy anebo asfaltu, zejména na označeních a štítcích musí se též odstranit.

Všechna standardní zařízení Niftyliftu jsou navržena pro rychlost větru 12,5m/sek., což se rovná 45km/hod. / 28 mil/hod. anebo stupni 6 na Beaufortově stupnici. Niftylift se nesmí používat za síly větru nad tímto limitem a jestliže má obsluha jakékoli pochybnosti o rychlosti větru, musí okamžitě přerušit provoz, pokud nebude stanoveno, že rychlost větru klesla na bezpečnou úroveň.



NEPOUŽÍVEJTE NIFTYLIFT ZA BOUŘE S BLESKY

2.3 HLUK A VIBRACE

Hlukové emise pro zařízení série 170 nepřekračují 73dB(A) při měření v kolmé vzdálenosti 4 m při ekvivalentních průběžných testovacích podmínkách A-váženého akustického tlaku. Toto platí pro naftový motor, pracující se zátěží. Všechny ostatní modely vykazují omnoho nižší hlučnost, jako je tento údaj, v závislosti na druhu pohonu.

Při běžném provozu úroveň vibrací, kterým je vystavená obsluha, nepřekračuje váženou efektivní hodnotu zrychlení 2,5 m/s².

3 Příprava a kontrola

3.1 ROZBALENÍ

Jelikož výrobce nemá žádnou přímou kontrolu nad dopravou anebo přepravou zařízení Niftylift, je odpovědností prodejce resp. majitele anebo pronajímatele, aby zajistil, že Niftylift nebyl poškozený při přepravě a že kvalifikovaný technik vyhotovil předprovozní správu před uvedením plošiny do provozu.

- A) Odstraňte všechny šňůry, pásy anebo řetězy, použité k zajištění plošiny při přepravě.
- B) Zajistěte, aby rampa, nakládací dok anebo vysokozdvíhový vozík měly odpovídající nosnost pro zvedání plošiny.

*****Vyhotoďte předprovozní správu před uvedením zařízení do provozu.**

3.2 PŘÍPRAVA K POUŽITÍ

I když bylo vyvinuto maximální úsilí u výrobce Niftyliftu pro zabezpečení toho, aby zařízení dorazilo v bezpečném a provozuschopném stavu, je nevyhnutné vykonat systematickou kontrolu před uvedením plošiny do provozu.



TO NENÍ ŽÁDOST, JE TO POVINNOST.

Jako pomůcka uživatele při výkonu tohoto zadání se přikládá Kontrolní seznam kontroly (viz kap. 6.3), jenž musí být vyplněný po dodávce/ převzetí zařízení.

Před vyplněním Kontrolního seznamu kontroly je potřebné si přečíst a pochopit obsah Příručky pro provoz, bezpečnost a údržbu.



VAROVÁNÍ – NEPOUŽÍVEJTE POTENCIÁLNĚ VADNÉ ANEBORUCHOVÉ ZAŘÍZENÍ. ODSTRANĚTE A OPRAVTE VŠECHNY PORUCHY PŘED PROVOZOVÁNÍM NIFTYLIFTU.

3.3 HARMONOGRAMY BEZPEČNOSTNÍCH KONTROL PŘED PROVOZEM

Před použitím, na začátku každé směny, musí se podrobit plošina vizuální kontrole a funkčním zkouškám, které zahrnují, kromě jiného, následující prvky. Doporučuje se, aby kontroly byly vykonávány v pravidelných intervalech jako je uvedené na každém kontrolním seznamu.

3.3.1 DENNÍ BEZPEČNOSTNÍ KONTROLY

- 1) Zkontrolujte, zda jsou všechny štítky na místě a čitelné.
- 2) Vizuálně zkontrolujte zařízení na přítomnost poškozených anebo uvolněných komponentů.
- 3) Zkontrolujte, zda jsou baterie nabitě, tj. na nabíječce svítí zelená a bliká červená kontrolka.
- 4) Zkontrolujte úroveň paliva (v případě potřeby).
- 5) Zkontrolujte, zda jsou stříšky/kryty a chrániče na místě a zajištěné.
- 6) Zkontrolujte, zda je klidový spínač ramene funkční (v případě potřeby).
- 7) Zkontrolujte, zda jsou ovládací páky zajištěné a funkční.
- 8) Zkontrolujte, zda provozní tlačítka a tlačítka nouzového zastavení správně fungují.
- 9) Zkontrolujte funkčnost nouzového ručního čerpadla.
- 10) Vizuálně zkontrolujte všechny hydraulické hadice a spojky na možná poškození a úniky.
- 11) Zkontrolujte fungování stabilizátoru poplachu.
- 12) Zkontrolujte, zda jsou patky podpěr zajištěné.
- 13) Zkontrolujte zda jsou čepy plošiny a jejich západky zajištěné.
- 14) Zkontrolujte bezpečnost a fungování svorky ramene.
- 15) Zkontrolujte fungování vážícího systému klece (v případě potřeby).

3.3.2 TÝDENNÍ BEZPEČNOSTNÍ KONTROLY

- 1) Zkontrolujte pneumatiky a kola na poškození a opotřebení.
- 2) Zkontrolujte správný tlak pneumatik – 4,5 bar.
- 3) Zkontrolujte, zda jsou blatníky bezpečné a nepoškozené.
- 4) Zkontrolujte hladinu kapaliny a specifickou hmotnost baterií (po nabití) a také jejich celkový stav.
- 5) Zkontrolujte hladinu hydraulického oleje (ISO stupeň 22).
- 6) Zkontrolujte vzduchový filtr motoru a vyčistěte jej anebo vyměňte dle potřeby.
- 7) Zkontrolujte zámek tažní koule, rozpínací kabel/ řetěz a zvedací kolo, zda jsou zajištěné.
- 8) Zkontrolujte funkčnost a bezpečnost mikrospínačů stabilizátorů ve spojení s poplašným systémem.
- 9) Zkontrolujte systém hadic na možná poškození anebo chybějící části.

3.3.3 MĚSÍČNÍ BEZPEČNOSTNÍ KONTROLY

- 1) Zkontroluje hladinu motorového oleje (v případě potřeby).
- 2) Zkontrolujte matice kol (točivý moment 150 Nm anebo 160 Nm pro verzi s trakčním pohonem).
- 3) Zkontrolujte stav, zajištění a funkčnost podpěr.
- 4) Zkontrolujte, zda je otočná závitnice zajištěná a správně zapadá. Vyčistěte a namažte.
- 5) Zkontrolujte funkčnost a opotřebování brzd.
- 6) Namažte kloub a středový sloupek.
- 7) Zkontrolujte palivovou nádrž na možné poškození anebo prosakování.
- 8) Zkontrolujte vložky teleskopického ramene a nylonové čepy (v případě potřeby).
- 9) Namažte komplet tažného háku.
- 10) Jemně naolejujte kulové klouby podložky zvedáku a uložení podpěr.
- 11) Jemně naolejujte polohovací čepy na podpěrách (jen u 170).
- 12) Naolejujte a zkontrolujte funkci manuálních zvedáků.
- 13) Zkontrolujte a v případě potřeby nastavte čepy Nylatron kolem teleskopického ramena.
- 14) Každé **tři** měsíce zkontrolujte a ověřte kalibraci vážícího systému klece. Viz kap. 4.5.4, kde je uvedený kalibrační postup.
- 15) Každých **šest** měsíců vykonajte **komplexní přezkoušení** v souladu s „Předpisy pro zvedání a zvedací zařízení“ (LOLER) 1998, Předpis (9)(3)(a).

3.3.4 ROČNÍ BEZPEČNOSTNÍ KONTROLY

- 1) Zkontrolujte, zda jsou všechny čepy a jejich západky zajištěné.
- 2) Zkontrolujte přítomnost prasklin anebo silně zrezivělých ploch na ramenou anebo podvozku.
- 3) Vyměňte hydraulický olej a olejové filtry.
- 4) Zkontrolujte tlumiče každé nápravy.
- 5) Zkontrolujte, zda jsou otočné kroužkové spoje zajištěné (točivý moment 210 Nm).
- 6) Zkontrolujte opotřebení závitů zvedáků (manuální zvedáky).

3.4 ŠTÍTKY, OZNAČENÍ A INSTALACE (VELKÁ BRITÁNIE)

P.č.	POPIS	ČÍSLO	KS
1	Varování na bránce klece	P18432	1
2	Poplach naklonění	P18842	2
3	Všeobecná informace	P18863	1
4	Celkové pohmoždění	P14782	9
5	Denní bezpečnostní kontroly	P14908	1
6	Svorka ramene	P19740	1
7	Instrukce pro spojení	P14896	1
8	Bod upevnění postroje/bezp. pásu	P14883	2
9	Stabilita komponentu	P19708	1
10	Tlak pneumatiky 65 psi	P14876	2
11	Nestoupat	P14785	7
12	Nouzové ruční čerpadlo	P19090	1
13	Když je nouzové vypnutí vypnuté	P14864	2
14	Všeobecné varování	P18672	2
15	Ochrana hlavy	P14921	1
16	Výrobní štítek	P15383	1
18	SWL 200 kg	P14801	1
19	Nifty 170	P14600	2
20	Niftylift.com	P14390	1
22	Vyrovnání klece	P10853	1
23	Hydraulické ovládání – 3-pákové	P14926	1
24	Hydraulické ovládání – 5-pákové	P14927	1
25	Ovládání základny	<i>Hmot. klece</i> P17219	1
		<i>Hmot. bez klece</i> P15881	1
26	Bodové zatížení - 13,0 kN	P14965	4
27	Podpěry – hydraulické	P14841	4
28	Ovládání podpěr	P14922	1
29	Varovné pásy		A/R
30	Izolátor baterie	P18600	1
32	Nabíječka baterií	P14904	1
33	Ovl. klece (E/AC)	<i>Hmot. klece</i> P17212	1
		<i>Hmot. bez klece</i> P15925	1
35	Benzín vyp.	P19055	1
36	VÝLUČNĚ nafta	P14414	1
37	Ovl. klece (P/PE)	<i>Hmot. klece</i> P17457	1
		<i>Hmot. bez klece</i> P15924	1

Provozní a bezpečnostní instrukce

P.č.	POPIS	ČÍSLO	KS
38	Ovl. klece (D/DE)	<i>Hmot. klece</i> P17213	1
		<i>Hmot. bez klece</i> P16684	1
39	Provozní instrukce	P14892	1
41	Výstraha přetížení	P18848	2
42	Výstraha hluku 73 dB	P17123	1
43	Trakční pohon – zapnutí	P18890	1
44	Pohmoždění rukou	P14782	2
45	Otáčení klece	P15634	1
46	Prázdný štítek nápravy	P16190	1
47	Trakční pohon – uvolnění	P18975	1
48	Tažný hák (Austrálie/NZ)	P17970	1
49	Trakční pohon – na svahu	P18976	1

nifty

170H Series

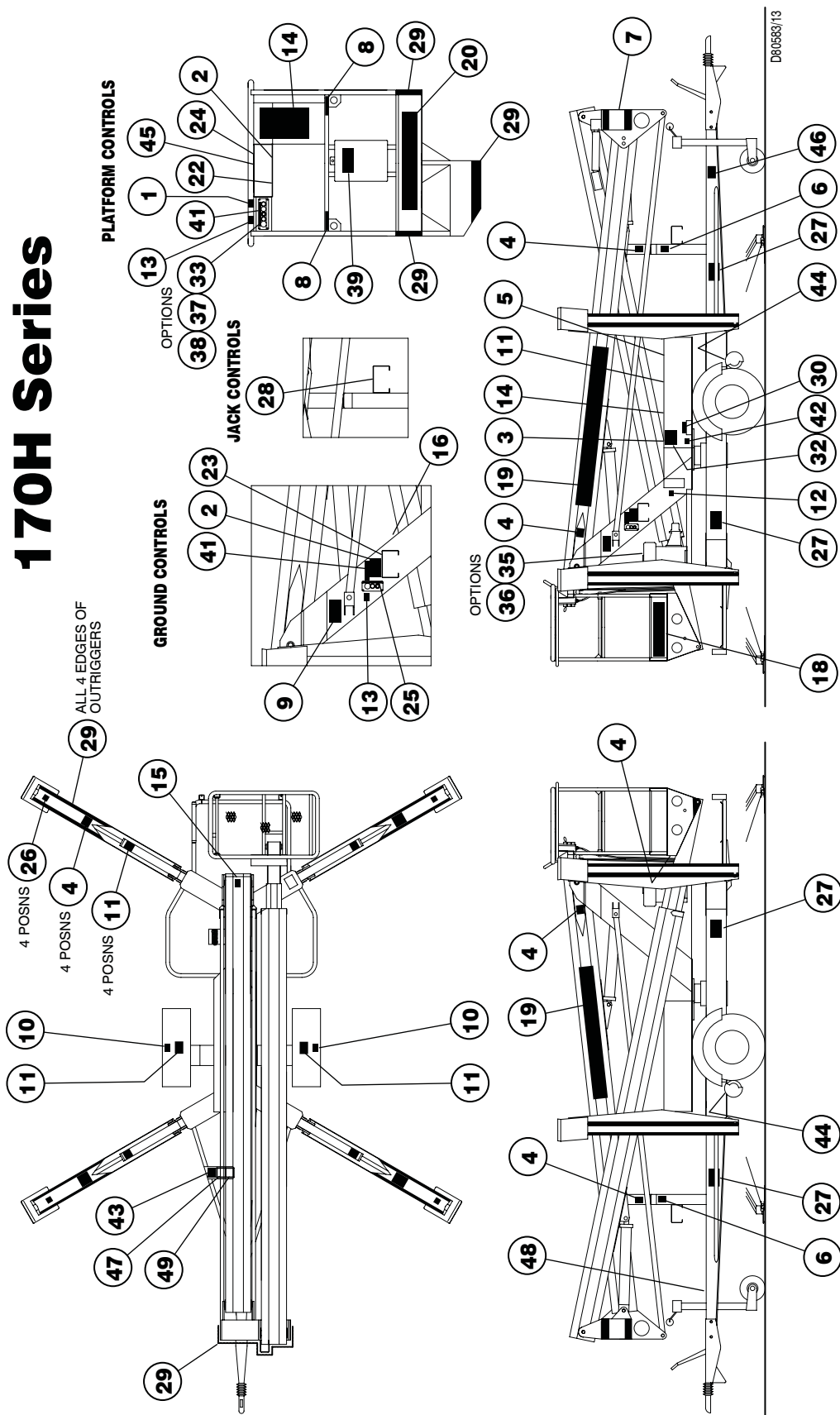

3.5 POŽADAVKY NA TOČIVÝ MOMENT

KVALITA/ VELKOST ŠROUBU		Točivý moment dotažení v st/lb (Nm)		
TŘÍDA		8,8		10,9
M 6		7.4 (10)	10	(14)
M 8		18.5 (25)	26	(35)
M 10		36 (49)	51	(69)
M 12		65 (86)	89	(120)
M 14		100 (135)	140	(190)
M 16		155 (210)	218	(295)
M 18		215 (290)	300	(405)
MATICE KOL	Standard	110ft lb		150 Nm
	Trakční pohon	117ft lb		160 Nm
SPOJE OTOČNÉHO PRSTENCE		155ft lb		210 Nm

4 Provoz

4.1 KOMPONENTY ŘÍDÍCIHO OBVODU

- 4.1.1 OVLÁDACÍ PANEL:** - Ovládací panel, umístěný pod krytem, obsahuje PCB (desku plošných spojů), která obsahuje všechna relé pro ovládání provozu zařízení. Ovládací panel je společný pro modely se stejným zdrojem energie a bude obsahovat oddělené pojistky pro dané obvody.
- 4.1.2 KLAKSON:** - Pod krytem je nainstalovaný klakson, který je přepojený na řídicí obvod stabilizátorů. Toto zařízení nepřetržitě zní, je-li zvedák v provozu a ramena jsou zdvižená, čímž upozorňuje obsluhu na tento stav. Zníť bude také tehdy, když je klíčový spínač ovládání ze země otočený do polohy „Plošina“ před vysunutím zvedáků.
- 4.1.3 SPÍNAČ RAMENE (JEN 170H):** - Tento spínač, instalovaný na boku ramene 1, blízko podpěry ramene a stlačený po kontaktu s ramenem 3, ovládá funkci přepínání mezi zvedáky a plošinou. Ovládací funkce zvedáku není k dispozici, pokud není tento spínač stlačený ramenem, nebo se zajišťuje, že zařízení musí být zatažené, aby bylo možné použít hydraulické zvedáky. Je také podobně přepojený s řídicím obvodem plošiny, takže není-li spínač stlačený rameny (tj. zařízení je v provozu), pak jsou snímače podpěr aktivní a mohou upozornit obsluhu na nebezpečné podmínky, když jedna z nich ztratí kontakt se zemí. Tyto ovládací funkce jsou nejdůležitější pro kontrolu zařízení a obsluhy. Za žádných okolností se nesmí tato řídicí funkce odpojit anebo nevsímat.
- 4.1.4 IZOLÁTOR BATERIE:** Šedý držák izolátoru baterie je umístěný pod krytem a umožňuje odpojení řídicích a napájecích obvodů zařízení počínaje samotnými bateriemi. Při normálním provozu se musí použít klíčový spínač zařízení, který by se měl použít k odpojení zařízení pomocí izolátoru baterie pouze pro odpojení baterií při údržbě anebo v případě zkratu. Nabíjecí obvod baterie je napojený přímo na straně baterie, takže nabíjení není použitím tohoto spínače ovlivněné.
- 4.1.5 VÝBER ZDROJE NAPÁJENÍ (JEN 170H):**- Při zařízeních s vícero možnostmi napájení je zařízení vybavené „instinktivním“ obvodem pro výběr zdroje napájení. Stlačením zeleného tlačítka se automaticky zvolí napájení bateriemi. Motor je možné nastartovat pomocí 2-polohového přepínače **START/STOP** na plošině a zařízení se „přepne“ na motorový provoz prostřednictvím průtokového spínače v hydraulickém okruhu. Zastavením motoru zvolením **STOP** na 2-polohovém přepínači na plošině a stlačením zeleného tlačítka se zařízení vrátí do režimu baterií.
- 4.1.6 NAFTOVÝ MOTOR:** - Ve všeobecnosti je to motor L40 anebo Kubota 0C60, popsany v kapitole údržby Příručky oprav, jež pohání čerpadlo s přímo instalovaným výpustním ventilem.
- 4.1.7 BENZÍNOVÝ MOTOR:** - Ve všeobecnosti je to motor Honda GX 160, popsany v kapitole údržby Příručky oprav, jež pohání čerpadlo s přímo instalovaným výpustním ventilem.

4.2 POSTUPY NASTAVENÍ

NESPRÁVNÉ VYSUNUTÍ PODPĚR MŮŽE MÍT ZA NÁSLEDEK USMRČENÍ ANEBO VÁŽNÉ ZRANĚNÍ.

**VŠECHNY MODELY**

- 1) Přečtěte si a dodržujte všechna bezpečnostní opatření a provozní instrukce v Provozní a bezpečnostní příručce a též i varovné štítky na zařízení.
- 2) Umístěte Niftylift na pevnou půdu a berte do úvahy pohyb ramene tak, aby se předešlo možným překážkám nad zemí anebo možným rizikům, jako jsou, kromě jiného, napájecí kabely, telefonní rozvody, žlaby, kryty průlezů atd.
- 3) **POUŽITÍ RUČNÍ BRZDY:** Zaklínujte kola a ohradte daný prostor pomocí kuželů, zábran a značek.
- 4) Vyrovnání zařízení pomocí podpěr dovede překonat svah max. 12 stupňů. Je-li to zapotřebí, použijte nosné podložky pod podpěry dole na svahu. Nezvedejte plošinu, nenastaví-li se základna v rozsahu max. 1 stupeň od vodorovné osy.
- 5) Jsou-li pochybnosti ohledem nosnosti země, zařízení se **nesmí** použít.
- 6) Uvolněte svorku pohybu ramene.
- 7) Zkontrolujte, zda není stlačený žádný červený nouzový vypínač (tj. jsou vypnuté).
- 8) Dodržujte instrukce níže uvedené při modelech s manuálními a také hydraulickými podpěrami.

MODELY S MANUÁLNÍMI PODPĚRAMI (170M)

- 9) Ponechte klíč ovládání na zemi ve středové poloze „OFF“ do doby, než se nevysunou zvedáky. Otočením tohoto klíče do polohy „plošiny“ se spustí klakson, jelikož podpěry zjistí, že zvedáky nejsou v kontaktu se zemí.
- 10) Všechna čtyři ramena podpěr musí být plně vysunutá se všemi úchytnými čepy uvolněnými (tj. vypadlými) a všechny patky zvedáků musí být vyšroubované na pevný povrch.
- 11) Zkontrolujte, zda je základna v rovině pomocí vodováhy vedle sloupku svorky ramene.
- 12) Chcete-li ovládat ramena se země, otočte klíčovým přepínačem na stanici pozemního ovládání do polohy „Ground“ (tj. doleva). Stlačte a přidrže zelené hlavní tlačítko a zvolte odpovídající ovládací páku. Pozn.: Není-li k dispozici napájení, zkontrolujte, zda se každý úchytný čep uvolnil a zda je patka každého zvedáku v kontaktu se zemí a nese stejnou hmotnost.
- 13) Chcete-li ovládat ramena z plošiny, otočte klíčovým přepínačem na stanici pozemního ovládání do polohy „Platform“ (tj. doprava). Pozn.: Zazní-li poplach, vraťte klíč do středové polohy „OFF“ a zkontrolujte, zda se každý úchytný čep uvolnil a zda je patka každého zvedáku v kontaktu se zemí a nese stejnou hmotnost.

MODELY S HYDRAULICKÝMI PODPĚRAMI (170H)

- 9) Zajistěte, aby byl klíčový spínač na stanici pozemního ovládání otočený do polohy „ON“ (tj. doprava).
- 10) Na ovládací stanici podpěr stlačte a přidržte napájecí páku na pravé straně. Tím se aktivuje napájení a odkloní se hydraulický tok do noh za účelem nastavení. Potom zvolte odpovídající ovládací páku a začněte s nastavováním. Pozn.: Napájení nebude k dispozici, nejsou-li ramena zatažena na podstavec ramene.
- 11) Pomocí čtyř ovládacích pák podpěr spusťte každou podpěru na pevný povrch a vyrovnejte základnu zařízení tak, aby každá z podpěr nesla stejnou váhu a kola byla nad zemí. Pozn.: Nejdříve vytáhněte přední dvě podpěry, aby se minimalizovala možnost poškození obslužného kola.
- 12) Zkontrolujte, zda je základna vodorovná pomocí vodováhy vedle ovládací stanice podpěr.
- 13) Ramena mohou být teď ovládaná ze stanice pozemního ovládání stlačením a přidržením zeleného hlavního tlačítka. Pozn.: Není-li k dispozici napájení, zkontrolujte, zda je každá podpěra spuštěná a zda každá patka nese stejnou váhu.
- 14) Chcete-li ovládat ramena z plošiny, vyberte klíč ze stanice pozemního ovládání (otočte klíčem doleva) a vložte jej do stanice ovládání plošiny a přepněte jej do polohy „ON“ (doprava). Pozn.: Ozve-li se klakson, zkontrolujte, je-li každá podpěra spuštěná a zda každá patka nese stejnou váhu.

VŠECHNY MODELY

- 15) Před jakýmkoli nastavováním, zvedáním, zatahováním anebo posunem podpěr vždy úplně spusťte ramena.
- 16) Nikdy neměňte a neblokuje žádné bezpečnostní obvody zařízení Niftylift.

TOTO ZAŘÍZENÍ NENÍ ELEKTRICKY IZOLOVANÉ. NEPRACUJTE V ROZSAHU 3 M OD NADZEMNÍCH KABELŮ, KTERÉ PŘEKRAČUJÍ 415 V.



Provozní a bezpečnostní instrukce

4.3 OVLÁDÁNÍ ZE ZEMĚ

PŘED PROVOZEM VŽDY NECHTE MOTOR ZAHŘÁT.



4.3.1 INSTRUKCE PRO OVLÁDÁNÍ ZE ZEMĚ

VŠECHNY MODELY

- 1) Zkontrolujte prostor pod, nad a kolem plošiny před jejím provozem, nejsou-li tam překážky anebo jiná rizika.
- 2) Zkontrolujte, jsou-li všechny nouzové vypínače vypnuté.
- 3) Při modelech s **hydraulickými podpěrami** (170H) otočte spínač na stanici pozemního ovládání do polohy „ON“ (tj. doprava). Při modelech s **manuálními podpěrami** (170M) otočte klíčový spínač na stanici pozemního ovládání do polohy „Ground“ (tj. doleva).
- 4) Při bateriových/ el. modelech jděte na krok 11.

MODELY S NAFTOVÝM MOTOREM ANEBO DUÁLNÍM NAPÁJENÍM

- 5) Otočte hlavní spínač zapalování na boku krytu přes polohu „ON“ do polohy „ST“ (start) a motor se nastartuje.
- 6) Jděte na krok 11. Pozn.: Neběží-li naftový motor, model 170 se automaticky přepne na primární zdroj energie (zpravidla baterie).

MODELY S BENZÍNOVÝM MOTOREM ANEBO BENZÍNOVĚ/ELEKTRICKÉ MODELY

- 7) Při startu studeného motoru jděte na krok 8), při startu teplého motoru na krok 9).
- 8) **STUDENÝ MOTOR:** - Otočte palivovým kohoutkem do polohy „ON“ a stlačte páku sytiče. Otočte hlavním spínačem zapalování na boku krytu přes polohu „ON“ do polohy „ST“ (start) a motor se nastartuje. Vraťte páku sytiče do normální provozní polohy po nastartování motoru.
- 9) **TEPLÝ MOTOR:** - Otočte palivovým kohoutkem do polohy „ON“ a otočte hlavním spínačem zapalování na boku krytu přes polohu „ON“ do polohy „ST“ (start) a motor se nastartuje.
- 10) Jděte na krok 11. Pozn.: Neběží-li naftový motor, model 170 se automaticky přepne na primární zdroj energie (zpravidla baterie).

VŠECHNY MODELY

- 11) Stlačte a přidržte zelené hlavní tlačítko.
- 12) Zvolte požadovanou funkci ramene a použijte ovládací páky dle Provozní a bezpečnostní příručky výrobce.
- 13) Nepoužívá-li se zařízení, zatáhněte rameno, úplně zvedněte a zatáhněte všechny podpěry, otočte klíčem do polohy „OFF“ (tj. doleva), vyjměte klíč a zaklínujte kola.

NOUZOVÉ POSTUPY

- 1) Chcete-li vypnout všechny funkce, stlačte červený nouzový vypínač.
- 2) Použijte nouzové ruční čerpadlo k zabezpečení pohybové energie a manipulaci se zařízením jako při běžném provozu pomocí ovládacích pák (plošina anebo základna).

4.3.2 FUNKCE RAMENE

- A) Stlačte a přidržte zelené hlavní tlačítko.



1

2

3

4

- B) Zvolte páku 1, 2, 3 anebo 4 pro požadovanou funkci ramene.

1 Ovládání teleskopu	UP – ven	DOWN – dovnitř **
2 Ovládání spodního ramene	UP – nahoru	DOWN – dolů
3 Ovládání vrchního ramene	UP – nahoru	DOWN – dolů
4 Ovládání výkyvu	UP – doprava	DOWN – doleva

** (dle modelu je pozemní ovládání vysouvání na objednávku).



VŽDY ZAJISTĚTE, ABY BYLA VÝSUVNÁ PLOŠINA UMÍSTĚNÁ NA PEVNÉM POVRCHU A V PROSTORU, KDE NEJSOU ŽÁDNÉ PŘEKÁŽKY NAD ZEMÍ.

STLAČENÍM ČERVENÉHO NOUZOVÉHO VYPÍNAČE SA VYPNE MOTOR A EL. OBVOD ZABRÁNÍ PROVOZU VŠECH FUNKCÍ.

Provozní a bezpečnostní instrukce

4.4 OVLÁDÁNÍ Z PLOŠINY



NIKDY NESTARTUJTE NIFTYLIFT, CÍTITE-LI BENZÍN, KAPALNÝ PROPAN ANEBU NAFTU. TATO PALIVA JSOU VYSOCE HOŘLAVÁ.

PŘED PROVOZEM NIFTYLIFTU ZAJISTĚTE, ABY SI KAŽDÝ ČLEN OBSLUHY PŘEČETL A POCHOPIL PROVOZNÍ PŘÍRUČKU. NEDODRŽENÍ TOHOTO POŽADAVKU MŮŽE MÍT ZA NÁSLEDEK USMRCENÍ ANEBU VÁŽNÉ ZRANĚNÍ.

POSTUP PRO STUDENÝ START JE V KAP. 4.3.1

PŘED PROVOZEM VŽDY NECHTE MOTOR ZAHŘÁT.

4.4.1 INSTRUKCE PRO OVLÁDÁNÍ PLOŠINY

VŠECHNY MODELY

- 1) **NIKDY** nepřekračujte max. nosnost plošiny.
- 2) Zkontrolujte prostor pod, nad a kolem plošiny před jejím provozem, nejsou-li tam překážky anebo jiná rizika.
- 3) Zkontrolujte, jsou-li všechny nouzové vypínače vypnuté.
- 4) Při modelech s **hydraulickými podpěrami** (170H) otočte spínač na stanici pozemního ovládání do polohy „ON“ (tj. doprava). Při modelech s **manuálními podpěrami** (170M) otočte klíčovým spínačem na stanici pozemního ovládání do polohy „Ground“ (tj. doleva).
- 5) Při bateriových/ el. modelech jděte na krok 11.

VÝLUČNĚ MODELY S NAFTOVÝM MOTOREM ANEBU DUÁLNÍM NAPÁJENÍM

- 6) Zajistěte, aby byl hlavní spínač zapalování motoru v poloze „ON“. Otočte spínačem „Engine Start“ na ovládací skříňce plošiny doprava a motor se nastartuje.
- 7) Jděte na krok 11. Pozn.: Neběží-li naftový motor, model 170 se automaticky přepne na primární zdroj energie (zpravidla baterie).

VÝLUČNĚ MODELY S BENZÍNOVÝM MOTOREM ANEBU BENZÍNOVĚ/ELEKTRICKÉ MODELY

- 8) Zajistěte, aby byl palivový kohoutek otočený do polohy „ON“ a aby byl hlavní spínač zapalování motoru v poloze „ON“. Otočte spínačem „Engine Start“ na ovládací skříňce plošiny doprava a motor se nastartuje.
- 9) Jděte na krok 11. Pozn.: Neběží-li naftový motor, model 170 se automaticky přepne na primární zdroj energie (zpravidla baterie).
- 10) Je-li motor příliš studený k nastartování z plošiny, pokuste se o nastartování z pozemního ovládání dle popisu v kroku 8) v kapitole ovládání ze země (4.3.1).

VŠECHNY MODELY

- 11) Stlačte a přidrže zelené hlavní tlačítko.
- 12) Zvolte požadovanou funkci ramene a použijte ovládací páky dle Provozní a bezpečnostní příručky výrobce.

- 13) Nepoužívá-li se zařízení, zatáhněte rameno, úplně zvedněte a zatáhněte všechny podpěry, otočte klíčem do polohy „OFF“ (tj. doleva), vyjměte klíč a zaklínujte kola.

NOUZOVÉ POSTUPY

- 1) Chcete-li vypnout všechny funkce, stlačte červený nouzový vypínač.
- 2) Použijte nouzové ruční čerpadlo k zabezpečení pohybové energie a manipulaci se zařízením jako při běžném provozu pomocí ovládacích pák (plošina anebo základna).

OVLÁDACÍ STANICE PLOŠINY

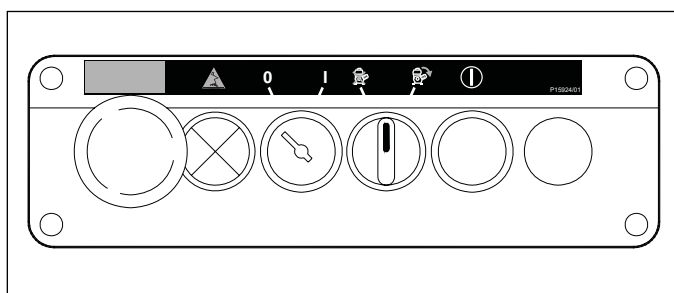

(MODEL S DUÁLNÍM NAPÁJENÍM)

4.4.2 FUNKCE RAMENE

- 1) Stlačte a přidržejte zelené tlačítko "Power Control".

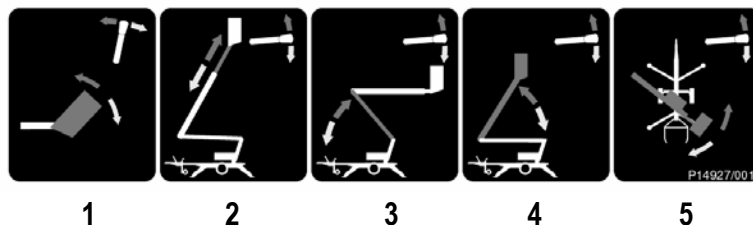

- 2) Zvolte páku 1, 2, 3, 4 anebo 5 pro požadovanou funkci.

1 Ovládání pohybu plošiny	FWD - dopředu	BACK – dozadu
2 Ovládání teleskopu	UP – ven	DOWN – dovnitř
3 Ovládání spodního ramene	UP – nahoru	DOWN – dolů
4 Ovládání vrchního ramene	UP – nahoru	DOWN – dolů
5 Ovládání výkyvu	UP – doprava	DOWN – doleva

4.5 VÁŽÍCÍ SYSTÉM KLECE

4.5.1 MECHANICKÁ VERZE

Série zařízení Niftylift je vybavená mechanickými vážicími systémy klece. Tyto jsou konfigurované tak, aby snímaly vertikální přetížení klece, v jehož případě se zastaví pohyb zařízení. Není možné dál vůbec používat plošinu, než se přetížení neodstraní. To se musí vykonat odpovědným způsobem, a ne tak, že vznikne ještě větší riziko. Tudiž, kdyby se přidaly další položky, jako například armatury, stavivo anebo dlaždice atd. do klece, zařízení nebude fungovat. K obnovení funkcí je třeba bezpečně odstranit nadměrné zatížení, ne však jeho zhozením dolů, kde může zranit dole stojící osoby.

Mechanický vážící systém klece funguje na principu předpjaté pružiny, dimenzované na bezpečné provozní zatížení klece. Nadměrné zatížení klece dále stlačí pružinu, kde tento pohyb snímá citlivý mikrospínač. Když je zařízení zapnuté, pohyb nejdříve vyvolá zvukový poplach v kleci a vizuální zobrazení na obou ovládacích stanicích (v kleci i na základně). Další stlačení z důvodu zvýšení zatížení vypne řídicí obvod zařízení, čímž se efektivně zastaví jakýkoli pohyb zařízení.

V případě, že přetížení klece nelze odstranit, zařízením je možné manipulovat pomocí nouzového ručního čerpadla. Při používání tohoto zařízení je potřebné být velmi opatrný, zejména když je zařízení velmi přetížené. Každý pohyb, který způsobí zvýšení přesahu zařízení, může mít za následek nestabilitu. Se zařízením se musí manipulovat tak, aby se snížil přesah, pak výška, pokud se nedosáhne bezpečná úroveň, která umožní, aby obsluha mohla sestoupit anebo aby se přetížení odstranilo.

4.5.2 FUNKCE

Systém přetížení klece je napájen z řídicího obvodu zařízení, takže systém není aktivní, když je zařízení vypnuté.

„Aktivace“ nouzového zastavení způsobí, že se systém stane „aktivním“, když se klíč v kleci anebo na základně otočí do polohy „ON“. Když je klec přetížená, řídicí obvod to okamžitě hlásí zvukovým a světelným poplachem. Stlačení nouzového vypínače anebo otočení klíčového spínače do polohy „OFF“ jenom ztlumí poplach. Poplach bude znít nadále, pokud trvá přetížení, až do doby, když se zařízení vypne.

Když je zjištěné přetížení, stlačení zeleného spínače na kleci anebo základně se nezíská žádná reakce z řídicího obvodu. Zařízení nebude fungovat, když se neodstraní přetížení. Odstranění přetížení, jak je uvedené výše, automaticky vynuluje systém a nevyžaduje se žádný zásah obsluhy. Všechny funkce zařízení se obnoví.

4.5.3 TESTOVÁNÍ

Na nejjednodušší úrovni lze před prací na plošině zkontrolovat funkci přetížení klece následujícím způsobem: umístěte dvě osoby a větší množství náradí, než je dovolené, do klece (obvykle 40 kg). Měl by zaznít poplach a vypnout by se měly všechny funkce. Snížením nákladu v kleci na bezpečné provozní zatížení by se měl poplach vypnout a měl by se obnovit provoz zařízení.

4.5.4 KALIBRACE

Je-li zapotřebí podrobněji přezkoušet systém, zpravidla kvůli testování a schvalování, do klece se umístí bezpečné provozní zatížení s pečlivým odvážením testovacího zatížení kvůli přesnosti. Přidání 5 kg hmotnosti v kterémkoli rohu klece by mělo spustit poplach. Nespustí-li poplach, pečlivě zkontrolujte vážící mechanismus na příznaky poškození. Všechny komponenty vážícího mechanismu by se měly volně pohybovat a při kontrole by se měly hledat poškození z nárazů, které mohly způsobit, že se systém z nějakého důvodu vypnul. Když to vypadá, že mechanismus funguje správně, je třeba zkontrolovat nastavení mikrosvínače snímání hmotnosti. To vykoná kompetentní osoba, která má odpovídající oprávnění k takovému nastavení. Nastavení nesmí vykonat nikdo, kdo nemá souhlas osoby, odpovědné za plošinu.

Když jsou nouzové vypínače zařízení „aktivované“ a klíč na základně anebo v kleci je přepnutý do polohy „ON“, mikrosvínač vážení klece se nastaví tak, že se zajistí kontakt mezi šroubem a válečkem mikrosvínače. Pokračujte v nastavování, než se neozve poplach, potom šroub trochu vraťte, aby poplach přestal znít. Jistící matice na nastavovacím šroubu lze částečně dotáhnout, aby se šroub zajistil na místě.

Teď se použije dodatečných 5 kg k ověření, že systém detekuje použité přetížení, spustí poplach a deaktivuje zařízení. Citlivost systému je taková, že se poplach spustí těsně před deaktivováním funkcí. Mechanismus musí být nastavený tak, aby umožnil spuštění poplachu a vypnutí funkcí v rozsahu tohoto 5-kg limitu. Teď zajistěte nastavovací šroub.

Nastavovací prvky nadměrného pohybu lze teď použít, aby chránily mikrosvínač před nadměrnými silami, působí-li na klec značné přetížení. (Zpravidla, je-li zařízení navedené do kontaktu s pevným objektem, který zachytí klec, mělo by to být zaznamenáno jako přetížení systému.) Nastavte šrouby dopředu, až se dostanou do kontaktu s vážícím mechanismem klece a pak, když je stále aplikováno přetížení klece a poplach zní, funkce jsou deaktivované a zařízení nefunguje, zajistěte šrouby v dané poloze. Pozor, abyste neposunul/a šrouby nastavovacích prvků příliš daleko, v opačném případě může dojít ke ztrátě signálu přetížení.

Potom je možné odstranit přetížení zařízení a je možné zkontrolovat správnost funkcí zařízení.

4.5.5 KONTROLA

Vážící systém klece je řízený prostřednictvím detekční desky plošných spojů, č. komponentu P16164. Tato PCB je připojena přímo k bezpečnostnímu mikrosvínači a monitoruje funkci vážícího systému klece. Dvě relé jsou konfigurována tak, že musí obě fungovat, aby se umožnil bezpečný provoz systému. Selže-li jedno z nich, generuje se chybový signál, který lze vidět na samotné desce plošných spojů. K tomu dojde, jestliže stlačení zeleného tlačítka neumožní provoz zařízení, nebyl vydaný signál přetížení a v kleci nebyla žádná zátěž. V takovém případě otevřete skříňku s tlačítkem klece anebo samostatnou skříňku s PCB a prohlédněte desku plošných spojů.

Na desce jsou tři LED (světlo emitující diody), červená LD1 pro 'přetížení', červená LD2 pro 'Relé 1/2 selhalo' a zelená LD3 pro 'Zařízení aktivované'. První indikuje přetížení, když je zařízení zapnuté, druhá indikuje poruchu relé, když se stlačí zelené tlačítko, a třetí ukazuje, že je zařízení aktivované po stlačení zeleného tlačítka.

Chybový signál je generovaný, jestliže jedno z relé nereaguje na „bezpečný“ signál vážení klece z bezpečnostního mikrosvínače kvůli poruše cívky anebo kontaktů anebo když se kontakt zasekne na místě kvůli přivaření. V obou případech je signál „aktivace“ zablokovaný a generuje se chybové hlášení a rozsvítí se červená LD2. Zařízení v takovém případě nebude fungovat. Červený chybový signál z LD2 si vyžaduje výměnu desky, jelikož relé nelze vyměnit.

4.5.6 ÚDRŽBA

Vážící mechanismus klece je umístěn na bezúdržbových přesných jehličkových válečkových ložiskách kvůli hladkému chodu a provozu bez tření. Přesnost celého systému a konkrétně hysteréza závisí na těchto komponentech. Doporučuje se čistit je od prachu a nečistot a je třeba čas od času aplikovat WD40 na vnější plochy ložisek, aby se zachovala jejich pohyblivost a zabránilo se průniku prachu a vlhkosti.

Hysteréza je velikost zatížení, které musí být odstraněné před vynulováním systému a umožněním pokračování provozu.

Je-li systém vystavený vnější nárazové síle, obvykle při manipulaci se zařízením anebo v případě návěsových zařízení při jejich navozování do správné polohy, systém klece si bude vyžadovat detailnější kontrolu. Je-li vidět příznaky deformace kterékoli části konstrukce, je třeba kontaktovat servisního technika Niftylift. Fyzické poškození systému může způsobit nefunkčnost vážícího systému klece, anebo může ovlivnit přesnost výsledku. Za žádných okolností nepoužívejte poškozené zařízení bez vykonání komplexní kontroly a kalibrace vážícího systému.

Z tohoto důvodu se nedoporučuje upevňovat zařízení při přepravě páskou anebo řetězem před anebo ponad klec samotnou. To se vztahuje zejména na systém elektronického siloměru, který by mohl být trvalo poškozený aplikací takovýchto nadměrných vnějších sil. Zatímco mechanický systém můžeme pokládat při provozu za robustnější část, stejné omezující síly, generované upevňovacími pásy a podobně, pravděpodobně způsobí značnou deformaci lehké konstrukce klece. Používejte pouze určené upevňovací body na zařízení Niftylift při uvazování zařízení kvůli přepravě. Nedodržení tohoto požadavku může způsobit nepoužitelnost zařízení a následný vysoký účet za opravu poškozených komponentů.

4.5.7 VÝMĚNA

Jestliže se komponenty vyměňují, musí to být originální komponenty Niftylift. Přesnost a funkčnost vážícího systému klece závisí na správné aplikaci jednotlivých komponentů. Přejít na podobného výrobce může změnit uspořádání kontaktu a významně ovlivnit fungování mechanismu. Podobně též přesnost snímacích obvodů závisí na kopírování pohybu kontaktu ve spínači samotném. Použití nevhodného komponentu způsobí nefunkčnost vážícího systému klece. Za žádných okolností nesmíte používat zařízení, které má chybný vážící systém klece.

Máte-li pochybnosti o provozu anebo fungování vašeho zařízení, vždy si vyžádejte schéma zapojení, které odpovídá výrobnímu číslu zařízení. Podívejte se na spodek výrobního štítku, jedna z dvou posledních číslic, vyražených na štítku, udává el. schéma pro zařízení (číslo „D80000“ plus stav vydání hned za ním: - /01;/02;/03; atd., viz kap. 1.5 a 1.5a, strany 5/6)

V pochybnostech kontaktujte servisní oddělení Niftylift na čísle (44) 01908 223456, fax: 01908 227460.

4.6 BATERIE A NABÍJENÍ



BATERIE MUSÍ BÝT DOBÍJENÉ V DOBŘE VĚTRANÉM PROSTORU BEZ OTEVŘENÉHO OHNĚ, JISKER ANEBO JINÝCH RIZIK, JEŽ MOHOU ZPŮSOBIT VÝBUCH. PŘI DOBÍJENÍ SE PRODUKUJE VYSOCE VÝBUŠNÝ VODÍKOVÝ PLYN.

- 1) Dobíjejte baterie na konci každého pracovního dne anebo směny.
(Pozn.: Plné dobití baterií trvá cca 12 hodin, což zahrnuje 8 hodin objemového nabíjení plus 4 hodiny vyrovnávání).
- 2) Zapojte nabíječku do vhodného zdroje, 240 V anebo 110 V AC (viz **Omezení nabíjení**). (Pozn.: Používáte-li 240 V, použijte vhodně dimenzovaný svodový jistič (ELCB) anebo zařízení zbytkového proudu (RCD) v bodě napájení).
- 3) Význam kontrolkek:

NABÍJEČKA

Červená kontrolka – baterie se nabíjejí.

Blikající zelená kontrolka – náboj se vyrovnává.

Svítilící zelená a blikající červená kontrolka – baterie jsou plně nabitě.

DIGITÁLNÍ NABÍJEČKA

Blikající zelená 50 % LED – baterie se nabíjejí mezi 0-50 % své kapacity.

Stálá zelená 50 % LED a blikající zelená 75 % LED – baterie se nabíjejí mezi 50-75 % své kapacity.

Stálá zelená 50-75 % LED, plus blikající zelená 100% LED – baterie se nabíjejí mezi 75-100 % své kapacity.

Stálá zelená 50 %, 75 %, 100% LED – baterie jsou plně nabitě.

Červená gelová lampa – aplikovatelné pouze u některých druhů zatavených baterií.



POUŽÍVÁTE-LI TRANSFORMÁTOROVÝ TYP NABÍJEČKY, NENECHÁVEJTE ZA ŽÁDNÝCH OKOLNOSTÍ NABÍJET BATERIE PO DOBU PŘESAHUJÍCÍ 24 HODINY

- 4) **JAKMILE JSOU BATERIE PLNĚ NABITÉ, ODPOJTE JE OD ZDROJE PROUDU.** Teď může být zařízení ponecháno bez obsluhy, nicméně v případě, že se zařízení nepoužívá po dobu delší než **4 až 6 hodin**, doporučuje se každé **4 týdny** „doplňující“ nabíjení. „Doplňující“ nabíjení den před použitím zařízení zajistí jeho celodenní práci.



ZA ŽÁDNÝCH OKOLNOSTÍ NESMÍ ZŮSTAT ZAŘÍZENÍ ÚPLNĚ VYBITÉ, V RELATIVNĚ KRÁTKÉ DOBĚ MŮŽE DOJÍT K SILNÉMU POŠKOZENÍ BATERIÍ.

- 5) Abyste předešli poškození nabíječky, odpojte ji od síťového napájení před použitím zařízení.

Provozní a bezpečnostní instrukce**Pozn.:**

- 1) Je-li nabíječka opětovně připojená k napájení krátce po tom, jak přešla plným nabíjecím cyklem, může na nabíječce **transformátorového** typu svítit červené světlo, třebaže jsou baterie plně nabité. Nebo, **digitální** nabíječka bude ukazovat zelenou 50 %, po které bude hned následovat zelená 75 %. Tehdy by nabíječka měla opakovat znova úplný cyklus ve větší rychlosti, což závisí na časovém rozdílu mezi spojením, odpojením a úrovni nabití baterie.
- 2) Některá zařízení jsou vybavené Systémem řízení baterií, který trvale monitoruje stav baterií. Když se baterie vybijí na 20 % své kapacity, systém řízení začne „vypínat“ hydraulické zdroje. To způsobuje, že se systém pohonu/ ramena vypíná a zapíná, čímž signalizuje obsluze že je potřebné dobít. Je však k dispozici dostatek energie, aby mohla obsluha zařízení přesunout pomalu k nejbližšímu bodu nabíjení.

Ignoruje-li obsluha varování o vybití baterií, „vypínání“ motorů bude pokračovat, než zařízení nepřestane fungovat. **Pak je nutné okamžité nabíjení.**

OMEZENÍ NABÍJENÍ

Nabíječka: - Doba nabíjení baterií se trochu prodlouží, používá-li se 110 V napětí ve srovnání s 240 V napájením. To je způsobeno paralelním zapojením primárních cívek, což následně umožňuje transformátoru „vidět“ pouze 220 V. Podobně kapacita 110-V napájení rozhodne o dostupnosti vstupního proudu. Tudiž malý ruční transformátor nebude fungovat s nabíječkou baterií efektivně. Proto se z důvodu vstupních omezení prodlouží doba nabíjení.

Digitální nabíječka: - Kapacita 110-V zařízení musí připouštět 2 kW (obvykle 18 A); tudíž malý příruční transformátor nestačí k ovládní nabíječky baterií.

Zobrazení vad digitální nabíječky

	Stav LED	Popis
Vada	3 zelené LED bliknou jednou současně	Výstup je odpojený nebo krátký, výstupní napětí je nad limitem, nebo výstupní koncovky jsou obrácené
	3 zelené LED zablikají dvakrát současně	Vstupní napětí není v rozmezí
	3 zelené LED zablikají třikrát současně	Překročený limit vnitřní teploty nabíječky
	3 zelené LED zablikají čtyřikrát současně	Překročený výstupní limit proudu
Varování	Zelená 100% LED bliká	18-hodinový časový spínač vypnul nabíječku kvůli problému s baterií

Poznámka: Dojde-li k závadě, nabíječka vysílá slyšitelné zvukové varování. Navíc, opraví-li se vada, nabíječka se automaticky restartuje.

Pozornost je potřebné věnovat také použití prodlužovacích šňůr jako napájecích vedení. Přílišné délky kabelů z napájecího bodu do nabíječky budou mít za následek významný pokles napětí, což sníží efektivitu nabíjení. Kromě toho, nepřiměřeně dimenzované žíly kabelu budou mít omezující účinek na přenosovou kapacitu, což bude opět vést ke snížení efektivitu nabíjení. Obě tyto příčiny mohou mít za následek přehřívání kabelu s následným rizikem požáru, zkratu anebo poškození komponentů.

Nabíječka si vyžaduje min. napětí baterií 4,5 V na každou baterii (spolu 9 V pro dvě baterie, 19 V pro 4 baterie a 38 V pro 8 baterií). Je-li napětí pod těmito hodnotami, nabíječka nebude fungovat (Nabíječka není schopná detekovat baterie pro nabíjení). Klesly-li baterie na takovou nízkou úroveň, musí se ze zařízení vyndat a nabít individuálně pomocí samostatné nabíječky, až se dosáhne optimální napětí. To se nejlépe vykonává při velmi nízkých proudech, aby se „obnovily“ baterie poté, jak už začala sulfatace, tj. pomocí „pomalé“ nabíječky. To může zabrat několik hodin až dnů. Pečlivé sledování růstu napětí baterií určí, kdy došlo k obnově baterií.

DOPLŇOVÁNÍ

Po dobu běžného provozu by se měly baterie kontrolovat minimálně jednou za 14 dní kvůli kontrole úrovně elektrolytu. Při ukončování dobíjení dochází ke zplyňování, což způsobuje malý úbytek kyseliny v baterii. Ten je možné doplnit destilovanou vodou dle potřeby. Při této kontrole je užitečné si všimnout jakoukoli nerovnováhu v hladině kapaliny. Náznak vadného článku by mohl zvýšit ztrátu kyseliny v baterii, což by si potom vyžadovalo častější doplňování tohoto článku anebo článků. Vadné články mohou uvolňovat přebytečný vodík, navíc také v době normálního provozu, což má za následek riziko výbuchu v případě vznícení. **Vadné baterie musí být vyměněné co nejdříve za baterie se stejnými charakteristikami.**

Pozn.: BATERIE OBSAHUJÍ KYSELINU, proto: při těchto kontrolách je třeba používat ochranné brýle a rukavice (odpovídající OOPP).

Provozní a bezpečnostní instrukce**4.7 PŘEPRAVA, TAHÁNÍ, USKLADNĚNÍ A PŘÍPRAVA NA PRÁCI****4.7.1 PŘEPRAVA**

Bude-li pracovní plošina přesouvaná na delší vzdálenost, bez ohledu na to, zda jde o návěsovou plošinu, plošinu na vozidle, samohybnou anebo pásovou plošinu, je potřebné si dříve přečíst následující postup. Křížové zatížení je nejčastější příčinou problémů, jelikož způsob zatížení už není pod dozorem našich pracovníků. Tu uvedená doporučení je potřebné poskytnout přepravníkům tak, aby byla celá cesta vykonaná bez nehody.

- Vždy zabezpečte, aby nákladní vozidlo anebo tahač, který převáží anebo tahá Niftylift, mohlo tuto činnost vykonávat zákonně.
- Při nakládání pomocí jeřábu je **POVINNÉ** použití pout a přiměřeně dimenzovaného nosníku se čtyřmi slůčkami pro nohy.
- Nakládáte-li anebo vykládáte zařízení z boku vozidla, doporučuje se použití vidlicových přehrádek pro uchycení jedné z vidlic. Roztáhněte vidlice na max. šířku berouc do úvahy komponenty, instalované na zařízení. Nikdy neupevňujte vidlici ani jeřáb pod rameny, vždy zařízení zvedejte pod osou anebo pod konci náprav v případě samohybného zařízení. Zajistěte, aby byl vysokozdvihový vozík dimenzovaný pro přenášenou hmotnost.
- Po umístění na přepravním vozidle se na zajištění zařízení použijí upevňovací pásy. Zařízení musí být umístěné tak, aby se umožnil snadný přístup okolo zařízení při přepravě a aby se zajistilo, že sesouvání při přepravě nezpůsobí to, že se zařízení dostane do kontaktu s jiným přepravovaným zbožím anebo kontejnerem samotným. Při přepravě může nastat určitý pohyb konstrukce zařízení, což může mít za následek tření anebo jiné poškození.
- Je-li zařízení vybavené přepravním zařízením, jako je svorka ramene atd., toto musí být bezpečně instalované.
- Pásem zajistěte rameno, aby se omezil jeho boční pohyb. Používáte-li pásy anebo řetězy, je třeba použít odpovídající obal, aby se zabránilo poškození konstrukce anebo nátěrů. Do úvahy se musí brát také pohyb pásů anebo řetězů.
- Má-li zařízení určené body pro zajištění, zvedání anebo zvedání vidlicí, tyto musí být použité pro upevnění. Nejsou-li k dispozici, je možné použít hlavní konstrukci plošiny, berouc do úvahy konstrukci a funkci zvoleného místa. Je-li to možné, použijte osu zařízení anebo systém náprav, přes které aplikujte zajišťující síly. Použití plochy, jako např. podpěr anebo podpěrné desky stabilizátorů může být nevhodné. Je-li zřejmé, že komponenta nebyla navržena, aby snášela boční zatížení, takovéto zatížení se nesmí aplikovat.
- Za žádných okolností se nesmí pásy ani řetězy vést ponad ramena anebo přes nosní konstrukci klece anebo klec samotnou. Pevnost nosní konstrukce není přiměřená pro masivní síly, které mohou být vyvíjené upevňovacími řetězy anebo pásy. Může dojít k značnému poškození ocelových komponentů a také k deformaci citlivých mechanismů, jako je vážící systém klece, což může způsobit jejich nefunkčnost. Takové velké poškození, dejme tomu elektronického siloměru, si bude vyžadovat výměnu komponenty, aby zařízení opět fungovalo.

4.7.2 TAHÁNÍ

MAX. DOPORUČOVANÁ TAŽNÁ RYCHLOST PRO NIFTYLIFT JE 72 KM/HOD. U VOZIDLA, KTERÉ SPLŇUJE VŠECHNY POŽADAVKY PRO PROVOZ NA SILNICÍCH. PŘEKROČENÍ RYCHLOSTI MŮŽE MÍT ZA NÁSLEDEK USMRČENÍ ANEBU VÁŽNÉ ZRANĚNÍ.

Doporučuje se, aby se kvůli co nejvyšší bezpečnosti dodržovala max. tažná rychlost 72km/hod. Za jiných jako ideálních podmínek je vhodné snížit rychlost, aby se zajistila plná kontrola nad vozidlem a návěsem. Velmi důležitá je vhodnost vašeho tažného vozidla. Podrobnosti výrobce o každém modelu uvádějí doporučovanou brutto hmotnost vozidla (GVW) anebo brutto hmotnost soupravy (GTW) a žádný z těchto údajů nesmí být překročený.

PŘED SPOJENÍM/ ROZPOJENÍM UMÍSTĚTE VOZIDLO A NÁVĚS NA ROVNÝ POVRCH.

Instrukce pro spojení

- 1) Zatlačte západku na pákovém mechanismu a zvedněte spráhlo nahoru a dopředu.
- 2) Umístěte nezajištěnou spojovací hlavici na tažnou kouli a jemně ji zatlačte dolů. Hlavice se automaticky zajistí na kouli.
- 3) Ověřte si, že se západka vrátila do volné polohy dříve než začnete tahat a že je spojovací hlavice zajištěná na tažné kouli.
- 4) Připojte rozpínací kabel/řetěz k háku tažného vozidla, ne k tažné kouli samotné.
- 5) Připojte zástrčku osvětlení k vozidlu a zkontrolujte funkci světel.
- 6) Zvedněte manipulační kolo do odkládací polohy a zajistěte ho k přepravě.

Instrukce pro odpojení

- 1) Zatáhněte ruční brzdu návěsu a podložte kola klíny.
- 2) Spusťte manipulační kolo na zem. Odpojte rozpínací kabel a zástrčku osvětlení.
- 3) Použijte páku stlačením západky a manuálně zvedněte spojovací hlavici nad tažnou kouli anebo zašroubujte teleskopické manipulační koleso, aby se dosáhl stejný účinek.

Provoz ruční brzdy

- 1) Chcete-li použít parkovací brzdu návěsu, zatáhněte páku ruční brzdy nahoru a dozadu. Pružinový mechanismus se sepne a zůstane v dané poloze až do uvolnění.
- 2) Při uvolnění parkovacích brzd pevně uchopte páku ruční brzdy a potáhněte ji nahoru. Stlačte tlačítko uvolnění západky na konci páky ruční brzdy a vraťte ji do horizontální polohy. Při používání páky ruční brzdy je třeba být opatrný kvůli silám, které jsou akumulované při zatáhnutí mechanismu ruční brzdy.

Provozní a bezpečnostní instrukce**4.7.3 ZVEDÁNÍ POMOCÍ JEŘÁBU**

- 1) Dodržujte všechna omezení, týkající se omezení souvisejících s pásy a řetězy uvedenými výše v kap. „Převrava“ (kap. 4.7.1).
- 2) Využíváte-li určené zvedací body, nikdy nepoužívejte „nárazové“ zatížení, tj. zvedejte pomalu, aby se před zvednutím zatížení vyrovnalo. Zařízení po zvedání opatrně položte na místo.
- 3) Bude-li zařízení zvedané jeřábem, použijte určené zvedací body a dodržujte doporučení, týkající se příčných trámů. Na požádání jsou k dispozici jednotlivé výkresy pro každý typ zařízení (viz seznam níže).

D80904	90
D81193	120M
D80541	120T/H
D80905	140H
D81273	150T
D80906	170H
D80939	210TM

4.7.4 USKLADNĚNÍ

Bylo-li zařízení uskladněné po jakoukoli dobu bez používání, musí být kompletně zkontrolované a vykonají se následné činnosti:

- 1) Namažte všechna ložiska/klužné plochy, šnekové převody atd.
- 2) Zkontrolujte baterie na úroveň elektrolytu, stav dobití, poškození, nečistoty atd. Nikdy je neponechávejte nenabitě. Nebude-li se plošina používat, příležitostně „doplňující“ dobití baterií bude sloužit k vyrovnávání úrovně nabití.
- 3) Ponechte vypínač baterií v poloze „OFF“ aby se zabránilo vybití baterií únikem napětí.
- 4) Bude-li zařízení ponechané na svahu, zaklínujte kola, aby se zabránilo pohybu.
- 5) Bude-li zařízení ponechané venku anebo ve škodlivém prostředí, zakryjte ho vhodnou ochrannou plachtou, aby se zabránilo jeho opotřebení.

4.7.5 PŘÍPRAVA K PRÁCI

Před použitím se každý den a na začátku každé směny zařízení vizuálně zkontroluje a vykonají se funkční zkoušky, včetně:

- 1) Zkontrolujte všechna mazací místa, jsou-li dostatečně namazané mazivem, olejem atd.
- 2) Zkontrolujte funkčnost všech závitů.
- 3) Zkontrolujte hladinu a množství oleje. Odstraňte jakékoli nečistoty – vodu atd.
- 4) Zkontrolujte elektrolyt a stav nabití baterií.
- 5) Zkontrolujte možné poškození a izolaci el. prvků.
- 6) Pomocí ovládání na základně vykonajte celý provozní cyklus zařízení dle Provozních instrukcí. Odstraňte jakékoli vady.
- 7) Zajistěte, aby všechna bezpečnostní zařízení a ovládače fungovaly v souladu s instrukcemi.
- 8) Je-li to třeba, vykonajte zátěžovou zkoušku, aby se zajistila stabilita zařízení před jeho uvedením do provozu.

- 9) Po dokončení dlouhé přepravy zařízení si může zařízení vyžadovat dodatečnou kontrolu, aby se zjistila poškození z přepravy, jež by mohla snížit bezpečnost zařízení. Vykonejte komplexní kontrolu zařízení před jeho uvedením do provozu. Zaznamenejte jakékoli zjištěné poruchy a okamžitě je odstraňte.
- 10) Ponechá-li se zařízení bez obsluhy delší dobu, je pravděpodobné že hydraulické vyrovnávání klece ztratí tlak. Běžný provoz tehdy není možný a dochází k značnému opoždění pohybu dopředu a dozadu při pohybu ramene. Aby se obnovila normální funkce, klec musí být plně vyrovnána dopředu a dozadu pomocí páky vyrovnávání klece bez toho, abyste stál/a v kleci (tj. obsluha stojí vedle klece a obsluhuje páku i zelené tlačítko, aby se klec hýbala). Pozor, abyste se nedostal/a mezi pohybující se klec a pevný objekt a zajistěte, aby lidé kolem vás byli mimo dosahu klece. Když byl systém přesunutý v obou směrech, funkce vyrovnávání klece by se měla obnovit. Funguje-li systém, ale pohybuje se v některém směru trhaně, naznačuje to přítomnost vzduchu v systému. Opakujte postup dle návodu výše, až je pohyb hladký a nepřerušovaný. V případě pochybností kontaktujte naše servisní oddělení ohledem dalších informací.

Niftylift Limited nenesou odpovědnost za žádné škody třetí strany, způsobené při přepravě. Pečlivé dodržování správných postupů umožní eliminaci problémů při přepravě. Opravy jsou drahé a náročné na čas. Vadný stroj, který dorazí na místo použití, je negativnou reklamou pro náš výrobek a jméno společnosti jako též pro naše prodejce a klienty. Přepravce anebo jeho zástupci jsou odpovědní za bezpečnou přepravu bez poškození zařízení.

4.8 TRAKČNÍ POHON

Při návěsových zařízeních, vybavených primárně nápravami s pevnou šířkou, je systém trakčního pohonu k dispozici na objednávku. Tato funkce umožňuje, aby jeden pracovník manipuloval se zařízením a poskytuje zařízení možnost překonávat 10-% svahy (5,7°). Strmější svahy se nesmí překonávat a namísto toho je třeba použít tažné vozidlo.

Trakční systém je hydraulicky poháněný a napájení pochází ze stejného zdroje jako pro samotné zařízení. Rychlost jízdy a stoupání jsou proto navázané na dostupný výkon primárního pohonu vozidla. Zapojení trakčního systému je hydraulické, pomocí jedné ruční páky se hnací vidlice napojí na kola. Ovládání trakční funkce je potom možné jedním pákovým ovládačem, jenž umožňuje pohyb zařízení dopředu, dozadu a do stran.

4.8.1 ZAPOJENÍ POHONU

- 1) Před aktivací systému trakčního pohonu zajistěte, aby bylo zařízení odpojené od tažného vozidla, ovládací kolo je vysunuté a bezpečně zajištěné a parkovací brzda je plně zatažená.
- 2) Zkontrolujte, jsou-li všechny nouzové vypínače uvolněné, tj. „OUT“ (vyp.) a je-li klíčový spínač základny v poloze „ON“, čímž se el. napájení přeměruje na pákový ovládač a stanici zvedáku.
- 3) Pákový ovládač pohonu má tlačítko, umístěné na rukojeti. Stlačením a přidržením tohoto tlačítka se umožní, aby napájecí jednotka produkovala hydraulický tok, který je nasměrovaný do hnacího rozvodu. Není třeba použít přepínací páku zvedáku, jelikož by to mohlo odklonit hydraulický tok do rozvodu zvedáku a pohon by se stal nefunkčním.
- 4) Dokud držíte tlačítko pákového ovládače stlačené a udržujete hnací páku v kolmé poloze, je možné použít třetí horizontální ovládací páku k aktivaci trakčního pohonu. Zatažením páky nahoru aktivační válec otočí dvojité hnací motory, dokud se vidlice nedostanou do kontaktu s koly. Tato funkce je tlakově chráněná a páka by měla být přidržena, aby vidlice „zatlačily“ na pneumatiky kvůli co možná nejlepší přilnavosti po dobu jízdy. Tento tlak je nastavený na 80 barů u výrobce a neměl by si vyžadovat nastavení.
- 5) Když se válec úplně vysunul a vidlice jsou v odpovídajícím kontaktu s koly, je možné páku a tlačítko uvolnit, čímž se válec zajistí v této poloze. Až potom by se měla uvolnit parkovací brzda, jelikož zařízení ovládá systém trakčního pohonu.
- 6) Vozidlem teď lze pohybovat pomocí pákového ovládače přidržením tlačítka a pohybem ovládače ve směru jízdy. Všimněte si, že zařízení jede ve směru, v kterém se posune rukojeť, takže když se uvolní pákový ovládač, zařízení se nebude pohybovat ve směru, v kterém byl ovládač tlačeny. Tímto se snižuje riziko nesprávného konání obsluhy. Aby se zastavil pohyb, uvolněte pákový ovládač, který se vrátí do středové polohy „OFF“ anebo uvolněte tlačítko, čímž se zastaví hydraulický tok. Podobně lze použít nouzový vypínač k zastavení pohybu zařízení kdykoli.

4.8.2 DEAKTIVACE POHONU

- 1) Nebylo-li zařízení přesunutě tak, aby se umožnilo spojení s tažným vozidlem (jak je uvedeno v příslušné kapitole této příručky) a před odpojením systému trakčního pohonu, je třeba úplně zatáhnout parkovací brzdu. Za žádných okolností neodpájejte systém trakčního pohonu, pokud není zatažená ruční brzda, pokud nejsou kola bezpečně zaklínovaná anebo pokud není zařízení připojené k tažnému vozidlu. Doporučuje se také, aby bylo zařízení umístěné na plochem, rovném povrchu před odpojením hnacího systému.
- 2) Zatlačte a přidržte tlačítko pákového ovládače pohonu, aby se generoval hydraulický tok a třetí horizontální páku zatlačte dolů, čímž se zatáhne zapínací válec. Vidlice trakčního pohonu se odpojí od kol a přesunou se v maximálním rozsahu. Uvolnění třetí páky je potom zajistí v odtáhnuté poloze, čímž je zařízení připravené k tahání.

Za žádných okolností nesmí být zařízení taženo s aktivovaným systémem trakčního pohonu, důsledkem může být vážné poškození.

Nepoužívejte trakční pohon jako brzdu. Pro tento účel se musí použít parkovací brzda.

Nikdy nevypínejte trakční pohon, dokud není zatažená ruční brzda anebo nejsou zaklínovaná kola anebo není zařízení přímo a bezpečně připojené k tažnému vozidlu.

Vždy umístěte zařízení na plochu, rovnou zem před odpojením systému trakčního pohonu.

Neaktivujte ani nedeaktivujte trakční systém za pohybu. Nejdříve zařízení zastavte a zatáhněte ruční brzdu.

Doporučuje se přibližování k svahům tak, aby byl tažný hák níže než zbytek zařízení, čímž se zajišťuje, že manipulační kolo udržuje odpovídající váhu. Sestup se svahu s tažným hákem v nejvyšším bodu může způsobit překlopení zařízení dozadu, hlavně při náhlém zastavení. Aby se maximalizovalo zbytkové zatížení tohoto kola, nechte tažný hák sejít co nejnižší k zemi a přitom podepírejte čelnou hmotnost na zataženém kolu.

Nejezděte na zařízení, když používáte trakční pohon, ani nestůjte uvnitř konstrukce zařízení, může dojít k vážnému zranění.

5 NOUZOVÉ OVLÁDÁNÍ

5.1 VŠEOBECNĚ

KONTROLA FUNKOVÁNÍ NOUZOVÉHO OVLÁDÁNÍ KAŽDÝ DEN RESP. PŘED KAŽDOU SMĚNOU JE JEDNOU ZE ZÁKLADNÍCH POVINNOSTÍ OBSLUHY.



Obsluha a veškerý pozemní personál musí být komplexně obeznámen s umístěním a fungováním NOUZOVÉHO OVLÁDÁNÍ.

5.2 V PŘÍPADĚ OBSLUHY NESCHOPNÉ PRÁCE

U modelu s **manuálními** podpěrami (170M) otočte klíčovým přepínačem na stanici pozemního ovládání do polohy „Ground“ (doleva). Potom spusťte pozemní ovládání jako je uvedené v kap. 4.3 Ovládání ze země. U modelů s **hydraulickými** podpěrami (170H) vložte náhradní klíč do stanice pozemního ovládání a přepněte jej do polohy „ON“ (doprava). Potom spusťte pozemní ovládání jako je uvedené v kap. 4.3 Ovládání ze země.

5.3 V PŘÍPADĚ PORUCHY ZAŘÍZENÍ

Použijte ruční čerpadlo (vedle ovládání na základně) a spusťte plošinu na zem pomocí ovládání na plošině anebo na základně.

Pozn.: Je-li zařízení vybavené systémem přetížení klece a klec přijde do kontaktu s pevným objektem když je vysunutá do vzduchu, to by mělo být zaznamenáno jako stav přetížení. Napájení ovládání zařízení se vypne a zařízení se musí ovládat **nouzovým ručním čerpadlem**. Stačí, aby byla klec odtažena od kolizního místa, aby se uvolnil vážící systém klece, čímž se obnoví normální provoz zařízení. Potom je možné klec spustit pomocí ovládání, jako je uvedené v předchozích kapitolách.

5.4 OZNÁMENÍ NEHODY

Je povinností uživatele, aby byla každá nehoda anebo incident, týkající se Niftyliftu, bez ohledu na to, zda kterákoli ze stran utrpěla zranění anebo poškození majetku, byla oznámena přímo Niftyliftu. Nedodržení tohoto požadavku bude mít za následek neplatnost záruky na zařízení.

6 ODPOVĚDNOSTI

6.1 ZMĚNA MAJITELE

Dojde-li ke změně majitele Niftyliftu, prodávající je povinný informovat Niftylift o typu, modelu a výrobním čísle a o jméně a adrese nového majitele do 60 dní. Tento důležitý krok je vyžadovaný proto, aby jakékoli budoucí technické věstníky byly doručené k registrovanému majiteli bez meškání. Záruky nejsou přenositelné.

6.2 PŘÍRUČKA ODPOVĚDNOSTÍ

Norma ANSI/SIA 92.2 1990 požaduje, abyste si přečetl/a a pochopil/a svoje odpovědnosti před použitím anebo provozováním této plošiny.

Přečtěte si příložený dokument, jelikož jeho nepřechtení může mít za následek usmrcení anebo vážné zranění.

V případě jakýchkoli rozporů má Příručka odpovědností přednost před jakýmikoli jinými dokumenty.

Provozní a bezpečnostní instrukce**6.3 Kontrolní seznam pro kontrolu / servis / pronájem**

Výrobní číslo zařízení _____

TAHÁNÍ	Přešel	Nepřešel	N/A
Fungování tažné spojky			
Fungování ruční brzdy			
Fungování manipulačního kola			
STABILIZÁTORY			
Mikrospínače zajištěné			
Polohové čapy fungují a jsou naolejované			
Stabilizátory fungují hladce			
Fungování každého mikrospínače a klaksonu (je-li instalován)			
Fungování řídicího ventilu a tlačítek zvedáku			
Fungování každého hydraulického zvedáku			
Fungování každého mikrospínače, včetně sirény			
Fungování mikrospínače podpěry ramene			
NÁPRAVY, KOLA A BRZDY			
Nápravy se pohybují hladce (90/120) - jsou zajištěné (170/180)			
Kola jsou dotažená, uspokojivý stav pneumatik			
Ložiska kol OK			
Blatníky upevněné			
Polohové čepy fungují a jsou naolejované			
Jistící šrouby dotažené			
Po uvolnění ruční brzdy se kola otáčejí volně			
Po zatažení ruční brzdy fungují brzdy stejně			
Spojení a kabely brzd zajištěné			
Čelisti brzd nejsou příliš opotřebené			
Rozpínací kabel instalovaný a funkční			
Osvětlení instalované, světla fungují			
Tlak pneumatik je správný			
Správný točivý moment matic kol			
ZÁKLADNA			
Fungování řídicího ventilu a tlačítek základny			
Fungování všech ramen v plném rozsahu			
Válce fungují tiše			
Plošina je vyrovnaná v plném rozsahu			
Ramena, vyrovnávací tyče nepoškozené a nedeformované			
Ramena, vyrovnávací tyče, válce neznečištěné			
Hadice nejsou napnuté, zlomené ani znečištěné			
Fungování nouzového ručního čerpadla			

Provozní a bezpečnostní instrukce

OTÁČENÍ	Přešel	Nepřešel	N/A
System otáčení a motor jsou zajištěné			
Závitnice v pořádku, žádné nadměrné opotřebení			
Žádné plávání závitnice v uložení			
Dotažené šrouby otočného kola			
Kryty otáčení zajištěné			
PLOŠINA			
Fungování řídicího ventilu a tlačítek			
Fungování všech ramen v plném rozsahu			
Válce fungují tiše			
Plošina je vyrovnaná v plném rozsahu			
Hladké otáčení v plném rozsahu			
Fungování ramene 4 v plném rozsahu (je-li instalováno)			
VNITŘEK (NAPÁJECÍ ZDROJ)			
Napájecí zdroj a všechny komponenty zajištěné			
Všechny kabely a koncovky zajištěné			
Všechny spojky hadic dotažené			
Hadice nejsou zalomené a znečištěné			
Nabíječka/ ovládací skříňka zajištěná			
Baterie zajištěné			
Hladina elektrolytu a specifická hmotnost			
Fungování nabíječky			
Hladina hydraulického oleje			
VNĚJŠÍ ČÁSTI			
Fungování svorky ramene			
Spoje ložiskového čepu			
Správné štítky, všechny viditelné			
Kryty/ kapota			
Mazací místa (patka, kloub, středový sloupek)			
(Tažná spojka, otočný převod, rameno 4-170)			
KONTROLA ÚNIKŮ			
Válce (zdvihu, zvedáků, teleskopu, vyrovnávání)			
Řídicí ventily			
Regulační ventily			
Zdroj/ čerpadlo			
Motor otáčení			
Spojky hadic			

Připomínky, potřebné opravy atd.

KONTROLU VYKONAL: _____ **DATUM:** ____ / ____ / 0