

# NÁVOD K OBSLUZE

Překlad návodu

## **TB250-2**

Seriové č. 125100005 ~

Kniha č. AK8E001

OETB250-2\_F-XB

### **MINIBAGR**

**TAKEUCHI**



**VÝSTRAHA** Přečtěte si tento návod a pochopte jeho obsah. Nedodržení může mít za následek zranění nebo smrt.

# SYMBOL BEZPEČNOSTNÍHO



## UPOZORNĚNÍ

Tento symbol představuje bezpečnostní upozornění.

Informace následující za symbolem jsou důležité pro bezpečnost.

Přečtěte si a pochopte tyto informace, aby se předešlo zranění nebo smrtelnému zranění.

Majitel nebo zaměstnavatel plně odpovídá za kompletní instruktáž každého pracovníka obsluhy ohledně správného a bezpečného provozování veškerého vybavení. Všechny osoby používající tento stroj se musejí důkladně seznámit s obsahem tohoto návodu.

Všichni pracovníci obsluhy musejí být instruováni ohledně funkcí bagru před jeho provozováním.

Naučte se a nacvičte si správné používání ovládacích prvků stroje na bezpečném a přehledném místě před provozováním stroje na místě jeho pracovního nasazení.

## ⚠ VÝSTRAHA

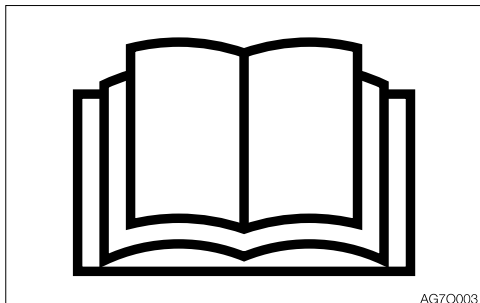

Nesprávná obsluha, prohlídky a údržba tohoto stroje mohou způsobit zranění nebo smrtelné zranění.

**Před prováděním jakékoliv obsluhy, prohlídky nebo údržby tohoto stroje si přečtěte tento návod a pochopte jej.**

Tento manuál vždy uložte na snadno přístupné místo, nejlépe na samotném stroji. Pokud se ztratí nebo poškodí, ihned si u prodejce Takeuchi objednejte nový. Při změně majitele tohoto stroje dbejte na předání tohoto návodu novému majiteli.

Takeuchi dodává stroje v souladu s místními předpisy a normami platnými v cílové zemi exportu. Pokud byl váš stroj zakoupen v jiné zemi nebo od osoby nebo firmy z jiné země, stroj nemusí obsahovat bezpečnostní zařízení nebo nemusí splňovat požadavky bezpečnostních norem vaší země. V případě jakýchkoliv dotazů týkajících se souladu vašeho stroje s požadavky předpisů a norem vaší země kontaktujte prodejce Takeuchi.

## SIGNÁLNÍ SLOVA

Bezpečnostní zprávy objevující se v tomto návodu a na štítcích na stroji jsou identifikovány slovy „NEBEZPEČÍ“, „VÝSTRAHA“ a „UPOZORNĚNÍ“. Tato signální slova znamenají následující:



### NEBEZPEČÍ

**NEBEZPEČÍ** označuje ohrožení s vysokým stupněm rizika, které – pokud se mu nezabrání – bude mít za následek smrt nebo těžké zranění.



### VÝSTRAHA

**VÝSTRAHA** označuje ohrožení se středním stupněm rizika, které – pokud se mu nezabrání – může mít za následek smrt nebo těžké zranění.



### UPOZORNĚNÍ

**UPOZORNĚNÍ** označuje ohrožení s nízkým stupněm rizika, které – pokud se mu nezabrání – může mít za následek lehčí zranění.

**DŮLEŽITÉ:** Slovo „DŮLEŽITÉ“ se používá k upozornění pracovníků obsluhy a pracovníků údržby na situace, které by mohly způsobit poškození stroje a jeho komponentů.

Nelze předvídat všechny možné okolnosti, které by mohly být příčinou potenciálního ohrožení. Výstrahy v tomto návodu nebo na stroji nemohou pokrývat všechny možnosti. Při provozování stroje musíte být pozorní a musíte dodržovat normální bezpečnostní postupy, abyste zajistili bezpečnost pracovníků obsluhy a ostatních osob a stroje.

# ÚVOD

## PŘEDMLUVA

Tento návod popisuje obsluhu, prohlídky a údržbu stroje a také bezpečnostní pokyny, které je nutné během těchto činností dodržovat.

Pokud máte jakékoliv dotazy ke stroji, kontaktujte prodejce nebo servis Takeuchi.

- Některé detaily v tomto návodu se mohou lišit od detailů vašeho stroje.
- Nezapomeňte, že informace a technické údaje v tomto návodu podléhají změnám bez předchozího oznámení.

## ÚLOŽNÝ PROSTOR PRO NÁVOD

Prostor pro uložení návodu je v místě uvedeném na obrázku níže.

### Kabina

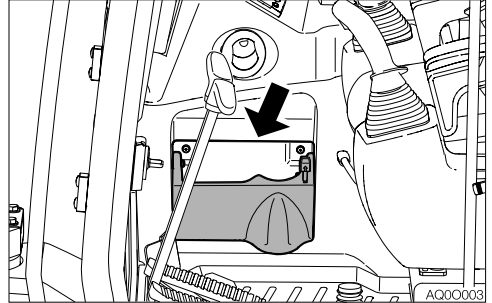

### Stříška

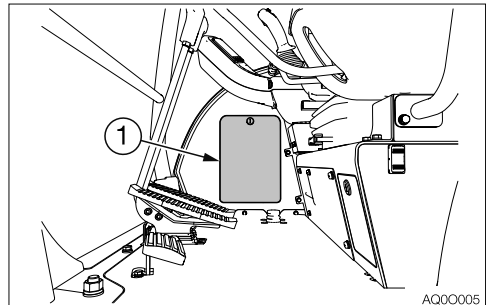

1. Zasuňte klíč do stroje a otočte jím doleva pro odemknutí víka (1).
2. Po použití návodu umístěte do plastového pouzdra a umístěte zpět do úložného prostoru pro návod.

## VÝROBNÍ ČÍSLA

**DŮLEŽITÉ:** Neodstraňujte typový štítek stroje s výrobním číslem.  
Zkontrolujte výrobní čísla stroje a motoru a zapište je níže.

Číslo stroje:

Číslo motoru:

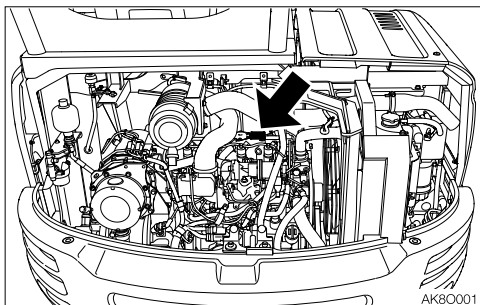
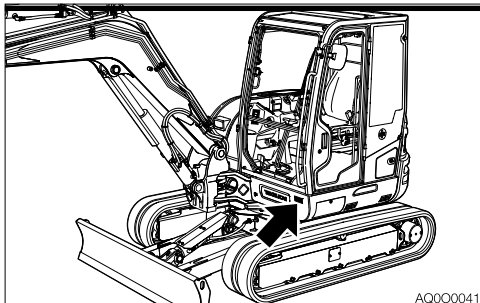

# POPIS STROJE

## VPŘEDU, VZADU, VLEVO A VPRAVO

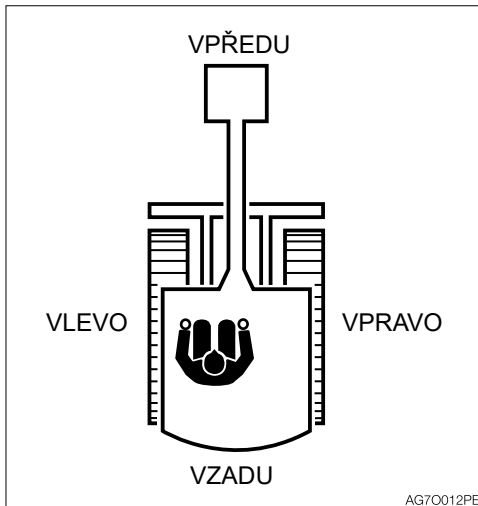

V tomto návodu znamená vpředu, vzadu, vlevo a vpravo při pohledu osoby sedící na sedadle obsluhy s buldozerovou radlicí viditelnou vpředu.

## URČENÉ ČINNOSTI

Stroj použijte především pro provádění následujících činností:

- Bagrování
- Hloubení výkopů
- Hloubení bočních výkopů
- Vyrovnávání
- Nakládání

## OBDOBÍ ZÁBĚHU

Když je stroj nový, provozujte jej prvních 100 provozních hodin (podle údaje počítadla provozních hodin) v souladu s níže uvedenými pokyny.

Používání nového stroje bez záběhu může vést k rychlejšímu snížení výkonnosti stroje a může zkrátit jeho životnost.

- Dostatečně zahřívejte motor a hydraulický olej na provozní teplotu.
- Vyvarujte se velkého zatížení a rychlých pohybů. Stroj provozujte při zatížení cca 80 % maximálního zatížení.
- Neprovádějte prudké rozjezdy, zrychlení, změny směru nebo zastavení, pokud to není nezbytné.



# POZNÁMKY TÝKAJÍCÍ SE ČTENÍ NÁVODU

Nezapomeňte, že popisy a obrázky v tomto návodu se nemusejí týkat vašeho stroje. Čísla použitá v obrázcích jsou umístěná v kroužku. Stejná čísla jsou v textu v závorkách. (Příklad: ① → (1))

Symbole používané v tomto návodu  
Symbole používané v tomto návodu mají následující významy.

- ⊘, X ..... Zákaz
- Ⓔ ..... Zajištění
- Ⓕ ..... Odjštění



# OBSAH

<b>Úvod.....</b>	<b>0-2</b>	Spínací skříňka .....	2-57
<b>Popis stroje.....</b>	<b>0-4</b>	Vypínač motoru .....	2-57
<b>Bezpečnost .....</b>	<b>1-1</b>	Ovladač akcelératoru.....	2-58
Obecné zásady .....	1-2	Tlačítko houkačky .....	2-58
Zásady pro přípravu.....	1-8	Tlačítko volnoběhu.....	2-59
Zásady pro startování .....	1-12	Tlačítko rychlosti pojezdu.....	2-59
Zásady pro provoz.....	1-15	Spínače 1. přídavné hydrauliky .....	2-60
Zásady pro zastavení.....	1-25	(Pokud je ve výbavě).....	2-61
Zásady pro přepravu .....	1-26	Spínač a tlačítko 3. přídavné hydrauliky (Pokud je ve výbavě).....	2-61
Zásady pro údržbu .....	1-28	Volící tlačítko 2./4. přídavné hydrauliky (Pokud je ve výbavě).....	2-61
Bezpečnostní značky (štítky) .....	1-39	Spínač hard-lock 3. přídavné hydrauliky (pokud je ve výbavě).....	2-61
<b>Ovládací prvky.....</b>	<b>2-1</b>	Volící spínač manuální regenerace DPF / zablokování regenerace DPF....	2-62
Názvy komponentů (stříška).....	2-2	Spínač osvětlení.....	2-65
Názvy komponentů (kabina).....	2-4	Spínač stěrače.....	2-65
Kryty.....	2-6	Spínač ostřikovače .....	2-66
Klíč ke stroji .....	2-6	Spínač automatického volnoběhu .....	2-66
Pravý boční kryt .....	2-6	Spínač režimu ECO/Highland.....	2-67
Kapota motoru .....	2-7	Spínač režimu aretace (1. přídavná hydraulika) (Pokud je ve výbavě).....	2-68
Levý boční kryt .....	2-7	Spínač automatiky nádrže 1. přídavné hydrauliky (Pokud je ve výbavě).....	2-68
Dvířka hrdla palivové nádrže .....	2-8	Spínač výstrahy přetížení zvedání (Pokud je ve výbavě).....	2-69
Plnicí hrdlo palivové nádrže.....	2-8	Spínač výstražného majáku (Pokud je ve výbavě) .....	2-69
Víko pojistkové skříňky.....	2-9	Páky a pedály .....	2-70
Kabina.....	2-10	Bezpečnostní zajišťovací páka .....	2-70
Dveře kabiny.....	2-10	Ovládací páky .....	2-70
Nouzový východ .....	2-11	Páka radlice.....	2-71
Přední okno .....	2-11	Páky/pedály pojezdu .....	2-72
Spodní přední okno .....	2-13	Pedál natáčení výložníku.....	2-72
Boční okno .....	2-13	Příslušenství .....	2-74
Protisluneční roleta .....	2-14	Topení.....	2-74
Nouzové kladičko (volitelná výbava)....	2-14	Klimatizace (pokud je ve výbavě).....	2-76
Sedadlo a bezpečnostní pás .....	2-15	Držák nápojů .....	2-81
Sedadlo .....	2-15	Popelník .....	2-82
Bezpečnostní pás .....	2-16	Napájecí zásuvka .....	2-82
Multiinformační displej.....	2-17	Osvětlení interiéru .....	2-83
Obrazovka hlavního menu.....	2-17	Zrcátka .....	2-83
Výstražné kontrolky.....	2-18	Externí napájecí zásuvky .....	2-84
Indikátory.....	2-20	Rádio.....	2-86
Ovládací tlačítka obrazovky.....	2-25	Vedení přídavné hydrauliky (Pokud je ve výbavě) .....	2-98
Navigace na obrazovce .....	2-26	Ovládání stroje s hydraulickým akumulátorem.....	2-104
Přepínání obrazů.....	2-34		
Přístrojová deska .....	2-35		
Výstražné kontrolky.....	2-36		
Indikátory.....	2-37		
Měřicí přístroje .....	2-37		
Multiinformační displej.....	2-38		
Spínače .....	2-57		

Bezpečnostní zařízení zatížení (pokud je ve výbavě) .....	2-105
Přečerpávací palivové čerpadlo (pokud je ve výbavě) .....	2-106
Automatické vypínání motoru.....	2-107

## **Obsluha.....3-1**

Před zahájením provozu .....	3-2
Nastupování a vystupování na/ze stroje.....	3-2
Prohlídka obchůzkou .....	3-2
Denní prohlídka.....	3-2
Startování a vypnutí motoru .....	3-3
Před nastartováním motoru .....	3-3
Startování motoru.....	3-5
Zahřátí motoru.....	3-7
Vypnutí motoru .....	3-7
Ovládání stroje.....	3-8
Vzor ovládání pák (vzor ISO) .....	3-8
Vzor ovládání pák (vzor G) (Pokud je ve výbavě) .....	3-9
Zahřátí stroje (hydraulický olej) .....	3-10
Prohlídka po zahřátí .....	3-12
Ovládání pák/pedálů pojezdu.....	3-13
Zastavení pojiždění .....	3-16
Ovládání pracovního náradí.....	3-17
Postupy ovládání .....	3-19
Zakázané činnosti.....	3-19
Upozornění k provozu.....	3-22
Upozornění k pojiždění ve svahu .....	3-24
Vyproštění z bláta .....	3-26
Možné činnosti stroje .....	3-26
Parkování stroje.....	3-28
Parkování .....	3-28
Prohlídka a kontroly po vypnutí motoru.....	3-29
Zacházení v chladném klimatu .....	3-30
Příprava na chladné klima .....	3-30
Upozornění po provozování .....	3-30
Po skončení kladného klimatu .....	3-31
Zacházení s pryžovými pásy .....	3-32
Zákazy.....	3-32
Upozornění.....	3-33
Prevence spadnutí pásů .....	3-34
Zacházení se strojem.....	3-36
Zákazy.....	3-36
Upozornění.....	3-36
Motorová nafta .....	3-36

## **Přeprava .....4-1**

Naložení a vyložení .....	4-2
Zvednutí stroje.....	4-4
Zajištění stroje.....	4-6

## **Údržba .....5-1**

Oobecně .....	5-2
Přehled údržby .....	5-2
Upozornění k údržbě .....	5-2
Servisní údaje .....	5-4
Tabulka paliva a maziv .....	5-4
Pravidelně vyměňujte hydraulický olej... ..	5-8
Seznam spotřebních dílů .....	5-9
Seznam nástrojů (pokud je ve výbavě) .....	5-10
Seznam utahovacích momentů.....	5-11
Díly důležité pro bezpečnost.....	5-12
Seznam údržby .....	5-14
Prohlídka obchůzkou .....	5-18
Prohlídka otevřením kapoty motoru a krytů .....	5-18
Prohlídka obchůzkou stroje.....	5-19
Prohlídka vsedě na sedadle obsluhy.....	5-19
Denní prohlídka (každých 10 provozních hodin) .....	5-20
Prohlídka a doplnění chladicí kapaliny .....	5-20
Prohlídka a doplnění motorového oleje.....	5-21
Prohlídka odlučovače vody .....	5-22
Prohlídka palivového filtru.....	5-22
Kontrola hladiny v nádrži hydraulického oleje a doplnění .....	5-23
Mazání pracovního náradí.....	5-24
Po prvních 50 provozních hodinách (pouze u nových strojů).....	5-25
Prohlídka a seřízení řemenu ventilátoru.....	5-25
Prohlídka a seřízení řemenu klimatizace (AC) .....	5-26
Každých 50 provozních hodin.....	5-28
Prohlídka a seřízení napnutí pásů .....	5-28
Mazání ložiska otoče .....	5-30
Vypuštění zkondenzované vody z palivové nádrže .....	5-31
Prohlídka akumulátoru .....	5-32
Po prvních 250 provozních hodinách (pouze u nových strojů).....	5-33

Výměna filtru ve zpětném vedení hydraulického oleje .....	5-33	Výměna hydraulického oleje a čištění sítka sání.....	5-55
Výměna filtru pilotního vedení.....	5-34	V případě potřeby.....	5-58
Výměna převodového oleje hydromotoru pojezdu.....	5-35	Výměna zubů a bočních břitů lžice.....	5-58
Každých 250 provozních hodin.....	5-36	Výměna lžice.....	5-61
Prohlídka a seřízení řemenu ventilátoru.....	5-36	Nastavení mezery mezi lžicí a ramenem (Pokud je ve výbavě) .....	5-64
Prohlídka a seřízení řemenu klimatizace (AC) .....	5-36	Kontrola a doplnění kapaliny do ostříkovače.....	5-65
Čištění vzduchového filtru .....	5-37	Prohlídka a čištění DPF .....	5-66
Čištění lamel chladiče a lamel chladiče oleje.....	5-39	Vypuštění zkondenzované vody z odlučovače vody.....	5-67
Čištění vzduchového filtru (AC).....	5-40	Mazání pák a pedálů.....	5-68
Čištění kondenzátoru (AC) .....	5-41	Prohlídka gumových pásů.....	5-69
Kontrola hladiny chladiva (AC).....	5-42	Výměna gumových pásů.....	5-70
Každých 500 provozních hodin.....	5-44	Každé 2 roky .....	5-72
Výměna motorového oleje a olejového filtru.....	5-44	Výměna vysoušeče.....	5-72
Výměna palivového filtru .....	5-45	Údržba během dlouhodobém skladování .....	5-73
Výměna filtru odlučovače vody.....	5-46	<b>Odstraňování problémů .....</b>	<b>6-1</b>
Prohlídka pastorku otoče.....	5-47	Příznaky, které nejsou poruchami.....	6-2
Každých 1000 provozních hodin.....	5-48	Když se přehřeje motor.....	6-3
Výměna filtru ve zpětném vedení hydraulického oleje .....	5-48	Když je vybitý akumulátor .....	6-4
Výměna filtru pilotního vedení.....	5-48	Když se přepálí pojistka .....	6-6
Výměna převodového oleje hydromotoru pojezdu.....	5-48	Prohlídka a výměna pojistek.....	6-6
Výměna vložky vzduchového filtru.....	5-49	Prohlídka hlavní pojistky.....	6-11
Výměna filtru odvětrávacího ventilu ....	5-50	Startování motoru po vyjetí nádrže.....	6-12
Výměna a seřízení vůle ventilů motoru.....	5-50	Odvzdušnění palivového systému .....	6-12
Každých 1500 provozních hodin.....	5-51	Když bliká některá výstražná kontrolka....	6-13
Prohlídka systému odvětrávání klikové skříně .....	5-51	Seznam chybových kódů vozidla.....	6-16
Každých 2000 provozních hodin.....	5-52	Seznam chybových kódů motoru .....	6-18
Čištění systému chlazení motoru.....	5-52	Jiné příznaky .....	6-27
Každých 3000 provozních hodin.....	5-54	Spuštění výložníku na zem.....	6-30
Prohlídka turbodmychadla (v případě potřeby omýt) .....	5-54	Tažení.....	6-31
Prohlídka, čištění a kontrola funkce ventilu EGR.....	5-54	Když je poškozená kabina nebo stříška.....	6-32
Čištění ventilu EGR .....	5-54	Chyba řídicího systému výfukových plynů .....	6-33
Čištění chladiče EGR (čištění strany vody a výfukových plynů).....	5-54	Seznam chybových kódů.....	6-33
Kontrola funkce klapky sání .....	5-54	Diagnostický systém řídicího systému NOx (NCD) .....	6-34
Prohlídka a čištění vstříkovače paliva... ..	5-54	Diagnostický systém řídicího systému pevných částic (PCD).....	6-34
Každých 4000 provozních hodin.....	5-55	Omezení výkonu motoru.....	6-35
		<b>Technické údaje.....</b>	<b>7-1</b>
		Základní technické údaje .....	7-2
		Rozměry stroje .....	7-4

Rozsahy pohybu.....	7-6
Nosnosti při zvedání .....	7-9

## **Volitelná výbava .....8-1**

Obecné zásady .....	8-2
Bezpečnostní zásady.....	8-2
Upozornění k instalaci vybavení .....	8-2
Upozornění k provozování vybavení .....	8-3
Tabulka kombinace vybavení .....	8-4
Volba vzoru ovládání pák .....	8-5
Přepnutí vzoru ovládání pák .....	8-5
Hydraulické bourací kladivo .....	8-6
Upozornění k provozu.....	8-6
Pravidelná výměna hydraulického oleje.....	8-8
Akustická výstraha poježdění .....	8-10
Hmotnost volitelného vybavení.....	8-14
Biologicky odbouratelný olej .....	8-15
Výměna hydraulického oleje za biologicky odbouratelný olej .....	8-15
Volitelná výbava kabiny .....	8-16
Úhlová buldozerová radlice .....	8-17
Technické údaje .....	8-18
Sada 1 spínačů ovládací páky .....	8-19
Tlačítko houkačky.....	8-19
Tlačítko volnoběhu.....	8-19
Tlačítko rychlosti pojezdu.....	8-20
Spínače 1. přídatné hydrauliky .....	8-21
Spínač 2./4. přídatné hydrauliky .....	8-22
Voličí tlačítko 2./4. přídatné hydrauliky .....	8-22
Takeuchi Security System .....	8-24
Klíč ke stroji .....	8-24
Startování motoru .....	8-25
Registrace a vymazání klíče ke stroji.....	8-26
Když dojde ke ztrátě master klíče .....	8-34
Země, v nichž lze systém používat .....	8-34
LED světla .....	8-35
Takeuchi Fleet Management .....	8-37

**BEZPEČNOST**





## OBEČNÉ ZÁSADY

**Zodpovídáte za dodržování všech platných zákonů, předpisů a pokynů výrobce týkajících se obsluhy, prohlídek a údržby stroje.**

Prakticky všechny nehody nastávají v důsledku nedodržování základních bezpečnostních pravidel a zásad. Většinu nehod lze předejít včasnou identifikací potenciálně nebezpečných situací.

Přečtěte si a pochopte všechny bezpečnostní informace popisující, jak předcházet nehodám. Neprovozujte stroj, dokud nemáte jistotu, že jste dostatečně porozuměli jeho obsluze, prohlídkám a údržbě.

### **Dodržujte všechna bezpečnostní pravidla**

- Obsluhu, prohlídky a údržbu tohoto stroje smí provádět pouze vyškolená a kvalifikovaná osoba.
- Při obsluze, prohlídkách a údržbě tohoto stroje je nutné porozumět všem pravidlům, předpisům, zásadám a bezpečnostním postupům a dodržovat je.
- Neobsluhujte stroj, neprovádějte jeho prohlídky a údržbu pod vlivem alkoholu, drog, léků, únavy nebo nedostatku spánku.

### **Pokud je na stroji nalezen problém**

Pokud se během provozu, prohlídky nebo údržby stroje vyskytne jakýkoliv problém (hluk, vibrace, zápach, údaje na přístrojích, kouř, únik oleje, chybná signalizace alarmu nebo neobvyklá signalizace přístrojové desky atd.), okamžitě informujte prodejce nebo servis a proveďte příslušné činnosti. Neprovozujte stroj, dokud se problém neodstraní.

### **Rozsah provozních teplot**

Aby se zachovala výkonnost stroje a předešlo se předčasnému opotřebení, dodržujte následující provozní podmínky.

- Neprovozujte stroj při okolní teplotě vyšší než +45 °C (+113 °F) nebo nižší než -15 °C (+5 °F).
  - Při provozování při okolní teplotě vyšší než +45 °C (+113 °F) se může přehřívat motor a v důsledku toho se může znehodnocovat motorový olej. I hydraulický olej se může zahřívat na vysokou teplotu a poškozovat hydraulický systém.
  - Při provozování při okolní teplotě nižší než -15 °C (+5 °F) mohou pryžové díly jako např. těsnění ztvrdnout a způsobit předčasné opotřebení nebo poškození stroje.
  - Pokud se stroj musí používat mimo výše uvedený rozsah okolní teploty, konzultujte věc s prodejcem nebo servisem.



### Používejte vhodný oděv a osobní ochranné pracovní prostředky

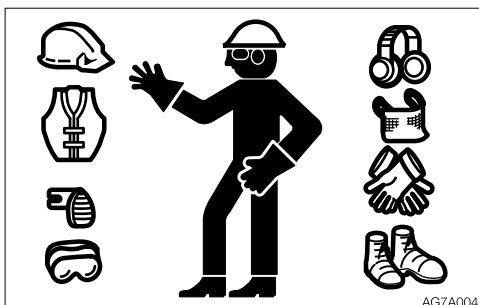

- Nepoužívejte volné oděvy nebo předměty, které se mohou zachytit o ovládací prvky nebo pohyblivé díly.
- Nepoužívejte zaolejované nebo palivem potřísněné oděvy, protože mohou snadno vzplanout.
- Používejte ochrannou přilbu, bezpečnostní obuv, ochranné brýle, respirátor, ochranné rukavice, chrániče sluchu a jiné osobní ochranné pracovní prostředky vyžadované podmínkami prováděných prací. Při použití brusek, kladiv nebo stlačeného vzduchu používejte požadované osobní ochranné pracovní prostředky jako např. ochranné brýle a respirátor, protože mohou odlétávat úlomky kovu nebo jiné předměty a způsobit těžké zranění.
- Při obsluze stroje používejte chrániče sluchu. Dlouhodobá vysoká hloučnost může způsobit poškození sluchu nebo i celkovou ztrátu sluchu.

### Nainstalujte hasicí přístroj a lékárničku

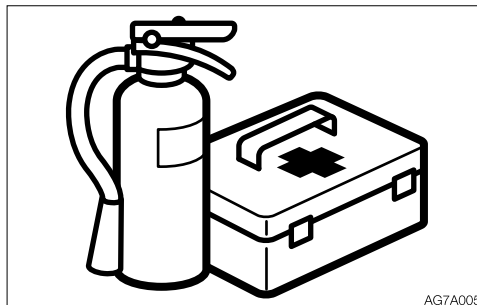

#### první pomoci

- Buďte připraveni na požár a nehody
- Nainstalujte hasicí přístroj a lékárničku první pomoci a naučte se je používat.
- Naučte se hasit požár a postupovat při nehodách.
- Naučte se, jak kontaktovat pomoc v nouzi a vytvořte seznam kontaktů pro případ nouze.

#### Nikdy neodstraňujte bezpečnostní

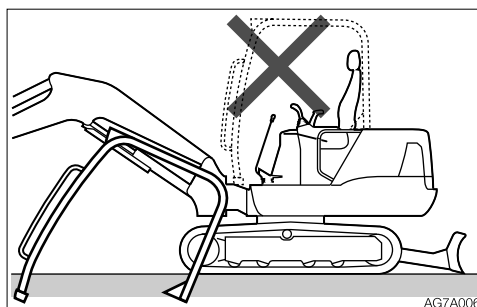

#### vybavení

- Dbejte na to, aby byly všechny ochranné kryty, kryty a dveře na svém místě a zajištěné. Před provozováním stroje opravte nebo vyměňte poškozené díly.
- Naučte se používat bezpečnostní zajišťovací páku, bezpečnostní pás a další bezpečnostní vybavení a správně je používejte.
- Nikdy neodstraňujte žádné bezpečnostní vybavení – s výjimkou provádění servisu. Udržujte veškeré bezpečnostní vybavení v řádném provozním stavu.



### Používejte osobu pro signalizaci a osobu

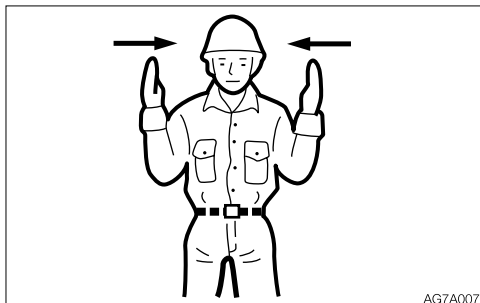

AG7A007

#### s praporky

Naučte se používat ruční signály nutné pro určité práce a přidejte odpovědnost za signalizaci.

- Všichni pracovníci musejí plně rozumět signálům.
- Pracovník obsluhy musí reagovat pouze na signály pověřené osoby, musí však reagovat na signál zastavení přicházející kdykoliv od kohokoliv.
- Osoba pro signalizaci musí při vydávání signálů stát na jasně viditelném místě.

### Upozornění pro vstávání ze sedadla obsluhy nebo jeho opouštění

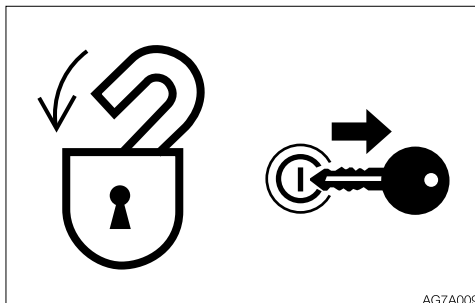

AG7A009

- Před vstáváním ze sedadla obsluhy za účelem otevření/zavření okna nebo demontáže/instalace spodního okna položte pracovní nářadí na zem, zvedněte bezpečnostní zajišťovací páku, aby došlo k zajištění, a vypněte motor. Pokud se nechtěně dotknete jakéhokoliv ovládacího prvku, když je bezpečnostní zajišťovací páka ve spodní (nezajištěné) poloze, stroj se náhle pohne a může způsobit těžké nebo smrtelné zranění.
- Při zvedání a spuštění bezpečnostní zajišťovací páky dbejte na to, abyste se nedotýkali ovládacích pák.
- Před opuštěním sedadla obsluhy položte pracovní nářadí na zem, zvedněte bezpečnostní zajišťovací páku, aby došlo k zajištění, a vypněte motor. Nezapomeňte také vytáhnout klíč, zamknout dveře a kryty, vzít si klíč s sebou a uložit jej na předepsaném místě.





## Vyvarujte se nebezpečí požáru a výbuchu



K palivu, oleji, mazacímu tuku a nemrznoucí směsi se nepřibližujte s ohněm. Palivo je velmi hořlavé a nebezpečné.

- Při manipulaci s těmito hořlavinami udržujte cigarety, zápalky, zapalovače a jiné plameny nebo zdroje ohně v bezpečné vzdálenosti.
- Při manipulaci a palivem nebo práci na palivovém systému nekuřte a nepřibližujte se s otevřeným ohněm.
- Při doplňování paliva nebo oleje neopouštějte prostor.
- Nikdy nesnímejte víčko palivové nádrže a nečerpejte palivo, když motor běží nebo je ještě horký. Nepolijte také palivem horké povrchy stroje nebo komponenty elektrického systému.
- Vylité palivo nebo olej ihned odstraňte.
- Zkontrolujte z hlediska úniků paliva a oleje. Před provozováním stroje odstraňte a očistěte všechny úniky.
- Při broušení bruskou nebo svařování přemístěte hořlaviny do bezpečného prostoru.
- Neřežte a nesvařujte na trubkách vedoucích hořlavé kapaliny. Před řezáním nebo svařováním je důkladně očistěte nehořlavým rozpouštědlem.
- Odstraňte všechno smetí a nečistoty ze stroje. Dbejte na to, aby na stroji nebyly uloženy hadry od oleje nebo jiný hořlavý materiál.
- Se všemi rozpouštědly a suchými chemikáliemi (pěnový hasicí přístroj) zacházejte v souladu s pokyny uvedenými

výrobce na obalu. Pracujte v dobře větraném prostoru.

- Palivo nikdy nepoužívejte pro účely čištění. Vždy používejte nehořlavé rozpouštědlo.
- Při manipulaci s palivem čistícím olejem nebo lakem otevřete dveře a okna kvůli důkladnému větrání.
- Všechny hořlavé kapaliny a materiály skladujte na bezpečném a dobře větraném místě.
- Zkrat elektrického systému může způsobit požár. Každý den provádějte kontroly z hlediska uvolněných spojů nebo poškození kabelů. Dotáhněte povolený konektor a kabelovou svorku. Opravte nebo vyměňte poškozený kabel.
- Požár z potrubí:  
Dbejte na řádné upevnění spon, chráničů a ochranných podložek hadic a trubek. Jinak by mohlo dojít k poškození hadic nebo trubek vibracemi nebo kontaktem s jinými díly během provozu. To může způsobit vytrysknutí oleje pod vysokým tlakem a následný požár nebo zranění.
- Neprovádějte regeneraci DPF, když jsou v okolí stroje hořlavé materiály, jako jsou např. rostliny, stromy, suchá tráva, papírový odpad, olej nebo vyřazené pneumatiky. Hrozí nebezpečí požáru kvůli velmi horkým výfukovým plynům vycházejícím z DPF. DPF: Diesel Particulate Filter, filtr pevných částic vznětového motoru



### Výfukové plyny motoru jsou jedovaté

- Neprovozujte motor v uzavřeném prostoru

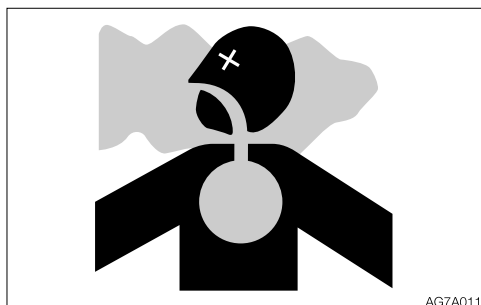

bez adekvátního větrání.

- Pokud není možné přirozené větrání, nainstalujte ventilátory, prodlužovací potrubí výfuku nebo jiná větrací zařízení.
- Regeneraci DPF neprovádějte v nedostatečně větraných prostorách uvnitř budov, protože během regenerace DPF vzniká kouř a mohlo by dojít i k otravě oxidem uhelnatým.

### Vyvarujte se rozdrčení nebo amputace



Nikdy nedávejte ruce, nohy nebo jiné části těla mezi nástavbu a podvozek nebo pásy, mezi stroj a pracovní nářadí nebo mezi válec a pohyblivou část. Rozměry těchto mezer se během pohybu stroje mění a může dojít k těžkému nebo smrtelnému zranění osob.

### Zacházení s azbestovým prachem

Vdechování azbestového prachu může způsobit rakovinu plic. Při zacházení s materiály obsahujícími azbest proveďte následující opatření:

- K čištění nikdy nepoužívejte stlačený vzduch.
- Vyvarujte se kartáčování nebo broušení dřív obsahujících azbest.
- K čištění používejte vysavač vybavený filtrem s vysokou účinností (HEPA).
- Pokud neexistuje jiný způsob kontroly prachu, používejte schválený respirátor. Při práci v interiéru nainstalujte systém ventilace s makromolekulárním filtrem.
- Nedovolte nepovolaným osobám vstup do pracovního prostoru během práce.
- Dodržujte předpisy a normy na ochranu životního prostředí platné pro pracovní prostor.



### **Použití volitelných produktů**

- Před instalací volitelného vybavení věc konzultujte s firmou Takeuchi. V závislosti na typu vybavení nebo jeho kombinaci může docházet ke kolizi vybavení s prostorem obsluhy nebo jinými částmi stroje. Před použitím zkontrolujte, zda nainstalované volitelné vybavení nekoliduje s ostatními částmi.
- Nepoužívejte vybavení neschválené firmou Takeuchi. Jinak by mohla být narušena bezpečnost nebo provoz nebo zkrácena životnost stroje.
- Firma Takeuchi nenese odpovědnost za zranění, nehody nebo škody svých produktů způsobené použitím neschváleného vybavení.

### **Stroj nikdy neupravujte**

Neschválené úpravy tohoto stroje mohou způsobit zranění nebo usmrcení. Nikdy neprovádějte neschválené úpravy žádné části tohoto stroje.

Pokud upravíte nebo změníte konfiguraci stroje tak, že se změní zorné pole pracovníka obsluhy, bude nutné provést nové posouzení rizik. Pokud toto bude nutné, kontaktujte servis nebo prodejce Takeuchi.



## ZÁSADY PRO PŘÍPRAVU

### Seznamte se s pracovním prostorem

Před zahájením práce se seznamte s podmínkami pracovního prostoru, aby se zajistila bezpečná práce.

- Prohlédněte topografické a geologické podmínky pracovního prostoru nebo strukturu budovy při práci uvnitř a proveďte potřebná bezpečnostní opatření.
- Dbejte na to, abyste se vyhnuli všem nebezpečím a překážkám, jako jsou výkopy, podzemní vedení, stromy, srázy, venkovní elektrická vedení nebo místa s nebezpečím padání kamení nebo sesuvů.
- Zkontrolujte s nadřízeným umístění podzemních plynových potrubí,

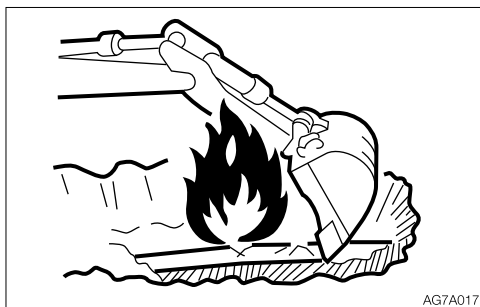

vodovodních potrubí a elektrických kabelů.

V případě potřeby s nadřízeným konzultujte, jaká specifická opatření jsou nutná k zajištění bezpečnosti.

- Při práci na silnicích dbejte na bezpečnost chodců a vozidel.
  - Používejte osobu s praporek a/nebo osobu pro signalizaci.
  - Ohradte pracovní prostor a nedovolte vstup nepovolaným osobám.
- Při práci ve vodě nebo přejíždění mělkých potoků nejprve zkontrolujte hloubku vody, soudržnost půdy a rychlost vodního proudu.  
Další pokyny viz „Upozornění k provozu“.
- Neprovádějte regeneraci DPF, když jsou v okolí stroje hořlavé materiály, jako jsou např. rostliny, stromy, suchá tráva, papírový



odpad, olej nebo vyřazené pneumatiky. Hrozí nebezpečí požáru kvůli velmi horkým výfukovým plynům vycházejícím z DPF. DPF: Diesel Particulate Filter, filtr pevných částic vznětového motoru

- Regenerace DPF se může provést automaticky, když se nechá běžet motor. Z důvodu prevence požáru dbejte na to, aby v okolí DPF a výfukového potrubí nebyly žádné hořlaviny a aby byla také zavřená kapota motoru. Dávejte pozor, abyste se nespálili horkými výfukovými plyny.
- Regeneraci DPF neprovádějte v nedostatečně větraných prostorách uvnitř budov, protože během regenerace DPF vzniká kouř a mohlo by dojít i k otravě oxidem uhelnatým.



### Zkontrolujte nosnost mostu

Při přeježdění mostu nebo konstrukce zkontrolujte povolenou nosnost. Pokud je nosnost nedostatečná, most nebo konstrukci zpevněte.

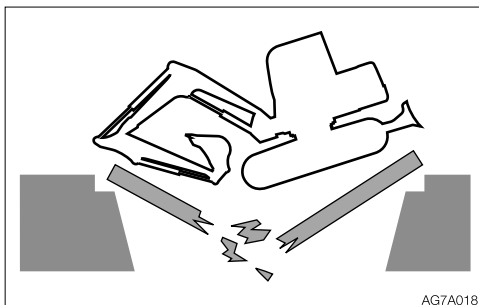

### Udržujte stroj stále čistý

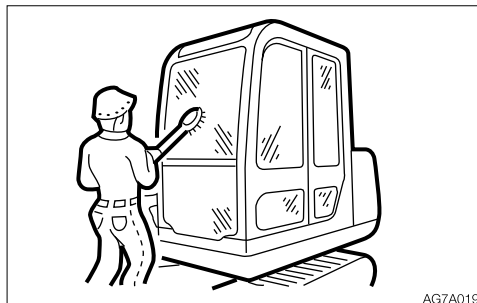

- Odstraňujte veškerý olej, mazací tuk, sníh nebo led, aby se předešlo nehodám způsobeným uklouznutím.
- Odstraňujte všechny volné předměty nebo zbytečná zařízení ze stroje.
- Odstraňujte veškeré nečistoty, olej nebo mazací tuk z motorového prostoru, aby se předešlo požáru.
- Uklízejte okolí sedadla obsluhy a odstraňujte veškeré zbytečné předměty ze stroje.



### Každý den provádějte prohlídky a údržbu

Nprovedení identifikace nebo opravy

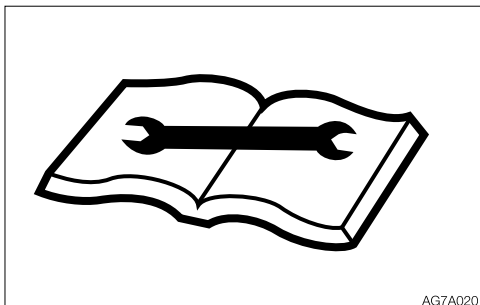

abnormalit nebo poškození stroje může vést k nehodám.

- Před provozováním proveďte specifikovanou prohlídku a v případě potřeby nutné opravy.
- Pokud nastane porucha a již není možný provoz nebo dojde k výpadku motoru, okamžitě zastavte stroj postupem pro vypnutí a nechte stroj bezpečně odstavený, dokud se porucha neodstraní.

### Upozornění pro prostor obsluhy

- Před vstupem do prostoru obsluhy odstraňte z podrážek obuvi bláto a mazací tuk. Šlapání na stroj s obuví od bláta a mazacího tuku má za následek uklouznutí a nehodu.
- Nenechávejte věci nebo nástroje okolo sedadla obsluhy.
- Nenechávejte v prostoru obsluhy žádné plastové lahve a neupevňujte na okenní skla přísavky. Plastová lahev nebo přísavka působí jako čočka a může způsobit požár.
- Při jízdě a práci nepoužívejte mobilní telefon.
- Do prostoru obsluhy nedávejte hořlaviny a výbušniny.
- Po kouření dbejte na těsné zavření víka popelníku, kam jste odložili zápalku nebo cigaretu.
- V prostoru obsluhy nenechávejte zapalovač. Při zvýšení teploty v prostoru může zapalovač vybuchnout.



## Nouzový východ

Přední okno (s výjimkou strojů s přední ochranou)

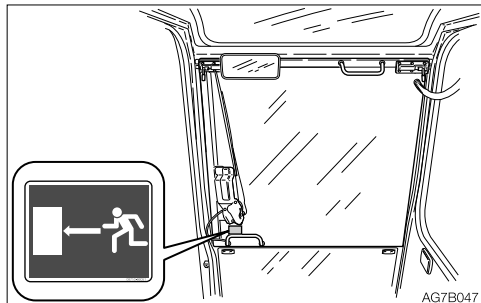

Pokud jste uvězněni v kabině, za účelem úniku otevřete přední okno.

## Nouzové kladívko (volitelná výbava)

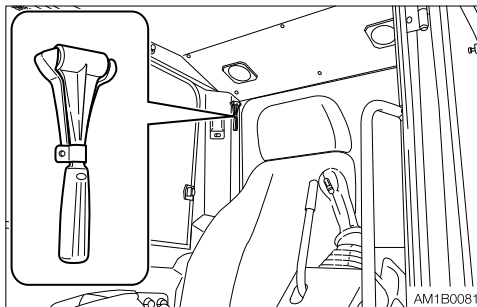

Pro účely úniku z kabiny v nouzi je nainstalováno nouzové kladívko. Při úniku rozbijte okna kladívkem.

- Při rozbíjení okenního skla kladívkem dávejte pozor, aby vás nezranily střepy.
- Odstraňte kousky skla z okenního rámu, abyste se při úniku nepořezali. Rozbité sklo vypadne z okna, a proto dávejte pozor, kam šlapete a abyste po skle neuklouzli.



## ZÁSADY PRO STARTOVÁNÍ

Při nastupování na stroj a sestupování ze stroje vždy dodržujte pravidlo tří pevných bodů

- Nevyskakujte na stroj a neseskakujte ze stroje. Nikdy se nepokoušejte nastoupit nebo sestoupit na/z pohybujícího se stroje.
- Při nastupování do kabiny nebo vystupování z kabiny nejprve úplně otevřete dveře do zajištěné polohy a zkontrolujte, zda se nepohybují (u strojů s kabinou).
- Stoupejte/sestupujte po schůdkách čelem ke stroji a držte se madel podle pravidla tří



AG7A022

pevných bodů (ruce a nohy).

- Bezpečnostní zajišťovací páku nebo ovládací páky nikdy nepoužívejte jako madla.

Před nastartováním stroje vykažte všechny nepovolané osoby z prostoru

Nestartujte motor, dokud zkontrolováním následujících položek nebudete mít jistotu, že je startování bezpečné.

- Obejděte stroj a upozorněte osoby provádějící servis stroje nebo se pohybující v blízkosti stroje. Nestartujte stroj, dokud nemáte jistotu, že okolo stroje nikdo není.
- Zkontrolujte, zda na dveřích kabiny,



AG7A023PE

ovládacích prvcích nebo spínací skříňce není výstražná značka „NEZAPÍNAT“ nebo podobná. Pokud ano, nestartujte motor a nedotýkejte se žádné páky.

- Houkačkou varujte osoby okolo stroje.





### Sedněte si na sedadlo obsluhy a nastartujte motor

- Nastavte bezpečnostní pás pro řádné

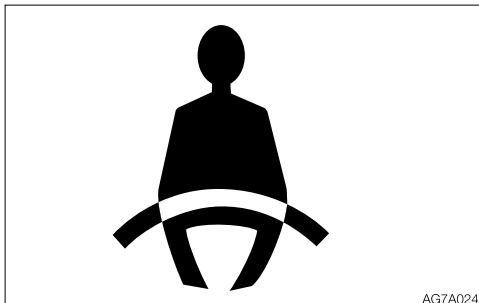

připoutání.

- Připoutejte se bezpečnostním pásem.
- Zkontrolujte, zda je zabrzděná parkovací brzda a zda jsou všechny ovládací páky a pedály v neutrální poloze.
- Zkontrolujte, zda je bezpečnostní zajišťovací páka v zajištěné poloze.
- Zkontrolujte, zda v blízkosti stroje nikdo není.
- Stroj startujte a ovládejte pouze ze sedadla obsluhy.
- Nikdy se nepokoušejte startovat motor přemostěním svorek startéru.

### Startování pomocí startovacích kabelů

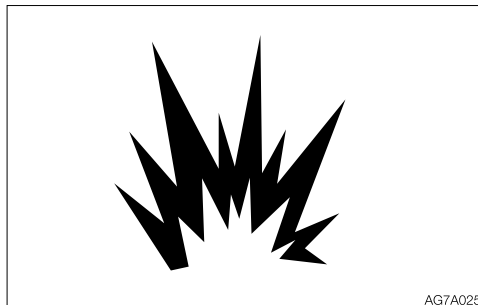

Startovací kabely používejte pouze doporučeným způsobem. Nesprávné použití startovacích kabelů může mít za následek výbuch nebo neočekávaný pohyb stroje. Další pokyny viz „Když je vybitý akumulátor“.



### Po nastartování motoru

Po nastartování motoru proveďte níže popsané činnosti a kontroly na bezpečném místě bez přítomnosti osob nebo překážek. Pokud se zjistí porucha, proveďte postup pro vypnutí a nahlaste poruchu.

- Zahřejte motor a hydraulický olej na provozní teplotu.
- Zkontrolujte správnou funkci všech přístrojů a výstražných zařízení.
- Zkontrolujte hluky.
- Zkontrolujte ovládání otáček motoru.
- Aktivujte každý ovládací prvek a zkontrolujte jeho správnou funkci.

### V chladném klimatu

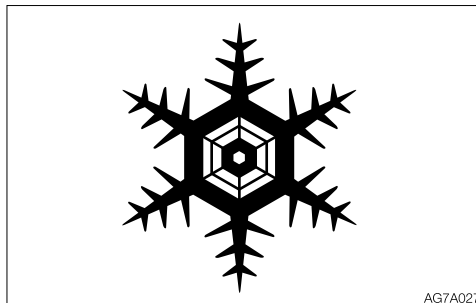

- Věnujte pozornost kluzké mrznoucí zemi, schůdkům a madlům.
- Ve velkém chladu se nedotýkejte kovových částí stroje holýma rukama. Kůže přimrzne ke kovu a důsledkem je zranění.
- U tohoto motoru nepoužívejte éter nebo startovací kapalinu. Startovací kapaliny mohou způsobit výbuch a těžké nebo smrtelné zranění.
- Zahřejte motor a hydraulický olej na provozní teplotu. Při aktivaci pák v nezahřátém stavu nebude stroj reagovat nebo se pohybovat rychle a správně, a může dojít k nehodě.



## ZÁSADY PRO PROVOZ

### Zajistěte dobrou viditelnost

Před provozováním stroje zkontrolujte viditelnost.

- Při práci v temných prostorách podle potřeby zapněte pracovní světla a světlomety stroje a nainstalované přídavné osvětlovací zařízení.
- Pokud je viditelnost špatná vlivem počasí (mlha, sníh, déšť nebo oblak prachu), přestaňte stroj provozovat a počkejte na zlepšení viditelnosti.
- Očistěte okna, zrcátka, světla a kameru, aby byla zajištěna dobrá viditelnost. Nastavte zrcátka a kameru tak, aby pracovník obsluhy viděl dozadu (slepé prostory) ze sedadla obsluhy.
- Neschválené úpravy stroje a nebo instalace neschváleného vybavení může narušit viditelnost. Pole výhledu obsluhy musí být v souladu s ISO 5006.

### Nedovolte nikomu jízdu na stroji



Nedovolte nikomu, aby se při práci nebo poježdění vezl na kterékoliv části stroje.

### Před provozováním zkontrolujte bezpečnost pracovního prostoru

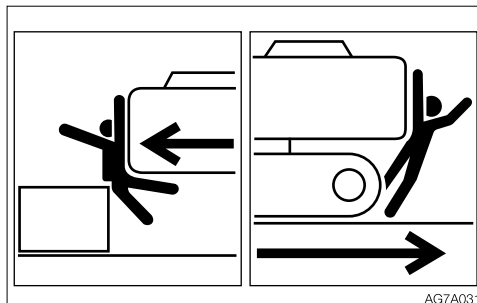

- Věnujte pozornost limitům výkonnosti stroje.
- Na krajích silnic, v úzkých prostorech a v místech se zakrytým výhledem používejte osobu pro signalizaci.
- Nedovolte nikomu vstup do prostoru otáčení a dráhy pohybu stroje.
- Signalizujte svůj úmysl pohybu pomocí houkačky.
- V zadní části stroje je slepý prostor. Před couváním zkontrolujte, zda je prostor bezpečný a volný.



### Bezpečnostní zásady při provádění regenerace DPF

Regenerace DPF se může provést automaticky, když se nechá běžet motor. Z důvodu prevence požáru dbejte na to, aby v okolí DPF a výfukového potrubí nebyly žádné hořlaviny a aby byla také zavřená kapota motoru. Dávejte pozor, abyste se nespálili horkými výfukovými plyny. DPF: Diesel Particulate Filter, filtr pevných částic vznětového motoru

### Před poježděním zkontrolujte polohu podvozku (pásů)

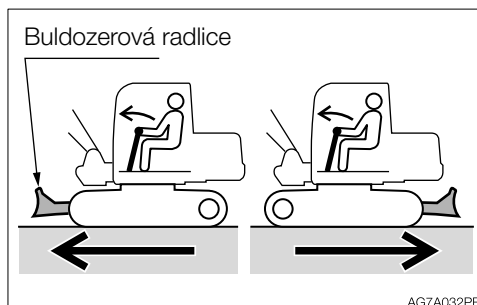

Před aktivací pák/pedálů pojezdu zkontrolujte, zda je buldozerová radlice před sedadlem obsluhy. Nezapomeňte, že když je buldozerová radlice za sedadlem obsluhy, páky/pedály pojezdu je nutné aktivovat v opačném směru, než když je vpředu.



## Pojíždějte bezpečně

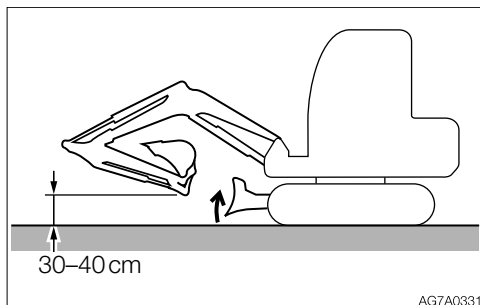

- Pojíždějte se zvednutou buldozerovou radlicí, s přiklopeným mechanismem bagru podle obrázku výše a lžící ve výšce 30 až 40 cm (12 až 16 in.) nad zemí.
- Při pojíždění neotáčejte nástavbou. Pokud musíte během pojíždění pohybovat mechanismem bagru, provádějte to při dostatečně nízké rychlosti, abyste měli trvalou kontrolu nad strojem.
- Pokud při pojíždění na 2. (rychlý) převodový stupeň je zatížení vyšší než nastavená hodnota, rychlost se automaticky sníží na 1. (pomalý) převodový stupeň. Když se zatížení sníží, rychlost se zvýší a vrátí se zpět na 2. (rychlý) převodový stupeň. Je nutné si uvědomit, že rychlost pojíždění se mění v závislosti na zatížení (u strojů s se systémem automatického řazení dolů při pojíždění).
- Při pojíždění po nerovném povrchu nebo strmém svahu vypněte spínač volnoběhu a spínač automatického volnoběhu. Při provozování stroje na takových površích se zapnutými těmito spínači se mohou zvýšit otáčky motoru a v důsledku toho může stroj neočekávaně rychle pojíždět (u strojů se spínači volnoběhu a automatického

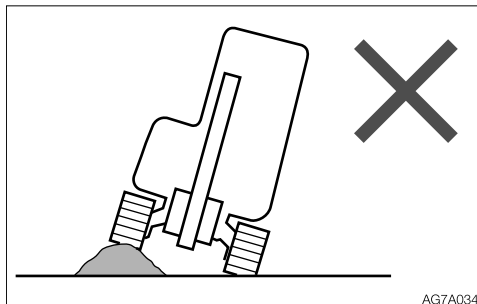

volnoběhu).

- Pokud možno nepřejíždějte přes překážky. Pokud to musíte provést, udržte mechanismus bagru co nejnižší u země a pojíždějte pomalu. Nikdy nepřejíždějte přes překážky, které způsobí náklon stroje přes 10°.
- Na nerovném podkladu udržte nízkou rychlost a vyvarujte se prudkých rozjezdů, zastavení a změn směru. V opačném případě se může pracovní nářadí dostat do kontaktu se zemí, způsobit ztrátu rovnováhy stroje, poškodit se nebo poškodit objekty v okolí.



## BEZPEČNOST ZÁSADY PRO PROVOZ

### Upozornění k pojíždění ve svahu

Při pojíždění po svazích dbejte na to, aby se stroj nepřevrátil nebo nesklouzl.

- Nikdy nejezděte po svazích, které jsou pro zachování stability stroje příliš prudké (stoupavost: 30°, boční náklon: 15°). Nezapomeňte, že ve skutečnosti je stabilita stroje oproti výše uvedeným hodnotám snížena v závislosti na pracovních podmínkách.

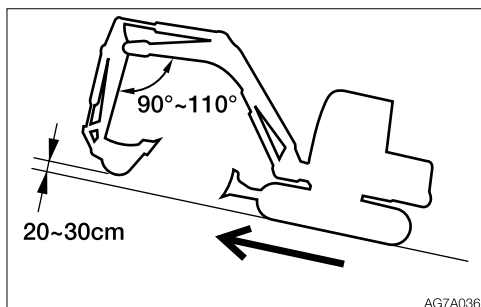
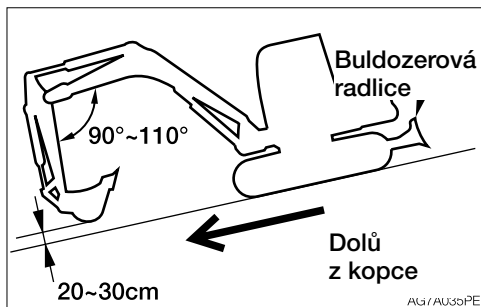

- Při jízdě do kopce mějte sedadlo obsluhy ve směru do kopce. Při jízdě z kopce mějte sedadlo obsluhy ve směru z kopce. V obou případech je během jízdy nutné věnovat pozornost podkladu před strojem.
- Při pojíždění ve svazích spusťte lžici dolů, do výšky 20 až 30 cm (8 až 12 in.) nad zem. Při stoupání do prudkého svahu natáhněte mechanismus bagru dopředu. V případě nouze spusťte lžici na zem a zastavte stroj. Při pojíždění po svazích jezděte pomalu

na 1. (pomalý) převodový stupeň. Při jízdě k kopce snižte otáčky motoru.

- Nejezděte z kopce na zpátečku.
- Ve svahu neměňte směr jízdy a nejezděte po vrstevnici. Nejprve se vraťte na rovnou

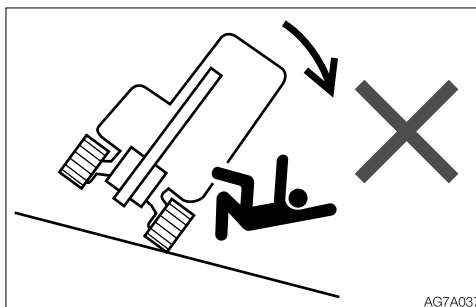

plochu a potom zvolte alternativní cestu.

- Stroj může sklouznout na stranu i v mírném svahu, pokud je na zemi tráva nebo spadané listy nebo když se pojíždí po mokré kovové desce nebo zmrzlém povrchu. Ve svahu dbejte na to, aby stroj nebyl nikdy napříč.
- Pokud ve svahu zhasne motor, před opětovným nastartováním motoru vraťte všechny ovládací páky do neutrální polohy.



### Na sněhu nebo ledě provozujte stroj se zvýšenou opatrností

- Při pojíždění po sněhu nebo zmrzlém povrchu jezděte nízkou rychlostí a vyvarujte se prudkých rozjezdů, zastavení a změn směru.
- V zasněžených oblastech jsou příkop u silnice a předměty vedle silnice zasypané sněhem a nejsou vidět. Vzniká nebezpečí převrácení stroje nebo nárazu do předmětů pod sněhem, a proto vždy postupujte opatrně.
- Když stroj vjede do hlubokého sněhu, vzniká nebezpečí jeho převrácení nebo zapadnutí do sněhu. Nejezděte za příkop silnice a nenechte stroj uvíznout v závěji.
- Když je povrch země zmrzlý, při zvýšení teploty změkne a to může způsobit převrácení stroje a následné uvěznění pracovníka obsluhy uvnitř stroje.
- Při parkování stroje na nestabilním podkladu spusťte dolů buldozerovou radlici.

### Nepohybujte lžící nad hlavami osob

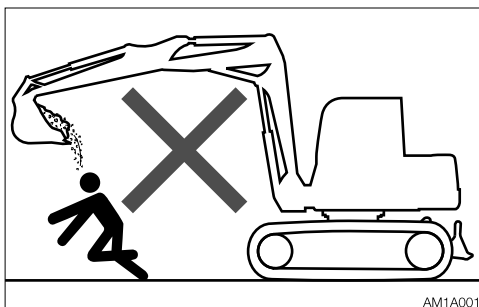

Při pohybu lžice nad hlavami osob hrozí nebezpečí vysypání materiálu nebo náhlého poklesu lžice.

### Zajistěte bezpečnost řidiče při nakládání

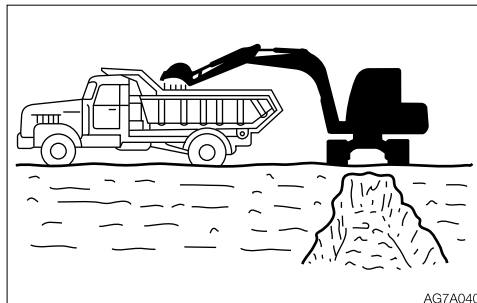

Ne nakládejte nákladní automobil, pokud řidič není na bezpečném místě.

- Nikdy nenatáčejte a neumísťujte lžici nad osobou nebo nad kabinou.
- Nákladní automobil nakládejte zezadu.



### Udržujte bezpečnou vzdálenost od venkovních elektrických vedení

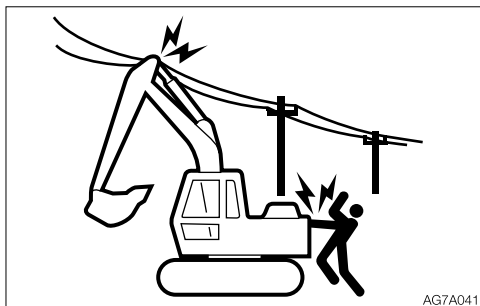

Nikdy neumísťujete žádnou část stroje nebo nakládaného materiálu do blízkosti vedení vysokého napětí, pokud nebyla provedena všechna bezpečnostní opatření vyžadovaná platnou legislativou. Pokud se osoba dostane do blízkosti stroje, který je pod napětím, hrozí nebezpečí zasažení elektrickým proudem a usmrcení.

- Vždy udržujte bezpečnou vzdálenost stroje od vedení vysokého napětí.
- Před zahájením činnosti konzultujte s místním dodavatelem elektrické energie bezpečné postupy práce.
- Všechny vedení považujte za vedení vysokého napětí a předpokládejte, že jsou pod napětím, i když je známo, že je vypnuté napětí a vedení jsou viditelně uzemněná.
- Používejte osobu pro signalizaci k vydání výstrahy při přílišném přiblížení stroje k vedení vysokého napětí.
- Upozorněte všechny pracovníky v pracovním prostoru, aby se nepřibližovali ke stroji a k nakládanému materiálu.

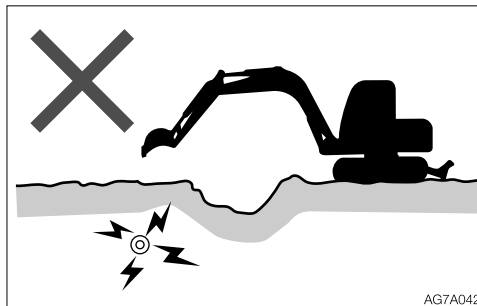

- Velkou pozornost věnujte také podzemním elektrickým kabelům.





### Věnujte pozornost nebezpečným pracovním podmínkám

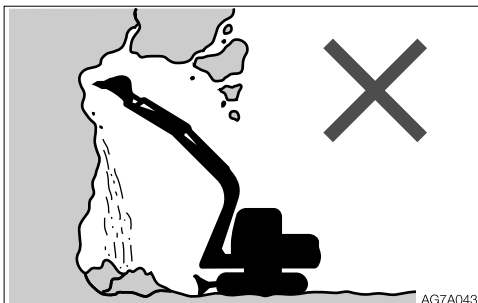

- Nikdy nepodkopávejte vysoký břeh. Je to nebezpečné a může dojít k pádu masy horniny.
- Nepracujte na místech s nebezpečím pádu skal.

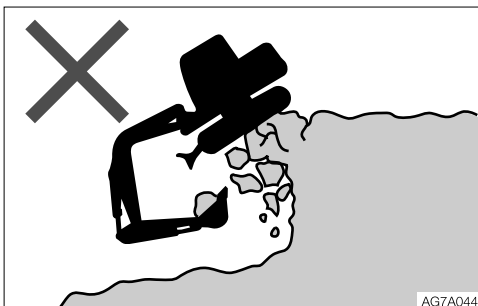

- Udržujte bezpečnou vzdálenost stroje od okraje hloubené jámy. Nebagrujte materiál pod přední částí stroje.
- Při práci v blízkosti srázů nebo příkopů u silnice nastavte kvůli snadnějšímu úniku v případě problému pásy kolmo ke srázu nebo příkopu u silnice a buldozerovou radlici dopředu.

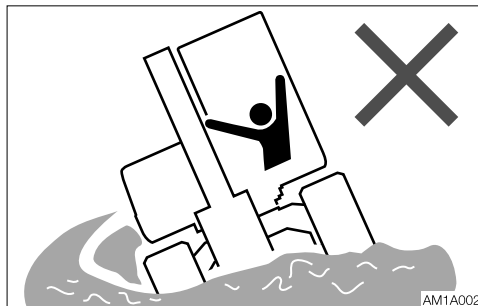

- Nejezděte do míst s měkkým podkladem. V opačném případě může dojít k naklonění stroje vlastní hmotností a následnému převrácení nebo zapadnutí.

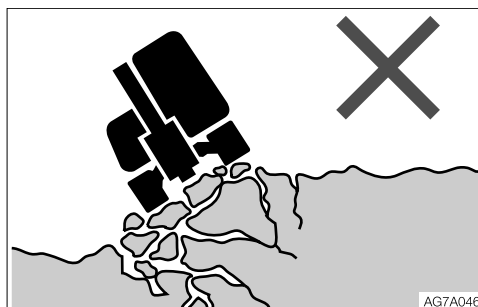

- Nejezděte do míst s nestabilním podkladem (srázy, příkopy u silnice, hluboké výkopy). Pokud by se podloží zhroutilo pod hmotností stroje nebo jeho vibracemi, hrozilo by nebezpečím pádu nebo převrácení stroje.
  - Nezapomeňte, že půda je po silném dešti nebo odstřelu málo únosná.
  - Také podklad nahoře na břehu a na obvodu vybagrované jámy je málo únosný.

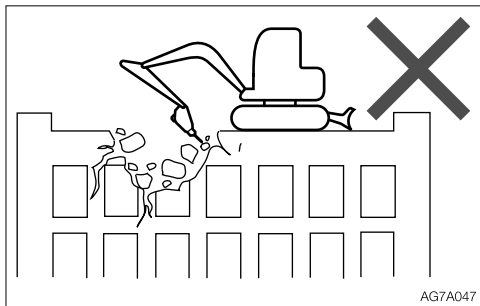

AG7A047

- Neprovádějte demoliční práce pod strojem. Vzniká nebezpečí pádu stroje z důvodu ztráty stability podkladu.
- Při práci nahoře na budovách nebo ze střech budov zkontrolujte před zahájením práce pevnost konstrukce. Pokud se budova nebo konstrukce zřítí, dojde k těžkým zraněním nebo škodám.

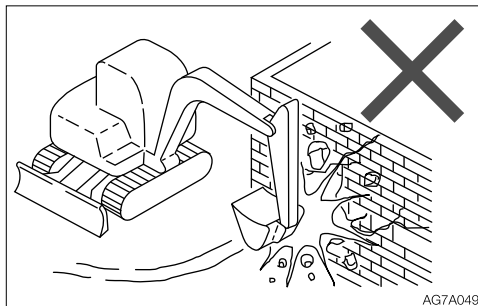

AG7A049

- Při bouracích pracích nepoužívejte sílu nárazu mechanismu bagru. Hrozí nebezpečí těžkého zranění odlétávajícími kusy rozbitého materiálu a poškozeným mechanismem bagru.

### **Dávejte pozor na odlétávající předměty**

Tento stroj není vybaven ochranou pracovníka obsluhy před odlétávajícími předměty. Nepoužívejte tento stroj na místech, kde hrozí nebezpečí zasažení pracovníka obsluhy odlétávajícími předměty.

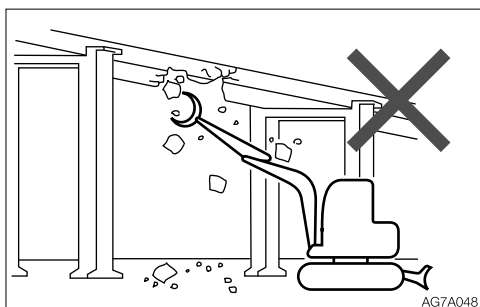

AG7A048

- Při provádění demoličních prací nepracujte nad hlavou. Je nebezpečí pádu ulomených částí nebo zřícení budovy a vzniku těžkých zranění nebo škod.



## Provoz ve svazích je nebezpečný

Při provozu ve svazích může při otáčení nástavby nebo pohybu pracovního nářadí dojít ke ztrátě stability stroje a převrácení. Práci ve svazích se pokud možno vyhněte.

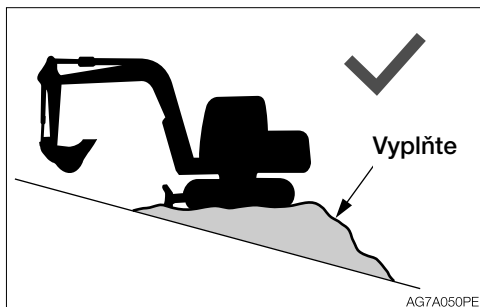

- Vyrovnajte si pracovní prostor.

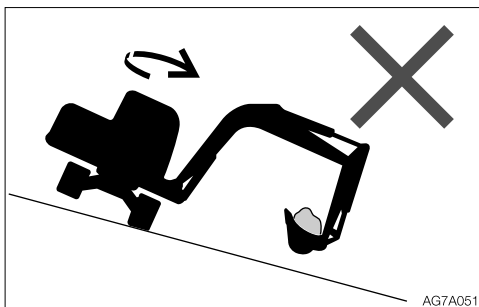

- Neotáčejte nástavbu z kopce dolů, když je lžice plná materiálu. Tím se sníží stabilita stroje a může dojít k převrácení.

## Nikdy neotáčejte nástavbu a nenatáčejte výložník na stranu při velkém zatížení

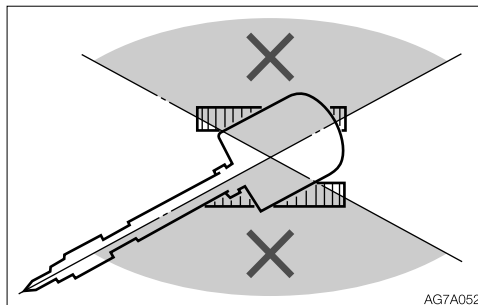

V příčném směru se stroj převrátí snadněji než v podélném směru.

- Neotáčejte nástavbu a nenatáčejte výložník na stranu při velkém zatížení na konci mechanismu bagru. Neotáčejte nástavbu a nenatáčejte výložník na stranu zejména ve svazích.
- U strojů vybavených bouracími kladivy, drtiči nebo dlouhými rameny je výložník zatížen více než u strojů vybavených standardní lžicí. U strojů s vyšším zatížením výložníku neprovádějte práce s výložníkem směřujícím dolů nebo s nástavbou natočenou na stranu.

## Věnujte pozornost objektům nad hlavou

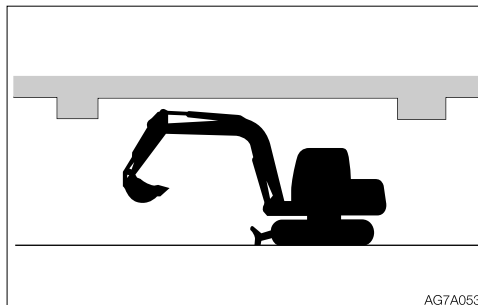

Při práci pod mosty, v tunelech, v blízkosti venkovních vedení nebo uvnitř budov dbejte na to, aby výložník nebo rameno nenarazily do objektů nad hlavou.



## Bagry nejsou zkonstruovány ke zvedání břemen

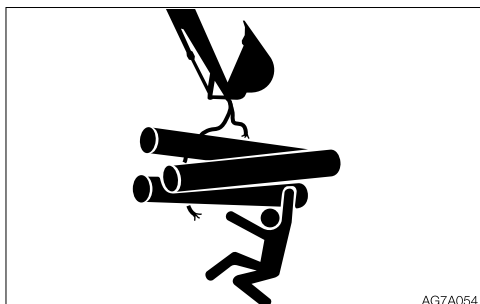

Tento stroj je speciálně zkonstruován k bagrování. Proto nemá bezpečnostní vybavení pro jeřábový provoz. Při použití jeřábu pro účely zvedání je nutná extrémní opatrnost.

- Nikdy nezvedejte břemena překračující nosnost. Přetížení může způsobit převrácení stroje a těžké nebo smrtelné zranění.
- Všechny jmenovité nosnosti zvedání platí pro stroj umístěný na stabilním a rovném podkladu. Pro bezpečné zvedání se od uživatele očekává implementace nutných rezerv pro dané podmínky práce. Ty zahrnují měkkou nebo nerovnou zem, odchylku od vodorovné polohy, boční síly, dynamické nebo rázové zatížení, nebezpečné podmínky a zkušenost pracovníků. Pracovník obsluhy nebo jiný pracovník se musí kompletně seznámit s návodem k obsluze před provozováním stroje a musí vždy dodržovat pravidla pro bezpečný provoz vybavení.
- Při nesprávném připojení řetězů nebo zvedacího zařízení může dojít k selhání mechanismu lžiice nebo zvedacího zařízení a v důsledku toho může dojít k těžkému nebo smrtelnému zranění.
- Nepokoušejte se vytahovat pařezy ze země za použití stroje jako jeřábu. Síly působící na stroj při tomto použití jsou zcela neznámé.
- Nenechte nikoho stát na zvedaných břemenech nebo pod nimi nebo být v pracovním prostoru.

## Upozornění pro tažení

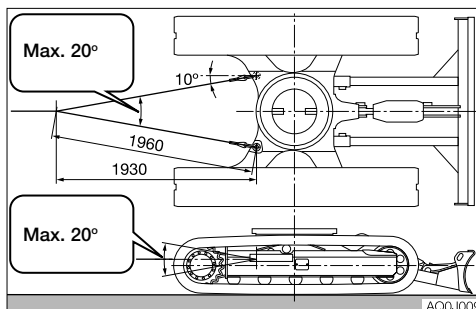

Při tažení hrozí těžké nebo smrtelné zranění při nesprávném provádění nebo při použití nevhodného nebo nezkontrolovaného lana.

- Neprovádějte tažení jen s použitím otvoru pro tažení na jedné straně.
  - Uvolnění nebo přetržení lana je nebezpečné. Použijte ocelové lano vhodné pro požadovanou tažnou sílu.
  - Nepoužívejte přelomené, zkroutené nebo jinak poškozené lano.
  - Nevytahujte na ocelové lano velké rázové zatížení.
  - Při manipulaci a lanem používejte ochranné brýle.
  - Dbejte na to, aby v taženém i tažném stroji byli pracovníci obsluhy.
  - Nikdy neprovádějte tažení ve svahu.
  - Během tažení nikomu nedovolte přibližovat se k lanu.
- Další pokyny viz „Tažení“.



## ZÁSADY PRO ZASTAVENÍ

### Parkujte bezpečně

- Stroj parkujte na rovném, pevném a bezpečném podkladu. Zabrzděte

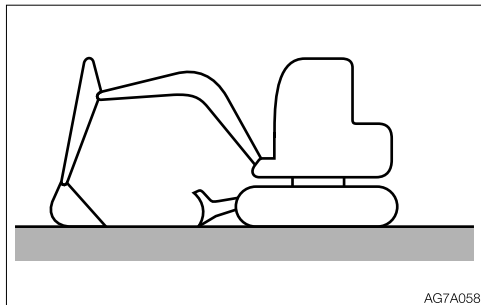

AG7A058

parkovací brzdu.  
Pokud musíte parkovat ve svahu,

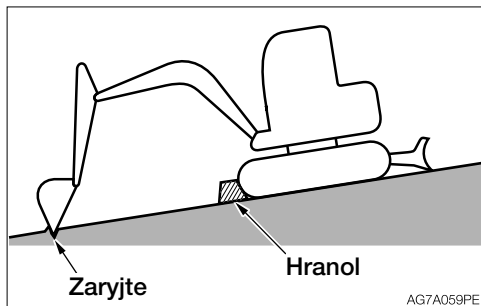

AG7A059PE

zaparkujte stroj a zablokujte jeho pohyb.

- Při parkování na ulici použijte ohrazení, výstražné značky, světla atd., aby byl stroj dobře vidět i v noci a nemohlo dojít ke kolizi s vozidly.
- Před opuštěním stroje proveďte následující:
  1. Spusťte lžici a buldozerovou radlici na zem.

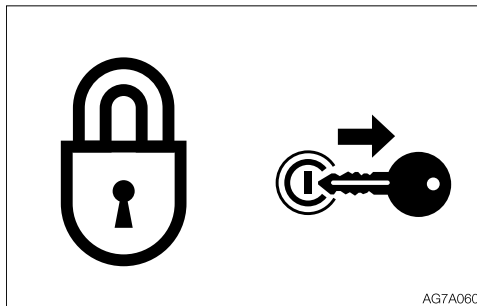

AG7A060

2. Zvedněte bezpečnostní zajišťovací páku do zajištěné polohy.
3. Vypněte motor a vytáhněte klíč ze spínací skříňky.
4. Zamkněte kabinu a kryty a klíč si vezměte s sebou.



## ZÁSADY PRO PŘEPRAVU

### Nakládejte/vykládejte stroj bezpečně

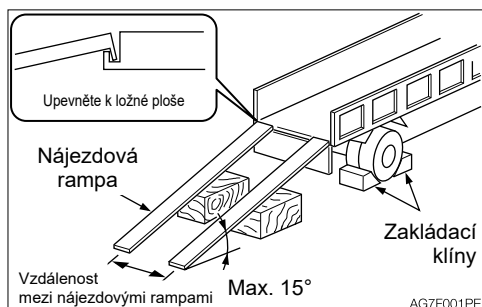

Stroj se při nakládání a vykládání může převrátit nebo spadnout. Proveďte následující opatření:

- Zvolte pevný a vodorovný povrch a udržujte dostatečnou vzdálenost od příkopů u silnice.
- Zajistěte nájezdové rampy adekvátní nosnosti a velikosti k ložné ploše nákladního automobilu. Nájezdové rampy nesmějí mít větší sklon než 15°. Pokud se nájezdové rampy příliš prohýbají, podepřete je sloupky nebo hranoly.
- K nakládání a vykládání stroje nikdy nepoužívejte pracovní nářadí. V opačném případě může dojít k převrácení nebo pádu stroje.
- Dbejte na to, aby na ložné ploše nákladního automobilu a na nájezdových rampách nebyl olej, hlína, led, sníh a jiné materiály, aby stroj nesklouzl na stranu. Očistěte pásy.
- Zajistěte kola nákladního automobilu klíny, aby se nemohl pohybovat.
- Vypněte spínač volnoběhu a spínač automatického volnoběhu. Jinak by se mohly náhle zvýšit otáčky motoru a způsobit problémy.
- Při nakládání a vykládání jedte pomalu na 1. (pomalý) převodový stupeň podle signálů osoby pro signalizaci.
- Na rampách nikdy nezatáčejte.
- Na rampách neotáčejte nastavbu a nenatáčejte výložník. Stroj se může převrátit.

- Při otáčení nastavby a natáčení výložníku na ložné ploše nákladního automobilu toto provádějte pomalu, protože stroj může stát nestabilně.
- Po naložení zamkněte dveře kabiny, pokud jsou ve výbavě. Jinak by se dveře mohly během přepravy otevřít.
- Založte pásy pomocí klínů a zajistěte stroj k ložné ploše nákladního automobilu ocelovým lanem nebo řetězem.



### Zvedejte stroj bezpečně

- Naučte se a používejte správné signály pro jeřábníka.
- Denně kontrolujte vázací pomůcky z hlediska poškození nebo chybějících dílů a v případě potřeby proveďte výměnu.
- Při zvedání používejte ocelové lano s nosností přiměřenou hmotnosti stroje.
- Stroj zvedejte níže uvedeným postupem. Neprovádějte to jiným způsobem, protože by mohlo dojít ke ztrátě stability stroje. Další pokyny viz „Zvedání stroje“.
- Nezvedejte stroj s pracovníkem obsluhy.
- Zvedání provádějte pomalu, aby se stroj nepřevrátil.
- Při zvedání vykažte všechny osoby z prostoru. Nepřemísťujte stroj nad hlavami osob.

### Přepravujte stroj bezpečně

- Při přepravě stroje se seznámte s platnými bezpečnostními předpisy, vyhláškou o provozu na pozemních komunikacích.
- Zvolte nejlepší trasu přepravy, přičemž zohledněte délku, šířku, výšku a hmotnost nákladního automobilu s naloženým strojem.
- Během přepravy se nikdy prudce nerozjíždějte a nezastavujte, nejezděte vysokou rychlostí do zatáček. V opačném případě by mohlo dojít k posunutí stroje nebo ke ztrátě jeho stability.



## ZÁSADY PRO ÚDRŽBU

### Umístěte výstražnou značku „NEZAPÍNAT“

Pokud by nepovolaná osoba během provádění prohlídky nebo údržby nastartovala motor, mohlo by dojít k těžkému zranění.

- Před prováděním údržby vypněte motor, vytáhněte klíč ze spínací skříňky a vezměte jej s sebou.



AG7A023PE

- Na dobře viditelné místo, např. na spínací skříňku nebo ovládací páky dejte výstražnou značku „NEZAPÍNAT“.

### Používejte správné nástroje

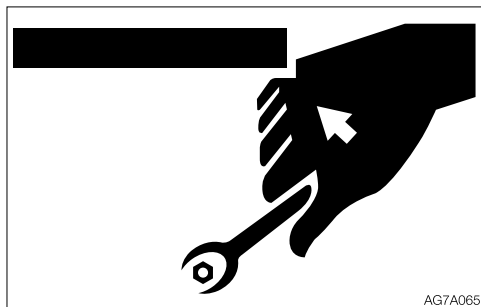

AG7A065

Nepoužívejte poškozené nástroje nebo nástroje určené pro jiné účely. Používejte nástroje hodící se pro danou práci.

### Pravidelně vyměňujte díly důležité pro bezpečnost

- Pravidelně vyměňujte palivové hadice. Palivové hadice se časem opotřebovávají, i když nevykazují příznaky opotřebení.
- Pokud se objeví příznaky opotřebení, proveďte okamžitou výměnu bez ohledu na plán výměn. Další podrobnosti viz „Seznam dílů důležitých pro bezpečnost“.

### Osvětlení v nevybušném provedení



AG7A067

Aby se předešlo zažehnutí a výbuchu, použijte při kontrolách paliva, oleje, chladicí kapaliny a elektrolytu akumulátoru osvětlení v nevybušném provedení. Jinak může dojít k výbuchu a těžkému nebo smrtelnému zranění.





### Zakažte vstup nepovolaným osobám

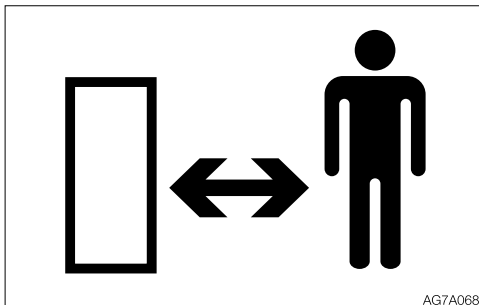

Nedovolte nepovolaným osobám vstup do pracovního prostoru během práce. Při broušení, svařování a používání kladiva buďte opatrní. Mohli byste být zraněni částicemi odlétávajícími ze stroje.

### Připravte si pracovní prostor

- Zvolte pevný a vodorovný pracovní prostor. Zajistěte dostatečné osvětlení a pro práci v interiéru zajistěte větrání.
- Odstraňte překážky a nebezpečné objekty. Odstraňte kluzké povrchy.

### Udržujte stroj stále čistý

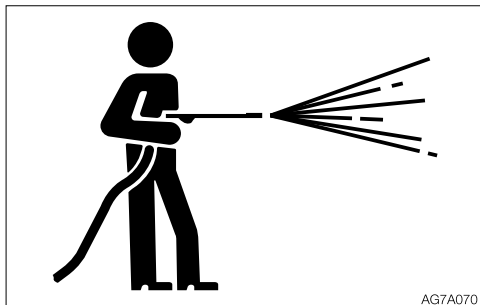

- Před prováděním údržby stroj očistěte.
- Před mytím stroje vypněte motor. Zakryjte elektrické komponenty, aby do nich nemohla proniknout voda. Voda může v elektrických komponentech způsobovat zkratky nebo poruchy. Nepoužívejte vodu nebo páru k mytí akumulátoru, komponentů elektronického řízení, snímačů, konektorů nebo prostoru pro obsluhu.

### Před prováděním údržby vypněte motor

- Neprovádějte mazání a mechanická seřizování během pohybu stroje nebo při běžícím motoru a nepohybujícím se stroji.
- Pokud je nutné provádět údržbu při běžícím motoru, vždy pracujte v týmu vzájemně komunikujících dvou osob.
  - Jedna osoba musí sedět na sedadle obsluhy, aby v případě potřeby mohla ihned vypnout motor. Musí dávat pozor, aby se nedotkla páky nebo pedálu, pokud to není nutné.
  - Osoba provádějící údržbu musí dávat pozor na to, aby její části těla nebo oděvu byly v dostatečném vzdálenosti od pohybujeících se částí stroje.



### Udržujte bezpečnou vzdálenost

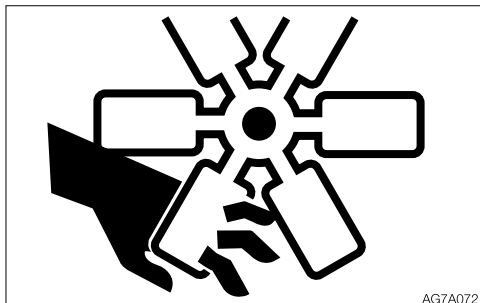

#### od pohybujících se částí stroje

- Udržujte bezpečnou vzdálenost od pohybujících se a otáčivých částí stroje. Pokud dojde k zachycení ruky pohybující se nebo otáčivou částí, může dojít k těžkému nebo smrtelnému zranění.
- Pokud do ventilátoru nebo řemenu ventilátoru spadne nástroj nebo jiný předmět, bude odmrštěn nebo rozsekán. Nenechávejte do ventilátoru nebo na řemen ventilátoru spadnout žádný předmět.

### Důkladně zajistěte stroj nebo jakýkoliv komponent, který by mohl spadnout



- Před prováděním údržby nebo oprav pod strojem spusťte všechno pohyblivé pracovní nářadí na zem nebo do nejnižší možné polohy.
- Zajistěte pásy založením klínů.
- Pokud musíte pracovat pod zvednutým strojem nebo nářadím, vždy použijte dřevěné hranoly, podpěry nebo jiné pevné a stabilní opěry. Nikdy nevstupujte pod stroj nebo pracovní nářadí, pokud nejsou dostatečně podepřené. Tento postup je zvlášť důležitý při práci na hydraulických válcích.



## Zajistěte pracovní nářadí

Aby se předešlo neočekávanému pohybu, při výměně zubu nebo bočního bříty lžice důkladně zajistěte pracovní nářadí.

## Pokud je otevřená kapota nebo kryt motoru, zajistěte je

Před prací uvnitř dbejte na zajištění kapoty motoru nebo krytu. Nenechávejte kapotu nebo kryt otevřené, když je větrno nebo když stroj stojí ve svahu.

## Umístěte těžké objekty do stabilní polohy

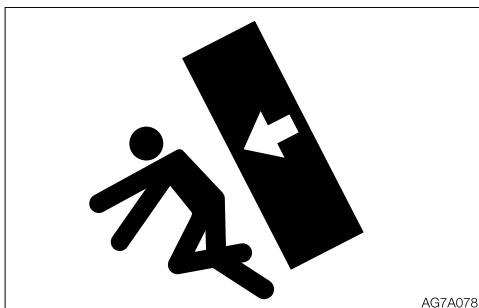

Pokud je při demontáži nebo instalaci nutné dočasné umístění těžkého objektu nebo vybavení na zem, dbejte na jeho umístění do stabilní polohy. Nedovolte nepovolaným osobám vstup do prostoru uložení takového objektu.

## Upozornění k doplňování paliva



- Při doplňování paliva nekuřte a nepřibližujte se s otevřeným ohněm.
- Nikdy nesnímejte víčko palivové nádrže a nečerpejte palivo, když motor běží nebo je ještě horký. Nerozlijte palivo na horké povrchy stroje.
- Palivovou nádrž plňte na dobře větraném místě.
- Palivovou nádrž neplňte úplně. Nechte volný prostor pro expanzi paliva.
- Vylité palivo ihned odstraňte.
- Důkladně utáhněte víčko palivové nádrže. Pokud dojde ke ztrátě víčka palivové nádrže, nahraďte jej zásadně originálním víčkem. Při použití neschváleného víčka bez odvětrávání může docházet k tlakování nádrže.
- Palivo nikdy nepoužívejte k čištění.
- Používejte správné palivo určené pro dané roční období.



## Manipulace s hadicemi

Únik oleje nebo paliva může způsobit požár.

- Hadice nekruťte, neohýbejte a netlučte do nich.
- Nikdy nepoužívejte zkroucené, ohnuté nebo popraskané trubky nebo hadice, protože by mohly prasknout.
- Dotáhněte uvolněné spoje.

## Dávejte pozor na horké a natlakované komponenty

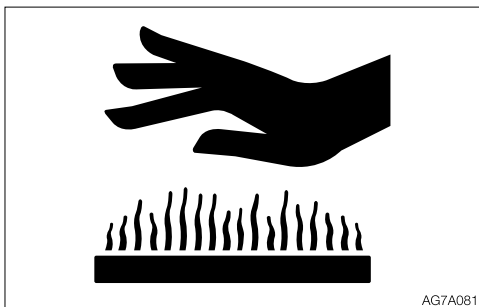

AG7A081

Před prováděním údržby vypněte motor a nechte stroj vychladnout.

- Motor, tlumič výfuku, chladič, vedení hydrauliky, posuvné díly a mnoho dalších částí stroje je bezprostředně po vypnutí motoru horkých. Při kontaktu s těmito částmi vzniknou popáleniny.
- Chladicí kapalina motoru, hydraulický olej a jiné oleje jsou také horké a pod vysokým tlakem. Při povolování víčka nebo zátky dávejte pozor, abyste se nedotkli hydraulického oleje. Práce na stroji za těchto podmínek může mít za následek popáleniny nebo zranění způsobená vytrysknutím horkého oleje.
- DPF a výfukové plyny vycházející z výfukového potrubí mohou být při běžícím motoru nebo při probíhající regeneraci a také ihned po vypnutí motoru velmi horké. Dávejte pozor, abyste se jich náhodně nedotkli, protože byste se mohli popálit.

## Dávejte pozor na horké chladicí systémy

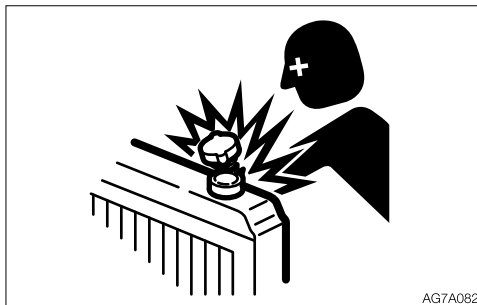

AG7A082

Při zahřáté chladicí kapalině nesnímejte víčko chladiče nebo vypouštěcí zátku. Vypněte motor a nechte motor a chladicí kapalinu vychladnout. Potom pomalu povolte víčko chladiče, aby se vypustil přetlak, a víčko chladiče sejměte.



## Dávejte pozor na vnitřní tlak hydraulického okruhu

Hydraulický okruh zůstává pod tlakem ještě dlouhou dobu po vypnutí motoru.

- Před prováděním údržby úplně vypustěte vnitřní tlak z hydraulického okruhu.

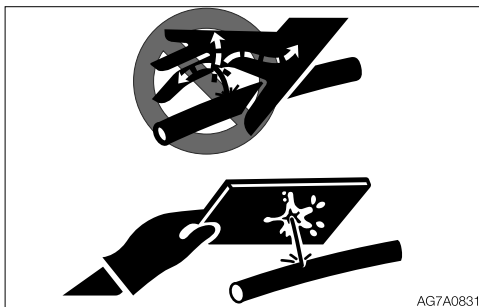

- Hydraulický olej má tlak dostatečně vysoký na to, aby prorazil kůži nebo oči a způsobil těžké zranění, slepotu nebo smrtelné zranění. Nezapomeňte, že hydraulický olej unikající malým otvorem téměř není vidět. Při kontrole netěsností používejte ochranné brýle a silné rukavice a k ochraně kůže proti tryskajícímu oleji použijte kartón nebo překližku.

Pokud olej prorazí kůži, během několika hodin jej musí chirurgicky odstranit lékař seznámený s tímto druhem zranění.

## Před prací na hydraulickém systému vypustěte tlak

Při sejmutí víček nebo demontáži filtrů nebo odpojení potrubí před vypuštěním tlaku z hydraulického systému může vytrysknout olej.

- Ihned po vypnutí motoru a když je bezpečnostní zajišťovací páka dosud v odjištěné poloze otočte spínací skříňku do polohy ON a několikrát pohněte všemi ovládacími pákami a pedály do všech směrů až na doraz, aby se vypustil tlak z okruhů pracovního náradí.
- Stiskněte tlačítko odvětrávacího ventilu, aby se vypustil vnitřní tlak z nádrže.
- Při demontáži zátek nebo šroubů nebo při odpojování hadic stůjte stranou a povolujte je pomalu, aby se před demontáží pomalu vypustil vnitřní tlak.
- Může vytrysknout olej nebo může dojít k odmrštění zátky v závislosti na tlaku ve skříně hydromotoru pojezdu. Povolte pomalu zátku a vypustěte vnitřní tlak.

## Při používání kladiva dávejte pozor na odlétávající částice

Při používání kladiva mohou vylétnout kolíky nebo mohou odlétávat kovové částice. To může vést k těžkému zranění.

- Když se tluče kladivem do kovových dílů, jako jsou kolíky, zuby a boční břity lžice, používejte osobní ochranné pracovní prostředky jako brýle a rukavice.
- Při tlučení do kolíků nebo zubů lžice vždy zajistěte, aby v okolí nebyly žádné osoby.



### Dávejte pozor na mazací tuk pod vysokým tlakem



AG7A086

Do zařízení pro nastavení pásů se vstříkuje mazací tuk pod vysokým tlakem. Pokud se napnutí seřizuje bez dodržení předepsaného postupu, může vylétnout vypouštěcí ventil mazacího tuku a způsobit zranění.

- Nikdy nepovolujte maznici.
- Vypouštěcí ventil mazacího tuku povolujte pomalu. Neotáčejte jím více než o jednu otáčku.
- Nedávejte obličej, ruce, nohy nebo tělo před vypouštěcí ventil mazacího tuku.
- Pokud při povolení vypouštěcího ventilu mazacího tuku nevytéká mazací tuk, je ventil vadný. Požádejte servis Takeuchi o opravu.

### Nikdy nerozebírejte zařízení pro nastavení pásů

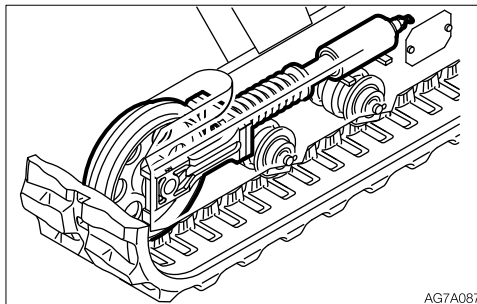

AG7A087

Zařízení pro nastavení pásů obsahuje velmi silnou pružinu. Při náhodném rozebrání zařízení pro nastavení pásů může pružina vystřelit a způsobit těžké zranění. Nikdy nerozebírejte zařízení pro nastavení pásů.

### Upozornění pro servis klimatizace

Pokud se chladivo dostane do kontaktu s očima, poškodí zrak. Pokud se chladivo dostane do kontaktu s kůží, může způsobit omrzliny. Nikdy se nedotýkejte chladiva.



### Manipulace s hydraulickým akumulátorem



AG7A089

S dusíkem uzavřeným pod vysokým tlakem v hydraulickém akumulátoru manipulujte opatrně. Při nesprávné manipulaci může dojít k výbuchu a těžkému zranění.

Bezpodmínečně dodržujte následující zásady:

- Nerozebírejte.
- Nepřibližujte se s plamenem a nevhazujte do ohně.
- Nevrtejte, nesvařujte a netavte.
- Nevystavujte mechanickým rázům, jako jsou údery, valení nebo pády.
- Před likvidací jednotky je nutné vypustit náplň plynu. Kontaktujte servis Takeuchi kvůli pomoci.

### Odpojte kabely akumulátoru



AG7A090

Před prací na elektrickém systému nebo elektrickém svařování odpojte kabely akumulátoru. Nejprve odpojte kabel od záporného (-) pólu akumulátoru. Při opětovném připojování připojte kabel k zápornému (-) pólu akumulátoru jako poslední.



### **Při manipulaci s akumulátory buďte opatrní**

- Akumulátory obsahují kyselinu sírovou, která při kontaktu poškozuje oči nebo kůži.
    - Při kontaktu s očima okamžitě vypláchněte čistou vodou a vyhledejte lékaře.
    - Při náhodném požití vypijte velké množství vody nebo mléka a ihned zavolejte lékaře.
    - Při kontaktu kyseliny s oděvem okamžitě opláchněte velkým množstvím vody.
  - Při práci s akumulátory používejte ochranné brýle a rukavice.
  - Akumulátory vytvářejí hořlavý plyný vodík, který může vybuchnout. Udržujte v bezpečné vzdálenosti od ohně, jiskření nebo hořících cigaret.
  - Při kontrole hladiny elektrolytu akumulátoru používejte kapesní svítilnu.
  - Před prohlídkou nebo manipulací s akumulátorem vypněte motor prostřednictvím spínací skříňky.
  - Dbejte na to, aby se kovové nástroje nebo jiné kovové předměty nedostaly do kontaktu se svorkami akumulátoru a nezpůsobily zkrat.
  - Uvolněné svorky akumulátoru mohou způsobit jiskření. Dbejte na důkladné utažení svorek.
  - Dbejte na důkladné utažení víček článků akumulátoru.
  - Nenabíjejte zamrzlý akumulátor a nespouštějte pomocí startovacích kabelů stroj, jehož akumulátor je zamrzlý, protože by mohlo dojít k výbuchu. Zamrzlý akumulátor před použitím zahřejte na 15 °C (60 °F).
  - Nepoužívejte a nenabíjejte akumulátor, když je jeho indikátor bílý. Akumulátor je na konci své životnosti. Okamžitě vyměňte akumulátor.
  - Akumulátor nenaklánějte. Z odvětrávacího otvoru akumulátoru by mohl vytékat elektrolyt. Při kontaktu může dojít k podráždění kůže nebo korozi částí stroje.
- Vlhkou tkaninou očistěte indikátor akumulátoru a zkontrolujte hladinu elektrolytu. Čištění neprovádějte suchou tkaninou, protože se může vytvářet statická elektrina, která by mohla způsobit vznícení a výbuch.





### Pravidelně vyměňujte díly důležité pro bezpečnost

- V zájmu dlouhodobého bezpečného používání stroje pravidelně doplňujte olej a provádějte prohlídky a údržbu. Pro zvýšení bezpečnosti pravidelně vyměňujte díly důležité pro bezpečnost, jako jsou hadice a bezpečnostní pásy. Další podrobnosti viz „Pravidelně vyměňované díly důležité pro bezpečnost“.
- „Pravidelně vyměňované díly důležité pro bezpečnost“ jsou díly, které se opotřebovávají opakovaným používáním a které časem mění své vlastnosti. Tyto díly mohou kvůli své povaze způsobit vážné škody a zranění a posuzování zbývajících životnosti těchto dílů vnější prohlídkou nebo pocitem za provozu je obtížné.
- „Pravidelně vyměňované díly důležité pro bezpečnost“ vyměňujte v případě jakékoliv vady zjištěné vnější prohlídkou, i když nedosáhly specifikovaného časového intervalu.

### Startování pomocí startovacích kabelů

- Při startování motoru pomocí startovacích kabelů dbejte na správné připojení kabelů ve správném pořadí popsáném níže. Nesprávně připojené kabely mohou způsobit jiskření nebo výbuch akumulátoru.
  - Nedovolte vzájemný kontakt stroje přijímajícího pomoc a stroje poskytujícího pomoc.
  - Nedovolte vzájemný kontakt kladných (+) a záporných (-) kleští startovacích kabelů nebo jejich kontakt se strojem.
  - Při připojování připojte nejprve kladný startovací kabel ke kladným svorkám (+). Při odpojování nejprve odpojte záporný kabel od záporné svorky (-) (ukostření).
  - Dbejte na spolehlivé připojení kleští.
  - Poslední kleště startovacího kabelu připojte k bodu co nejvíce vzdálenému od akumulátoru.
- Při startování motoru pomocí startovacích kabelů vždy používejte ochranné brýle a rukavice.
- Používejte startovací kabely a kleště o velikosti vhodné pro danou kapacitu akumulátoru. Nepoužívejte poškozené nebo zkorodované startovací kabely a kleště.
- Dbejte na to, aby akumulátor stroje poskytujícího pomoc měl stejnou kapacitu jako akumulátor stroje přijímajícího pomoc.



## Opravy svařováním nechávejte provádět v servisu Takeuchi

Pokud je nutné provádět svařování, dbejte na to, aby bylo prováděno kvalifikovanou osobou na správně vybaveném pracovišti. Aby nemohlo dojít k poškození žádného dílu nadproudem nebo jiskřením, dodržujte následující.

- Před elektrickým svařováním odpojte kabely od akumulátoru.
- Nenechávejte trvale působit 200 V nebo více.
- Ukostření musí být připojeno do vzdálenosti jednoho metru od místa svařování. Nepřipojujte ukostření v blízkosti elektronicky řízeného zařízení/přístroje nebo konektorů.
- Dbejte na to, aby mezi místem svařování a ukostřením nebyla těsnění nebo ložiska.
- Ukostření nepřipojujte ke kolíkům pracovního nářadí nebo hydraulickým válcům.
- Pokud se provádí svařování na karosérii stroje, před svařováním rozpojte konektory elektronicky řízených zařízení.

## Vystavení pracovníka obsluhy vibracím

Na základě testů provedených za účelem zjištění přenosu vibrací ze stroje na obsluhu jsou horní končetiny vystaveny vibracím menším než  $2,5 \text{ m/s}^2$  ( $8,2 \text{ ft/s}^2$ ) a sedící část těla je vystavena vibracím menším než  $0,5 \text{ m/s}^2$  ( $1,64 \text{ ft/s}^2$ ).

## Kontroly po údržbě

- Postupně zvyšujte otáčky motoru od nízkých volnoběžných otáček po maximální otáčky za účelem kontroly, zda ze servisovaných částí neuniká olej nebo chladicí kapalina.
- Aktivujte každou ovládací páku a zkontrolujte správnou funkci stroje.

## Likvidace odpadů



- Olej vypuštěný ze stroje zásadně shromažďujte v nádobách. Nesprávně likvidovaný odpadní olej může ohrožovat životní prostředí.
- Při likvidaci škodlivých odpadů, jako jsou oleje, palivo, chladicí kapalina, rozpouštědla a akumulátory postupujte v souladu s platnou legislativou a předpisy.

## Zacházení s jedovatými chemikáliemi

Jedovaté chemikálie způsobují při přímém kontaktu těžká zranění.

Jedovaté chemikálie v tomto stroji jsou mazací tuk, elektrolyt akumulátoru, chladicí kapalina, lak a lepidlo.

S jedovatými chemikáliemi zacházejte opatrně a správně.



## **BEZPEČNOSTNÍ ZNAČKY (ŠTÍTKY)**

Pro bezpečnost pracovníka obsluhy a pracovníků v okolí jsou na určitých místech stroje bezpečnostní značky (štítky), jak je vyobrazeno níže. Obejděte stroj s tímto návodem a zkontrolujte obsah a umístění těchto bezpečnostních značek. Projděte tyto značky a provozní pokyny v tomto návodu s vašimi pracovníky obsluhy stroje.

- Udržujte značky čisté a čitelné. Pokud se některý z bezpečnostních štítků odlupuje nebo je poškozený a stává se obtížně čitelným, vyměňte jej za nový. Při objednávání nové značky v servisu Takeuchi uveďte výrobní číslo vašeho produktu.
- Pokud se vymění díl/jednotka, na níž je bezpečnostní značka, je nutné na nový/díl jednotku umístit novou značku.



BEZPEČNOST

# BEZPEČNOSTNÍ ZNAČKY (ŠTÍTKY)

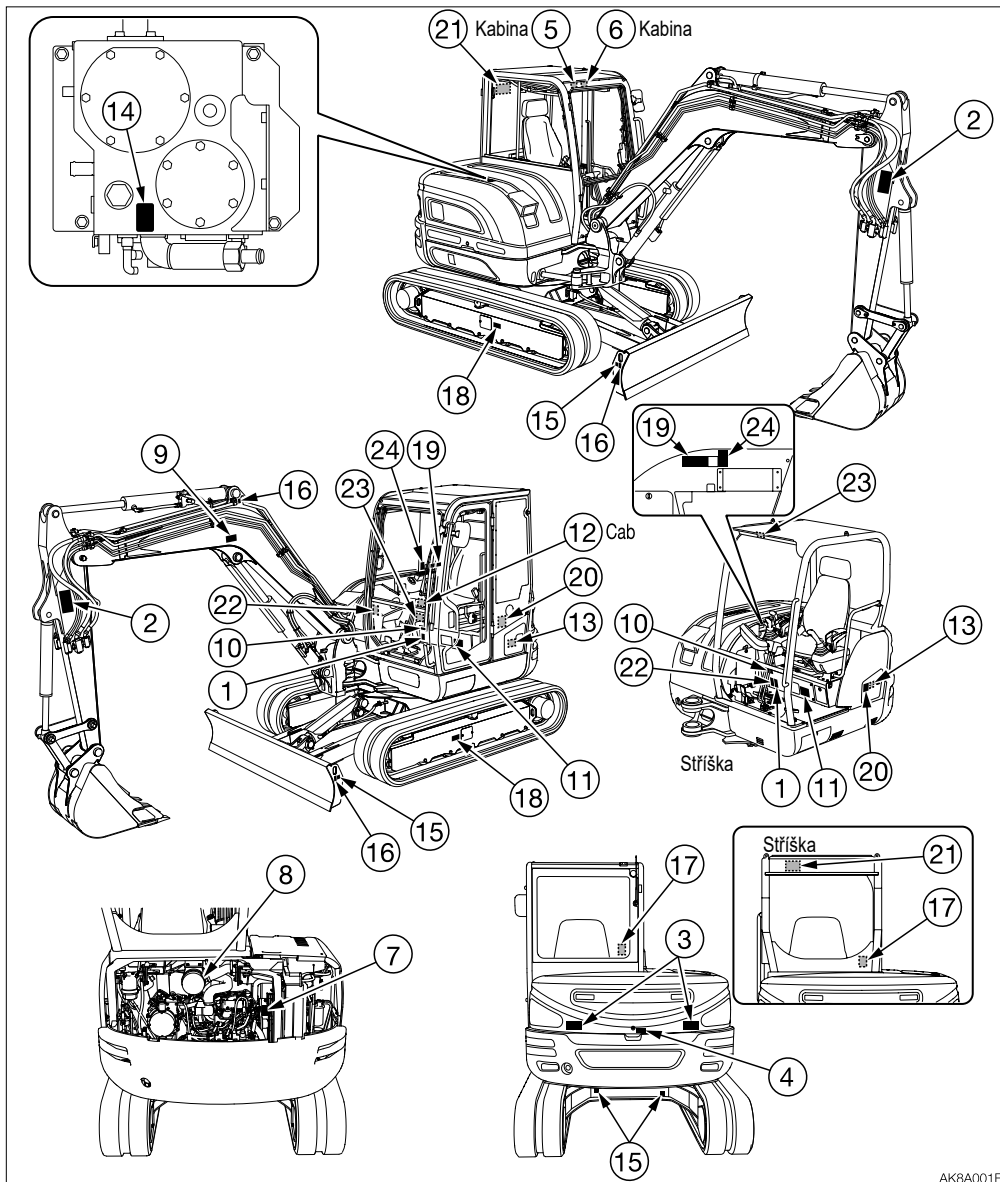

AK8A001E



BEZPEČNOST

## BEZPEČNOSTNÍ ZNAČKY (ŠTÍTKY)

### 1. No.08810-31556

Výstraha  
Před prováděním jakékoliv  
obsluhy, prohlídky nebo  
údržby tohoto stroje si  
přečtěte tento návod  
a pochopte jej.



### 4. No.03793-66006

Nebezpečí způsobené otáčivými díly. Před  
prováděním prohlídky a údržby vždy vypněte.



### 5. No.08810-31557

Nebezpečí způsobené padajícím oknem.  
Po zvednutí okna dbejte na jeho zajištění  
pomocí zajišťovacích kolíků.



### 2. No.05793-00049

Bezpečná vzdálenost  
Nebezpečí zasažení pracovním  
nářadím stroje.  
Během provozu udržujte  
bezpečnou vzdálenost od stroje.



### 6. No.05793-00045

Nebezpečí při zvedání nebo spouštění okna.  
Když se přední okno otvírá nebo zavírá,  
dostává se do blízkosti hlavy. Dbejte na to,  
aby vás okno neuhodilo do hlavy.



### 3. No.00085-01011

Bezpečná vzdálenost  
Nepřibližujte a nezdržujte se  
v pracovním prostoru stroje.



### 7. No.05793-03630

Tato značka znamená nebezpečí popálení  
o horké díly, jako je např. motor, čerpadlo nebo  
tlumič výfuku během provozu nebo ihned poté.  
Nedotýkejte se horkých dílů.



AKIVA02E



8. No.03393-75040



12. No.08710-86051

Umístění nouzového východu

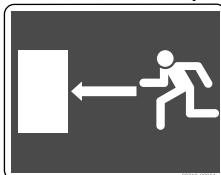

13. No.03593-06600

Motorová nafta



9. No.03593-47010 (if equipped)



14. No.03593-06700

Hydraulický olej

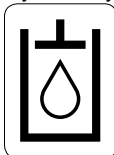

15. No.08810-31549

Vázací bod



10. No.03593-47020



16. No.03993-00500

Poloha zvedání



17. No.03993-00400

Pro EU

Umístění hasicího přístroje

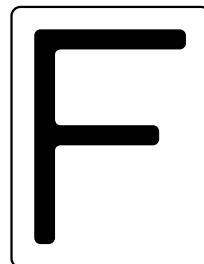

11. No.03593-13700

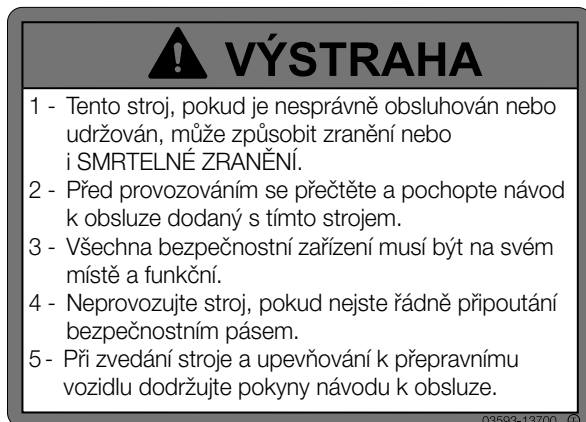



# BEZPEČNOST BEZPEČNOSTNÍ ZNAČKY (ŠTÍTKY)

## 18. No.05793-00052

Nebezpečí vystřelení zátky ze zařízení pro nastavení pásů. V zájmu bezpečné a správné manipulace si před nastavením pásů přečtěte návod.

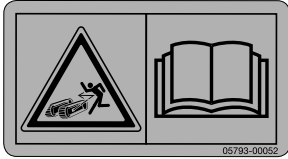

## 19. No.05693-00090

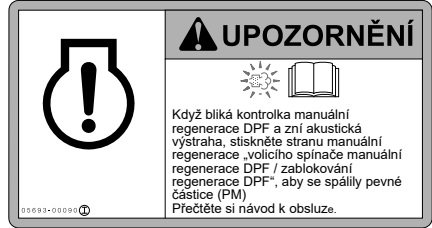

## 20. No.03793-37027

Hladina hluku mimo kabinu (Pokud je ve výbavě)  
Tato hodnota znamená hladinu hluku mimo stroj a je to hladina hluku, které jsou vystaveny osoby v blízkosti pracovního prostoru.



## 21. No.03993-00068 (Kabina) No.03993-00073 (Stříška) (Pokud je ve výbavě)

### VÝSTRAHA

**BAGR MODEL TB250-2**  
Délka dlouhého ramena: 1760 mm  
Stroj se stříškou a pryčovacími pásy, bez ližce.

**NOSNOSTI PŘI ZVEDÁNÍ**  
• Nepokoušejte se zvedat ani přidržovat břemeno, které překračuje tyto hodnoty zatížení ve specifikovaných poloměrech a výškách.  
• Jmenovitě nosnosti zvedání vycházejí z podmínky, kdy je stroj vodorovně a je na pevném povrchu.  
• Pro bezpečné zvedání se od pracovníka obsluhy očekává, že bude vytvářet nutné rezervy pro konkrétní podmínky práce, jako je např. měkký nebo nerovný podklad, nevodorovný podklad, boční síly, nebezpečné podmínky, zkušenost pracovníků atd.  
• Pro zvedání břemen je nutné bezpečnostní zařízení zařadit.  
• Když se stroj používá ke zvedání břemen, musí být zapnutý spínač výstrahy přetížení zvedání.

**NOSNOSTI PŘI ZVEDÁNÍ**  
Přes přední část: Radlice DOLE

POLOMĚR BODU ZDVÍHU			POLOMĚR BODU ZDVÍHU			POLOMĚR BODU ZDVÍHU		
MAX	1/2	0	MAX	1/2	0	MAX	1/2	0
2002	2130	2188	1628	1819	2108	1188	1379	1888
2041	2162	2202	1668	1862	2088	1228	1421	1928
2108	2219	2262	1728	1924	2148	1288	1481	2008
2188	2299	2342	1808	2004	2228	1368	1561	2108
2288	2408	2452	1908	2104	2328	1468	1661	2208
2418	2538	2582	2008	2204	2428	1568	1761	2308
2568	2688	2732	2108	2304	2528	1668	1861	2408
2738	2858	2902	2208	2404	2628	1768	1961	2508
2928	3048	3092	2308	2504	2728	1868	2061	2608
3138	3258	3302	2408	2604	2828	1968	2161	2708
3368	3488	3532	2508	2704	2928	2068	2261	2808
3618	3738	3782	2608	2804	3028	2168	2361	2908
3888	3988	4032	2708	2904	3128	2268	2461	3008
4178	4178	4222	2808	3004	3228	2368	2561	3108

**NOSNOSTI PŘI ZVEDÁNÍ**  
Přes přední část: Radlice NAHOŘE

**NOSNOSTI PŘI ZVEDÁNÍ**  
Při otočení na stranu

**NOSNOSTI PŘI ZVEDÁNÍ**  
Při otočení na stranu

**VÝSKA BODU ZDVÍHU** (m)  
18  
12  
6  
0  
-6  
-12

**POLOMĚR BODU ZDVÍHU** (m)  
18  
15  
12  
9  
6  
3  
0

**OSY ROTACE**

Hodnoty vycházejí z ISO 10567  
MĚRNÉ JEDNOTKY: lb

## 22. No.05793-03643



Dávejte pozor na rozhraní mechanismu bagru.  
Při spuštění mechanismu bagru dávejte pozor, aby nedošlo ke kolizi s podvozkem nebo buldozerovou radlicí.  
Dbejte také na to, aby hadice válce výložníku nebyla v kontaktu s šasi.

## 23. No.03593-32300 (Pokud je ve výbavě)

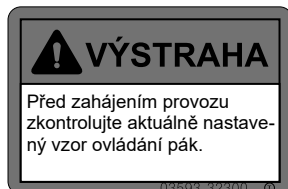

## 24. No.03793-69110 (Pokud je ve výbavě)



**VÝSTRAHA!**  
Nestiskněte spínač plovoucího režimu, když je stroj zvednutý buldozerovou radlicí. Stroj by mohl spadnout.





# OVLÁDACÍ PRVKY

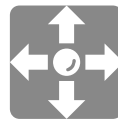



## NÁZVY KOMPONENTŮ (STŘÍŠKA)

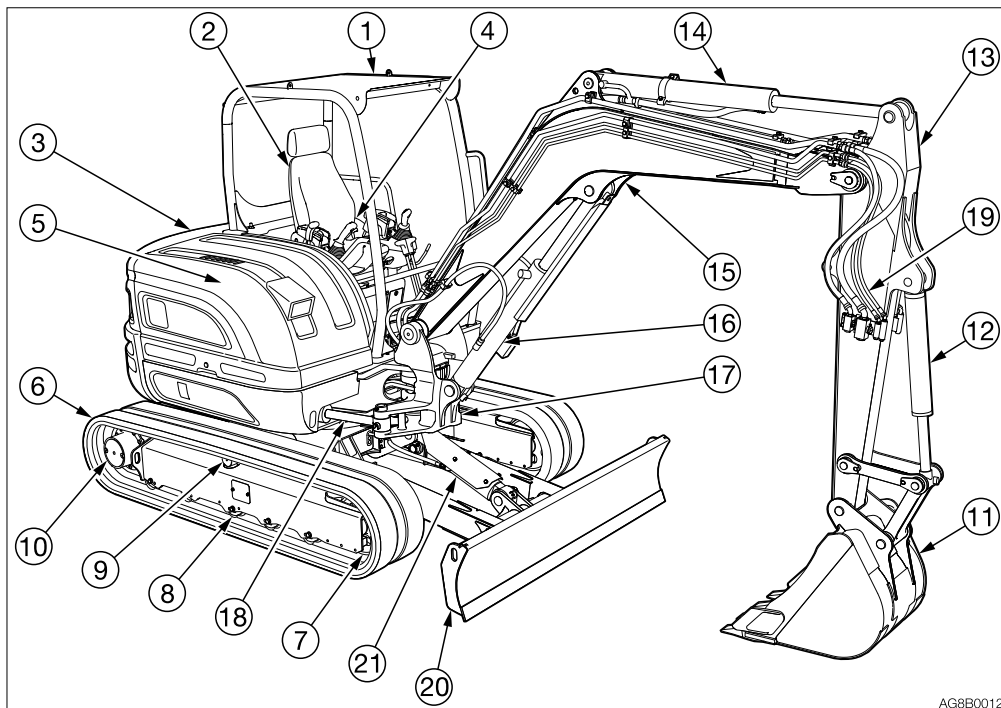

AG8B0012

### Nástavba

1. Stříška
2. Sedadlo
3. Kapota motoru
4. Palivová nádrž
5. Nádrž hydraulického oleje

### Podvozek

6. Pás
7. Vodící kolo
8. Pojezdové kolo
9. Vratná kladka
10. Hydromotor pojezdu

### Pracovní nářadí

11. Lžice
12. Válec lžice
13. Rameno
14. Válec ramena
15. Výložník
16. Válec výložníku
17. Konzola výložníku
18. Válec natáčení výložníku
19. Vedení přídavné hydrauliky
20. Dozerovací radlice
21. Válec radlice



## OVĽADACÍ PRVKY NÁZVY KOMPONENTŮ

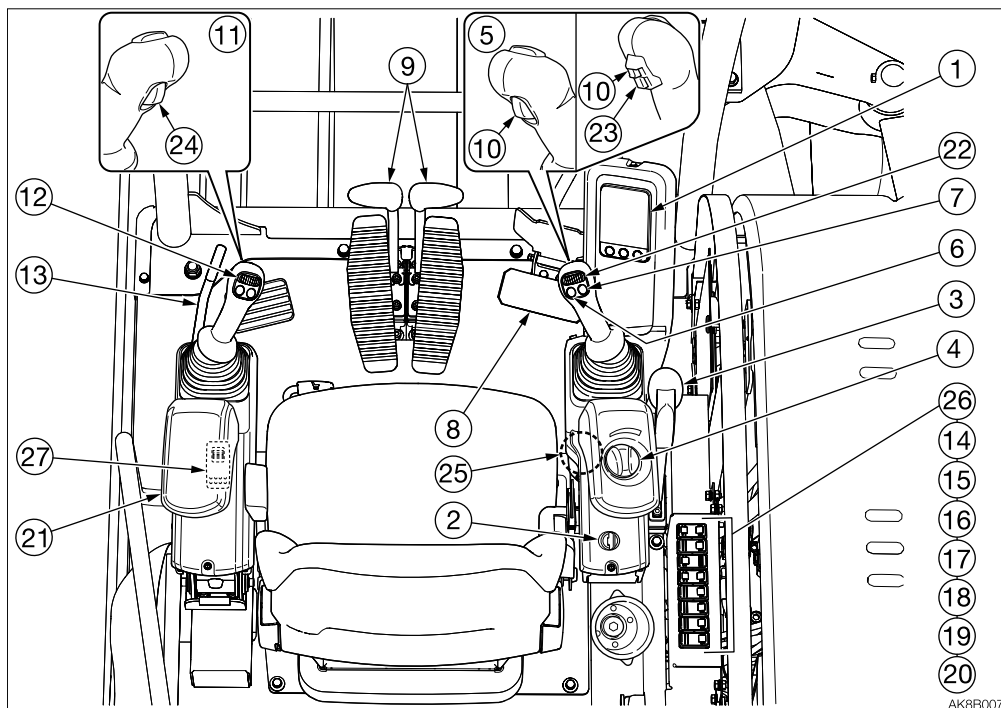

1. Prístrojová deska
2. Spínací skříňka
3. Páka radlice
4. Ovladač akcelératoru
5. Pravá ovládací páka\*
6. Tlačítko houkačky
7. Tlačítko volnoběhu
8. Pedál natáčení výložníku
9. Páky/pedály pojezdu
10. Tlačítko rychlosti pojezdu
11. Levá ovládací páka
12. Spínače 1. přídavné hydrauliky
13. Bezpečnostní zajišťovací páka
14. Spínač osvětlení
15. Spínač automatického volnoběhu
16. Spínač režimu ECO/Highland
17. Spínač režimu aretace
18. Spínač automatiky nádrže 1. přídavné hydrauliky\*
19. Spínač výstrahy přetížení zvedání\*
20. Spínač výstražného majáku\*
21. Vypínač motoru\*
22. Spínač 2./4. přídavné hydrauliky\*
23. Volící tlačítko 2./4. přídavné hydrauliky\*
24. Tlačítko 3. přídavné hydrauliky\*
25. Spínač 3. přídavné hydrauliky\*
26. Volící spínač manuální regenerace DPF / zablokování regenerace DPF
27. Spínač hard-lock 3. přídavné hydrauliky\*

\*: V závislosti na specifikacích nebo zvolené volitelné výbavě



## NÁZVY KOMPONENTŮ (KABINA)

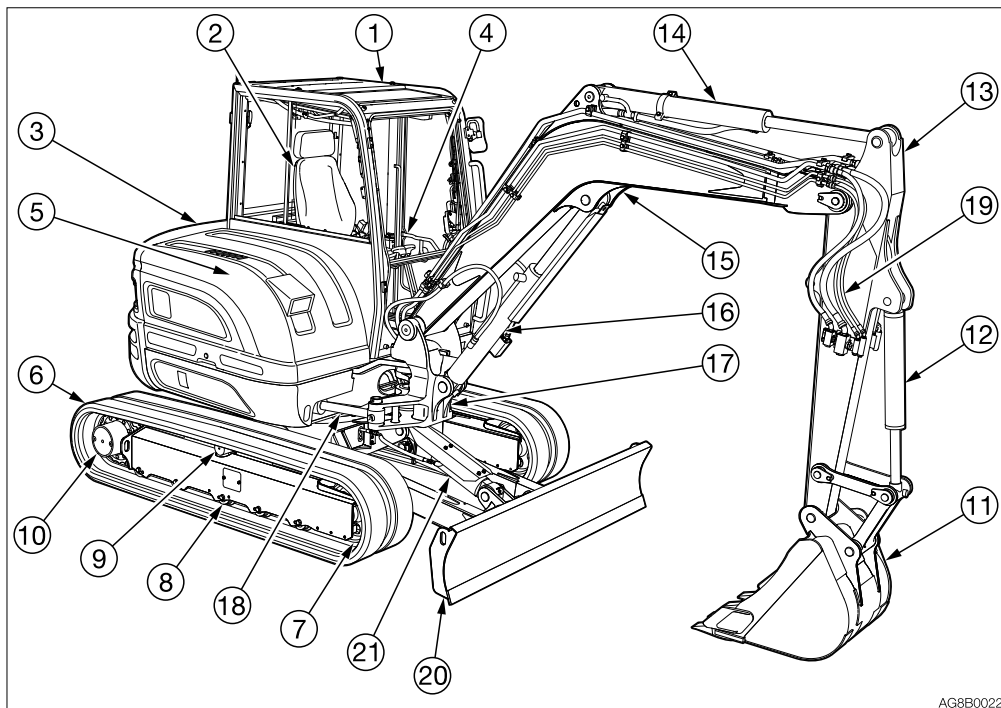

### Nástavba

1. Kabina
2. Sedadlo
3. Kapota motoru
4. Palivová nádrž
5. Nádrž hydraulického oleje

### Podvozek

6. Pás
7. Vodící kolo
8. Pojezdové kolo
9. Nosná kladka
10. Hydromotor pojezdu

### Pracovní nářadí

11. Lžice
12. Válec lžice
13. Rameno
14. Válec ramena
15. Výložník
16. Válec výložníku
17. Konzola výložníku
18. Válec natáčení výložníku
19. Vedení přídavné hydrauliky
20. Dozetrovací radlice
21. Válec radlice



## OVĽADACÍ PRVKY NÁZVY KOMPONENTŮ

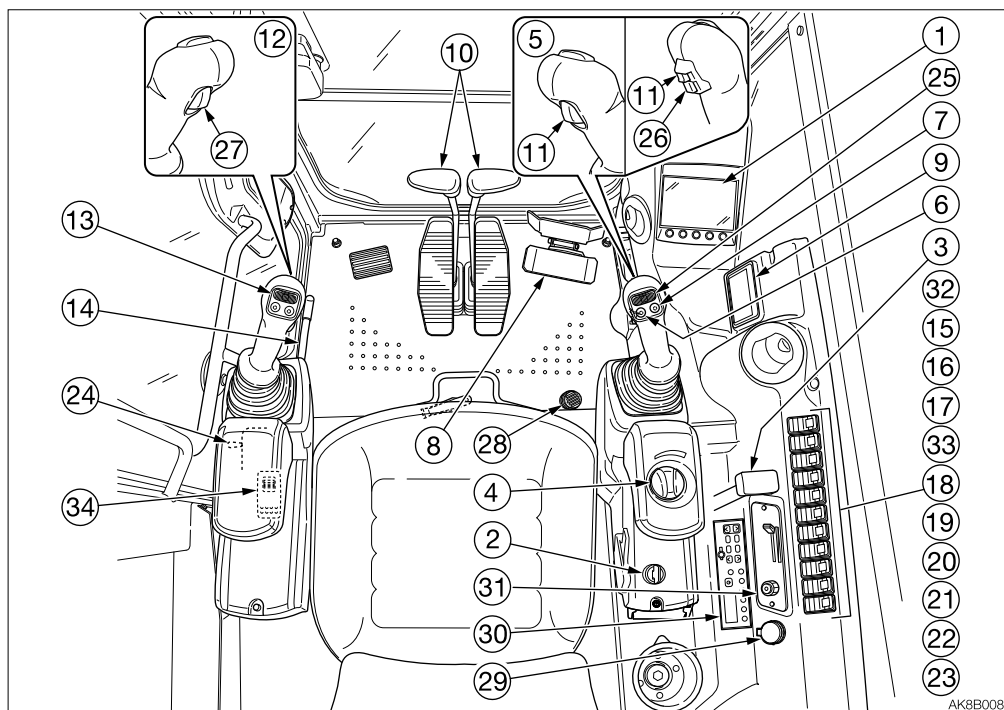

- |                                    |  |
|------------------------------------|--|
| 1. Multiinformační displej         | 19. Spínač režimu ECO/Highland   |
| 2. Spínací skříňka                 | 20. Spínač režimu aretace  |
| 3. Páka radlice                    | 21. Spínač automatiky nádrže 1. přídavné hydrauliky*                   |
| 4. Ovladač akcelérátoru            | 22. Spínač výstrahy přetížení zvedání*                                 |
| 5. Pravá ovládací páka*            | 23. Spínač výstražného majáku*   |
| 6. Tlačítko houkačky               | 24. Vypínač motoru*  |
| 7. Tlačítko volnoběhu              | 25. Spínač 2./4. přídavné hydrauliky*                                  |
| 8. Pedál natáčení výložníku        | 26. Volící tlačítko 2./4. přídavné hydrauliky*                         |
| 9. Popelník                        | 27. Tlačítko 3. přídavné hydrauliky*                                   |
| 10. Páky/pedály pojezdu            | 28. Spínač 3. přídavné hydrauliky*                                     |
| 11. Tlačítko rychlosti pojezdu     | 29. Napájecí zásuvka*  |
| 12. Levá ovládací páka             | 30. Rádio*   |
| 13. Spínače 1. přídavné hydrauliky | 31. Ovládací panel klimatizace*  |
| 14. Bezpečnostní zajišťovací páka  | 32. Volící spínač manuální regenerace DPF / zablokování regenerace DPF |
| 15. Spínač osvětlení               | 33. Spínač ventilátoru topení*   |
| 16. Spínač stěrače                 | 34. Spínač hard-lock 3. přídavné hydrauliky*                           |
| 17. Spínač ostřikovače             |  |
| 18. Spínač automatického volnoběhu |  |

\*: V závislosti na specifikacích nebo zvolené volitelné výbavě



## KRYTY

### KLÍČ KE STROJI

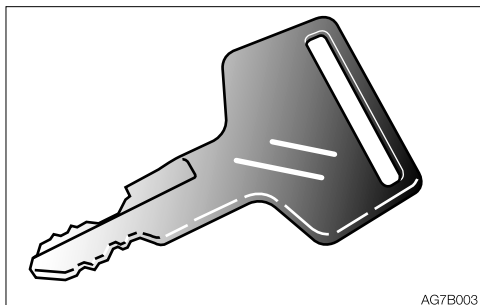

AG7B003

Klíč ke stroji se používá ke startování a vypínání motoru a také k zamykání a odemykání následujících komponentů:

- Dveře kabiny
- Kapota motoru
- Kryty

### PRAVÝ BOČNÍ KRYT

#### VÝSTRAHA

- Před prováděním údržby vypněte motor a nechte stroj vychladnout.
- Nenechávejte pravý boční kryt otevřený, když je větrno nebo když stroj stojí ve svahu.
- Při otvírání a zavírání pravého bočního krytu dávejte pozor, aby nedošlo k zachycení rukou nebo jiné části těla krytem.

Při provádění prohlídek a údržby hydraulického systému, elektrického systému a ostřikovače okna otevřete tento kryt. Také se zde provádí přepínání volicího ventilu 1. přídavné hydrauliky a vzoru ovládání pák (volitelná výbava).

Pod krytem je uložen mazací lis a nářadí.

### Otevření

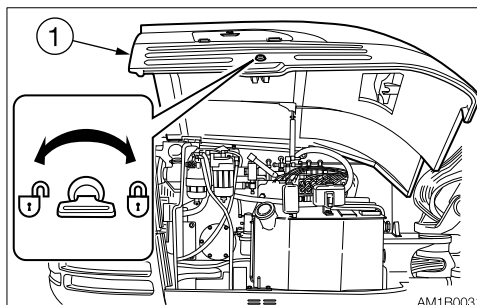

1. Zasuňte klíč ke stroji a otočte jím doleva pro odemknutí pravého bočního krytu (1).
2. Zatlačte palcem zámek a otevřete pravý boční kryt (1) až na doraz.

### Zavření

1. Zavřete pravý boční kryt (1) a zatlačte jej dolů, dokud se neozve klapnutí.
2. Zasuňte klíč ke stroji a otočte jím doprava pro zamknutí pravého bočního krytu (1).



## KAPOTA MOTORU

### VÝSTRAHA

- Před otevřením kapoty motoru vypněte motor. Pokud dojde k zachycení ruky pohybující se nebo otáčivou částí, může dojít k těžkému zranění.
- Při otvírání nebo zavírání kapoty motoru dávejte pozor, aby nedošlo k zachycení rukou nebo jiné části těla kapotou.

### Otevření

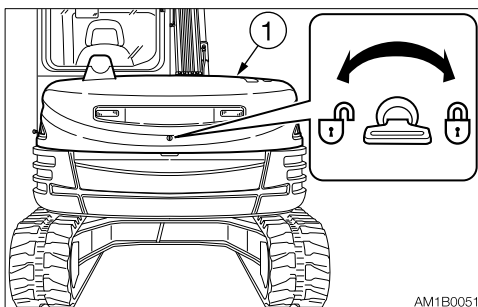

1. Zasuňte klíč ke stroji a otočte jím doleva pro odemknutí kapoty motoru (1).
2. Zatlačte palcem zámek a otevřete kapotu motoru (1).

### Zavření

1. Zavřete kapotu motoru (1) a stlačte její okraj dolů, dokud se neozve klapnutí.
2. Zasuňte klíč ke stroji a otočte jím doprava pro zamknutí kapoty motoru (1).

## LEVÝ BOČNÍ KRYT

### UPOZORNĚNÍ

Před otevřením levého bočního krytu a prací uvnitř dbejte na zavření kabiny. V opačném případě by se dveře mohly dát do pohybu silou větru a zranit vám hlavu nebo tělo.

### Otevření

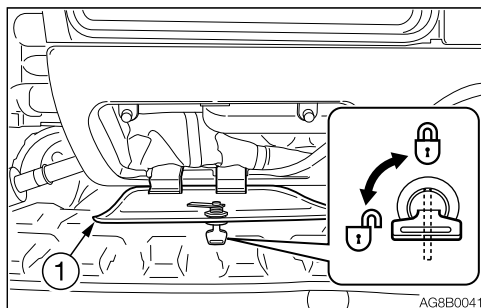

1. Zasuňte klíč ke stroji a otočte jím doleva pro odemknutí levého bočního krytu (1).
2. Otevřete levý boční kryt (1).

### Zavření

1. Zavřete levý boční kryt (1) a otočením klíče doprava jej zamkněte.



## DVÍŘKA HRDLA PALIVOVÉ NÁDRŽE

### UPOZORNĚNÍ

Před otevřením dvířek hrdla palivové nádrže za účelem doplňování paliva dbejte na zavření kabiny. V opačném případě by se dveře mohly dát do pohybu silou větru a zranit vám hlavu nebo tělo.

Pro doplňování paliva nebo kontroly jeho hladiny otevřete tato dvířka.

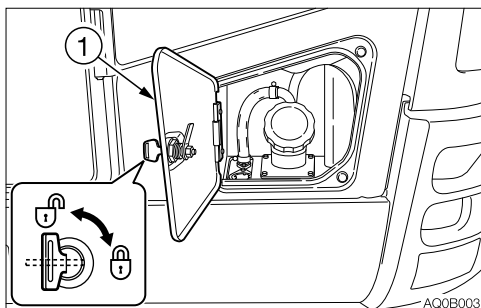

### Otevření

1. Zasuňte klíč ke stroji a otočte jím doleva pro odemknutí dvířek hrdla palivové nádrže (1).
2. Otevřete dvířka hrdla palivové nádrže (1).

### Zavření

1. Zavřete dvířka hrdla palivové nádrže (1).
2. Zasuňte klíč ke stroji a otočte jím doprava pro zamknutí dvířek hrdla palivové nádrže (1).

## PLNICÍ HRDLO PALIVOVÉ NÁDRŽE

### VÝSTRAHA

- Při plnění palivové nádrže nekuřte a zdroje tepla a oheň udržujte v bezpečné vzdálenosti.
- Palivovou nádrž plňte při vypnutém motoru a na dobře větraném místě.
- Vylité palivo ihned odstraňte.
- Palivovou nádrž neplňte úplně. Nechte volný prostor pro expanzi paliva.
- Důkladně utáhněte víčko palivové nádrže.

### Otevření

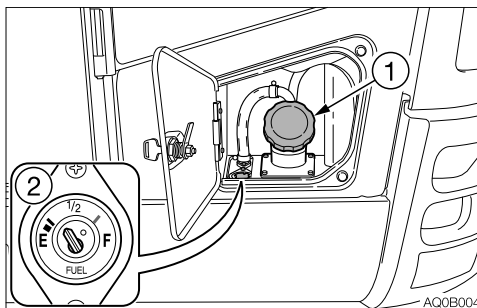

1. Otevřete dvířka hrdla palivové nádrže.
2. Otočte víčko palivové nádrže (1) doleva a sejměte jej.

### Zavření

1. Nasadte víčko palivové nádrže (1) a otočte jej doprava.
2. Zavřete dvířka hrdla palivové nádrže a zamkněte je.





## VÍKO POJISTKOVÉ SKŘÍŇKY

Při provádění prohlídek a údržby pojistek otevřete tento kryt.

### Otevření

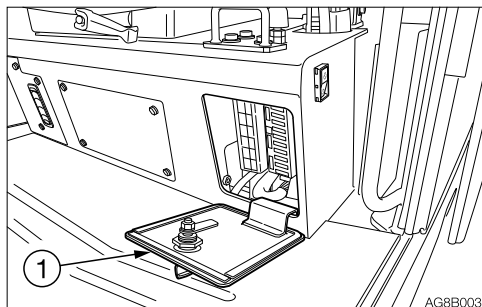

1. Zasuňte klíč ke stroji a otočte jím doleva pro odemknutí víka pojistkové skříňky (1).
2. Odklopte víko pojistkové skříňky (1) dopředu.

### Zavření

1. Zavřete víko pojistkové skříňky (1) a otočením klíče doprava jej zamkněte.



## KABINA

### DVEŘE KABINY

#### VÝSTRAHA

Při nastupování do kabiny nebo vystupování z kabiny nejprve otevřete dveře až na doraz do polohy zajištěné západkou a zkontrolujte, zda se nepohybují.

Úplně otevřete dveře a přitlačte je na západku vzadu na dveřích, aby se zajistily. Dveře musejí být při nastupování a vystupování do/ze stroje a během provozu zajištěné.

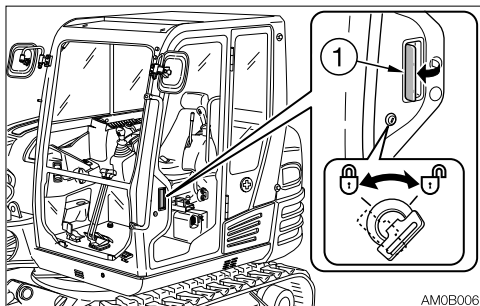

#### Zamknutí a odemknutí

Zasuňte klíč ke stroji a otočte jím.

#### Otevření

1. Táhněte za rukojeť (1) směrem k sobě

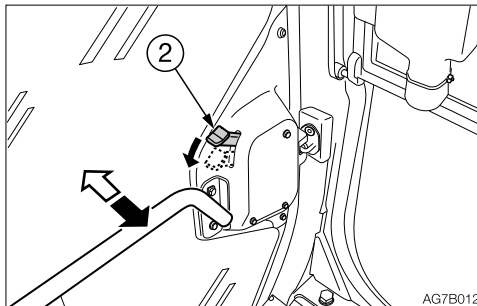

a otevřete dveře.

Pro otevření dveří zevnitř kabiny zatlačte páčku (2) dolů.

2. Úplně otevřete dveře a přitlačte je na kabinu, aby se zajistily.

#### Zavření

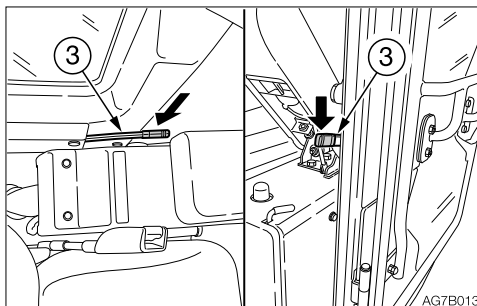

1. Zatlačte uvolňovací páku (3) dolů.
2. Zavřete uvolněné dveře.



## NOUZOVÝ VÝCHOD

Přední okno (s výjimkou strojů s přední ochranou)

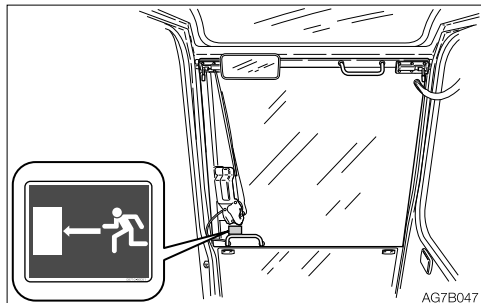

Pokud jste uvězněni v kabině, za účelem úniku otevřete přední okno.

## PŘEDNÍ OKNO

### VÝSTRAHA

- Při otvírání a zavírání předního okna oběma rukama pevně uchopte rukojeti. Pokud by vám vyklouzly z rukou, mohlo by dojít k zachycení hlavy nebo rukou.
- Když se přední okno otvírá nebo zavírá, dostává se do blízkosti hlavy. Dbejte na to, aby vás okno neuhodilo do hlavy.
- Při otvírání předního okna dbejte na jeho zajištění pomocí zajišťovacích kolíků na pravé a levé straně. Nezajištěné okno může spadnout.

### Otevření

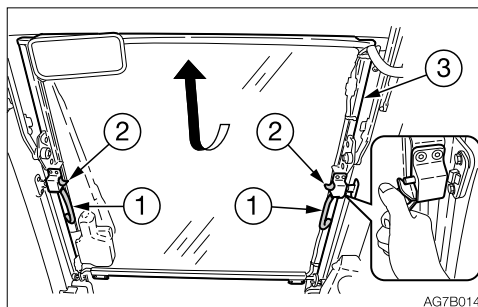

1. Zaparkujte na vodorovném povrchu a vypněte motor.
2. Nastavte bezpečnostní zajišťovací páku do zajištěné polohy.
3. Uchopte pravou a levou rukojeť (1) a palcem stlačte páčky (2), aby se uvolnil zámek.
4. Zatáhněte přední okno (3) k sobě a zároveň jej zvedněte.

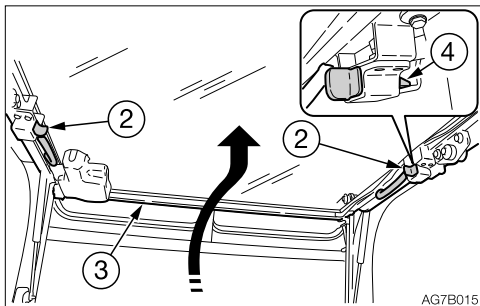

5. Uvoľňte palci páčky (2) a zcela zvednete predné okno (3) a zafixujete jej zafixovacím kolíkom (4).

## Zavření

### **VÝSTRAHA**

Přední okno zavírejte pomalu, aby vás neuhodilo do hlavy. Při náhlém poklesu okna může dojít ke zranění nebo poškození předního okna.

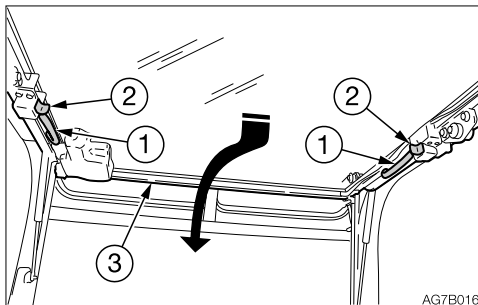

1. Uchopte pravou a levou rukojeť (1) a palcem stlačte páčky (2), aby se uvolnil zámek.
2. Zatáhněte přední okno (3) dolů a zároveň jej posuňte dopředu a pomalu spusťte dolů.

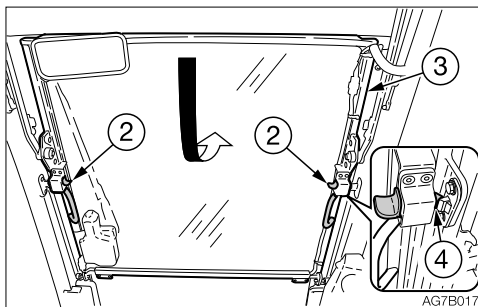

3. Uvoľňte palci páčky (2) a zatlačte predné okno dopredu a zafixujete jej zafixovacím kolíkom (4).



## SPODNÍ PŘEDNÍ OKNO

### Demontáž

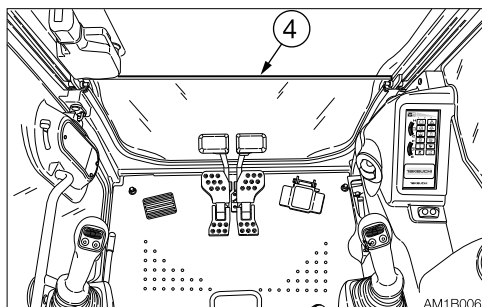

1. Otevřete přední okno a uložte jej do stropu.
2. Pomalu zvedněte spodní přední okno (4).

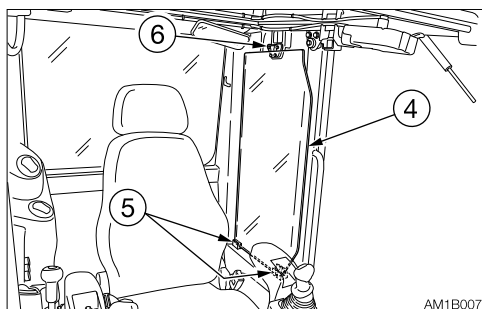

3. Držte okno ve vertikální poloze (spodek okna musí být před vámi), umístěte jej do vedení (5) na levé straně kabiny a potom jej zajistěte držákem (6).

## BOČNÍ OKNO

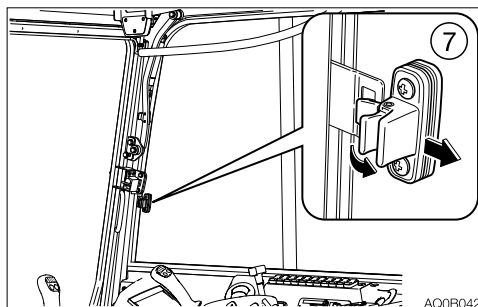

1. Uchopte západku (7), uvolněte ji a otevřete boční okno.
2. Za účelem zavření boční okno zavřete tak, aby se ozvalo klapnutí.



## PROTISLUNEČNÍ ROLETA

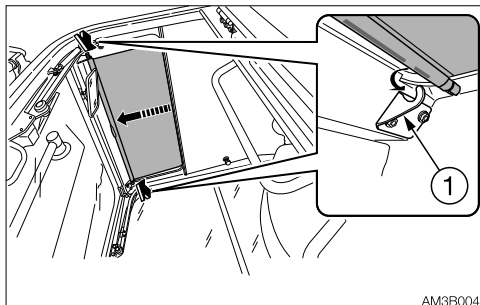

1. Vytáhněte sluneční roletu dopředu.
2. Zavěste sluneční roletu do dvou háčků (1).

## NOUZOVÉ KLAĐÍVKO (VOLITELNÁ VÝBAVA)

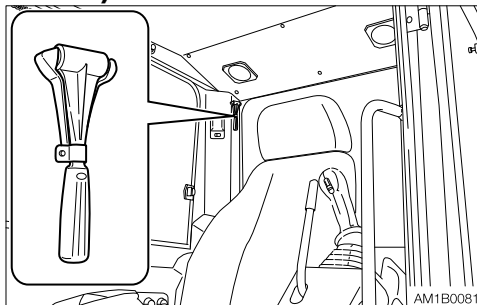

Pro účely úniku z kabiny v nouzi je nainstalováno nouzové kladívko. Při úniku rozbijte okna kladívkem.

- Při rozbíjení okenního skla kladívkem dávejte pozor, aby vás nezranily střepy.
- Odstraňte kousky skla z okenního rámu, abyste se při úniku nepořezali. Rozbité sklo vypadne z okna, a proto dávejte pozor, kam šlapete a abyste po skle neuklouzli.



# SEDADLO A BEZPEČNOSTNÍ PÁS

## SEDADLO

### VÝSTRAHA

- Nastavte a zajište sedadlo.
- Neprovádějte žádná nastavení během provozu stroje.
- Nenastavujte současně opěradlo do polohy maximálního záklonu a posuv sedadla dozadu. Mohlo by dojít k poškození zadního okna nebo zranění.
- Nezapomeňte, že opěradlo se prudce vrací do přední polohy silou pružiny.

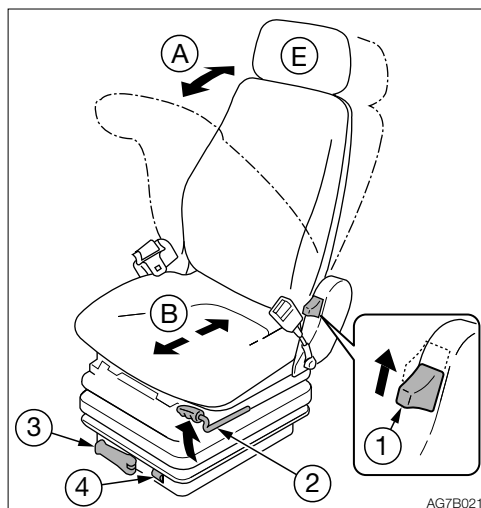

### (A) Nastavení sklonu opěradla

1. Posadte se a sedněte vzadu v sedadle.
2. Povyťáhněte páku (1) a nastavte sklon opěradla proti síle pružiny. V požadované úhlové poloze uvolněte páku (1), aby se opěradlo zajistilo.

### (B) Nastavení v podélném směru

1. Páku (2) povytáhněte nahoru a posuňte sedadlo dopředu nebo dozadu do polohy požadované pro ovládání stroje.
2. V požadované poloze uvolněte páku (2), aby se sedadlo zajistilo.  
Rozsah nastavení: 15 poloh, 150 mm (5.9 in.)

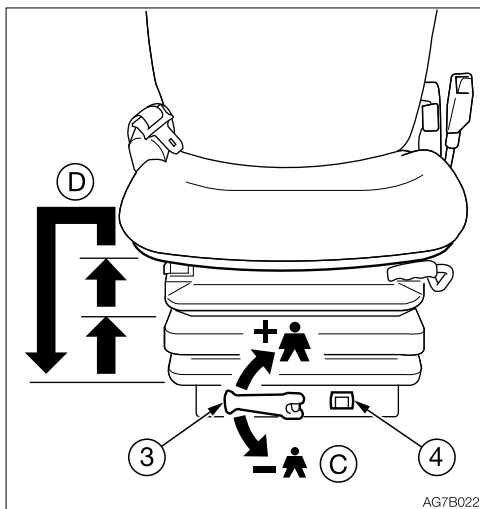

### (C) Nastavení podle hmotnosti pracovníka obsluhy

1. Otáčejte rukojetí (3), dokud stupnice (4) nebude ukazovat hmotnost pracovníka obsluhy.  
Rozsah nastavení: 50 až 130 kg (110 až 287 lbs)

### (D) Nastavení výšky sedadla

Nahoru

1. Zvedněte sedadlo do první nebo druhé polohy aretované klapnutím.  
Rozsahy nastavení: 2 polohy, 60 mm (2.36 in.)

Dolů

1. Nejprve zvedněte sedadlo do nejvyšší polohy; potom jej lze spustit dolů do nejnižší polohy.

**(E) Nastavení opěrky hlavy (volitelné vybavení)**

Opěrku hlavy (E) lze nastavit nahoru nebo dolů.

1. Uchopte opěrku hlavy (E) oběma rukama a nastavte ji nahoru nebo dolů do požadované polohy.

**BEZPEČNOSTNÍ PÁS****⚠ VÝSTRAHA**

Před nastartováním motoru dbejte na řádné připoutání bezpečnostním pásem.

**Připoutání bezpečnostního pásu**

1. Nastavte sedadlo do požadované polohy a posaďte se na sedadlo.

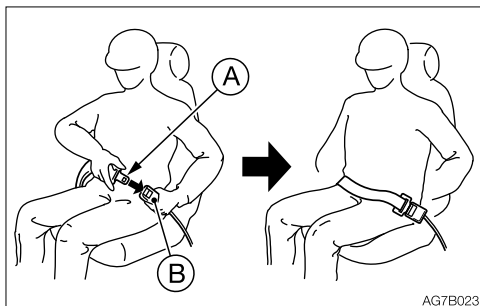

2. Vytáhněte bezpečnostní pás na požadovanou délku.
3. Dbejte na to, aby bezpečnostní pás nebyl překroucený a zasuňte jazýček spony (A) do zámku (B) bezpečnostního pásu, až se zajistí se slyšitelným cvaknutím.
4. Zatažením za pás zkontrolujte spolehlivé zajištění a popruh pásu si umístěte kolem pasu.

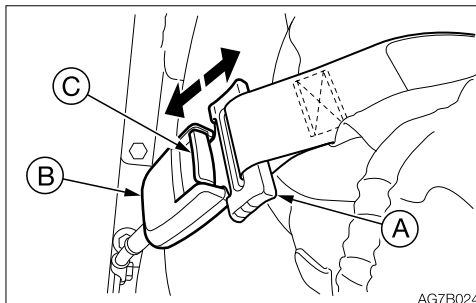
**Odpoutání bezpečnostního pásu**

1. Uchopte jazýček spony (A) a stiskněte tlačítko (C) na zámku (B). Bezpečnostní pás se zatahne zpět do původní polohy.





## MULTIINFORMAČNÍ DISPLEJ

### OBRAZOVKA HLAVNÍHO MENU

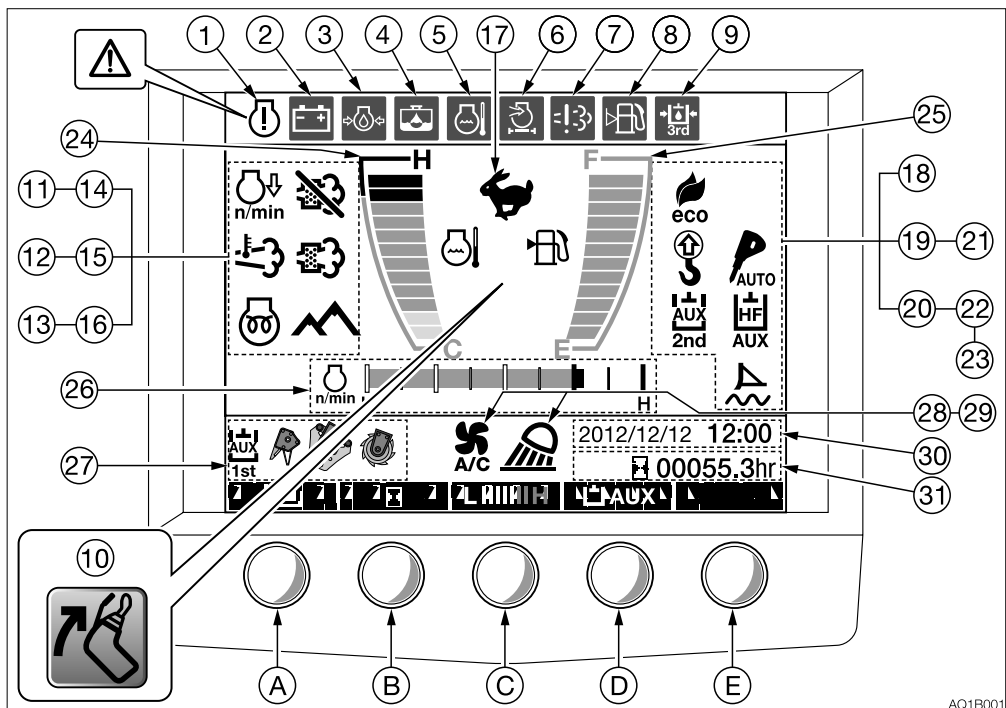

Pro účely vysvětlení jsou všechny kontrolky na této straně znázorněny v rozsvíceném stavu. Snímek této obrazovky je úplně odlišný od obrazovky během skutečného provozu. Když je během aktuálního provozu vydána výstraha nebo je zvolena nějaká funkce, ve středu displeje se zobrazí zvětšený odpovídající symbol na dobu cca jedné sekundy.

Při otočení spínací skříňky do polohy ON se nejprve zobrazí zvětšená výstražná kontrolka dobíjení akumulátoru a výstražná kontrolka tlaku motorového oleje a potom se rozsvítí s výstrahou v původním umístění. Systém stroje je v pořádku, pokud kontrolky zhasnou po nastartování motoru.



## **VÝSTRAŽNÉ KONTROLKY**

**DŮLEŽITÉ:** Pokud bliká výstražná kontrolka a zní akustická výstraha, okamžitě zastavte provozování a zkontrolujte odpovídající komponent. Viz „Když bliká výstražná kontrolka“ na stranách 6-13 až 6-15.

### **1. Výstražná kontrolka chyby ECM**

Tato kontrolka bliká, když řídicí jednotka motoru (ECM) detekuje nějaký problém motoru při spínací skříňce v poloze ON. Detekovaný problém je zaznamenán jako chyba ECM.

Viz „Seznam chybových kódů motoru“ na stranách 6-18 až 6-26.

#### **1-1. Výstražná kontrolka vozidla a motoru**

Tato kontrolka se zobrazí zvětšená po dobu jedné sekundy a potom bliká a zní akustická výstraha, když je problém se strojem. Z obrazovky menu přejděte na zobrazení chybového kódu, získajte číslo chybového kódu vozidla nebo motoru a kontaktujte svého prodejce nebo servis s odkazem na „Seznam chybových kódů vozidla“ nebo „Seznam chybových kódů motoru“ v tomto návodu.

Viz „Obrazovka menu“ na straně 2-26 nebo 2-44.

Viz „(6) Zobrazení chybového kódu“ na straně 2-32.

Viz „Seznam chybových kódů vozidla“ na stranách 6-16 a 6-17.

Viz „Seznam chybových kódů motoru“ na stranách 6-18 až 6-26.

### **2. Výstražná kontrolka dobíjení akumulátoru**

Tato kontrolka bliká a zní akustická výstraha při problému v systému dobíjení akumulátoru při běžícím motoru.

### **3. Výstražná kontrolka tlaku motorového oleje**

Tato kontrolka bliká a zní akustická výstraha při abnormálně nízkém tlaku motorového oleje při běžícím motoru.

### **4. Výstražná kontrolka odlučovače vody**

Tato kontrolka bliká, když je detekována voda v odlučovači vody při spínací skříňce v poloze ON.

### **5. Výstražná kontrolka teploty chladicí kapaliny**

Tato kontrolka bliká a zní akustická výstraha při abnormálně vysoké teplotě chladicí kapaliny motoru při běžícím motoru.

### **6. Výstražná kontrolka vzduchového filtru**

Tato kontrolka bliká a zní akustická výstraha, když je vzduchový filtr zanesený při běžícím motoru.

### **7. Výstražná kontrolka NCD**

Tato kontrolka bliká a zní akustická výstraha, když je detekována neschválená úprava systému řízení emisí.

NCD: Diagnostický systém řídicího systému NOx



### 8. Výstražná kontrolka hladiny paliva

Tato kontrolka bliká, když je nízká hladina paliva při spínací skříňce v poloze ON.

### 9. Výstražná kontrolka 3. přídavné hydrauliky

Tato kontrolka začne blikat a zní akustická výstraha, když tlak na fixní straně („e“ vlevo) 3. přídavné hydrauliky abnormálně klesne při běžícím motoru nebo když se odstraňuje/instaluje rychloupínací zařízení.

### 10. Výstražná kontrolka bezpečného startování

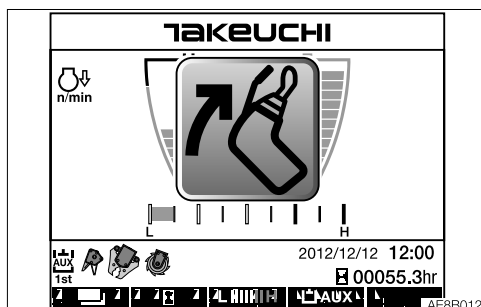

Tato kontrolka se zobrazí zvětšená na displeji a zní akustická výstraha, když se startuje motor a bezpečnostní zajišťovací páka je v odjištěné poloze. Motor nelze nastartovat. Nejprve nastavte bezpečnostní zajišťovací páku do zajištěné polohy a potom nastartujte motor.



## INDIKÁTORY

### 11. Kontrolka volnoběhu

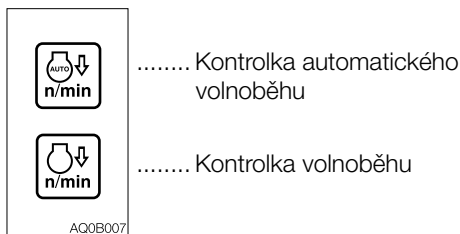

#### Kontrolka automatického volnoběhu

Bliká, když je stisknutý spínač automatického volnoběhu a zůstává rozsvícená po dobu režimu volnoběhu. Viz „Tlačítko volnoběhu“ na straně 2-59. Viz „Spínač automatického volnoběhu“ na straně 2-66.

#### Kontrolka volnoběhu

Tato kontrolka se rozsvítí, když je stisknuté tlačítko volnoběhu. Kontrolka se rozsvítí, aby signalizovala, že je motor v režimu volnoběhu v nízkých volnoběžných otáčkách.

### 12. Výstražný indikátor teploty výfuku

Tento indikátor se rozsvítí za účelem výstrahy při abnormálně zvýšené teplotě výfuku. Zkontrolujte, zda v okolí výfukového potrubí nejsou hořlaviny.

### 13. Kontrolka předžhavení

Tato kontrolka zhasne v okamžiku dokončení předžhavení motoru.

### 14. Kontrolka automatické regenerace DPF / zablokování

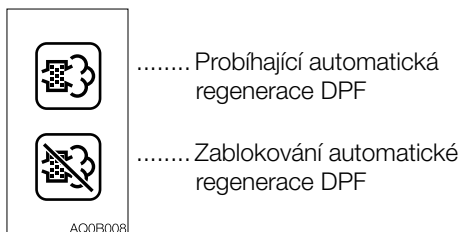

#### Probíhající automatická regenerace DPF

Motor provádí regeneraci DPF automaticky při splnění určitých kritérií. Pracovník obsluhy musí pouze kontrolovat displej.

#### Zablokování automatické regenerace DPF

Symbol zablokování automatické regenerace DPF se zobrazí na displeji, když je zrušena probíhající manuální regenerace DPF nebo probíhající automatická regenerace DPF. Viz „Volící spínač manuální regenerace DPF / zablokování regenerace DPF“ na straně 2-62.



### 15. Indikátor probíhající manuální

#### regenerace DPF / výzvy k regeneraci

Tento indikátor začne blikat a akustická výstraha začne znít, když množství nahromaděných pevných částic (PM) překročí mezní množství pro DPF. Ihned proveďte manuální regeneraci DPF.

Viz „Volicí spínač manuální regenerace DPF / zablokování regenerace DPF“ na straně 2-62.

### 16. Kontrolka režimu Highland

Je zvolen režim Highland.

Viz „Spínač režimu ECO/Highland“ na straně 2-67.

### 17. Kontrolka rychlosti pojezdu

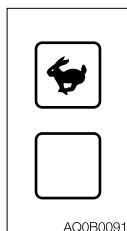

..... Rychlé poježdění

..... Pomalé poježdění

Tato kontrolka svítí při nastavení rychlosti pojezdu na 2. (rychlý) převodový stupeň.

### 18. Kontrolka režimu ECO

Tato kontrolka se rozsvítí při stisknutí volicího spínače režimu ECO/Highland na straně režimu ECO. Stroj běží při snížených otáčkách, aby se snížila spotřeba paliva, bez narušení efektivity práce.

### 19. Kontrolka výstrahy přetížení zvedání

Tato kontrolka svítí, když je zapnutý spínač výstrahy přetížení zvedání.

### 20. Kontrolka volby 2./4. přidavné hydrauliky

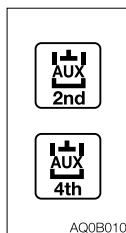

..... Je zvolena 2. přidavná hydraulika.

..... Je zvolena 4. přidavná hydraulika.



### 21. Kontrolka jednosměrné 1. přídavné hydrauliky (jednosměrný okruh)

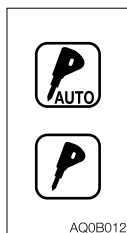

..... Je zvolena automatika nádrže 1. přídavné hydrauliky.

..... Je zvolena jednosměrná 1. přídavná hydraulika.

Žádné zobrazení: Je zvolena dvousměrná (dvousměrný okruh).

### 22. Kontrolka High Flow

Tato kontrolka bliká a potom zůstane rozsvícená, když je průtok 1. přídavné hydrauliky nastaven na High Flow. Bliká také, když se změní nastavení High Flow.

### 23. Kontrolka plovoucí polohy buldozerové radlice (Pokud je ve výbavě)



..... Tato kontrolka se rozsvítí při stisknutí spínače plovoucí polohy na páce radlice.

### 24. Ukazatel teploty chladicí kapaliny

Ukazuje teplotu chladicí kapaliny motoru. Během provozu stroje musí být ukazatel v zeleném rozsahu. Červený rozsah signalizuje přehřátí.

### 25. Palivoměr

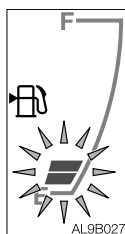

**DŮLEŽITÉ:** Pokud se při pojetí po vodorovném povrchu změní barva palivoměru ze zelené na oranžovou, nejezděte na svažitý povrch. Na svažitém povrchu by mohl zhasnout motor. Před provozem na svažitém povrchu doplňte dostatečné množství paliva.

Ukazuje množství paliva v nádrži. Dbejte na doplňování paliva dříve, než dojde ke spotřebování celého obsahu nádrže.



## 26. Ukazatel polohy ovladače akceleračtoru

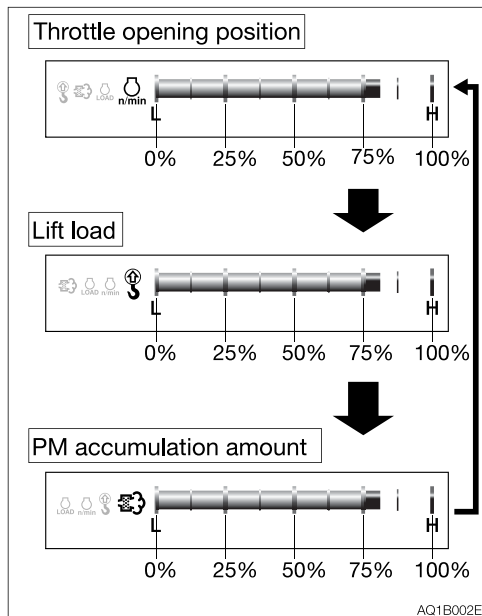

Tento ukazatel ukazuje stav zatížení při práci. Když je ukazatel v zeleném rozsahu, je pracovní zatížení nízké až střední. Když je ukazatel v červeném rozsahu (75 % nebo více), je pracovní zatížení vysoké. Když se na normální obrazovce stiskne tlačítko (C) (tlačítko sloupcového indikátoru), zobrazení se mění od polohy akceleračtoru na součinitel zatížení zvedání a množství nahromaděných pevných částic (PM).

**Poznámka:** Když je ukazatel v červeném rozsahu, nejedná se o poruchu stroje. Provoz stroje s ukazatelem v zeleném rozsahu šetří energii a pomáhá při ochraně životního prostředí.

- Součinitel zatížení zvedání je zobrazuje tehdy, když není změna polohy akceleračtoru do pěti sekund po zapnutí spínače akustické výstrahy zvedání.
- Poloha akceleračtoru se zobrazuje tehdy, když je zapnutý spínač režimu Highland nebo dojde ke změně polohy akceleračtoru.

## 27. Kontrolka průtoku 1. přídavné hydrauliky

Tato kontrolka se rozsvítí, aby signalizovala zvolené nastavení 1. přídavné hydrauliky.

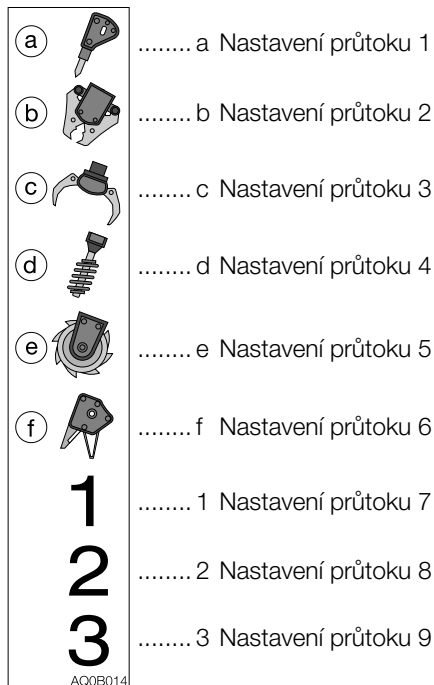

Viz „Nastavení průtoku 1. přídavné hydrauliky“ na straně 2-28 nebo 2-49.



### 28. Kontrolka klimatizace

Svítlí, když je klimatizace v provozu.

### 29. Indikátor pracovního světla

Svítlí při zapnutí pracovního světla.

### 30. Ukazatel data a času

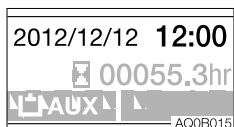

Zobrazuje nastavené datum a čas.

Viz „Nastavení data a času“ na straně 2-31.

### 31. Počítadlo provozních hodin / nulovatelné počítadlo provozních hodin

#### • Počítadlo provozních hodin

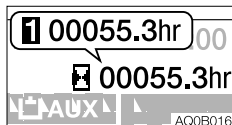

Ukazuje celkovou dobu provozu motoru v hodinách. Číslice úplně vpravo ukazuje desetiny hodin (6 minut).

Intervaly prohlídek a údržby nastavte podle údaje počítadla provozních hodin.

#### • Nulovatelné počítadlo provozních hodin

Lze zobrazovat troje požadované provozní hodiny.

Viz „Nastavení nulovatelného počítadla provozních hodin“ na straně 2-27.





## OVĽADACÍ TLAČÍTKA OBRAZOVKY

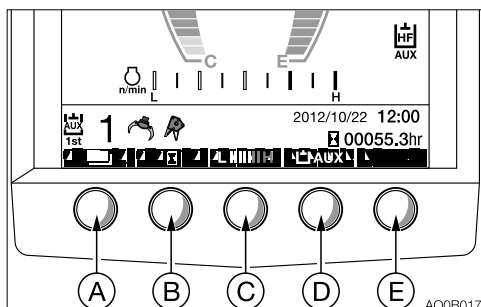

**Poznámka:** Netiskněte tlačítka se symboly na displeji. Silným stisknutím tlačítek se symboly by se mohli poškodit LCD displej. K ovládání používejte tlačítka dole.

### A. Tlačítko menu

Toto tlačítko používejte k přepínání mezi domovskou obrazovkou a obrazovkou menu. Toto tlačítko lze také používat ke zrušení změn provedených u každého nastavení. Při stisknutí tohoto tlačítka na obrazovce menu se obrazovka vrátí na informační obrazovku.

### B. Tlačítko počítadla provozních hodin

Tento symbol počítadla provozních hodin se zobrazuje na počáteční obrazovce. Stisknutím tohoto tlačítka se zobrazení počítadla přepíná v následujícím pořadí. Nulovatelné počítadlo provozních hodin 1, nulovatelné počítadlo provozních hodin 2, nulovatelné počítadlo provozních hodin 3, počítadlo provozních hodin.

Tlačítko Dolů (↓)

Toto tlačítko používejte k pohybu kurzoru ► dolů a ke snižování hodnoty každého nastavení. Pro rychlé snižování hodnoty toto tlačítko stiskněte a držte jednu sekundu.

### C. Tlačítko sloupcového indikátoru

Tento symbol sloupcového indikátoru se zobrazuje na počáteční obrazovce. Stisknutím tohoto tlačítka se zobrazení počítadla přepíná v následujícím pořadí. Poloha akcelerátoru, součinitel zatížení zvedání, množství nahromaděných pevných částic (PM)

Tlačítko Nahoru (↑)

Toto tlačítko používejte k pohybu kurzoru ► nahoru a ke zvyšování hodnoty každého nastavení. Pro rychlé zvyšování hodnoty toto tlačítko stiskněte a držte jednu sekundu.

### D. Tlačítko 1. přídavné hydrauliky

Symbol 1. přídavné hydrauliky se zobrazuje na počáteční obrazovce. Stisknutím tohoto tlačítka se zobrazení symbolu přepíná v následujícím pořadí. Nastavení 1. přídavné hydrauliky 1, nastavení 1. přídavné hydrauliky 2, nastavení 1. přídavné hydrauliky 3

Tlačítko Enter

Toto tlačítko používejte k potvrzování nebo provádění nastavení provedeného každým tlačítkem.

Pro vynulování zobrazeného nulovatelného počítadla provozních hodin toto tlačítko stiskněte a držte tři sekundy.

### E. —



## NAVIGACE NA OBRAZOVCE

### • Obrazovka menu

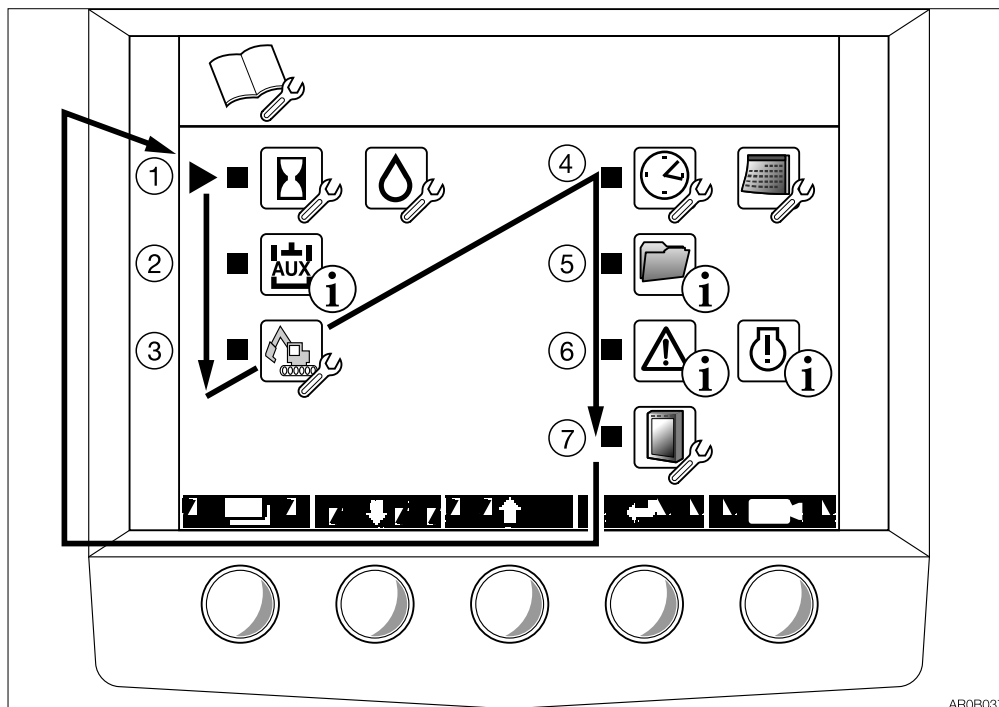

AR0B037

Pro přechod z domovské obrazovky na obrazovku menu stiskněte tlačítko menu.

(1) Nastavení nulovatelného počítadla provozních hodin

(2) Zobrazení průtoku přídavné hydrauliky

(3) Nastavení stroje

(4) Nastavení data a času

(5) Zobrazení dat

(6) Zobrazení chybového kódu

(7) Nastavení LCD

Pohybuje kurzorem ► pomocí tlačítka nahoru (↑) nebo dolů (↓) pro přechod na požadovanou položku k nastavení a potom potvrďte stisknutím tlačítka Enter. Při stisknutí tlačítka menu na obrazovce menu se obrazovka vrátí na domovskou obrazovku.

Symbol stranového klíče označuje „stav možného nastavení“ a značka (i) označuje pouze informace.



## (1) NASTAVENÍ NULOVATELNÉHO POČÍTADLA PROVOZNIČH HODIN

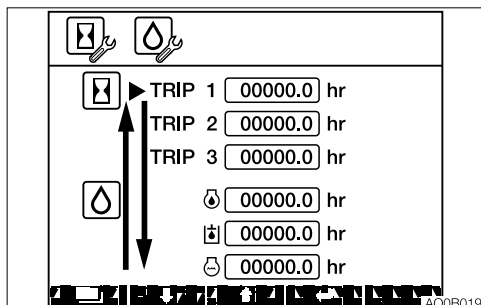

Lze nastavit šestery požadované provozní hodiny.

Stiskněte tlačítko menu pro návrat na obrazovku menu.

Pohybuje kurzorem ► pomocí tlačítka nahoru (↑) nebo dolů (↓) a stiskněte a 3 sekundy držte tlačítko Enter pro vynulování blikajícího nulovatelného počítadla provozních hodin označeného kurzorem.

## (2) ZOBRAZENÍ PŘÍDAVNÉ HYDRAULIKY

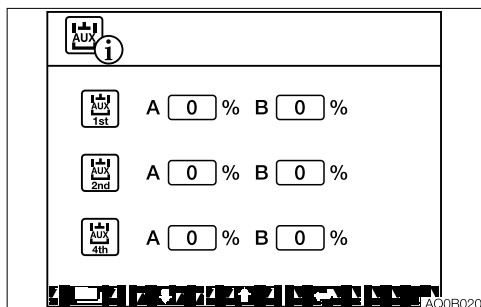

Zobrazuje průtok 1., 2. a 4. přídavné hydrauliky.

Průtok nelze změnit.

## (3) NASTAVENÍ STROJE

### • Obrazovka nastavení stroje

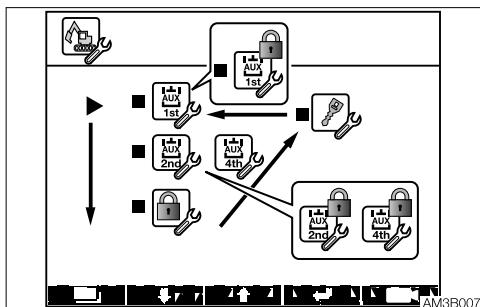

Nastavení provedená na stroji lze změnit. Pohybuje kurzorem ► pomocí tlačítka nahoru (↑) nebo dolů (↓) pro přechod na požadovanou položku k nastavení a potom potvrďte stisknutím tlačítka Enter. Pro návrat na obrazovku menu stiskněte tlačítko menu.

**Poznámka:** Když je blokování průtoku přídavné hydrauliky nastaveno na „povoleno“, k symbolu „nastavení průtoku přídavné hydrauliky“ je doplněn symbol „zámek“.

Při nastavování průtoku přídavné hydrauliky, zablokování/odblokování průtoku přídavné hydrauliky a při změně hesla jste vyzváni k zadání hesla.



• **Obrazovka požadavku hesla**

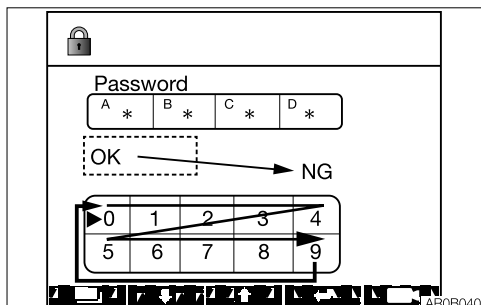

Když je zobrazen symbol „zavřený zámek“, pro nastavení průtoku přídavné hydrauliky, zablokování/odblokování průtoku přídavné hydrauliky a pro změnu hesla je nutné zadat heslo. Pohybuje kurzorem ► pomocí tlačítka nahoru (↑) nebo dolů (↓) a stisknete tlačítko Enter pro zadání 4místného číselného hesla. Zadejte stávající heslo. Pokud je správné, zobrazí se „OK“ a potom obrazovka nastavení. Pokud je nesprávné, zobrazí se „NG“ a potom obrazovka nastavení stroje. Není nutné znovu zadávat heslo, pokud jej nechcete změnit nebo dokud neotočíte spínací skříňku do polohy OFF.

**1. Nastavení průtoku 1. přídavné hydrauliky**

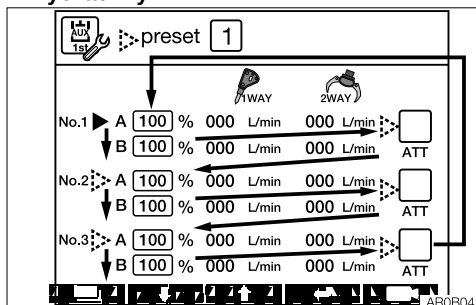

Pro průtok 1. přídavné hydrauliky lze volit ze čtyř vzorů.

Tři vzory zobrazené na displeji lze zvolit z domovské obrazovky.

Pro předvolbu zvolte 1 až 4.

Pro návrat na obrazovku nastavení stroje stisknete tlačítko menu.

Pohybuje kurzorem ► pomocí tlačítka nahoru (↑) nebo dolů (↓) a stisknete tlačítko Enter, aby blikalo editované číslo. Pro zrušení editování stisknete tlačítko menu.

Ke změně hodnoty použijte tlačítko nahoru (↑) nebo dolů (↓) a potom znovu stisknete tlačítko Enter pro dokončení editování.

Počáteční stav	A/B společné, standardní průtok	Variabilní rozsah
1. přídavná hydraulika č. 1	100 % = 58 l/min (15.3 US gpm)	10 až 100 %
1. přídavná hydraulika č. 2	75 % = 43 l/min (11.4 US gpm)	10 až 100 %
1. přídavná hydraulika č. 3	50 % = 29 l/min (7.7 US gpm)	10 až 100 %

Maximální průtok	A/B společné, High Flow	Variabilní rozsah
1. přídavná hydraulika č. 1, 2, 3	160 % = 92 l/min (24.3 US gpm)	101 až 160 %

V tabulce je uveden 1 směrný průtok bez zatížení.

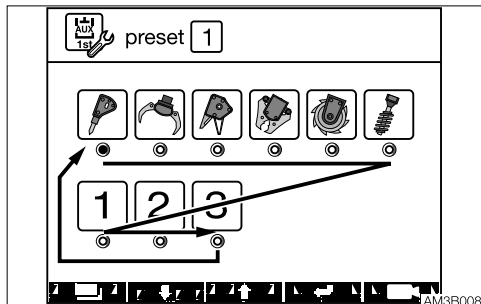

Stisknutím tlačítka Enter, když je kurzor ► na „ATT“ se přejde na obrazovku volby vybavení.

Stisknutím tlačítka dolů (↓) se kurzor ● přemístí ve směru šipky.

Tlačítko nahoru (↑) použijte k přemístění kurzoru ● v opačném směru šipky.

Přemístěte kurzor ● na požadovaný symbol nebo číslo a potom potvrďte stisknutím tlačítka Enter.

Zvolený symbol se zobrazí vlevo dole na domovské obrazovce.

## 2. Nastavení průtoku 2./4. přídavné hydrauliky

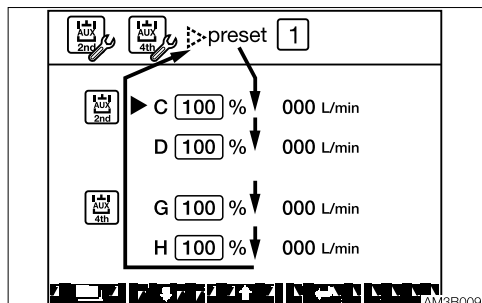

Lze nastavit jeden vzor průtoku 2./4. přídavné hydrauliky.

Počáteční stav	Standardní průtok	Variabilní rozsah
2. přídavná hydraulika	C/D 100% = 39 l/min (10.3 US gpm)	10 až 100%
4. přídavná hydraulika	G/H 100% = 39 l/min (10.3 US gpm)	10 až 100%

V tabulce je uveden 1směrný průtok bez zatížení.

Ovládání tlačítek viz „Nastavení nulovatelného počítadla provozních hodin“.

Pro pohyb kurzoru ► ve směru šipky použijte tlačítko dolů (↓).

Pro pohyb kurzoru ► v opačném směru šipky použijte tlačítko nahoru (↑).



### 3. Nastavení blokování průtoku přidavné hydrauliky

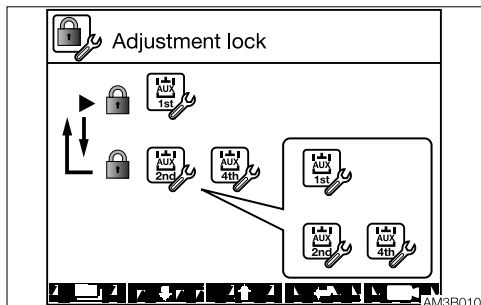

Při nastavování průtoku přidavné hydrauliky je možné požadovat od uživatele zadání hesla.

Pro návrat na obrazovku nastavení stroje stiskněte tlačítko menu.

Pohybuje kurzorem ► pomocí tlačítka nahoru (↑) nebo dolů (↓) a stiskněte tlačítko Enter pro zapnutí nebo vypnutí symbolu „zámek“.

Symbol zámku svítí: Zablokováno

Symbol zámku nesvítí: Odblokováno

**Poznámka:** Pokud je heslo nastaveno na „0000“, blokování průtoku přidavné hydrauliky nelze nastavit na „povoleno“.

Při nastavování blokování na „povoleno“ se obrazovka požadavku zadání hesla objeví při každém otočení spínací skříňky do polohy OFF nebo když se mění heslo.

### 4. Změna hesla

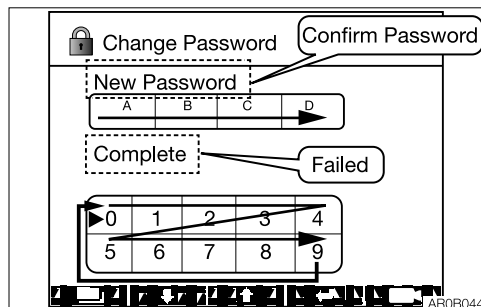

Heslo lze změnit. Pohybuje kurzorem ► pomocí tlačítka nahoru (↓) nebo dolů (↑) do pole hesla a stiskněte tlačítko Enter pro zadání 4místného číselného hesla. Po zadání hesla se zobrazení „New Password“ (nové heslo) změní na „Confirm Password“ (potvrdit heslo).

Změna hesla je úspěšná tehdy, když se po zadání stejného hesla pro potvrzení objeví „Complete“ (dokončeno). Pokud se znovu zadané heslo neshoduje s předtím zadaným heslem, objeví se oznámení „Failed“ (neúspěšné), které vyžaduje opětovné zadání hesla do prvního pole zadání.

Pro zrušení editování stiskněte tlačítko menu.

**Poznámka:** Pokud je heslo nastaveno na „0000“, blokování průtoku přidavné hydrauliky nelze nastavit na „povoleno“.



#### (4) NASTAVENÍ DATA A ČASU

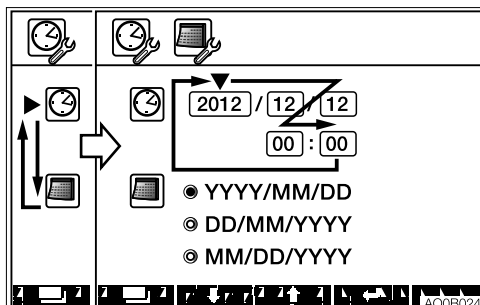

Lze nastavit rok, měsíc, den, hodinu a minutu. (Rozsah nastavení roku: 2010 až 2099)

- Přemístěte kurzor ► na symbol hodin a potom stiskněte tlačítko Enter. Kurzor ▼ se přemístí na nastavení roku. Znovu stiskněte tlačítko Enter a zadejte rok. (Zobrazení roku během editování stále bliká.)  
Potvrďte stisknutím tlačítka Enter. Měsíc, den, hodinu a minutu lze nastavit stejným postupem jako rok.

- Přemístěte kurzor ► na symbol kalendáře a stisknutím tlačítka Enter změňte formát „rrrr/mm/dd“ na „dd/mm/rrrr“ nebo „mm/dd/rrrr“.

Informace k ovládání tlačítek viz „Ovládací tlačítka obrazovky“ na straně 2-25.



## (5) ZOBRAZENÍ DAT

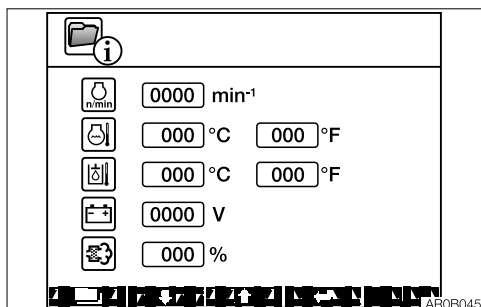

Zobrazuje různá data. Nastavení nelze změnit.

Zobrazované položky

- Otáčky motoru
- Teplota chladicí kapaliny
- Teplota hydraulického oleje
- Napětí akumulátoru
- Množství nahromaděných pevných částic (PM)

## (6) ZOBRAZENÍ CHYBOVÉHO KÓDU

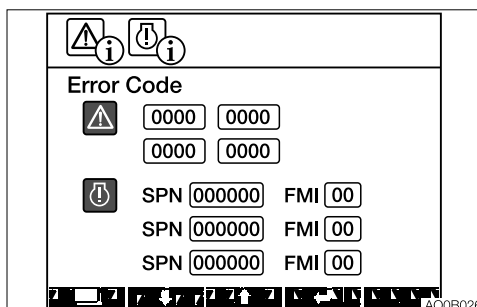

**▲**.....Chybový kód vozidla  
Zobrazuje čtyři chybové kódy, přičemž úplně poslední kód je vlevo nahoře.  
Viz „Seznam chybových kódů vozidla“  
na stranách 6-16 až 6-17.

**⏻**.....Chybový kód řídicí jednotky motoru ECM (Engine Control Module)  
Zobrazuje tři chybové kódy, přičemž úplně poslední kód je nahoře.  
Viz „Seznam chybových kódů motoru“  
na stranách 6-18 až 6-26.

**DŮLEŽITÉ:** Když se zobrazí chybový kód, ihned zastavte provozování a kontaktujte prodejce nebo servis Takeuchi pro pomoc.





## (7) NASTAVENÍ LCD

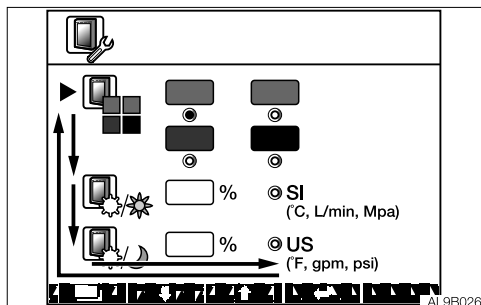

Nastavení displeje lze změnit. Pohybuje kurzorem ► pomocí tlačítka nahoru (↑) nebo dolů (↓).

Stiskněte tlačítko menu pro návrat na obrazovku menu.

### • Nastavení barvy pozadí

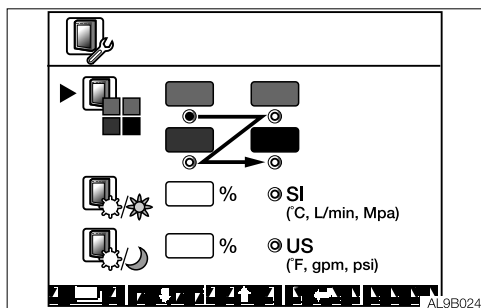

Přemístěte kurzor ► na symbol barvy pozadí a potom stiskněte tlačítko Enter. Modré blikající světlo se přemísťuje z modrošedé na šedou, modrou a černou v tomto pořadí. Přemístěte modré blikající světlo na pozici požadované barvy a potom potvrďte stisknutím tlačítka Enter. Na této obrazovce lze měnit barvu pozadí bez ohledu na režim (den nebo noc).

### • Nastavení jasu

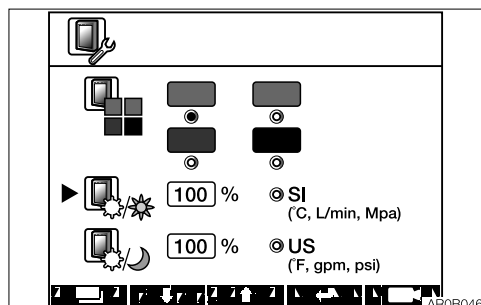

Jas LCD je nastaven v rozsahu 20 až 100 %.

Jas se mění při každém provádění nastavení.

Stisknutí tlačítka Enter při volbě symbolu nastavení jasu má za následek blikání hodnoty pro editování. Pro zrušení editování stiskněte tlačítko menu.

Ke změně hodnoty použijte tlačítko nahoru (↑) nebo dolů (↓) a potom stiskněte tlačítko Enter pro dokončení editování.

(1) Režim Den: počáteční nastavená hodnota je 50 %

(2) Režim Noc: počáteční nastavená hodnota je 50 %

Nastavení na režim noc (den) v režimu den (noc) nelze synchronizovat.

Informace k ovládání tlačítek viz „Ovládací tlačítka obrazovky“ na straně 2-25.



- **Nastavení měrných jednotek**

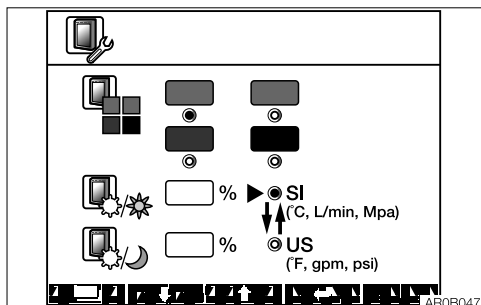

Přepínání mezi měrnými jednotkami SI a US.  
Přemístěte modré blikající světlo na pozici požadovaných měrných jednotek a potom potvrďte stisknutím tlačítka Enter.

- **PŘEPÍNÁNÍ OBRAZŮ**

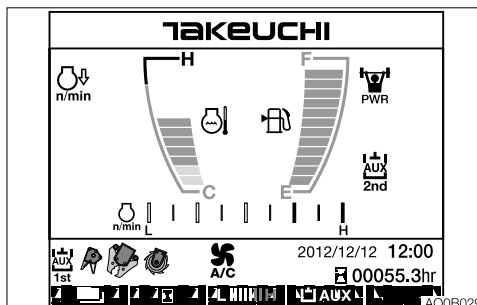

- **Změna barvy pozadí (den/noc)**

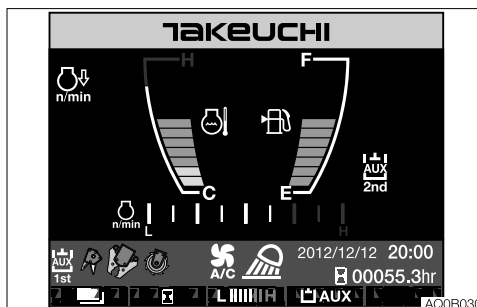

Na jakémkoliv obrazovce zapněte spínač světel za účelem snížení jasu displeje a vstupu do „režimu Večer“.



## PŘÍSTROJOVÁ DESKA

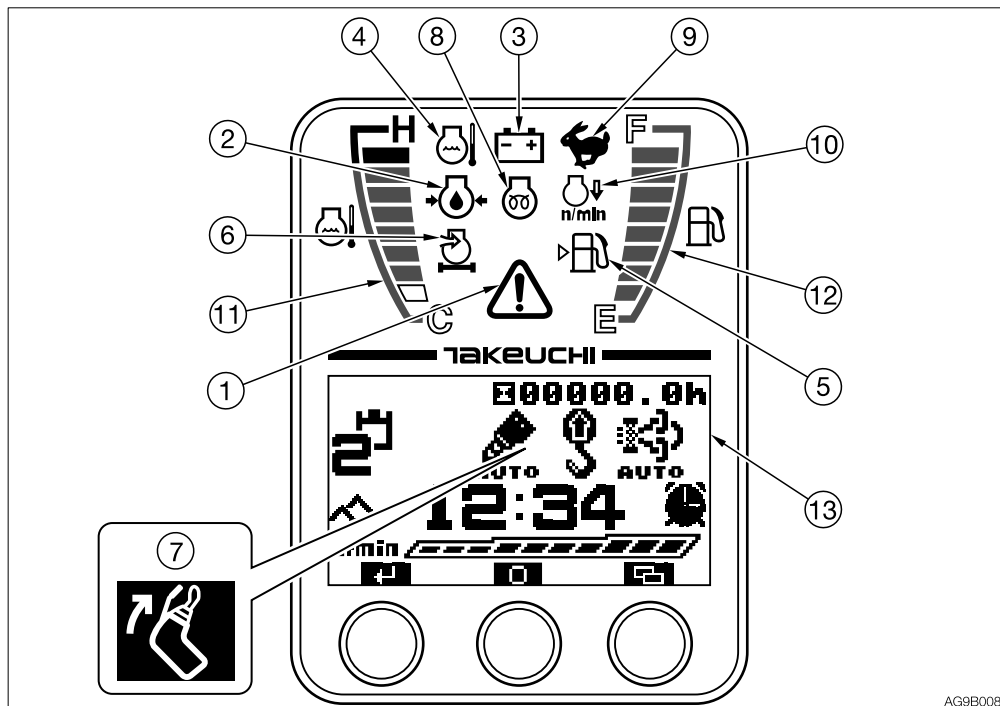

AG9B008

Pro účely vysvětlení jsou všechny kontrolky na této straně znázorněny v rozsvíceném stavu. Snímek této obrazovky je úplně odlišný od obrazovky během skutečného provozu.

Při otočení spínací skříňky do polohy ON se všechny kontrolky na přístrojové desce rozsvítí a zní akustická výstraha.

Potom začne blikat výstražná kontrolka dobíjení akumulátoru (3) a výstražná kontrolka tlaku motorového oleje (2) a zní akustická výstraha. Systém stroje je v pořádku, pokud kontrolky zhasnou po nastartování motoru.

Pokud se některá kontrolka při otočení spínací skříňky do polohy ON nerozsvítí, je nějaký problém se strojem. Kontaktujte prodejce nebo servis.



## VÝSTRAŽNÉ KONTROLKY

**DŮLEŽITÉ:** Pokud bliká výstražná kontrolka a zní akustická výstraha, okamžitě zastavte provozování a zkontrolujte odpovídající komponent. Viz „Když bliká výstražná kontrolka“ na stranách 6-13 až 6-15.

### 1. Výstražná kontrolka vozidla a motoru

Tato kontrolka bliká a zní akustická výstraha, když je problém se strojem. Z obrazovky bočního menu přejděte na „Záznam poruchy (FAILURE RECORD)“, získáte číslo chybového kódu vozidla nebo motoru a kontaktujte svého prodejce nebo servis s odkazem na „Seznam chybových kódů vozidla“ nebo „Seznam chybových kódů motoru“ v tomto návodu.

Viz „Obrazovka bočního menu“ na straně 2-48.

Viz „Záznam poruchy (FAILURE RECORD)“ na straně 2-55.

Viz „Seznam chybových kódů vozidla“ na stranách 6-16 a 6-17.

Viz „Seznam chybových kódů motoru“ na stranách 6-18 až 6-26.

### 2. Výstražná kontrolka tlaku motorového oleje

Tato kontrolka bliká a zní akustická výstraha při abnormálně nízkém tlaku motorového oleje při běžícím motoru.

### 3. Výstražná kontrolka dobíjení akumulátoru

Tato kontrolka bliká a zní akustická výstraha při problému v systému dobíjení akumulátoru při běžícím motoru.

### 4. Výstražná kontrolka teploty chladicí kapaliny

Tato kontrolka bliká a zní akustická výstraha při abnormálně vysoké teplotě chladicí kapaliny motoru při běžícím motoru.

### 5. Výstražná kontrolka hladiny paliva

Tato kontrolka svítí, když je nízká hladina paliva při spínací skříňce v poloze ON.

### 6. Výstražná kontrolka vzduchového filtru

Tato kontrolka bliká a zní akustická výstraha, když je vzduchový filtr zanesený při běžícím motoru.

### 7. Výstražná kontrolka bezpečného startování

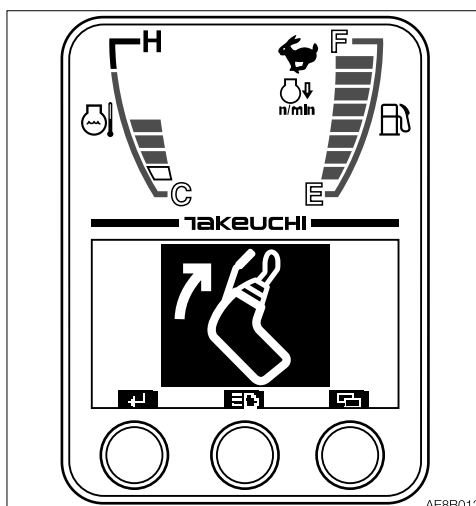

Tato kontrolka se zobrazí zvětšená na displeji a zní akustická výstraha, když se startuje motor a bezpečnostní zajišťovací páka je v odjištěné poloze. Motor nelze nastartovat. Nejprve nastavte bezpečnostní zajišťovací páku do zajištěné polohy a potom nastartujte motor.



## INDIKÁTORY

### 8. Kontrolka předžhavení

Tato kontrolka zhasne v okamžiku dokončení předžhavení motoru.

### 9. Kontrolka rychlosti pojezdu

Tato kontrolka svítí při nastavení rychlosti pojezdu na 2. (rychlý) převodový stupeň.

### 10. Kontrolka volnoběhu

Tato kontrolka se rozsvítí, když je stisknuté tlačítko volnoběhu. Kontrolka se rozsvítí, aby signalizovala, že je motor v režimu volnoběhu v nízkých volnoběžných otáčkách.

Bliká, když je stisknutý spínač automatického volnoběhu, aby signalizovala, že stroj je v režimu automatického volnoběhu.

Viz „Tlačítko volnoběhu“ na straně 2-59.

Viz „Spínač automatického volnoběhu“ na straně 2-66.

## MĚŘICÍ PŘÍSTROJE

### 11. Ukazatel teploty chladicí kapaliny

Ukazuje teplotu chladicí kapaliny motoru. LED by měly být během provozu stroje v zeleném rozsahu.

Červený rozsah signalizuje přehřátí.

### 12. Palivoměr

Ukazuje množství paliva v nádrži.

Dbejte na doplňování paliva dříve, než dojde ke spotřebování celého obsahu nádrže.



## MULTIINFORMAČNÍ DISPLEJ

### 13. LCD displej

Zobrazuje různé funkce a údaje počítadla provozních hodin, nulovatelného počítadla provozních hodin, hodin, otáček motoru a stroje.

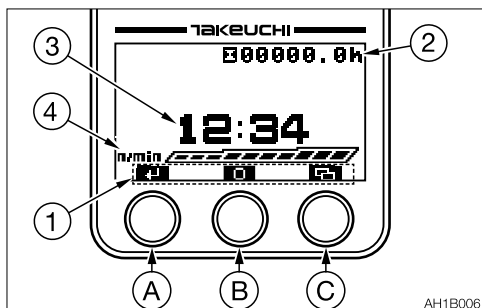

### Obrazovka Home

#### 1. Zobrazení klíčových funkcí

Zobrazení klíčových funkcí se mění v závislosti na obrazovce (Home, menu a každé nastavení).

Pro aktuální ovládání použijte tlačítka „A“, „B“ a „C“ umístěná pod každým symbolem.

Viz „Funkce jednotlivých tlačítek“ na stranách 2-43 až 2-44.

#### 2. Počítadlo provozních hodin / nulovatelné počítadlo provozních hodin

- Počítadlo provozních hodin  
Ukazuje celkovou dobu provozu motoru v hodinách.  
Číslice úplně vpravo ukazuje desetiny hodin (6 minut).  
Intervaly prohlídek a údržby nastavte podle údaje počítadla provozních hodin.
- Nulovatelné počítadlo provozních hodin  
Lze zobrazovat troje požadované provozní hodiny.  
Viz „Přepínání měřicích přístrojů“ na straně 2-43.

#### 3. Zobrazení času

Zobrazuje nastavený čas.

Viz „Nastavení času (CLOCK)“ na straně 2-46.

#### 4. Otáčky motoru

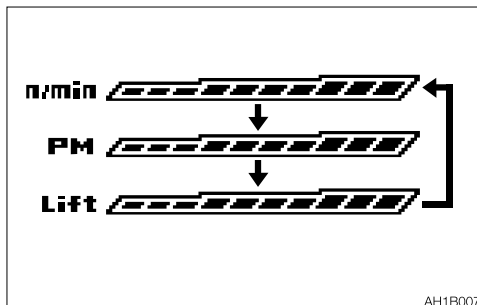

Zobrazuje otáčky motoru v 10 stupních. Stisknutím tlačítka (B) při zobrazených otáčkách motoru se zobrazení změní na množství nahromaděných pevných částic a součinitel zatížení zvedání.

- Poloha akcelerátoru se zobrazuje tehdy, když je zapnutý spínač akustické výstrahy zvedání a nedochází ke změně polohy akcelerátoru.
- Otáčky motoru se zobrazují tehdy, když je zapnutý spínač režimu Highland nebo dojde ke změně polohy akcelerátoru.



## 5. Funkce (stránka 1)

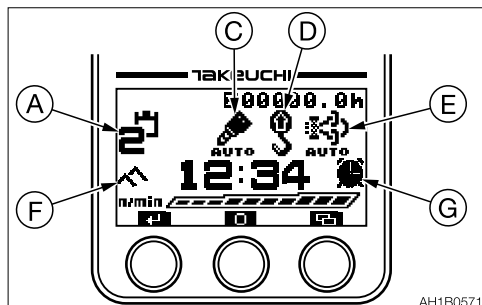

### A. Volba 2./4. přídavné hydrauliky

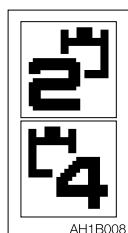

..... Je zvolena 2. přídavná hydraulika.

..... Je zvolena 4. přídavná hydraulika.

B. –

### C. Jednosměrná 1. přídavná hydraulika (jednosměrný okruh)



..... Je zvolena automatika nádrže 1. přídavné hydrauliky.

..... Je zvolena jednosměrná 1. přídavná hydraulika.

Žádné zobrazení: Je zvolena dvousměrná (dvousměrný okruh).

## D. Výstraha přetížení zvedání/režim ECO

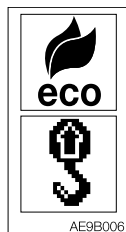

..... Zobrazí se při stisknutí volicího spínače režimu ECO. Stroj běží při snížených otáčkách, aby se snížila spotřeba paliva, bez narušení efektivity práce.

..... Zobrazuje symbol, když je zapnutý spínač výstrahy přetížení zvedání.

## E. Automatická regenerace DPF/ zablokování



..... Probíhající automatická regenerace DPF

..... Zablokování automatické regenerace DPF

### Probíhající automatická regenerace DPF

Motor provádí regeneraci DPF automaticky při splnění určitých kritérií. Pracovník obsluhy musí pouze kontrolovat displej.

### Zablokování automatické regenerace DPF

Symbol zablokování automatické regenerace DPF se zobrazí na displeji, když je zrušena probíhající manuální regenerace DPF nebo probíhající automatická regenerace DPF. Viz „Volící spínač manuální regenerace DPF / zablokování regenerace DPF“ na straně 2-62.



## F. Režim Highland



Tento režim se používá ke snížení zatížení motoru hydraulickým čerpadlem. Když je stroj provozován ve velké nadmořské výšce, vlivem

řidkého vzduchu se snižuje výkon motoru.

V takových případech se automaticky přizpůsobuje výkon hydrauliky, aby se předešlo zhasnutí motoru.

Viz „Spínač režimu ECO/Highland“ na straně 2-67.

## G. Budík



Zobrazuje symbol hodin, když je zapnutá funkce budíku.

Viz „Nastavení budíku (ALARM)“ na straně 2-46.

## 6. Indikátory funkcí (stránka 2)

Při stisknutí tlačítka (A) se zobrazení mění následovně.

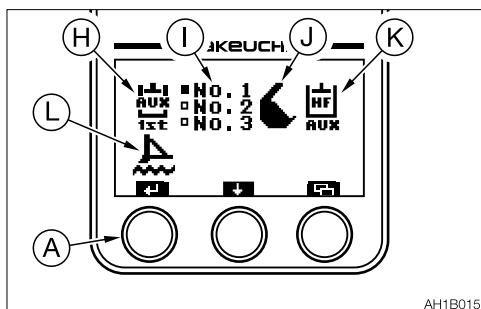

## H. Indikátor 1. přídavné hydrauliky

### I. Kontrolka volby průtoku 1. přídavné hydrauliky

Stiskněte tlačítko (B) pro přemístění ■ a zvolte požadovaný průtok.

Viz „Nastavení průtoku 1. přídavné hydrauliky“ na straně 2-28 nebo 2-49.

### J. Indikátory symbolu vybavení



Zobrazuje symbol vybavení zvoleného v části „Nastavení průtoku 1. přídavné hydrauliky“.

### K. Indikátor High Flow

Zobrazuje symbol High Flow, když je průtok 1. přídavné hydrauliky nastaven na High Flow.

### L. Indikátor plovoucí polohy buldozerové radlice

Zobrazuje symbol plovoucí polohy buldozerové radlice, když je stisknuté tlačítko plovoucí polohy.





### 7. Výstražné indikátory (stránka 3)

Při stisknutí tlačítka (A) se zobrazení mění následovně. Pokud neexistuje výstraha, obrazovka se vrátí na „Funkce“ na stránce 1. Pokud je problém se strojem, zobrazení

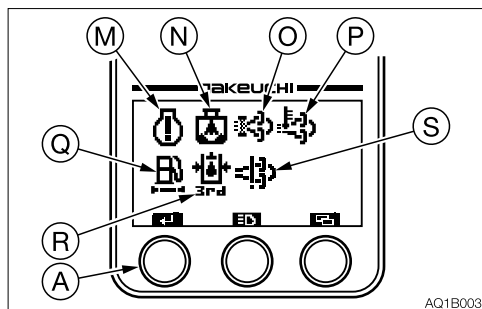

výstrahy nejprve tři sekundy bliká a je zvětšené a potom zůstane zobrazené. Pokud se zobrazuje několik výstrah, zobrazí se výstraha s nejvyšší prioritou. Priorita od nejvyšší po nejnižší: Výstraha chyby ECM, výzva k regeneraci DPF, výstraha tlaku 3. přídavné hydrauliky, výstraha odlučovače vody a výstraha palivového filtru.

Pro výstrahu teploty výfuku a výstrahu údržby není zvětšené zobrazení.

Z obrazovky bočního menu přejděte na „MAINTENANCE/FAILURE RECORD/ zobrazení chybového kódu“, získáte číslo chybového kódu vozidla nebo motoru a kontaktujte svého prodejce nebo servis s odkazem na „Seznam chybových kódů vozidla“ nebo „Seznam chybových kódů motoru“ v tomto návodu.

### M. Výstražný indikátor chyby ECM

Tato kontrolka bliká, když řídicí jednotka motoru (ECM) detekuje nějaký problém motoru při spínací skříňce v poloze ON. Detekovaný problém je zaznamenán jako chyba ECM.

Viz „Seznam chybových kódů motoru“ na stranách 6-18 až 6-26.

### N. Výstražný indikátor odlučovače vody

Tato kontrolka bliká, když je detekována voda v odlučovači vody při spínací skříňce v poloze ON.

Viz „Když bliká výstražná kontrolka“ na stranách 6-13 až 6-15.

### O. Indikátor probíhající manuální regenerace DPF / výzvy k regeneraci

Tento indikátor začne blikat a akustická výstraha začne znít, když množství nahromaděných pevných částic (PM) překročí mezní množství pro DPF. Ihned proveďte manuální regeneraci DPF. Viz „Volící spínač manuální regenerace DPF / zablokování regenerace DPF“ na straně 2-62.

### P. Výstražný indikátor teploty výfuku

Tento indikátor se rozsvítí za účelem výstrahy při abnormálně zvýšené teplotě výfuku. Zkontrolujte, zda v okolí výfukového potrubí nejsou hořlaviny.

### Q. Výstražný indikátor palivového filtru

Tato kontrolka bliká a zní akustická výstraha, když je palivový filtr zanesený při běžícím motoru.



### **R. Výstražný indikátor tlaku 3. přídavné hydrauliky (Pokud je ve výbavě)**

Tato výstražná kontrolka začne blikat a zní akustická výstraha, když tlak na fixní straně („e“ vlevo) 3. přídavné hydrauliky abnormálně klesne při běžícím motoru nebo když se rychloupínací zařízení používá k výměně lžíce.

### **S. Výstražný indikátor NCD**

Tato kontrolka bliká a zní akustická výstraha, když je detekována neschválená úprava systému řízení emisí.

NCD: Diagnostický systém řídicího systému NOx



## FUNKCE JEDNOTLIVÝCH TLAČÍTEK

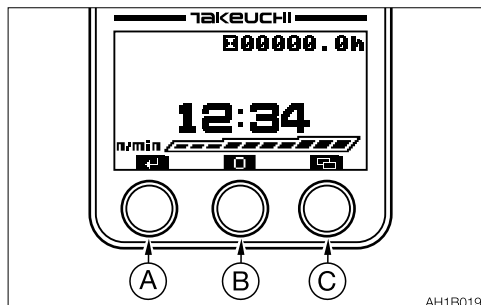

Na obrazovce Home jsou funkce následující. Jiné funkce se objevují na dalších obrazovkách.

### A. Zastavení budíku nebo přepnutí zobrazení mezi Funkce a Výstrahy

- Stisknutím tlačítka (A), když zní budík, se budík zastaví.
- Stisknutím tlačítka (A) se přepne zobrazení: Funkce (stránka 1), Funkce (stránka 2) a Výstrahy (stránka 3).

### B. Přepínání měřicích přístrojů

Při stisknutí tlačítka (B) na dobu delší než dvě sekundy se zobrazení pokaždé změní následovně:

### 1. Počítadlo provozních hodin

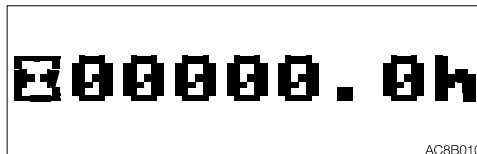

AC8B010

### 2. Nulovatelné počítadlo provozních hodin 1



AC8B011

### 3. Nulovatelné počítadlo provozních hodin 2



AC8B012

### 4. Nulovatelné počítadlo provozních hodin 3



AC8B013

### 5. Návrat na počítadlo provozních hodin

- Při stisknutí tlačítka (B) se zobrazení mění v následujícím pořadí.



## 1. Otáčky motoru

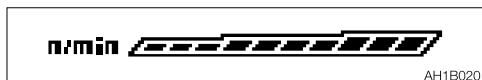

## 2. Množství nahromaděných pevných částic

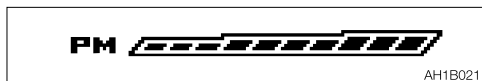

## 3. Součinitel zatížení zvedání



## 4. Návrat na otáčky motoru.

### C. Menu/reset nulovatelného počítadla provozních hodin

- Stisknutím tlačítka (C) se přepne na obrazovku menu.
- Při stisknutí tlačítka (C) na dobu delší než tři sekundy při zobrazeném nulovatelném počítadle provozních hodin se nulovatelné počítadlo provozních hodin nastaví na „0“.

## OBRAZOVKA MENU

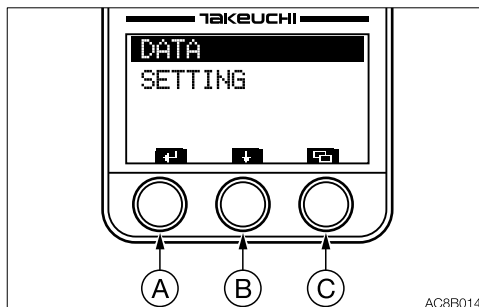

Stiskněte tlačítko (A) pro pokračování na obrazovku zvolenou lištou.  
Stiskněte tlačítko (B) pro přemístění lišty volby.  
Stiskněte tlačítko (C) pro návrat na obrazovku Home.

### • DATA

Lze zkontrolovat nulovatelné počítadlo provozních hodin pro údržbu, akumulátor a okruhy přidavné hydrauliky.

Na rozdíl od nulovatelného počítadla provozních hodin zobrazeného na hlavní obrazovce jsou údaje k filtru motorového oleje, filtru hydraulického oleje a palivového filtru pro vás použitelná jako vodítko pro výměnu.

### • SETTING

Lze nastavit čas, budík a kontrast.



## OBRAZOVKA ÚDAJŮ (DATA)

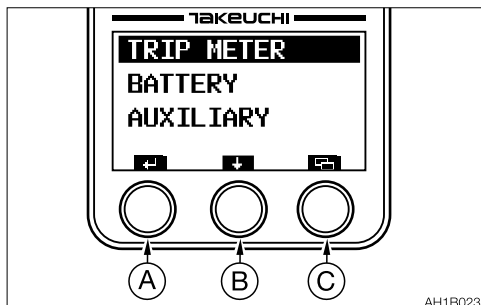

AH1B023

Stiskněte tlačítko (A) pro pokračování na obrazovku zvolenou lištou.

Stiskněte tlačítko (B) pro přemístění lišty volby.

Stiskněte tlačítko (C) pro návrat na obrazovku menu.

### • Nulovatelné počítadlo provozních hodin (TRIP METER) pro údržbu

Zobrazí se nulovatelná počítadla provozních hodin pro filtr motorového oleje,

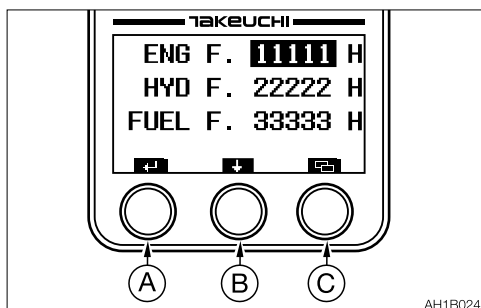

AH1B024

filtr hydraulického oleje a palivový filtr.

Stisknutím tlačítka (A) na dobu delší než pět sekund se zvolené nulovatelné počítadlo provozních hodin resetuje na „0“.

Stiskněte tlačítko (B) pro přemístění lišty volby.

Stiskněte tlačítko (C) pro návrat na obrazovku DATA.

### • Akumulátor (BATTERY)

Zobrazuje napětí akumulátoru.

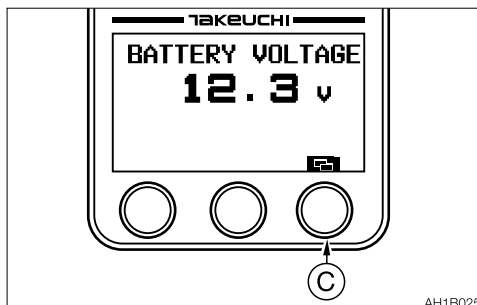

AH1B025

Stiskněte tlačítko (C) pro návrat na obrazovku DATA.

### • Okruh přídavné hydrauliky (AUXILIARY)

Zobrazuje průtoky okruhů 1., 2. nebo 3. přídavné hydrauliky.

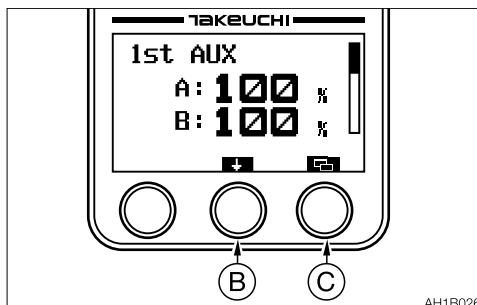

AH1B026

Po každém stisknutí tlačítka (B) se okruh přídavné hydrauliky zobrazuje v následujícím pořadí: 1. přídavná hydraulika, 2. přídavná hydraulika a 4. přídavná hydraulika.

Stiskněte tlačítko (C) pro návrat na obrazovku údajů.



## OBRAZOVKA VOLBY NASTAVENÍ (SETTING)

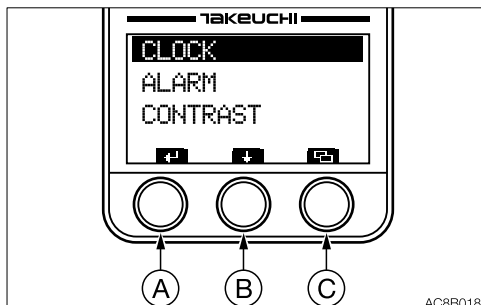

Stiskněte tlačítko (A) pro pokračování na obrazovku zvolenou lištou.  
Stiskněte tlačítko (B) pro přemístění lišty volby.  
Stiskněte tlačítko (C) pro návrat na obrazovku menu.

### • Nastavení času (CLOCK)

Zde lze nastavit čas zobrazovaný na obrazovce Home.

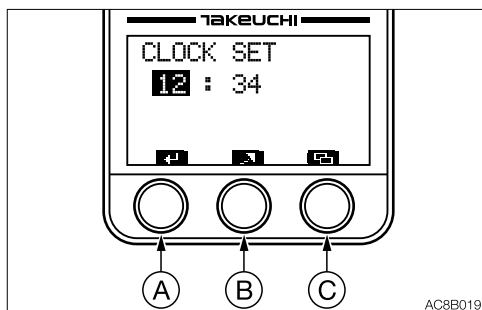

- Když je lišta volby na CLOCK, stiskněte tlačítko (A) pro pokračování na obrazovku nastavení času (CLOCK SET).
- Stisknutím tlačítka (A) na této obrazovce se přemístí lišta volby a blikají údaje na liště.  
Rozsah nastavení: hodiny 1 až 24, minuty 00 až 59
- Stiskněte tlačítko (B) pro zvýšení zvolené číselné hodnoty.  
Stiskněte a přidržte tlačítko (B) pro rychlé zvýšení zvolené číselné hodnoty.
- Přidržte tlačítko (A) stisknuté déle než dvě sekundy pro dokončení nastavení a návrat na obrazovku volby nastavení.

- Stisknutím tlačítka (C) se zruší editace a provede návrat na obrazovku volby nastavení.

### • Nastavení budíku (ALARM)

Je k dispozici pět nastavení budíku. Funkci budíku lze zapnout a vypnout v rámci pěti nastavení.

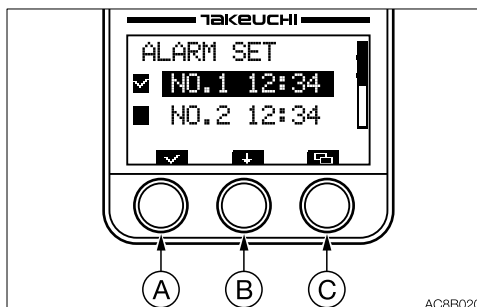

- Když je lišta volby na ALARM, stiskněte tlačítko (A) pro pokračování na obrazovku nastavení budíku (ALARM SET).
- Na této obrazovce stiskněte tlačítko (A) pro umístění zatržítka do políčka vlevo u lišty nastavení. Stiskněte znovu tlačítko (A) pro odstranění zatržítka.  
Nastavení budíku nelze změnit pouhým umístěním nebo odstraněním zatržítka.
- Přidržte tlačítko (A) stisknuté déle než dvě sekundy pro dokončení nastavení a návrat na obrazovku volby nastavení. Pokud chcete nastavit budík, dbejte na provedení výše uvedené činnosti. Na obrazovce Home je zobrazen symbol hodin.
- Stiskněte tlačítko (B) pro přemístění lišty volby.
- Přidržte tlačítko (B) stisknuté déle než tři sekundy pro vstup do režimu nastavení času budíku.
- Stisknutím tlačítka (C) se zruší editace a provede návrat na obrazovku volby nastavení.  
Se zatržítkem ..... Zapnuto  
Bez zatržítka ..... Vypnuto



• **Režim nastavení času budíku**

Nastavuje čas spuštění budíku.

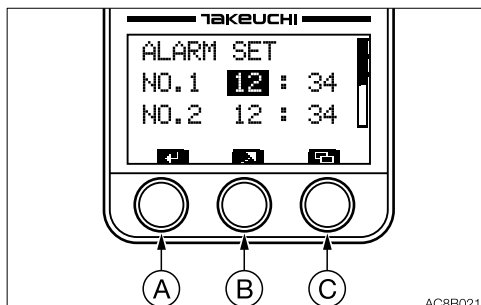

- Na obrazovce nastavení budíku (ALARM SET) zvolte položku pro nastavení.
- Přidrželte tlačítko (B) stisknuté déle než tři sekundy pro vstup do režimu nastavení času budíku.
- Stiskněte tlačítka (A) na této obrazovce pro přemístění lišty volby a blikání údajů na liště.  
Rozsah nastavení: hodiny 1 až 24, minuty 00 až 59
- Stiskněte tlačítko (B) pro zvýšení zvolené číselné hodnoty.  
Stiskněte a přidrželte tlačítko (B) pro rychlé zvýšení zvolené číselné hodnoty.
- Přidrželte tlačítko (A) stisknuté déle než dvě sekundy pro dokončení nastavení a návrat na obrazovku volby nastavení.
- Stisknutím tlačítka (C) se zruší editace a provede návrat na obrazovku volby nastavení.

• **Nastavení kontrastu (CONTRAST)**

Nastavuje kontrast LCD.

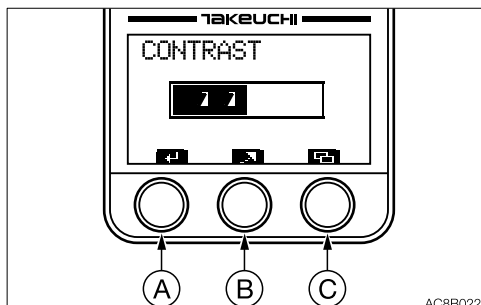

- Když je lišta volby na CONTRAST, stiskněte tlačítko (A) pro pokračování na obrazovku nastavení kontrastu (CONTRAST).
- Pro zvýšení kontrastu stiskněte tlačítko (B). Sloupec se prodlužuje doprava. Stiskněte a přidrželte tlačítko (B) pro rychlé prodlužování sloupce.  
Když sloupec dosáhne pravého konce (maximální kontrast), vrátí se na levý konec (minimální kontrast).
- Přidrželte tlačítko (A) stisknuté déle než tři sekundy pro dokončení nastavení a návrat na obrazovku volby nastavení.
- Stisknutím tlačítka (C) se zruší editace a provede návrat na obrazovku volby nastavení.  
Provedené změny nastavení jsou zohledněny, ale zruší se vypnutím spínací skříňky.



## OBRAZOVKA BOČNÍHO MENU

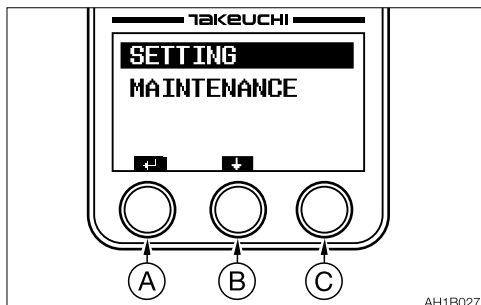

Pro zobrazení bočního menu otočte spínací skříňku z polohy OFF do ON při stisknutém tlačítku (C).

Stiskněte tlačítko (A) pro pokračování na obrazovku zvolenou lištou.

Stiskněte tlačítko (B) pro přemístění lišty volby.

- **SETTING**

Lze nastavit průtok okruhů přídavné hydrauliky (1. přídavná hydraulika, 2. přídavná hydraulika a 4. přídavná hydraulika).

- **MAINTENANCE**

Lze kontrolovat diagnostiku a záznam poruchy.





## OBRAZOVKA VOLBY NASTAVENÍ (SETTING)

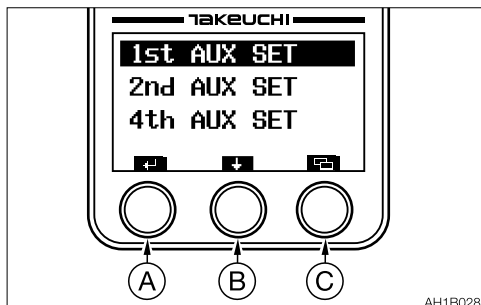

Stiskněte tlačítko (A) pro pokračování na obrazovku zvolenou lištou.

Stiskněte tlačítko (B) pro přemístění lišty volby.

Stiskněte tlačítko (C) pro návrat na obrazovku bočního menu.

### • Nastavení průtoku 1. přídavné hydrauliky (1st AUX SET)

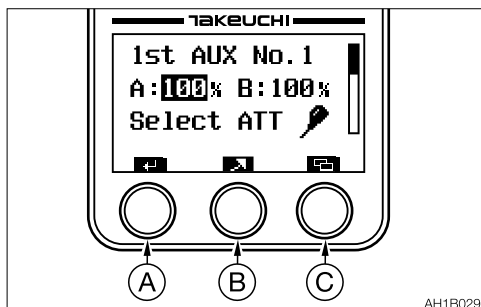

Nastavte průtok pro č. 1., č. 2. a č. 3. v okruhu 1. přídavné hydrauliky.

a. Stisknutím tlačítka (A) na této obrazovce se přemístí lišta volby a blikají údaje na liště.

b. Stiskněte tlačítko (B) pro zvýšení zvolené číselné hodnoty.

Stiskněte a přidržte tlačítko (B) déle než jednu sekundu pro rychlé zvýšení zvolené číselné hodnoty.

Počáteční stav	A/B společné, standardní průtok	Variabilní rozsah
1. přídavná hydraulika č. 1	100% = 58 l/min (15.3 US gpm)	10 až 100%
1. přídavná hydraulika č. 2	75% = 43 l/min (11.4 US gpm)	10 až 100%
1. přídavná hydraulika č. 3	50% = 29 l/min (7.7 US gpm)	10 až 100%

Maximální průtok	A/B společné, High Flow	Variabilní rozsah
1. přídavná hydraulika č. 1, 2, 3	160% = 92 l/min (24.3 US gpm)	101 až 160%

V tabulce je uveden 1směrný průtok bez zatížení.

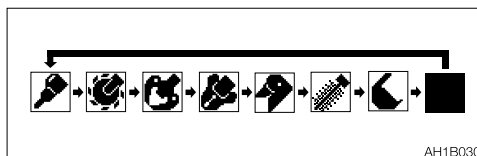

c. Když je lišta volby u symbolu vybavení, stiskněte tlačítko (B) pro jeho změnu na požadovaný symbol. Zvolte symbol představující použité vybavení.

d. Nastavení pro 1. přídavnou hydrauliku č. 2 a 1. přídavnou hydrauliku č. 3 lze provést stejným postupem, který je uveden výše.

e. Přidržte tlačítko (A) stisknuté déle než tři sekundy pro dokončení nastavení a návrat na obrazovku volby nastavení.

f. Stisknutím tlačítka (C) se zruší editace a provede návrat na obrazovku volby nastavení.



• **Nastavení průtoku 2. přídavné hydrauliky (2nd AUX SET)**

Nastavte průtok pro okruh 2. přídavné hydrauliky.

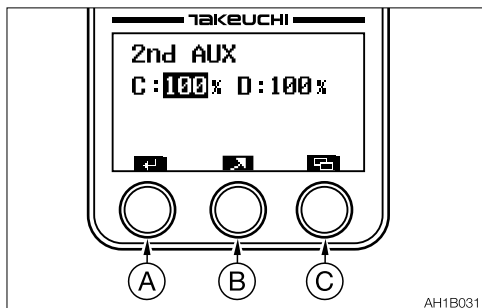

a. Ovládání tlačítek viz část nastavení průtoku 1. přídavné hydrauliky.

Počáteční stav	Standardní průtok	Variabilní rozsah
2. přídavná hydraulika	C/D 100% = 39 l/min (10.3 US gpm)	10 až 100 %

• **Nastavení průtoku 4. přídavné hydrauliky (4th AUX SET)**

Nastavte průtok pro okruh 4. přídavné hydrauliky.

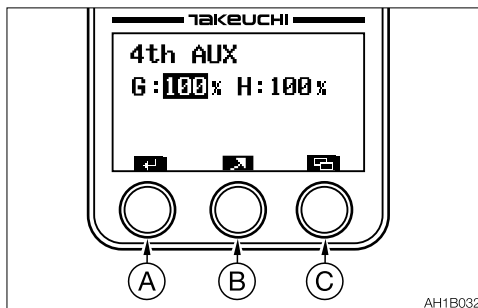

a. Ovládání tlačítek viz část nastavení průtoku 1. přídavné hydrauliky.

Počáteční stav	Standardní průtok	Variabilní rozsah
4. přídavná hydraulika	G/H 100% = 39 l/min (10.3 US gpm)	10 až 100 %



## ÚDRŽBA

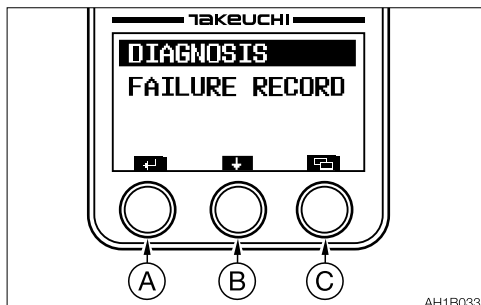

AH1B033

Lze kontrolovat diagnostiku a záznam poruchy.

Stiskněte tlačítko (A) pro pokračování na obrazovku zvolenou lištou.

Stiskněte tlačítko (B) pro přemístění lišty volby.

Stiskněte tlačítko (C) pro návrat na obrazovku bočního menu.

- Diagnostika (DIAGNOSIS)

Lze kontrolovat vstup/výstup, výstup PWM, řídicí jednotku motoru (ECM).

## · Vstupy/výstupy (INPUTS/OUTPUTS)

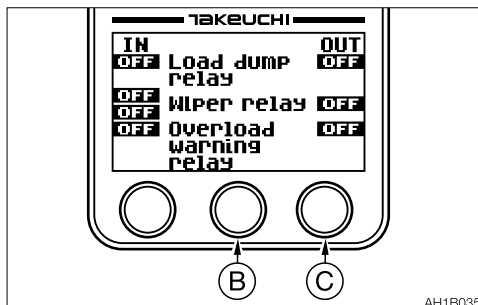

AH1B035

Lze zobrazovat 9stránková data diagnostiky.

Stiskněte tlačítko (B) pro zobrazení jiné stránky.

Stiskněte tlačítko (C) pro návrat na obrazovku diagnostiky.

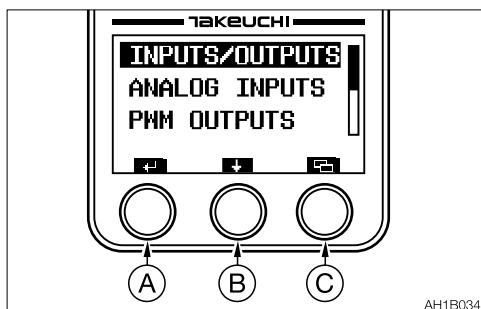

AH1B034

Stiskněte tlačítko (A) pro pokračování na obrazovku zvolenou lištou.

Stiskněte tlačítko (B) pro přemístění lišty volby.

Stiskněte tlačítko (C) pro návrat na obrazovku údržby.



IN	Stránka 1	OUT
OFF/ON	Odpojovací relé zátěže	OFF/ON
OFF/I	Relé stěrače	OFF/ON
OFF/C		
OFF/ON	Relé výstrahy přetížení	OFF/ON

IN	Stránka 2	OUT
OFF/ON	Relé plovoucího režimu radlice	OFF/ON
OFF/ON	Bezpečnostní zajišťovací elmg. ventil	OFF/ON
OFF/ON	Akustická výstraha	OFF/ON
OFF/ON	AUX auto stlač. elmg. ventil	OFF/ON

IN	Stránka 3	OUT
OFF/G	Rychlost pojezdu elmg. ventil	OFF/ON
OFF/L		
OFF/G	AUX3 elmg. ventil	OFF/ON
OFF/F		
OFF/2	AUX2/4 elmg. ventil	OFF/ON
OFF/S	Otáčení/nastavení elmg. ventil	OFF/ON

IN	Stránka 4	OUT
OFF/ON	Radlice vpravo úhel elmg. ventil	OFF/ON
OFF/ON	Radlice vlevo úhel elmg. ventil	OFF/ON
OFF/ON	1směr. elmg. ventil	OFF/ON



IN	Stránka 5	OUT
OFF/ON	Volitelná výbava AUX4	OFF/ON
OFF/ON	Tlačítko volnoběhu	OFF/ON
OFF/ON	AUX2/4 spínač	OFF/ON
OFF/ON	Režim PWR spínač	OFF/ON
OFF/ON	Režim Highland spínač	OFF/ON

IN	Stránka 6	OUT
OFF/ON	Engine discriminate (Yanmar)	OFF/ON
OFF/ON	Automatický volnoběh spínač	OFF/ON

IN	Stránka 7	OUT
OFF/ON	AUX1 průtok spínač volby	OFF/ON
OFF/ON	Volitelná výbava 2dílný výložník	OFF/ON
OFF/ON	Volicí tlačítko (2dílný výložník)	OFF/ON

IN	Stránka 8	OUT
OFF/ON	AUX3 tlakový spínač	OFF/ON
OFF/ON	Tlakový spínač (auto volnoběh)	OFF/ON
OFF/ON	Zanesení vzduchového filtru	OFF/ON

IN	Stránka 9	OUT
OFF/ON	Výstraha odlučovač vody spínač	OFF/ON
OFF/ON	Předžhavení	OFF/ON
OFF/ON	Kompresor klimatizace	OFF/ON
OFF/ON	Dobíjení akumulátoru	OFF/ON



· Analogové vstupy (ANALOG INPUTS)

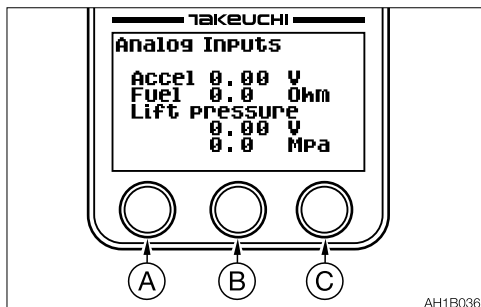

Zobrazují se informace analogových vstupů na jedné stránce.

Akcelerátor	0,00 V
Palivo	0,0 ohm
Tlak zvedání	0,00 V
	0,0 MPa

· Výstupy PWM (PWM OUTPUTS)

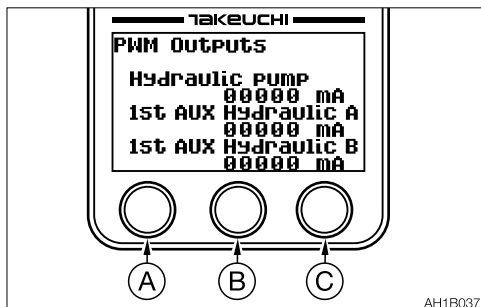

Zobrazují se informace čerpadla a okruhů přidavné hydrauliky na dvou stránkách.

**Stránka 1**

Hydraulické čerpadlo	00000 mA
1. před. hydraul. A	00000 mA
1. před. hydraul. B	00000 mA

**Stránka 2**

2/4 před. hydraul. C/G	00000 mA
2/4 před. hydraul. D/H	00000 mA

· Řídicí jednotka motoru (ECM)

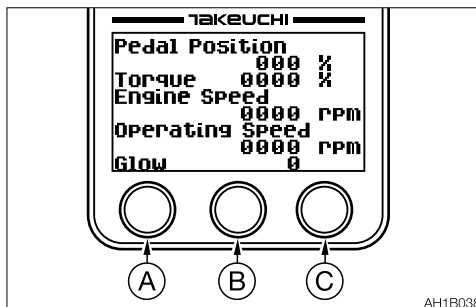

Zobrazují se informace výkonu motoru na třech stránkách.

**Stránka 1**

Poloha pedálu	000 %
Moment	0000 %
Otáčky motoru	0000 rpm
Provozní otáčky	0000 rpm
Předžhavení	0

**Stránka 2**

Teplota chladicí kapaliny	000 °C
Teplota paliva	000 °C
Tlak oleje	0000 kPa
Spotřeba paliva	0000 l/h
Atmosférický tlak	000 kPa

**Stránka 3**

Teplota nasávaného vzduchu	000 °C
Tlak přeplňování	000 kPa
Teplota plnicího vzduchu	000 °C
Napětí akumulátoru	0000 V



- Záznam poruchy (FAILURE RECORD)  
Lze kontrolovat údaje aktivního záznamu poruchy a údaje historického záznamu poruchy.

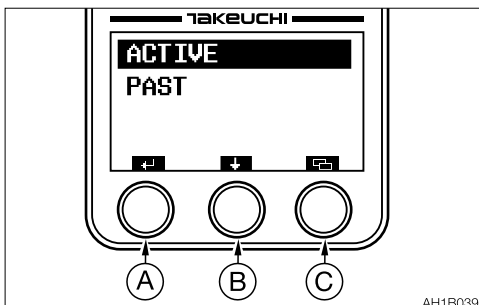

Stiskněte tlačítko (A) pro pokračování na obrazovku zvolenou lištou.  
Stiskněte tlačítko (B) pro přemístění lišty volby.  
Stiskněte tlačítko (C) pro návrat na obrazovku údržby.

#### • Aktivní záznam poruchy (ACTIVE)

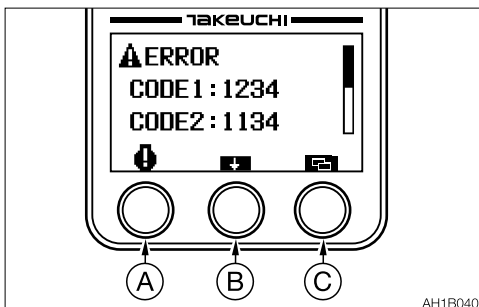

▲..... Seznam chybových kódů vozidla  
Stisknutím tlačítka (A) při zobrazeném seznamu chybových kódů motoru se přepne na obrazovku seznamu chybových kódů vozidla. Jsou zobrazeny čtyři nejposlednější kódy.

#### ⚠..... Chybový kód motoru

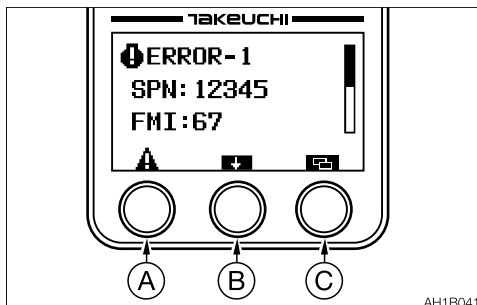

Stisknutím tlačítka (A) při zobrazeném seznamu chybových kódů vozidla se přepne na obrazovku seznamu chybových kódů motoru. Jsou zobrazeny tři nejposlednější kódy SPN a FMI.  
Stiskněte tlačítko (B) pro zobrazení jiné stránky.  
Stisknutím tlačítka (C) se provede návrat na obrazovku záznamu poruchy.



· Historie poruch (PAST)

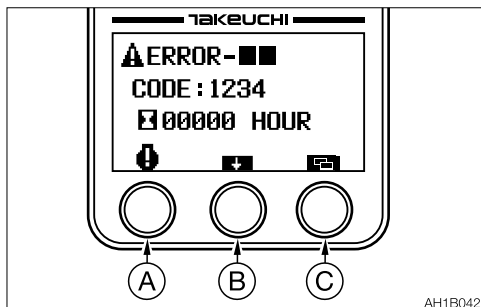

**▲**..... Chybový kód vozidla 1 až 12  
Když se stiskne tlačítko (A) při zobrazených historických chybových kódech motoru, zobrazení se přepne na obrazovku historických chybových kódů vozidla. Historická data poruchy se zobrazují s nejposlednějším nahoře, s připojenými pořadovými čísly (1 až 12). Zobrazuje se také nejposlednější čas výskytu poruchy zaznamenaný počítadlem provozních hodin.

**⚠**..... Chybový kód motoru 1 až 12

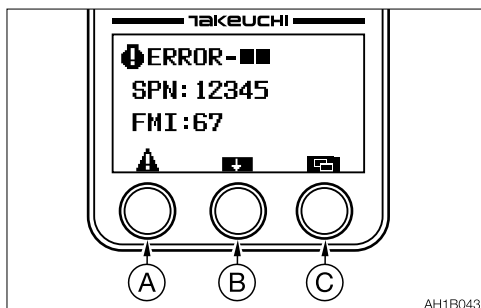

Když se stiskne tlačítko (A) při zobrazených historických chybových kódech vozidla, zobrazení se přepne na obrazovku historických chybových kódů motoru. Historická data poruchy se zobrazují s nejposlednějším kódem SPN a FMI, s pořadovými čísly 1 až 12. Stiskněte tlačítko (B) pro zobrazení jiné stránky.

Stisknutím tlačítka (C) se provede návrat na obrazovku záznamu poruchy.





## SPÍNAČE

### SPÍNACÍ SKŘÍŇKA

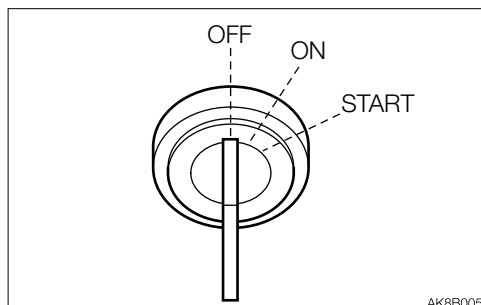

**DŮLEŽITÉ:** Nepřepínejte spínací skříňku opakovaně z OFF do ON a z ON do OFF v rychlém sledu za sebou. Došlo by k poruše motoru.

- OFF ..... Poloha pro vypnutí motoru a zasunutí a vytažení klíče.
- ON ..... Poloha chodu motoru. V této poloze funguje veškeré elektrické příslušenství. Když je teplota chladicí kapaliny příliš nízká, provádí se automatické předžhavení motoru.
- START ..... Poloha pro startování motoru. Po uvolnění klíče se spínací skříňka automaticky vrátí do polohy ON.

### VYPÍNAČ MOTORU

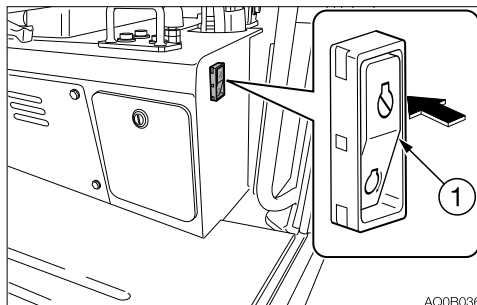

Tento spínač se používá k vypnutí motoru, když motor nelze vypnout otočením spínací skříňky do polohy OFF kvůli poruše nebo havárii stroje.

1. Stiskněte spínač (1).
2. Po použití vraťte spínač (1) zpět.



## OVĽADAČ AKCELERÁTORU

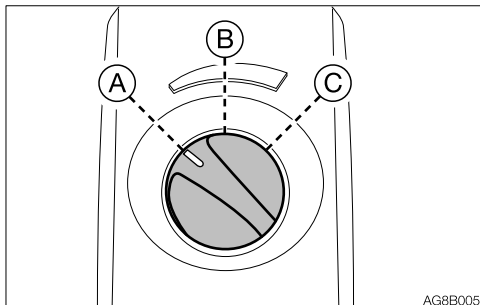

AG8B005

Služí k ovládaniu otáčok motoru.  
(A).....Nízke volnoběžné otáčky  
(B) .....Střední otáčky  
(C) .....Maximální otáčky

## TLAČÍTKO HOUKAČKY

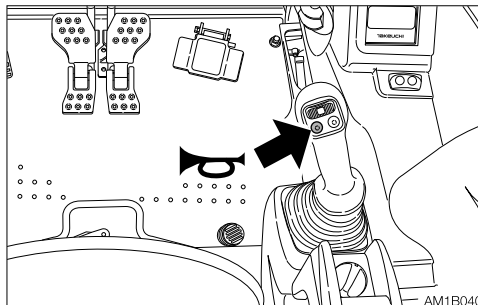

AM1B04G

Stiskněte tlačítko umístěné vpravo pro aktivaci houkačky.



## TLAČÍTKO VOLNOBĚHU

### ⚠ VÝSTRAHA

Před stisknutím tlačítka volnoběhu nastavte ovládací páku do neutrální polohy a dejte nohy pryč z pedálů. Pokud se tlačítko volnoběhu stiskne za jízdy, prudce se změní rychlost stroje a může tak vzniknout nebezpečná situace.

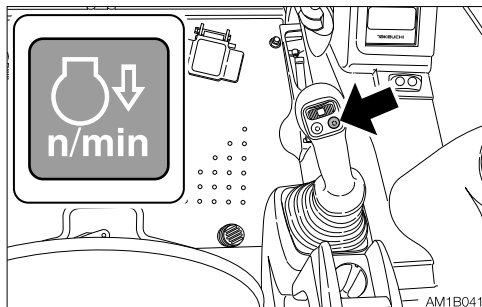

Stiskněte toto tlačítko na pravé ovládací páce pro snížení otáček motoru na hodnotu nízkých volnoběžných otáček.

Stiskněte toto tlačítko znovu pro obnovení otáček motoru nastavených ovladačem akcelérátoru.

Z bezpečnostních důvodů systém funguje tak, že funkce volnoběhu je aktivována tak, že nastaví otáčky motoru na hodnotu nízkých volnoběžných otáček při každém startování motoru.

V případě potřeby zrušte režim volnoběhu stisknutím tlačítka volnoběhu.

**Poznámka:** Toto tlačítko volnoběhu dokáže snižovat otáčky motoru a snižovat spotřebu paliva v situaci, kdy je nutný nízký výkon motoru, a proto jsou ovládací páky a páky pojezdu v neutrálu.

## TLAČÍTKO RYCHLOSTI POJEZDU

### ⚠ VÝSTRAHA

Pokud při poježdění na 2. (rychlý) převodový stupeň je zatížení vyšší než nastavená hodnota, rychlost se automaticky sníží na 1. (pomalý) převodový stupeň. Když se zatížení sníží, rychlost se zvýší a vrátí se zpět na 2. (rychlý) převodový stupeň. Je nutné si uvědomit, že rychlost poježdění se mění v závislosti na zatížení (u strojů s se systémem automatického řazení dolů při poježdění).

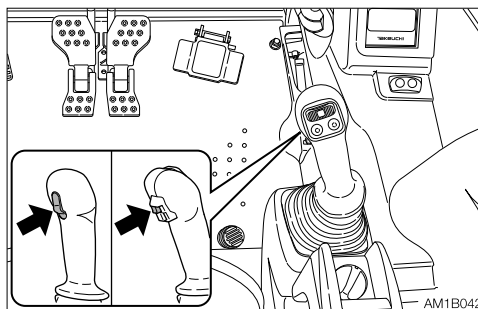

Stiskněte tento spínač pro přepnutí na 2. (rychlý) převodový stupeň. Stiskněte jej znovu pro přepnutí zpět na 1. (pomalý) převodový stupeň.



## SPÍNAČE 1. PŘÍDAVNÉ HYDRAULIKY

### Tlačítka přidavné hydrauliky

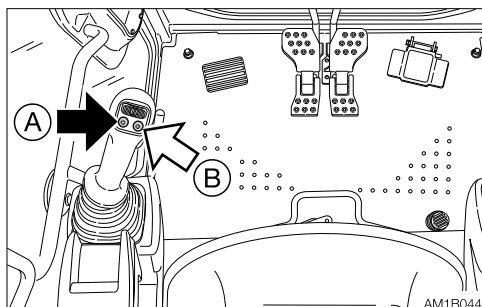

Stiskněte tato tlačítka pro ovládání průtoku oleje v okruhu 1. přidavné hydrauliky.

- Proporcionální řízení okruhu přidavné hydrauliky není možné.
- (A).....Hydraulický olej proudí do levého vedení přidavné hydrauliky (a).  
(B) .....Hydraulický olej proudí do pravého vedení přidavné hydrauliky (b).

### Posuvný spínač (Proporcionální řízení)

Proporcionální řízení umožňuje nastavení pomalého až rychlého / rychlého až pomalého pohybu vybavení.  
Příklad: Pokud posuvný spínač nastavíte do poloviny, vybavení se bude pohybovat přibližně poloviční rychlostí.

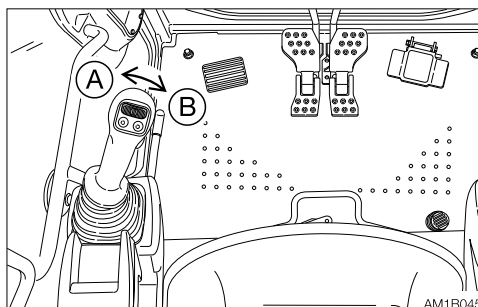

Přestavte tento spínač pro ovládání průtoku oleje v okruhu 1. přidavné hydrauliky.

- (A).....Hydraulický olej proudí do levého vedení přidavné hydrauliky (a).  
(B) .....Hydraulický olej proudí do pravého vedení přidavné hydrauliky (b).

Viz „Vedení přidavné hydrauliky (Pokud je ve výbavě)“ na stranách 2-98 až 2-103.



## **SPÍNAČ 2./4. PŘÍDAVNÉ HYDRAULIKY (POKUD JE VE VÝBAVĚ)**

### **Posuvný spínač (Proporcionální řízení)**

Proporcionální řízení umožňuje nastavení pomalého až rychlého / rychlého až pomalého pohybu vybavení.

Příklad: Pokud posuvný spínač nastavíte do poloviny, vybavení se bude pohybovat přibližně poloviční rychlostí.

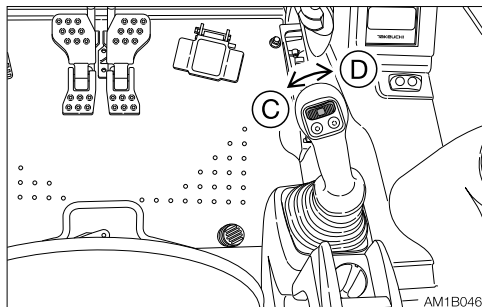

Přestavte tento spínač pro ovládání průtoku oleje v okruhu 2. přídatné hydrauliky.

(C): .....Hydraulický olej proudí do levého vedení přídatné hydrauliky (c).

(D): .....Hydraulický olej proudí do pravého vedení přídatné hydrauliky (d).

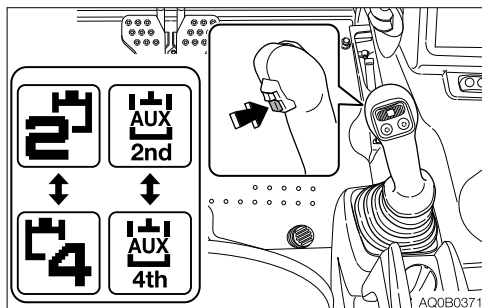

Pro použití vedení 4. přídatné hydrauliky stiskněte volicí tlačítko 2./4. přídatné hydrauliky pro přepnutí na provoz 4. přídatné hydrauliky.

Viz „Vedení přídatné hydrauliky (Pokud je ve výbavě)“ na stranách 2-98 až 2-103.

## **SPÍNAČ A TLAČÍTKO 3. PŘÍDAVNÉ HYDRAULIKY (POKUD JE VE VÝBAVĚ)**

Viz „Spínač a tlačítko 3. přídatné hydrauliky (Pokud je ve výbavě)“ na straně 2-101.

## **VOLICÍ TLAČÍTKO 2./4. PŘÍDAVNÉ HYDRAULIKY (POKUD JE VE VÝBAVĚ)**

Viz „Volicí tlačítko 2./4. přídatné hydrauliky (Pokud je ve výbavě)“ na straně 2-103.

## **SPÍNAČ HARD-LOCK 3. PŘÍDAVNÉ HYDRAULIKY (POKUD JE VE VÝBAVĚ)**

Viz „Spínač hard-lock 3. přídatné hydrauliky (pokud je ve výbavě)“ na straně 2-102.



## VOLICÍ SPÍNAČ MANUÁLNÍ REGENERACE DPF / ZABLOKOVÁNÍ REGENERACE DPF

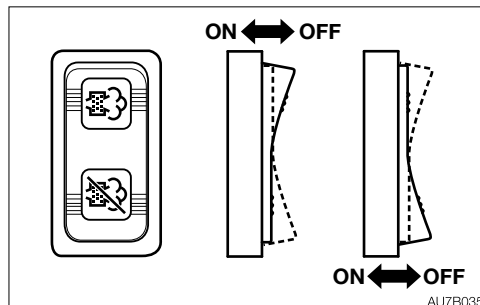
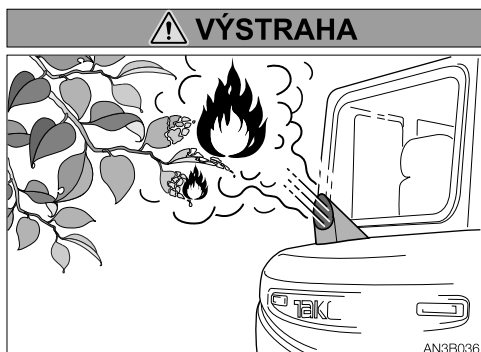

- DPF a výfukové plyny vycházející z výfukového potrubí mohou být při běžícím motoru nebo při probíhající regeneraci a také ihned po vypnutí motoru velmi horké. Dávejte pozor, abyste se jich náhodně nedotkli, protože byste se mohli popálit.
- Neprovádějte regeneraci DPF, když jsou v okolí stroje hořlavé materiály, jako jsou např. rostliny, stromy, suchá tráva, papírový odpad, olej nebo vyřazené pneumatiky. Hrozí nebezpečí požáru kvůli velmi horkým výfukovým plynům vycházejícím z DPF.
- Regeneraci DPF neprovádějte v nedostatečně větraných prostorách uvnitř budov, protože během regenerace DPF vzniká kouř a mohlo by dojít i k otravě oxidem uhelnatým.
- Regeneraci neprovádějte při otevřené kapotě motoru. Hrozí nebezpečí požáru kvůli velmi horkým výfukovým plynům vycházejícím z DPF.

**DŮLEŽITÉ:** Když bliká kontrolka manuální regenerace DPF a zní akustická výstraha, stiskněte stranu manuální regenerace volicího spínače manuální regenerace DPF / zablokování regenerace DPF, aby se spálily pevné částice (PM). Pokud se pokračuje v provozování stroje bez provedení manuální regenerace, sníží se výkon motoru a motor případně přestane běžet. Pokud je nutná oprava DPF, bliká také výstražné zobrazení ECM. Na obrazovce chybových kódů motoru se objeví číslo. Viz „Seznam chybových kódů motoru“ a kontaktujte prodejce nebo servis Takeuchi kvůli opravě.



### • Manuální regenerace DPF

Pokud začne blikat symbol manuální regenerace DPF na displeji a začne znít akustická výstraha, provedte manuální regeneraci DPF níže popsaným způsobem.

1. Zaparkujte stroj na místě, kde nehrozí nebezpečí požáru.
2. Zvedněte bezpečnostní zajišťovací páku do zajištěné polohy.
  - Během regenerace nespouštějte dolů zajišťovací páku a nepohybujte ovládacími pákami. Tím by se přerušila regenerace.
3. Snižte otáčky motoru na hodnotu nízkých volnoběžných otáček.
4. Stiskněte a držte stranu manuální regenerace na volicím spínači manuální regenerace DPF / zablokování regenerace DPF.

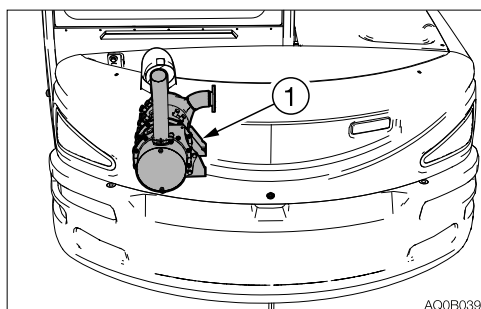

5. Symbol manuální regenerace přestane blikat a zůstane rozsvícený a signalizuje tak automatické zvýšení otáček motoru a zahájení regenerace DPF (1) (spalování pevných částic).
6. Uvolněte spínač. Neopouštějte stroj během regenerace.  
Celý proces regenerace trvá cca 25 až 30 minut, v závislosti na okolní teplotě.
7. Symbol manuální regenerace zhasne a signalizuje tak ukončení manuální regenerace.

### Poznámka:

- Výfukové plyny se čistí průchodem katalyzátorem umístěným v DPF, a proto mají jiný zápach než výfukové plyny konvenčního vznětového motoru.
- Někdy může při provádění regenerace vycházet kouř z koncovky výfuku. Toto není porucha; je to způsobeno spalováním pevných částic (PM).
- Při zahájení nebo dokončení regenerace DPF je normální, že vznikají zvuky, které vydává přestavení klapky sání vzduchu a ventilu EGR.
- Někdy se může změnit provozní hluk spojený s regenerací DPF nebo s jejím zrušením; toto není porucha.
- Manuální regeneraci DPF lze provést rychleji při zahřátém než při studeném motoru. Upozorňujeme, že manuální regenerace se nezahájí, pokud teplota chladicí kapaliny nedosáhne určité hodnoty. Během provádění manuální regenerace DPF se může zvýšit teplota chladicí kapaliny.
- Regenerace DPF je navržena tak, aby pracovala pouze tehdy, když množství nahromaděných pevných částic (PM) ve filtru překročí určitou mez – a jinak se nespustí – i když se pokusíte provést manuální regeneraci.



- **Zablokování (zrušení) regenerace DPF**

Pro zrušení právě probíhající regenerace DPF (manuální nebo automatické) stiskněte stranu symbolu zablokování regenerace.

Na displeji se zobrazí symbol zablokování regenerace DPF a regeneraci je nutné provést znovu. Co nejdříve spusťte proceduru manuální regenerace od výše uvedeného kroku (1). Nestiskněte spínač zablokování regenerace DPF, pokud neexistuje nebezpečí požáru.

Pro zrušení stiskněte spínač znovu.

Proceduru zruší i otočení spínací skříňky do polohy OFF.

<Kabina>

Viz „Kontrolka automatické regenerace DPF / zablokování“ na straně 2-20 a „Indikátor probíhající manuální regenerace DPF / výzvy k regeneraci“ na straně 2-21.

<Stříška>

Viz „Automatická regenerace DPF/ zablokování“ na straně 2-39 a „Indikátor probíhající manuální regenerace DPF / výzvy k regeneraci“ na straně 2-41.





## SPÍNAČ OSVĚTLENÍ

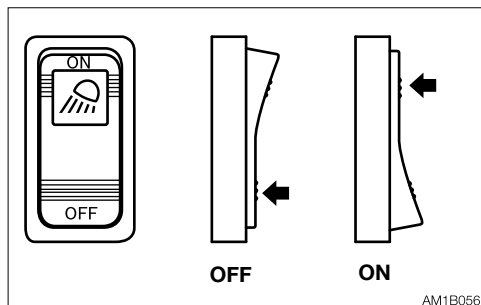

Přepnutím tohoto spínače při spínací skříňce v poloze ON se světla zapínají následovně:

OFF ....Vypnuto

ON .....Svítí osvětlení spínačů, přední světlo, světlo výložníku, obrysová světla a zadní světla.  
(svítí osvětlení spínačů)

## SPÍNAČ STĚRAČE

**DŮLEŽITÉ:** Pokud nestříká žádná kapalina do ostřikovače, nezapínejte ostřikovač. V opačném případě může dojít k poškození čerpadla.

**DŮLEŽITÉ:** Provozováním stěrače při suchém čelním okně způsobí poškrábání skla. Při provozování stěrače používejte vodu nebo kapalinu do ostřikovače.

**DŮLEŽITÉ:** V chladném počasí může stírátko přimrznout ke sklu. Velkým namáháním stěrače se může poškodit

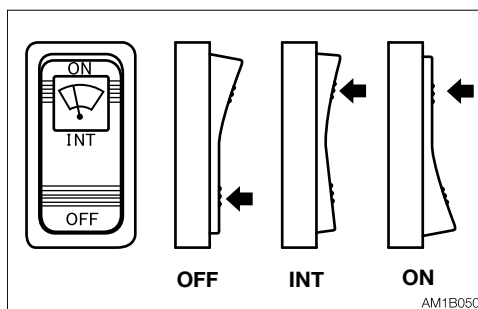

**motor stěrače.**

OFF ....Vypnuto

INT .....Provoz cyklovače

ON .....Trvalý provoz



## SPÍNAČ OSTŘIKOVAČE

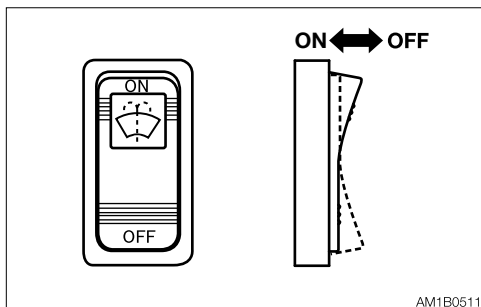

ON ..... Při stisknutí strany ON spínače ostřikovač rozstříkává kapalinu do ostřikovače. Pro zastavení ostřikování uvolněte spínač.

## SPÍNAČ AUTOMATICKÉHO VOLNOBĚHU

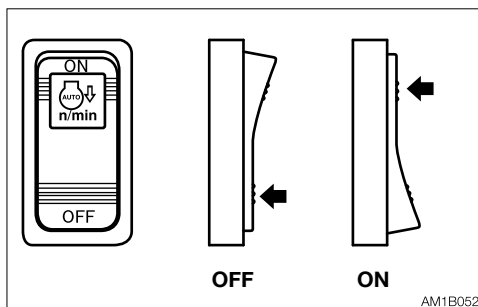

- Při stisknutí spínače na straně ON na přístrojové desce bliká kontrolka volnoběhu. Toto blikání přestane, když začne pracovat funkce volnoběhu a kontrolka zůstane rozsvícená po dobu režimu volnoběhu. Otáčky motoru automaticky klesnou na nízké volnoběžné otáčky (režim volnoběhu) na čtyři sekundy po nastavení ovládacích pák do neutrálu, aby se snížila spotřeba paliva. Pohyb ovládacích pák způsobí obnovení původních otáček motoru. Přepnutí z tlačítka volnoběhu na spínač automatického volnoběhu nejprve obnoví otáčky motoru nastavené ovladačem akcelérátoru. Potom motor automaticky vstoupí do režimu volnoběhu (nízké volnoběžné otáčky), pokud do čtyř sekund nedojde k pohybu ovládacích pák.



## SPÍNAČ REŽIMU ECO/HIGHLAND

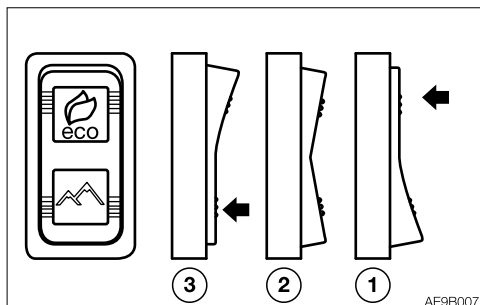

### (1) Režim ECO

Při stisknutí spínače na straně symbolu ECO se rozsvítí kontrolka režimu ECO na přístrojové desce.

Otáčky motoru a výkon hydrauliky se nastaví na hodnoty snižující spotřebu paliva.

Viz „Kontrolka režimu ECO“ na straně 2-21.

### (2) Režim STD

Při nastavení spínače do neutrální polohy zhasne kontrolka režimu ECO.

### (3) Režim Highland

Tento spínač se používá ke snížení zatížení motoru hydraulickým čerpadlem. Když je stroj provozován ve velké nadmořské výšce, vlivem řídkého vzduchu se snižuje výkon motoru.

V takových případech se automaticky přizpůsobuje výkon hydrauliky, aby se předešlo zhasnutí motoru. Tento spínač používejte při provozování stroje ve velké nadmořské výšce.

- Při stisknutí spínače na straně symbolu hor se rozsvítí kontrolka režimu Highland na přístrojové desce.
- Pro zrušení režimu Highland stiskněte spínač na straně symbolu ECO tak, aby se nastavil do neutrální polohy. Kontrolka režimu Highland zhasne a přepne se do režimu malé nadmořské výšky. Viz „Multiinformační displej“ na straně 2-17.
- Viz „Přístrojová deska“ na straně 2-35.



## SPÍNAČ REŽIMU ARETACE (1. PŘÍDAVNÁ HYDRAULIKA) (POKUD JE VE VÝBAVĚ)

**DŮLEŽITÉ:** Neprovozujte stroj v režimu aretace dlouhodobě. Docházelo by ke zvýšení teploty hydraulického oleje a zkrátila by se životnost hydraulických

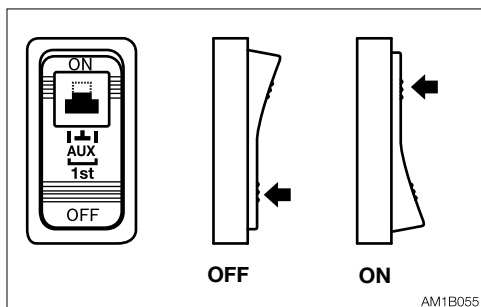

### jednotek.

Tento spínač se používá ke změně provozního režimu tlačítka 1. přídatné hydrauliky (A). Stisknutí strany ON spínače má za následek přepnutí spínače hydrauliky (A) do režimu aretace. Stisknutí strany OFF má za následek přepnutí do mžikového režimu.

## SPÍNAČ AUTOMATIKY NÁDRŽE 1. PŘÍDAVNÉ HYDRAULIKY (POKUD JE VE VÝBAVĚ)

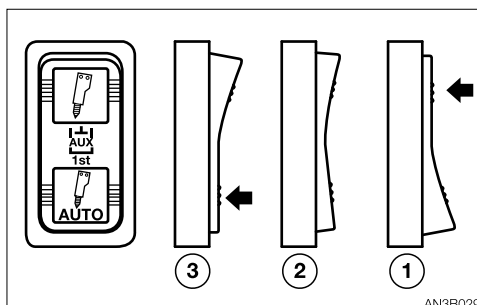

Tento spínač používejte ke změně směru průtoku ve vedení 1. přídatné hydrauliky.

- (1) Při použití hydraulického bouracího kladiva (1směrný průtok)
- (2) Při použití vybavení s vratným pohybem (2směrný průtok)
- (3) Jednosměrný průtok lze nastavit pouze při stisknutí tlačítka „A“ 1. přídatné hydrauliky. (Okruh nádrže je automaticky otevřen.)



## SPÍNAČ VÝSTRAHY PŘETÍŽENÍ ZVEDÁNÍ (POKUD JE VE VÝBAVĚ)

### VÝSTRAHA

Pokud se přetížení neodstraní po zaznění výstražné houkačky přetížení, může se stroj převrátit. Pokud začne znít houkačka, zastavte provozování stroje a snižte zatížení.

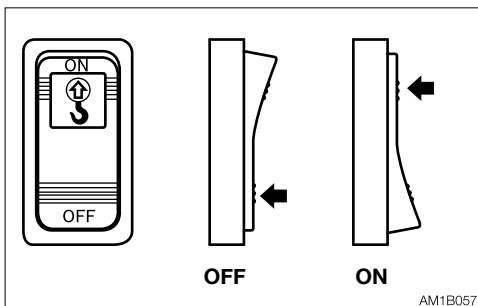

Pokud působí nebo je zvedáno větší zatížení, než je nosnost při zvedání, aktivuje se výstražné zařízení přetížení a zní houkačka. (Když je zapnutý spínač výstrahy přetížení zvedání.)

OFF .... Vypnuto

ON ..... Zapnuto

## SPÍNAČ VÝSTRAŽNÉHO MAJÁKU (POKUD JE VE VÝBAVĚ)

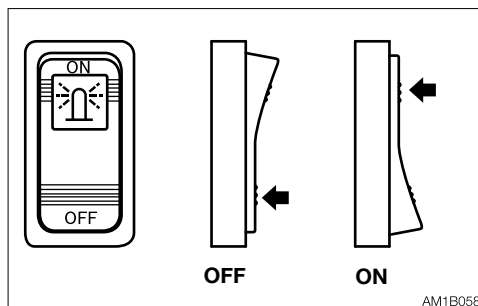

Přepnutím tohoto spínače při spínací skřínce v poloze ON se světlo zapíná následovně:  
OFF .... Vypnuto  
ON ..... Výstražný maják svítí



## PÁKY A PEDÁLY

### BEZPEČNOSTNÍ ZAJIŠŤOVACÍ PÁKA

#### VÝSTRAHA

- Před vstáváním ze sedadla obsluhy za účelem otevření/zavření okna nebo demontáže/installace spodního okna položte pracovní nářadí na zem, zvedněte bezpečnostní zajišťovací páku, aby došlo k zajištění, a vypněte motor. Pokud se nechtěně dotknete jakéhokoliv ovládacího prvku, když je bezpečnostní zajišťovací páka ve spodní (nezajištěné) poloze, stroj se náhle pohne a může způsobit těžké nebo smrtelné zranění.
- Při zvedání a spouštění bezpečnostní zajišťovací páky dbejte na to, abyste se nedotýkali ovládacích pák.
- Před opuštěním sedadla obsluhy položte pracovní nářadí na zem, zvedněte bezpečnostní zajišťovací páku, aby došlo k zajištění, a vypněte motor. Nezapomeňte také vytáhnout klíč, zamknout dveře a kryty, vzít si klíč s sebou a uložit jej na předepsaném místě.

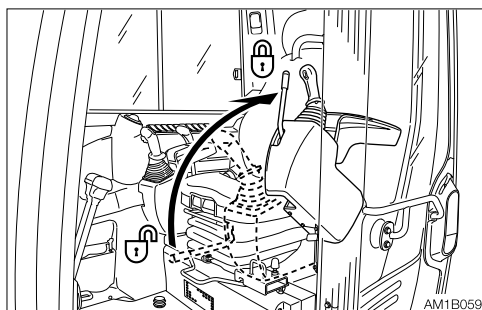

Toto zařízení slouží k zablokování pohybu mechanismu bagru, otoče nástavby, buldozerové radlice a pojezdu. Když je páka zvednutá, základna páky se vyklopí nahoru a zajišťí páku.

#### **Funkce bezpečného startování**

Když je páka v odjištěné poloze, nelze nastartovat motor.

### OVLÁDACÍ PÁKY

#### VÝSTRAHA

- Před zahájením provozu pozorně zkontrolujte, který vzor ovládání pák používáte.
- V tomto návodu je popsáno použití vzoru ISO.

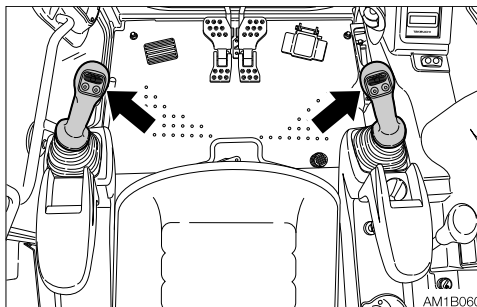

Tyto páky použijete k ovládání výložníku, ramena, lžíce a nástavby.

Viz „Vzor ovládání pák“ na stranách 3-8 a 3-9.

Viz „Ovládání pracovního nářadí“ na stranách 3-17 a 3-18.



## PÁKA RADLICE

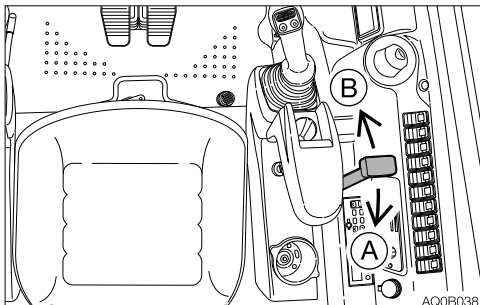

Tuto páku použijete k ovládní buldozerové radlice.

(A).....Radlice nahoru

(B) .....Radlice dolů

Viz „Ovládání buldozerové radlice“ na straně 3-18.

**Tlačítko plovací polohy (pokud je ve výbavě)**

### **VÝSTRAHA**

- **Nestiskněte tlačítko plovacího režimu, když je stroj zvednutý radlicí. Stroj by spadl. Pokud musíte pracovat pod zvednutým strojem, vždy jej zajistěte ve zvednuté poloze bezpečnou podpěrou.**
- **Nestiskněte tlačítko plovacího režimu, když je zvednutá radlice. Radlice by spadla. Před stisknutím tlačítka plovací polohy spusťte radlici na zem.**
- **Nepojíždějte dopředu, když je radlice v plovacím režimu.**

Provoz v plovacím režimu

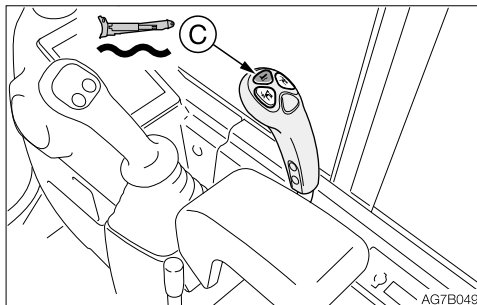

Tlačítko (C) ....Plovací režim

Stiskněte tlačítko plovací polohy (C) pro nastavení buldozerové radlice do plovacího režimu.

Pro zrušení plovacího režimu znovu stiskněte tlačítko plovací polohy (C). Plovací režim se dočasně zruší při naklonění páky radlice dozadu. Pro návrat do plovacího režimu nakloňte páku radlice zpět do neutrální polohy. Při návratu do plovacího režimu buďte opatrní.



## PÁKY/PEDÁLY POJEZDU

### VÝSTRAHA

- Před aktivací pák/pedálů pojezdu zkontrolujte, zda je buldozerová radlice před sedadlem obsluhy. Nezapomeňte, že když je buldozerová radlice za sedadlem obsluhy, páky/pedály pojezdu je nutné aktivovat v opačném směru, než když je vpředu.
- Nepokládejte nohu na pedál, pokud jej nechcete sešlápnout pro poježdění. Při náhodném sešlápnutí pedálu během práce se stroj může náhle pohnout a způsobit těžké nebo smrtelné zranění.

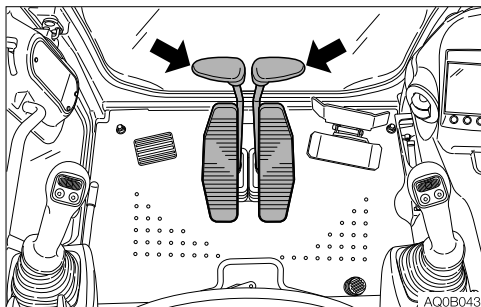

Tyto páky/pedály použijte k pohybu dopředu a dozadu a ke změně směru. Viz „Ovládání pák/pedálů pojezdu“ na straně 3-13.

## PEDÁL NATÁČENÍ VÝLOŽNÍKU

### VÝSTRAHA

Když se pedál nepoužívá, udržujte kryt pedálu v zajištěné poloze. Při neúmyslném sešlápnutí nezajištěného pedálu může dojít k nehodě.

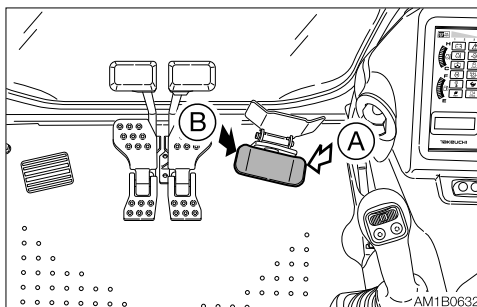

Tento pedál použijte k ovládnutí natáčení výložníku.

(A).....Natáčení výložníku doprava

(B) .....Natáčení výložníku doleva

Viz „Ovládání natáčení výložníku“ na straně 3-18.

### Zajištění pedálu

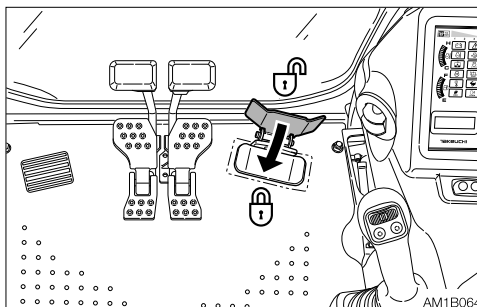

Nastavte kryt pedálu přes pedál, aby se zajistil. Otevřete kryt pedálu z pedálu, aby se odjistil.



# MEMO

---



## PŘÍSLUŠENSTVÍ

### TOPENÍ

#### VÝSTRAHA

- Vždy zajistěte dostatečnou ventilaci.
- Neumisťujte hořlavé nebo výbušné předměty do blízkosti výstupů vzduchu.

#### Spínač ventilátoru topení

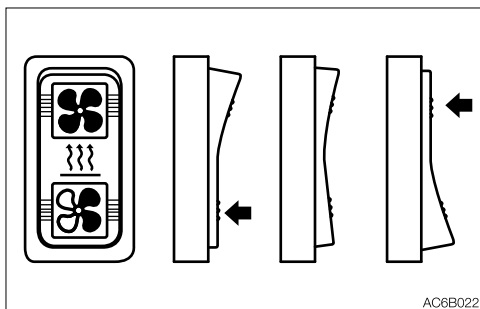

-  ..... Nízká
- Střed ..... VYPNUTO
-  ..... Vysoká

#### Páčka vstupu vnějšího vzduchu / recirkulace

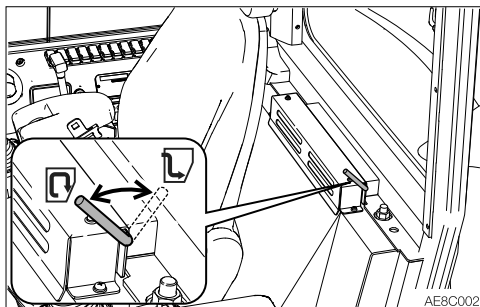

Tuto páčku použijte k přepínání mezi vstupem vnějšího vzduchu a recirkulací.

 ... Vstup vnějšího vzduchu:

Pro topení a ventilaci. Nasávání vnějšího vzduchu. Odstraňování námrazy z oken.

 .....Recirkulace: Rychlé topení nebo při znečištění vnějšího vzduchu.

#### Výstupy ventilace

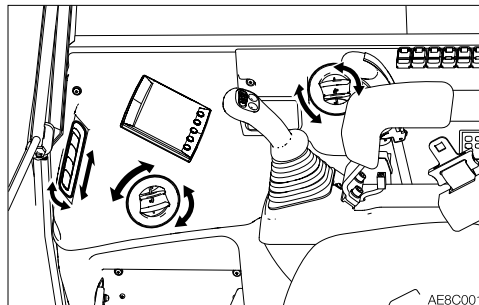

Nastavte mřížku nahoru a dolů nebo doleva a doprava pro nastavení směru proudu vzduchu a množství vzduchu.



### Ventil topení

Chladicí kapalina cirkuluje v topení, i když je spínač topení vypnutý.

Když topení už není nutné, zastavte cirkulaci chladicí kapaliny následovně.

**DŮLEŽITÉ: Ventil (1) používejte buď úplně otevřený, nebo úplně zavřený.**

**Při částečně otevřeném ventilu může unikat chladicí kapalina.**

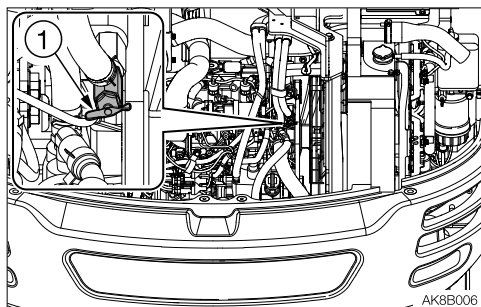

1. Zaparkujte stroj na vodorovném povrchu a vypněte motor.
2. Otevřete kapotu motoru.
3. Zavřete ventil (1) otočením doprava až na doraz.

### Filtry

Filtry čistěte hned po provozování v prašných oblastech.

Pokud jsou filtry zanesené, je omezen průtok vzduchu a z jednotky topení se ozývá dunění.

Viz „Čištění vzduchového filtru klimatizace“ na straně 5-40.



## **KLIMATIZACE (POKUD JE VE VÝBAVĚ)**

### **UPOZORNĚNÍ K POUŽITÍ**

#### **Pravidelně větrejte**

- Při dlouhodobém používání klimatizace přibližně jednou za hodinu otevřete okna, aby se dovnitř dostal čerstvý vzduch.
- Když kouříte za provozu klimatizace, může dojít k podráždění vašich očí. Pokud se to stane, otevřete okna, aby se dovnitř dostal čerstvý vzduch. Kouření za provozu klimatizace zvláště dráždí oči. V kabině se snižuje vlhkost, a proto se vysušuje rohovka.
- Pokud je venkovní vzduch znečištěný, nastavte klimatizaci do režimu recirkulace.

#### **Vždy udržujte dobrou viditelnost**

Práce se znečištěnými nebo zamlženými okny omezuje viditelnost a je nebezpečná. Před prací vždy odstraňujte nečistoty a vlhkost z oken.

- Při vysoké vlhkosti mají okna tendenci se zamlžovat. Pokud se to stane, zapněte klimatizaci s využitím venkovního vzduchu a výstupů pro odstraňování námrazy, aby se odstranilo zamlžení.
- Pokud je klimatizace nastavena na vysoký výkon při použití výstupů pro odstraňování námrazy, rozdíl mezi venkovní a vnitřní teplotou se zvýší a v důsledku toho vznikne námraza na vnějším povrchu oken. Pokud se to stane, buď vypněte klimatizaci, nebo otočte regulátor teploty doprava, aby se zvýšila vnitřní teplota.
- Z výstupů ventilace může proudit mlha. Toto není porucha. Když vlhkost prochází výparníkem jednotky klimatizace, částičky vody ve vzduchu mrznou a vycházejí jako mlha.

#### **Nechladte příliš**

Z důvodů ochrany zdraví by měla být v kabině udržována teplota, při níž budete při vstupu do kabiny zvenku cítit mírný chlad (rozdíl 5 až 6 °C (9 až 12 °F)). Nezapomeňte správně nastavit teplotu.

#### **Nezapínejte klimatizaci před nastartováním motoru**

Aby se předešlo nadměrnému zatížení kompresoru, nastartujte motor a počkejte, dokud nedosáhne pravidelného chodu a teprve potom zapněte klimatizaci.

#### **Nejprve nechte odejít horký vzduch**

Pokud byl stroj zaparkovaný na slunci, před použitím klimatizace otevřete okna a dveře, aby horký vzduch opustil kabinu.

#### **Upozornění k chladivu**

Pokud se chladiivo dostane do kontaktu s kůží nebo očima, může způsobit omrzliny nebo poškození očí. Nikdy se nedotýkejte chladiwa a nepovolujte díly chladičného okruhu. Při úniku chladiwa se nepřibližujte s ohněm.

#### **Prohlídka mimo sezónu**

I mimo sezónu nechte klimatizaci minimálně jednou týdně v provozu 3 až 5 minut, aby se do různých částí kompresoru dostal olej.



## NÁZVY KOMPONENTŮ

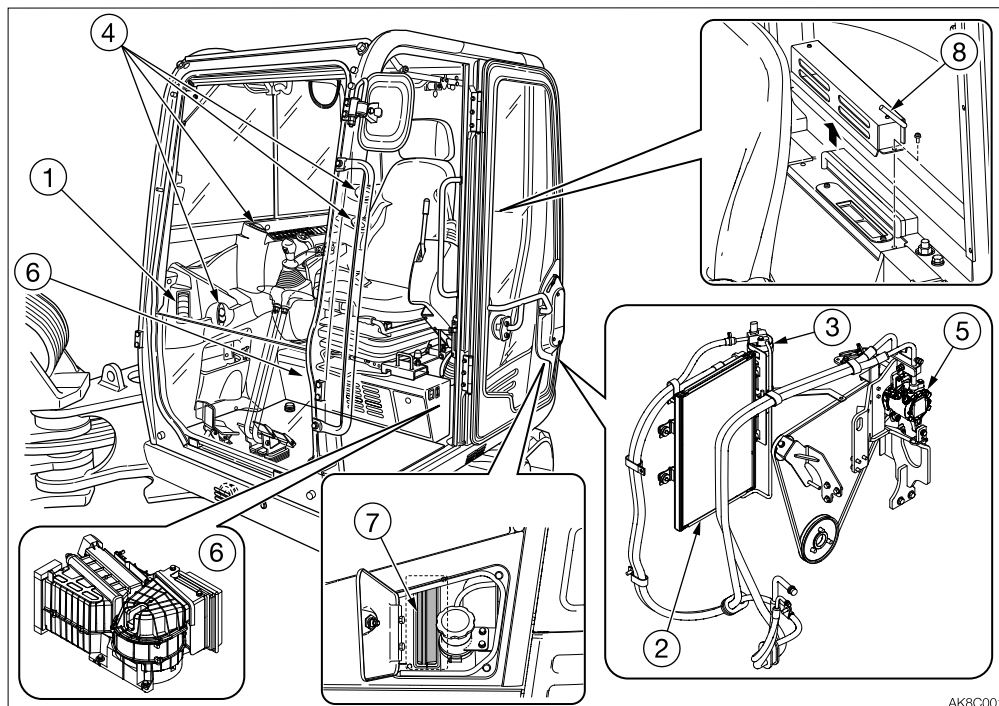

AK8C001

1. Výstup pro odstraňování námrazy
2. Kondenzátor
3. Vysoušeč
4. Výstupy ventilace
5. Kompresor
6. Jednotka klimatizace
7. Filtr
8. Volicí páčka vstupu vnějšího vzduchu / recirkulace

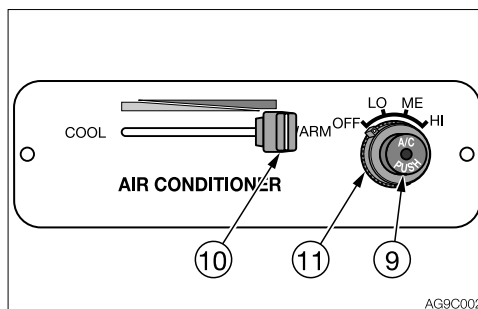

AG9C002

### Ovládací panel

9. Spínač klimatizace
10. Regulátor teploty
11. Ovladač ventilátoru



## Spínač klimatizace

**DŮLEŽITÉ:** Aby se předešlo nadměrnému zatížení kompresoru, nastartujte motor a počkejte, dokud nedosáhne pravidelného chodu a teprve potom zapnete klimatizaci.

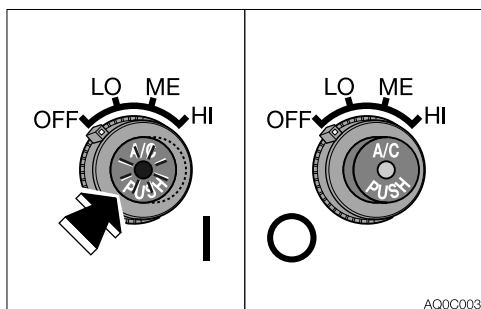

Tento spínač používejte k zapnutí nebo vypnutí funkce chlazení/snižování vlhkosti. Když se tento spínač stiskne při běžícím motoru a ovladač ventilátoru je nastaven na ON, rozsvítí se kontrolka a zapne se funkce chlazení/snižování vlhkosti. Pro vypnutí funkce chlazení/snižování vlhkosti nebo otočte ovladač ventilátoru na OFF. Kontrolka nesvítí VYPNUTO  
Kontrolka svítí ZAPNUTO

**Poznámka:** Aby se předešlo úniku chladiva těsněním kompresoru, zapínejte klimatizaci minimálně jednou týdně – bez ohledu na sezónu.

**Poznámka:** Klimatizace nebude fungovat při nízké teplotě v kabině (pod 3 °C (38 °F)).

## Ovladač ventilátoru

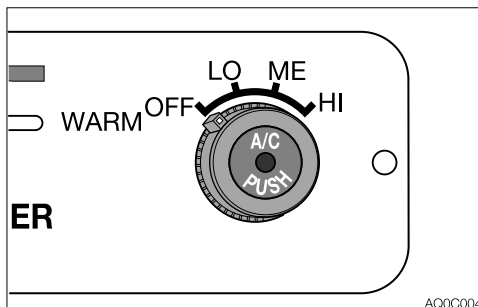

Tento ovladač používejte k volbě tří rychlostí ventilátoru. Otočením tohoto ovladače do polohy OFF se vypne klimatizace.

OFF ....Vypnutí ventilátoru a klimatizace.

LO .....Nízká rychlost

ME .....Střední rychlost

HI .....Vysoká rychlost

## Regulátor teploty

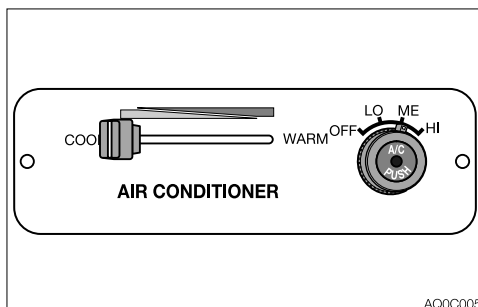

Tento regulátor používejte k nastavení teploty vzduchu.

COOL..... Snížování teploty

WARM..... Zvyšování teploty

**Poznámka:** Při nízké teplotě chladicí kapaliny nevychází teplý vzduch.



## Výstupy ventilace

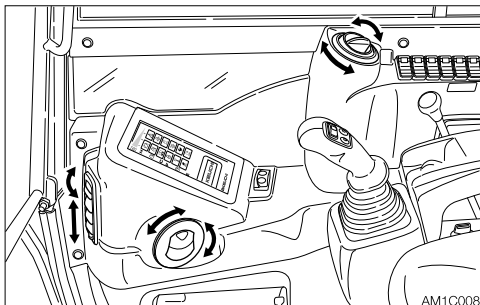

Nastavte mřížky nahoru a dolů nebo doleva a doprava pro nastavení směru proudu vzduchu a množství vzduchu.

## Volící páčka vstupu vnějšího vzduchu / recirkulace

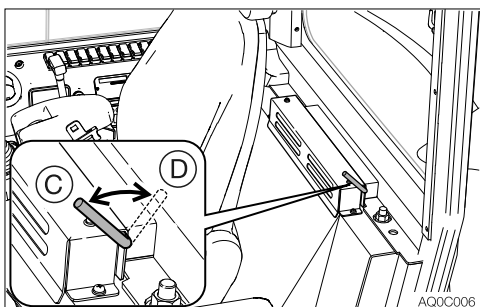

Tuto páčku použijete k přepínání mezi vstupem vnějšího vzduchu a recirkulací.

(C) .....Recirkulace

- Rychlé ochlazení nebo zahřátí kabiny
- Když je znečištěný vnější vzduch

(D) .....Ventilace

- Dovnitř se dostává čerstvý vzduch
- Odstraňování námrazy z oken
- Ventilace při chlazení nebo topení

## Obsluha

Snížování vlhkosti a topení (v chladném klimatu nebo při vysoké vlhkosti)

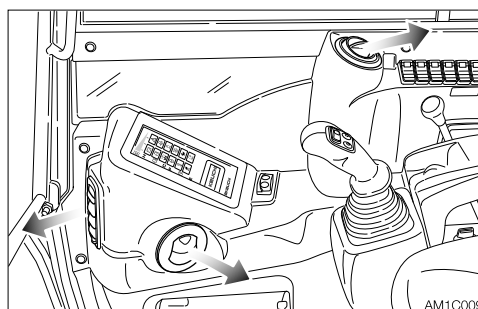
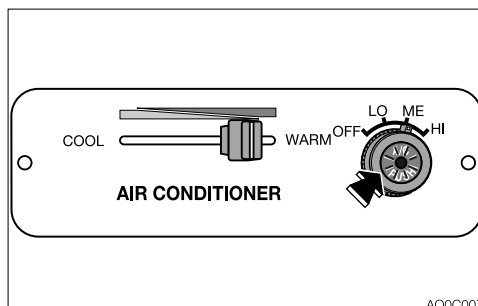

Nastavte výstupy ventilace v prostoru nohou a pro odstraňování námrazy tak, aby byly nasměřované na přední okno.

Nechte vysušeným teplým vzduchem ofukovat přední okno, aby se zabránilo namrzání.

1. Nastavte požadovanou teplotu otočením regulátoru teploty mezi střed a pravý konec.
2. Nastavte ovladač ventilátoru do požadované polohy.



## Chlazení

### UPOZORNĚNÍ

- Když je klimatizace nastavená do režimu recirkulace, vzduch v kabině se postupně znečišťuje. Při dosažení komfortní teploty přepněte na „ventilace“, aby se kabina vyvětrala.
- Nadměrné chlazení může škodit zdraví. V kabině je nejlepší udržovat teplotu vzduchu jen cca o 5 až 6 °C (9 až 12 °F), než je teplota venkovního vzduchu.

**Poznámka:** Pokud byl stroj zaparkovaný na slunci, před použitím klimatizace otevřete okna a dveře, aby horký vzduch opustil kabinu.

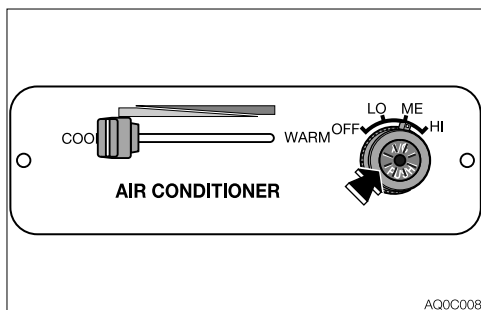

1. Nastavte výstupy vzduchu do požadované polohy.
2. Nastavte teplotu otočením regulátoru teploty mezi střed a levý konec.
3. Nastavte ovladač ventilátoru do požadované polohy.

## Rychlé chlazení

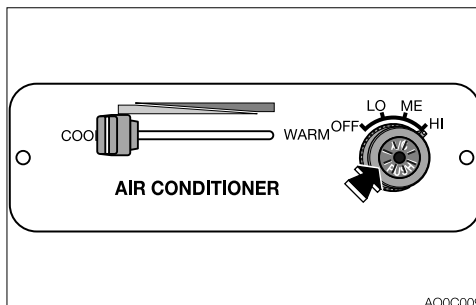

1. Nastavte výstupy vzduchu do požadované polohy.
2. Nastavte regulátor teploty na levý konec.
3. Nastavte ovladač ventilátoru na „HI“.
4. Volicí páčku vstupu vnějšího vzduchu / recirkulace nastavte dozadu do polohy recirkulace.

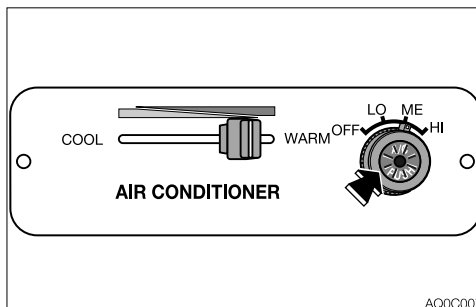

## Topení

1. Nastavte výstupy vzduchu tak, aby vzduch mohl proudit k nohám.
2. Nastavte ovladač ventilátoru do požadované polohy.
3. Nastavte teplotu otočením regulátoru teploty mezi střed a pravý konec. Pro maximální teplotu nastavte regulátor až na doraz doprava.
4. Pro vypnutí topení otočte ovladač ventilátoru do polohy OFF.





## Odstraňování námrazy a zamlžení oken

**Poznámka:** Pokud je ventilátor klimatizace nastaven na vysokou rychlost při použití výstupů pro odstraňování námrazy, rozdíl mezi venkovní a vnitřní teplotou se zvýší a v důsledku toho vznikne námraza na vnějším povrchu oken. Pokud se to stane, buď vypněte klimatizaci, nebo otočte regulátor teploty na pravý konec, aby se zvýšila vnitřní teplota.

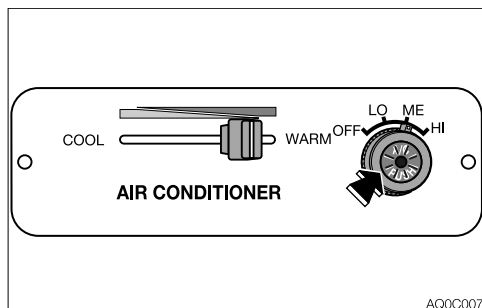

1. Nastavte teplotu otočením regulátoru teploty mezi střed a pravý konec.
2. Nastavte ovladač ventilátoru do požadované polohy.
3. Volicí páčku vstupu vnějšího vzduchu / recirkulace nastavte dopředu do polohy ventilace.
4. Nastavte výstupy ventilace v prostoru nohou a pro odstraňování námrazy tak, aby byly nasměrované na přední okno.

## DRŽÁK NÁPOJŮ

### UPOZORNĚNÍ

- Nápoje se mohou vylít vibracemi za provozu nebo jízdy stroje. Dávejte pozor, abyste se neopařili horkými nápoji.
- Nezapomeňte, že napájecí zásuvka nebo jiné elektrické komponenty se mohou poškodit, když se na ně vylíjí nápoje. Dávejte pozor, abyste je nepolíli.

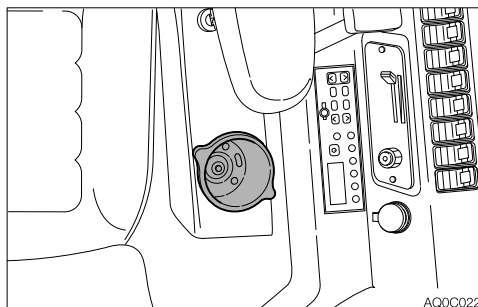

Použití k odložení pohárků nebo lahví.



## POPELNÍK

### ⚠ VÝSTRAHA

- Cigarety a zápalky před odložením do popelníku zcela uhasete a popelník po každém použití zavřete.
- Nepřepĺňujte popelník nedopalky cigaret a nedávejte do něj papír nebo snadno hořlavé předměty. Mohl by vzniknout požár.

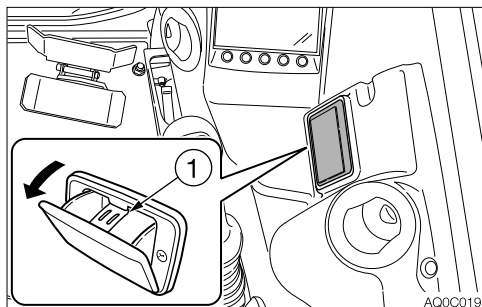

Pro použití vytáhněte popelník směrem k sobě. Pro vyčištění stiskněte uvolňovací tlačítko popelníku (1) a vytáhněte popelník.

## NAPÁJECÍ ZÁSUVKA

### ⚠ VÝSTRAHA

Používejte pouze elektrické spotřebiče odpovídající specifikaci těchto zásuvek.

<Stříška>

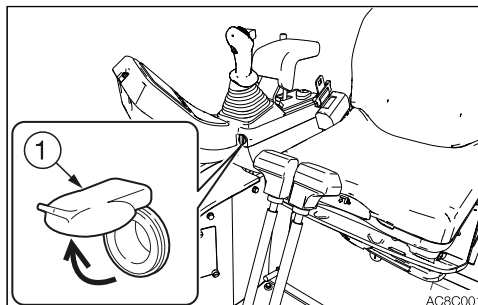

<Kabina>

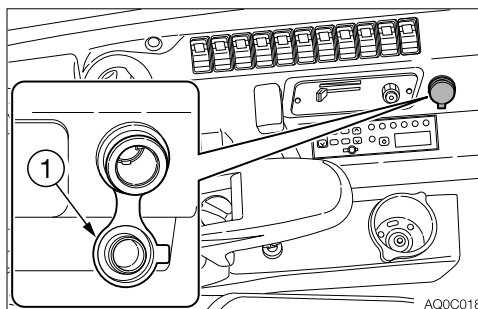

Tato zásuvka se používá k napájení elektrických komponentů v interiéru. Při používání dbejte, abyste nepřekročili 12 V/5 A. Před použitím otevřete krytku (1).



## OSVĚTLENÍ INTERIÉRU

**DŮLEŽITÉ:** Když se osvětlení interiéru nechá dlouho zapnuté při vypnutém motoru, vybíjí se akumulátor.

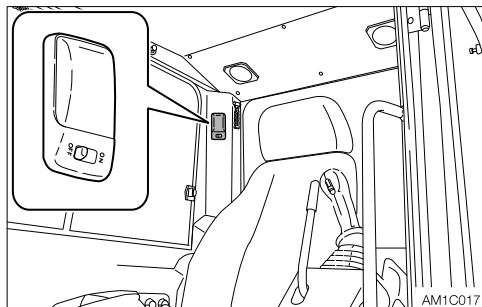

- OFF ..... Zůstává trvale vypnuté.  
Neutrální poloha  
..... Rozsvítí se na 30 sekund při  
otočení spínací skříňky z polohy  
ON do polohy OFF.  
ON ..... Zůstává trvale zapnuté.

## ZRCÁTKA

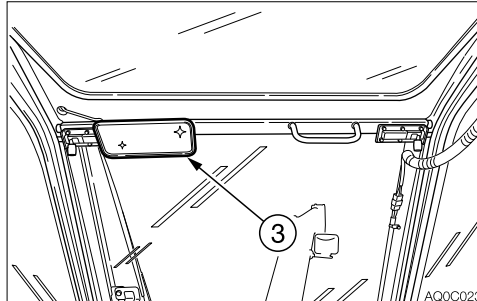
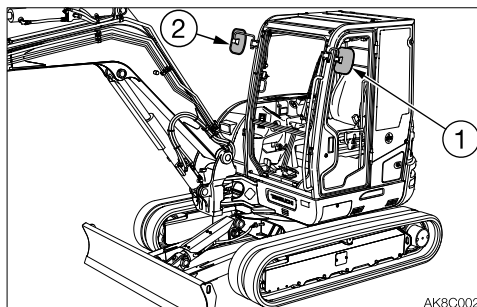

Zpětná a boční zrcátka nastavte tak, abyste měli dobrý výhled.

1. Zkontrolujte výhled dozadu vlevo.
2. Zkontrolujte výhled dozadu vpravo.
3. Zkontrolujte výhled dozadu.



## EXTERNÍ NAPÁJECÍ ZÁSUVKY

### VÝSTRAHA

Používejte pouze elektrické spotřebiče odpovídající specifikaci těchto zásuvek.

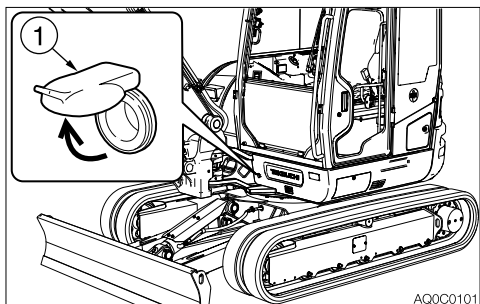

### Pro výstražný maják

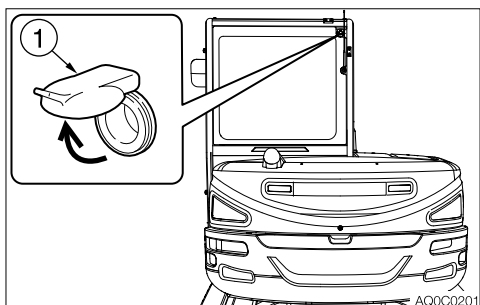

Tyto zásuvky používejte pro připojení externího elektrického napájení. Při používání dbejte, abyste nepřekročili 12 V/5 A. Před použitím otevřete krytku (1).

# MEMO

---



## RÁDIO

### UPOZORNĚNÍ K POUŽITÍ

- Aby se zajistil bezpečný provoz stroje, vždy dbejte na to, aby byla hlasitost rádia udržována na úrovni, kdy snadno uslyšíte zvuky zvenku stroje.
- Nepoužívejte rádio dlouhodobě při vypnutém motoru. Jinak by se vybíjel akumulátor a mohly by nastat problémy se startováním motoru nebo znemožnit nastartování motoru.
- Dbejte na to, aby se do kontaktu s rádiem nedostala voda nebo jiné kapaliny. Jinak může dojít k poruše.

### NÁZVY KOMPONENTŮ

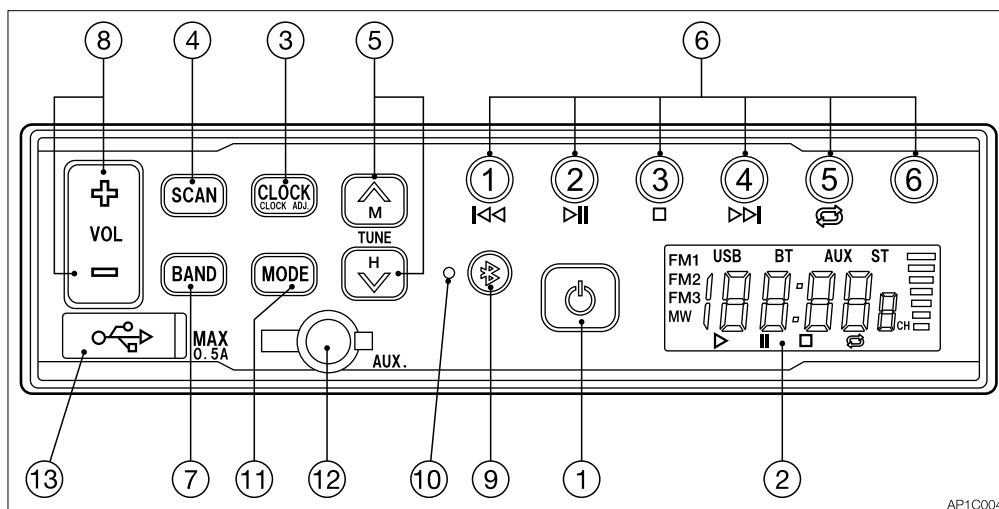



### (1) Tlačítko vypínače

Toto tlačítko používejte k zapnutí nebo vypnutí rádia.

### (2) LCD

<Obrazovka Home>

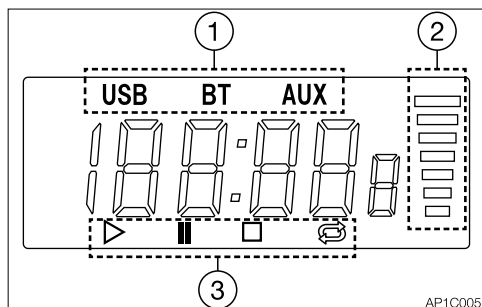

#### (1) Provozní režim

USB: Režim USB audio

BT: Režim Bluetooth

AUX: Režim AUX in

#### (2) Úroveň hlasitosti

#### (3) Ovládání přehrávání (Pouze pro režim USB audio nebo Bluetooth)

<Obrazovka režimu rádia>

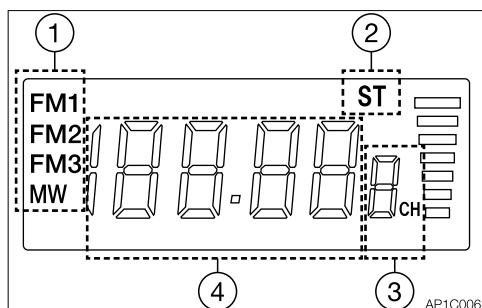

#### (1) Zobrazení vlnového rozsahu rádia FM1, FM2, FM3: Vlnový rozsah FM (V každém vlnovém rozsahu lze uložit do předvoleb šest stanic.) MW: Vlnový rozsah AM

#### (2) Indikátor stereo

Zapne se při příjmu stereo.

#### (3) Předvolba stanice

#### (4) Zobrazení frekvence/hodin



### (3) Tlačítko hodin (CLOCK)



Stisknutím tohoto tlačítka se zobrazení přepne na hodiny. Opětovným stisknutím tlačítka se zobrazí frekvence. Pokud tlačítko není stisknuto tři sekundy, zobrazení se vrátí k frekvenci. Stisknutím a přidržením tlačítka se provede vstup do režimu nastavení hodin.

### (4) Automatické uložení / automatické vyhledávání stanice (SCAN)

Stiskněte toto tlačítko pro automatické uložení přijímatelných rozhlasových stanic pod tlačítka předvoleb (1 až 6).

### (5) Tlačítko ladění (TUNE

Stiskněte a přidržte toto tlačítko (TUNE  nebo TUNE ) na dobu delší než dvě sekundy pro zahájení vyhledávání přijímatelných stanic. Vyhledávání se zastaví při nalezení stanice. Pro zrušení probíhajícího ladění stiskněte tlačítko znovu.

Stisknutím tlačítka TUNE  se zahájí vyhledávání stanic s vyšší frekvencí. Stisknutím tlačítka TUNE  se zahájí vyhledávání stanic s nižší frekvencí.

### (6) Tlačítka předvoleb (1 až 6) (PRESET STATION)

Pod každé tlačítko je možno uložit tři stanice FM (FM1, FM2, FM3) a jednu stanici MW (AM).

### (7) Tlačítko vlnového rozsahu (BAND)

Stisknutím tohoto tlačítka se přepíná vlnový rozsah z FM1 na FM2, FM3 a MW (AM) v tomto pořadí.



**(8) Ovládací tlačítko hlasitosti (VOL  $\oplus$   $\ominus$ )**

Stiskněte tlačítko VOL  $\oplus$  pro zvýšení hlasitosti a tlačítko VOL  $\ominus$  pro snížení hlasitosti.

**(9) Tlačítko Bluetooth (B)**

Stiskněte toto tlačítko pro připojení již spárovaného a naposledy připojeného zařízení Bluetooth.

**(10) LED Bluetooth**

Svítl při připojeném zařízení Bluetooth. Bliká v pohotovostním režimu párování.

**(11) Volicí tlačítko provozního režimu (MODE)**

Stisknutím tohoto tlačítka se přepíná provozní režim z FM nebo MW (AM) na Bluetooth, USB a AUX v tomto pořadí.

**(12) Konektor jack vstupu AUX (AUX)**

Otevřete gumovou krytku a připojte ke konektoru jack smartphonu nebo přenosného audio přehrávače na trhu dostupným stereo kabelem mini-plug (3,5 mm). Když se konektor jack nepoužívá, dbejte na jeho zavření gumovou krytkou.

**(13) USB jack**

Otevřete gumovou krytku a připojte k USB flash disku na trhu dostupným prodlužovacím kabelem USB. Když se konektor jack nepoužívá, dbejte na jeho zavření gumovou krytkou.

**Nastavení hodin**

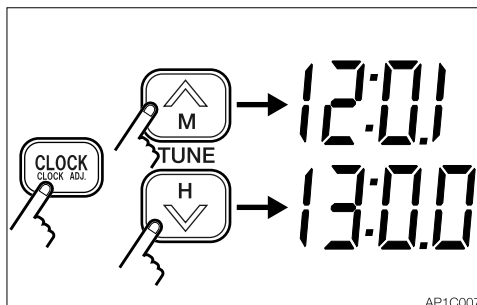

1. Přidrže tlačítko CLOCK stisknuté déle než dvě sekundy pro vstup do režimu nastavení času hodin. (Zobrazení času začne blikat.)
2. Použijte tlačítko ladění  $\uparrow$  pro nastavení minut. Použijte tlačítko ladění  $\downarrow$  pro nastavení hodin.
3. Stiskněte znovu tlačítko CLOCK pro návrat k zobrazení hodin.





### Přehrávání rádia

1. Zvolte vlnový rozsah FM nebo MW (AM) stisknutím tlačítka BAND.
2. Zvolte stanici tlačítkem předvolby nebo tlačítkem ladění.
3. Nastavte hlasitost tlačítkem VOL (⇐ nebo ⇨).

### Vyhledávání stanic (automatické)

Stiskněte a přidržte tlačítko TUNE (↕) na dobu delší než dvě sekundy pro zahájení vyhledávání stanic ve směru k vyšší frekvenci. Stiskněte a přidržte tlačítko TUNE (↕) na dobu delší než dvě sekundy pro zahájení vyhledávání stanic ve směru k nižší frekvenci. Rádio zastaví vyhledávání při nalezení přijímatelné stanice a zahájí přehrávání.

### Manuální ladění

Stiskněte tlačítko TUNE (↕) pro zvýšení frekvence o jeden krok. Stiskněte tlačítko TUNE (↕) pro snížení frekvence o jeden krok.

### Uložení stanic do předvoleb

1. Stisknutím tlačítka BAND zvolte vlnový rozsah (MW (AM) nebo FM) a potom zvolte požadovanou stanici.
2. Pro uložení zvolené stanice pod tlačítko předvolby stiskněte a přidržte požadované tlačítko předvolby na dobu delší než tři sekundy. Číslo tlačítka předvolby se zobrazí na LCD a signalizuje uložení stanice do paměti předvolby.
3. Pro uložení více stanic do předvoleb zopakujte výše uvedené kroky 1 a 2.
  - Pod každé tlačítko předvolby (1 až 6) je možno uložit tři stanice FM (FM1, FM2, FM3) a jednu stanici MW (AM).

### Automatické ukládání stanic (SCAN)

Stiskněte tlačítko SCAN během přehrávání rádia. Rádio automaticky zahájí vyhledávání přijímatelných stanic v aktuálně zvoleném vlnovém rozsahu a pod každé tlačítko předvolby (1 až 6) uloží stanici.

**Poznámka:** Předtím uložené stanice se automatickým ukládáním vymažou (zruší). Pokud je stanice uložena pod tlačítkem předvolby nežádoucí, zkuste stanici uložit pod tlačítko předvolby manuálně.



### **Přehrávání audio obsahu uloženého na USB flash disku**

Pro vstup do režimu přehrávání USB nejprve během přehrávání rádia zasuňte USB flash disk a potom stiskněte tlačítko MODE. (LCD se přepne na zobrazení času na objeví se „USB“.)

Při přehrávání audio obsahu uloženého na USB flash disku lze prostřednictvím tlačítek (1) až (5) provádět následující činnosti.

#### **(1) Tlačítko Zpět (◀◀)**

Presune o jednu skladbu zpět a zahájí přehrávání od jejího začátku.

#### **(2) Tlačítko Přehrávání/Pauza (▶||)**

Při stisknutí během přehrávání pozastaví přehrávání. Při opětovném stisknutí zahájí přehrávání od bodu, kde bylo pozastaveno.

#### **(3) Tlačítko Stop (□)**

Při stisknutí během přehrávání zastaví přehrávání. Když se stiskne tlačítko Přehrávání/Pauza, přístroj zahájí přehrávání zastavené skladby od začátku.

#### **(4) Tlačítko Vpřed (▶▶)**

Presune o jednu skladbu vpřed a zahájí přehrávání od jejího začátku. Stisknutím a přidržením tlačítka se bude aktuální skladba rychle posouvat vpřed.

#### **(5) Tlačítko Opakování (↺)**

Při stisknutí během přehrávání přístroj opakuje aktuální skladbu. Pro zrušení opakování stiskněte tlačítko znovu.

### **Poznámky:**

- V režimu přehrávání USB nezasouvejte a neodstraňujte USB flash disk.
- ESPERIA nezaručuje kompatibilitu přístroje se všemi paměťovými zařízeními USB.
- Nepřipojujte USB flash disk k přístroji, používejte na trhu dostupný prodlužovací kabel USB.
- Nepřipojujte jiné zařízení než USB flash disk. USB zdířku nelze používat k nabíjení zařízení, jako je například smartphone.
- Upozorňujeme, že ESPERIA nenes odpovědnost za jakékoliv poškození nebo ztrátu dat z USB flash disku vzniklé z provozování přístroje.

### **Použití bezdrátové technologie Bluetooth**

Váš mobilní telefon s Bluetooth nebo audio zařízení můžete připojit k přístroji. Když je připojený mobilní telefon, budou oznamovány příchozí hovory.

**Poznámka:** Přístroj není vybaven mikrofonom, a proto jej nelze používat pro telefonování.

Pro použití zařízení Bluetooth je nutná schopnost interpretace určitých profilů. Přístroj je kompatibilní s následujícími profily:



## Příchozí hovor mobilního telefonu

HFP (Hands-Free Profile)

### Bluetooth audio

A2DP (Advanced Audio Profile)

AVRCP (Audio Video Remote Control Profile)

**Poznámka:** Značka se slovem Bluetooth® a loga jsou majetkem firmy Bluetooth SIG, Inc. a jakékoliv použití takových značek firmou ESPERIA je licencované.

### Párování zařízení Bluetooth

Při prvním párování přístroje se zařízením Bluetooth musíte provést vzájemné párování. Po provedení párování se párované zařízení Bluetooth a přístroj mohou vzájemně rozpoznat.

**Poznámka:** Před párováním s přístrojem zapněte na zařízení Bluetooth funkci Bluetooth. Další pokyny viz návod k obsluze zařízení Bluetooth.

1. Stiskněte tlačítko MODE pro přepnutí do režimu Bluetooth.
2. Zapněte funkci Bluetooth na zařízení s Bluetooth.
3. Stiskněte a přidržte tlačítko Bluetooth, dokud nezazní dvě krátká pípnutí, která signalizují vstup přístroje do pohotovostního režimu párování.
4. Na zařízení s Bluetooth zvolte „CAR RADIO“.

**Poznámka:** V jednom okamžiku lze vždy párovat a používat jen jedno zařízení s Bluetooth. Pro použití jiných zařízení postupujte podle kroků 1 až 4 pro opětovné párování.

**Poznámka:** Při zapnutí se přístroj automaticky znovu připojí k naposledy připojenému zařízení. Při opuštění stroje zrušte párování stisknutím a přidržením tlačítka Bluetooth, dokud nezazní dvě krátká pípnutí, aby se předešlo nežádoucímu připojení.

## Přehrávání audio obsahu uloženého na zařízení s Bluetooth

Když bylo zařízení s Bluetooth spárováno s přístrojem, zkontrolujte rozsvícení LED kontrolky Bluetooth a potom stisknutím tlačítka MODE vstupte do režimu Bluetooth. Když je zařízení Bluetooth připojené, prostřednictvím tlačítek (1) až (5) lze provádět následující činnosti.

### (1) Tlačítko Zpět (◀◀)

Zahájí přehrávání od začátku aktuálně přehrávané skladby. Stisknutím a přidržením tlačítka se přeskočí zpět na požadovanou skladbu.

### (2) Tlačítko Přehrávání/Pauza (▶||)

Při stisknutí během přehrávání pozastaví přehrávání. Při opětovném stisknutí zahájí přehrávání od bodu, kde bylo pozastaveno.

### (3) Tlačítko Stop (□)

Zastaví aktuální přehrávání audio.

### (4) Tlačítko Vpřed (▶▶)

Přesune o jednu skladbu vpřed a zahájí přehrávání od jejího začátku.

### (5) Tlačítko Opakování (↺)

V režimu Bluetooth je deaktivované.

**Poznámka:** Pokud z přístroje není slyšet žádný zvuk, zkontrolujte, zda je cíl výstupu hudby ze zařízení Bluetooth nastaven na „CAR RADIO“.



### **Příjem příchozího hovoru na zařízení s Bluetooth**

Pokud bylo připojeno zařízení s Bluetooth, přístroj vstoupí do pohotovostního režimu a čeká na hovor. Při příchozím hovoru se na displeji zobrazí „CALL“, hlasitost audiosystému stroje se nastaví na Mute a z reproduktoru zní tón vyzvánění.

### **Vstup AUX (AUX)**

- Připojte přenosný audio přehrávač a poslouchejte svou oblíbenou hudbu.
- Připojte mini stereo konektor (3,5 mm) do zdířky jack AUX-IN na přístroji.
- Stiskněte tlačítko MODE a zvolte „AUX“ pro přepnutí do režimu AUX. (Na LCD se zobrazí „AUX“ a zobrazení frekvence se přepne na zobrazení času.)
- Pro návrat na rádio stiskněte znovu tlačítko MODE.
- Při připojení upravte úroveň hlasitosti audio přehrávače tak, aby byla stejná jako u rádia.
- Hlasitost lze upravit tlačítky hlasitosti na přístroji.
- Nepřipojujte zařízení s vyšším výstupním napětím, než má přenosný audio přehrávač.

### **Reset rádia**

Pokud je problém např. s displejem nebo nesprávnou frekvencí nebo se neprovádí volba, resetujte přístroj stisknutím tlačítka POWER při stisknutém tlačítku Bluetooth [B]. (V takovém případě se vymažou stanice z paměti předvoleb a hodiny.)

Pokud nemůžete přístroj resetovat, kontaktujte prodejce nebo servis kvůli poskytnutí pomoci.



## TECHNICKÉ ÚDAJE

Elektrické napájení: ... 12/24 VDC (ukostření  
záporného pólu)

Max. proudový odběr:

.....max. 2 A (při max.  
hlasitosti, 24 V)

Max. výstupní výkon: 16 W + 16 W (4 Ω)

Jmenovitý výstupní výkon: 14 W + 14 W  
(zkreslení 10 %, 4 Ω)

Rozměry: ..... 178 (č) x 50 (v) x 91 (h)  
mm (bez výčnělků)

Přijímaná frekvence: ..MW (AM) 522 až 1629  
kHz

FM 76,0 až 95,0 MHz

Citlivost: ..... MW (AM) 20 μV (s/š 20  
dB)

FM 30 μV (s/š 30 dB)

Poměr s/š: ..... FM 50 dB

AUX IN: ..... Stereo mini jack (3,5  
mm); max. vstupní  
napětí 1 V; jmenovité  
vstupní napětí 90 mV

Bluetooth standard: ..Ver. 2.1 + EDR

Výkon: ..... Class 2 (max. dosah  
komunikace 10 m)

Přijímaná frekvence: ..2,4 až 2,48 GHz

Podporovaný profil: ...HFP V 1.5, A2DP  
V 1.2, AVRCP V 1.0

USB standard: ..... USB 2.0/1.0

Podporovaný soubor

• MP3: ..... MPEG 1/2/2.5

..... Audio Layer 2/3

• WMA: ..... Windows Media ™  
Audio

Podporovaný formát: Systém souborů  
FAT16/FAT32

Max. výstupní výkon: 0,5 A

**Poznámka:** Vzhled a technické údaje  
podléhají změnám bez předchozího  
oznámení.

## ODSTRAŇOVÁNÍ PROBLÉMŮ

U příznaků neobsažených v níže uvedené  
tabulce nebo při přetrvávání problému  
po provedení správných nápravných opatření  
kontaktujte prodejce nebo servis.



## Obecně

<b>Příznaky</b>	<b>Hlavní příčiny</b>	<b>Nápravná opatření</b>
Rádio nefunguje nebo je při stisknutí tlačítka neodpovídající zobrazení.	<ul style="list-style-type: none"><li>• Nesprávná funkce CPU kvůli rušení atd.</li></ul>	<ul style="list-style-type: none"><li>• Resetujte přístroj postupem uvedeným v „Reset rádia“. Upozorňujeme, že po resetu jsou vymazána všechna nastavení; nastavte přístroj znovu.</li></ul>
Nezobrazují se hodiny.	<ul style="list-style-type: none"><li>• Není připojeno záložní napájení (oranžový kabel).</li></ul>	<ul style="list-style-type: none"><li>• Kontaktujte prodejce nebo servis kvůli pomoci.</li></ul>

## Rádio

<b>Příznaky</b>	<b>Hlavní příčiny</b>	<b>Nápravná opatření</b>
Zvuk obsahuje ruchy.	<ul style="list-style-type: none"><li>• Nesprávná frekvence pro stanici</li><li>• Anténa (prutová anténa) není vysunutá.</li><li>• Anténa není uzemněná nebo řádně nainstalovaná.</li><li>• Anténa nemá připojené elektrické napájení.</li></ul>	<ul style="list-style-type: none"><li>• Naladte správnou frekvenci pro stanici.</li><li>• Při používání rádia dbejte na vysunutí prutové antény.</li><li>• Kontaktujte prodejce nebo servis kvůli pomoci.</li><li>• Anténa s vestavěným zesilovačem musí mít připojené elektrické napájení. Pro podrobnosti ohledně připojení kontaktujte prodejce nebo servis.</li></ul>
Je zobrazena nesmyslná frekvence.	<ul style="list-style-type: none"><li>• Nesprávná funkce CPU kvůli rušení atd.</li></ul>	<ul style="list-style-type: none"><li>• Resetujte přístroj postupem uvedeným v „Reset rádia“. Upozorňujeme, že po resetu jsou vymazána všechna nastavení; nastavte přístroj znovu.</li></ul>



## USB

Příznaky	Hlavní příčiny	Nápravná opatření
Není slyšet žádný zvuk.	<ul style="list-style-type: none"><li>• Na USB flash disku nejsou žádné soubory MP3/WMA.</li><li>• Soubory na USB flash disku nejsou MP3/WMA.</li></ul>	<ul style="list-style-type: none"><li>• Zapište soubory MP3/WMA správně na USB flash disk.</li><li>• Použijte soubory MP3/WMA se správným kódováním.</li></ul>
Dochází k přeskokování zvuku. Jsou slyšet hluky.	<ul style="list-style-type: none"><li>• Soubory MP3/WMA nejsou správně kódované.</li></ul>	<ul style="list-style-type: none"><li>• Použijte soubory MP3/WMA se správným kódováním.</li></ul>
USB zařízení není rozpoznáno.	<ul style="list-style-type: none"><li>• USB flash disk je poškozený.</li><li>• USB konektor není správně připojený.</li> <li>• USB flash disk není naformátovaný na FAT32/16.</li></ul>	<ul style="list-style-type: none"><li>• Odpojte USB flash disk od přístroje a potom jej připojte znovu. Pokud není flash disk ani nadále rozpoznán, vyměňte jej za jiný.</li><li>• Naformátujte USB flash disk na FAT32/FAT16 a potom znovu zapište soubory MP3/WMA. Před formátováním si vytvořte zálohu souborů z flash disku.</li></ul>



## Bluetooth

Příznaky	Hlavní příčiny	Nápravná opatření
Zařízení Bluetooth nelze připojit.	<ul style="list-style-type: none"><li>• Zařízení Bluetooth není připojené.</li><li>• Je připojené jiné zařízení Bluetooth.</li></ul>	<ul style="list-style-type: none"><li>• Některá zařízení Bluetooth potřebují delší čas na připojení a nemohou se připojovat automaticky. Zkontrolujte, zda svítí tlačítko Bluetooth. Pokud se po chvíli nezapne, proveďte opětovné párování zařízení postupem uvedeným v „Párování zařízení Bluetooth“.</li><li>• Pokud je připojené jiné zařízení Bluetooth, proveďte opětovné párování zařízení postupem uvedeným v „Párování zařízení Bluetooth“.</li></ul>
Zařízení Bluetooth nelze dálkově ovládat.	<ul style="list-style-type: none"><li>• Není připojen profil AVRCP.</li><li>• Spojení mezi přístrojem a zařízením může být narušené.</li><li>• AVRCP není podporováno.</li></ul>	<ul style="list-style-type: none"><li>• Odstraňte všechna zařízení Bluetooth připojená k zařízení Bluetooth a potom proveďte opětovné párování zařízení postupem uvedeným v „Párování zařízení Bluetooth“.</li><li>• Proveďte opětovné párování zařízení Bluetooth s přístrojem postupem uvedeným v „Párování zařízení Bluetooth“.</li><li>• Zkontrolujte profily podporované zařízením Bluetooth.</li></ul>





## Bluetooth

Příznaky	Hlavní příčiny	Nápravná opatření
Z Bluetooth audio není slyšet žádný zvuk.	<ul style="list-style-type: none"><li>• Hlasitost zařízení Bluetooth je příliš nízká.</li><li>• Cíl výstupu zařízení Bluetooth není nastaven na „CAR RADIO“.</li></ul>	<ul style="list-style-type: none"><li>• Hlasitost přehrávání Bluetooth audio závisí na úrovni hlasitosti nastavené na zařízení Bluetooth. Nastavte hlasitost na zařízení Bluetooth na správnou úroveň.</li><li>• Zkontrolujte, zda je cíl výstupu hudby ze zařízení Bluetooth nastaven na „CAR RADIO“.</li></ul>
Funkce telefonu není k dispozici.	<ul style="list-style-type: none"><li>• Přístroj nepodporuje telefonní hovory. Některé modely mobilních telefonů se mohou k přístroji připojit přes profil „phone call“.</li></ul>	<ul style="list-style-type: none"><li>• Změňte nastavení mikrofonu z přístroje na mikrofon mobilního telefonu podle pokynů návodu k obsluze použitého mobilního telefonu.</li></ul>
Bluetooth audio se přeruší po přijetí příchozího hovoru.	<ul style="list-style-type: none"><li>• Některé mobilní telefony nedokážou obnovit Bluetooth audio po přerušení telefonního hovoru.</li></ul>	<ul style="list-style-type: none"><li>• Po telefonním hovoru proveďte opětovné párování mobilního telefonu s přístrojem postupem uvedeným v „Párování zařízení Bluetooth“.</li></ul>

### Místní omezení

Pro použití rádia vybaveného Bluetooth je nutné v zemi, kde má být rádio používáno, získat povolení pro provozování rádiového autentizačního systému.

K srpnu 2017 jej lze používat v níže uvedených zemích. Pro použití v jiných zemích kontaktujte prodejce nebo servis kvůli poskytnutí pomoci.

### Země, kde lze používat rádio vybavené Bluetooth

Irsko, Itálie, Velká Británie, Estonsko, Rakousko, Nizozemsko, Kypr, Řecko, Chorvatsko, Švédsko, Španělsko, Slovensko, Slovinsko, Česko, Dánsko, Německo, Maďarsko, Finsko, Francie, Bulharsko, Belgie, Polsko, Portugalsko, Malta, Lotyšsko, Litva, Rumunsko, Lucembursko, Island, Norsko, Lichtenštejnsko, Švýcarsko, Turecko, USA, Kanada, Japonsko



## VEDENÍ PŘÍDAVNÉ HYDRAULIKY (POKUD JE VE VÝBAVĚ)

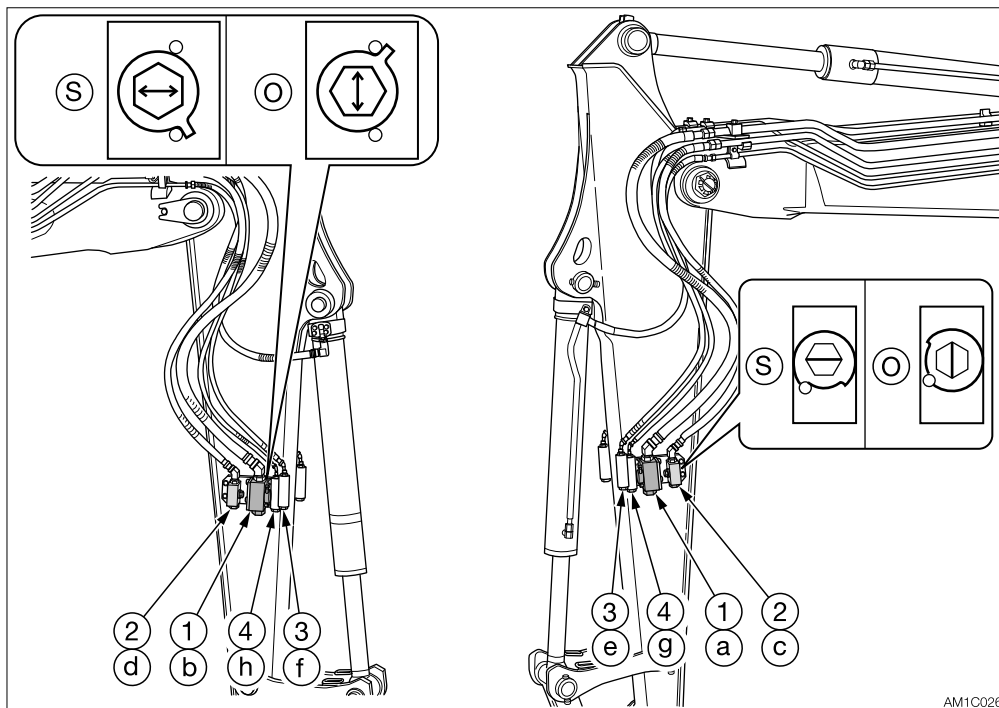

AM1C026

### VÝSTRAHA

Při odpojení potrubí před vypuštěním tlaku z hydraulického systému může vytrysknout olej.

- Ihned po vypnutí motoru a když je bezpečnostní zajišťovací páka dosud v odjištěné poloze otočte spínací skříňku do polohy ON a několikrát stiskněte spínač přídavné hydrauliky, aby se vypustil tlak z okruhu přídavné hydrauliky.
- Stiskněte tlačítko odvětrávacího ventilu, aby se vypustil tlak z nádrže.
- Při odpojování hadic stůžte stranou a povolujte je pomalu, aby se před demontáží pomalu vypustil vnitřní tlak.

Tato vedení dodají hydraulický olej potřebný pro provoz hydraulického bouracího kladiva, drtiče nebo jiného vybavení.

- (1).....Vedení 1. přídavné hydrauliky
- (2).....Vedení 2. přídavné hydrauliky
- (3).....Vedení 3. přídavné hydrauliky
- (4).....Vedení 4. přídavné hydrauliky

Uzavírací ventil

(S): Zavřeno

(O): Otevřeno



### **Připojení hydraulických okruhů**

Při připojování hydraulických vedení vybavení postupujte následovně:

1. Vypustíte z vedení zbytkový tlak a potom zavřete uzavírací ventil.  
Viz „Vypuštění zbytkového tlaku“ na straně 2-100.
2. Sejměte krytky.
3. Připojte hydraulická vedení vybavení k přípojkám (a/c) a (b/d). Při instalaci hydraulického bouracího kladiva připojte přívodní okruh k přípojce (a) a zpětný okruh k přípojce (b).
4. Otevřete uzavírací ventily. Při instalaci hydraulického bouracího kladiva otevřete volicí ventil (1).  
Viz „Volicí ventil“ na straně 2-101.
5. Když je připojení dokončeno, odvzdušněte hydraulická vedení.
  - a. Nastartujte motor a nechte jej bez zatížení běžet při nízkých volnoběžných otáčkách 10 minut.
  - b. Když motor běží při nízkých volnoběžných otáčkách, opakovaně aktivujte spínače přídatné hydrauliky (cca 10krát), aby se odvzdušnila hydraulická vedení.
  - c. Vypněte motor a počkejte minimálně 5 minut, dokud z hydraulického oleje v nádrži neuniknou bubliny.

**DŮLEŽITÉ: Postupujte podle pokynů pro odvzdušnění výrobce vybavení, pokud jsou vydané.**

6. Zkontrolujte z hlediska úniků oleje.

### **Odpojení hydraulických okruhů**

1. Vypustíte z vedení zbytkový tlak a potom zavřete uzavírací ventil.  
Viz „Vypuštění zbytkového tlaku“ na straně 2-100.
2. Odpojte vedení od přípojek (a/c) a (b/d).
3. Nainstalujte krytky.

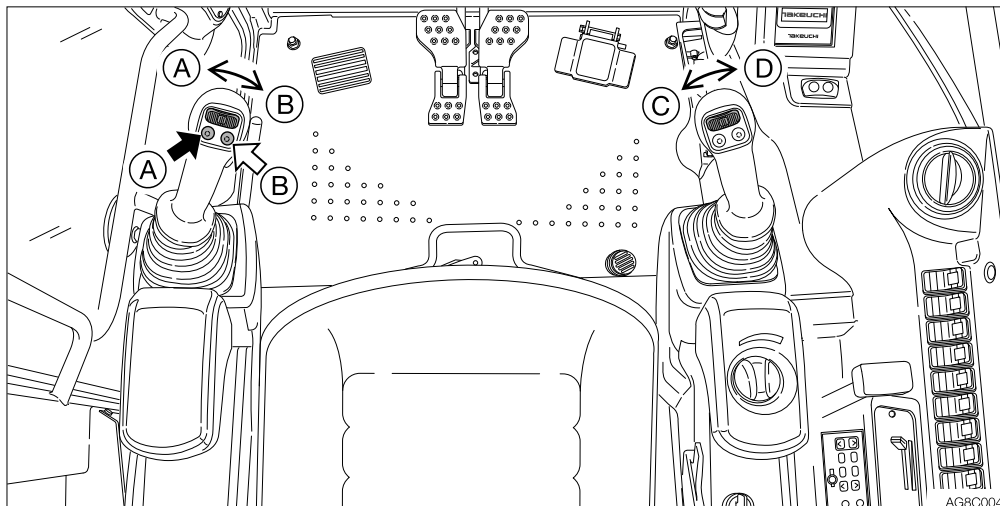

### Ovládání

Stiskněte tato tlačítka pro ovládání průtoku oleje v okruhu 1./2. přídavné hydrauliky.

- (A).....Hydraulický olej proudí do levého vedení přídavné hydrauliky (a).
- (B) .....Hydraulický olej proudí do pravého vedení přídavné hydrauliky (b).
- (C) .....Hydraulický olej proudí do levého vedení přídavné hydrauliky (c).
- (D) .....Hydraulický olej proudí do pravého vedení přídavné hydrauliky (d).

### Vypuštění zbytkového tlaku

Po použití okruhů přídavné hydrauliky zůstává v okruzích tlak. Ten se nazývá zbytkový tlak. Před odpojením vedení tento zbytkový tlak vypustěte.

Vypuštění zbytkového tlaku provádějte do 10 minut od vypnutí motoru.

1. Stroj parkujte na rovném, pevném a bezpečném podkladu.
2. Vypněte motor.
3. Spusťte bezpečnostní zajišťovací páku do odjištěné polohy.
4. Otočte spínací skříňku do polohy ON.
5. Několikrát stiskněte spínače přídavné hydrauliky, aby se vypustil zbytkový tlak z okruhů.



## Volicí ventil

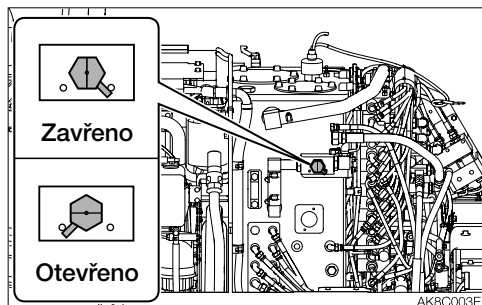

Otevřeno . Při použití hydraulického bouracího kladiva (1směrný průtok)

Zavřeno ... Při použití vybavení s vratným pohybem (2směrný průtok)

Změňte směr průtoku hydraulického oleje otevřením nebo zavřením volicího ventilu (1) pod pravým bočním krytem.

U strojů se spínačem automatiky nádrže 1. přídavné hydrauliky použijte k volbě průtoku spínač.

Viz „Spínač automatiky nádrže 1. přídavné hydrauliky (Pokud je ve výbavě)“ na straně 2-68.

## Spínač a tlačítko 3. přídavné hydrauliky (Pokud je ve výbavě)

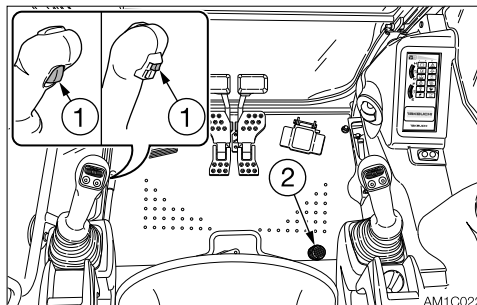

3. přídavná hydraulika se používá hlavně pro vybavení, které může rychle připojit/odpojit lžici. Po nastartování motoru hydraulický olej nepřetržitě proudí do potrubí (e). To umožňuje zvýšit tlak na straně (e) a zabránit tak vysunutí kolíku zasunutého na lžici. Pokud tlak na straně (e) klesne, výstražná kontrolka začne blikat pro výstrahu, že se může uvolnit lžice. Z bezpečnostních důvodů lze lžici odpojit pouze při současném stisknutí tlačítka (1) a spínače (2). Když se stisknou, hydraulický olej proudí do vedení (f), kde zvýší tlak. V důsledku toho se vysune kolík lžice a lžice se odpojí od stroje.

### • Odvzdušňovací jednotka pro současné použití s 1. a 2. přídavnou hydraulikou (Pokud je ve výbavě)

Současným stisknutím tlačítka (1) a spínače (2) 3. přídavné hydrauliky lze současně vypustit tlak z 3. přídavné hydrauliky (strana e), 1. přídavné hydrauliky a 2. přídavné hydrauliky. (Tlak je udržován nulový šest sekund po uvolnění tlačítka a spínače.) To umožňuje rychlejší výměnu vybavení.



### Spínač hard-lock 3. přídatné hydrauliky (pokud je ve výbavě)

**DŮLEŽITÉ:** Při manipulaci s vybavením dodržujte pokyny uvedené v návodu vybavení.

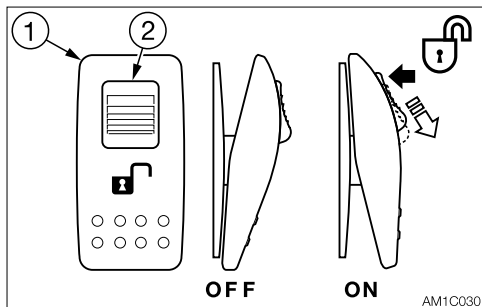

Spínač hard-lock 3. přídatné hydrauliky se musí nainstalovat do 3. přídatné hydrauliky, pokud vybavení instalované na potrubí 3. přídatné hydrauliky dokáže provádět hard-lock. Tento spínač se používá při provozování 3. přídatné hydrauliky. 3. přídatná hydraulika se používá hlavně k ovládání rychloupínání, které připojuje/odpojuje lžici. Pokud je spínač vypnutý, po nastartování motoru hydraulický olej proudí do potrubí (e). To umožňuje zvýšit tlak na straně (e) a zabránit tak vysunutí kolíku zasunutého ve lžici. Když je spínač zapnutý stisknutím tlačítka (1) při povytažené oranžové části (2), výstražná kontrolka začne blikat. Hydraulický olej proudí do vedení (f), kde zvýší tlak. V důsledku toho se vysune kolík lžice a lžice se odpojí od stroje.

### Výstražná kontrolka 3. přídatné hydrauliky

<Stříška>

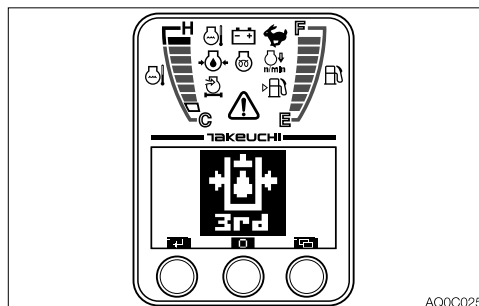

<Kabina>

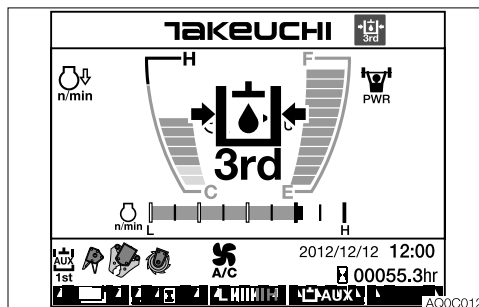

Tato kontrolka svítí a zní akustická výstraha při abnormálním poklesu hydraulického tlaku 3. přídatné hydrauliky při běžícím motoru. U strojů s funkcí hard-lock se rozsvítí kontrolka a zazní akustická výstraha pouze při zapnutém spínači hard-lock 3. přídatné hydrauliky.



### Volicí tlačítko 2./4. přídavné hydrauliky (Pokud je ve výbavě)

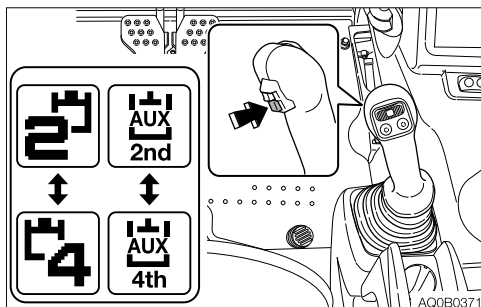

Toto tlačítko se používá pro přepnutí z provozu 2. přídavné hydrauliky na provoz 4. přídavné hydrauliky.

Po stisknutí tohoto tlačítka se na LCD zobrazí 2. přídavná hydraulika pro signalizaci, že byl aktivován provoz 2. přídavné hydrauliky. Po opětovném stisknutí tohoto tlačítka se na LCD zobrazí 4. přídavná hydraulika pro signalizaci, že byl aktivován provoz 4. přídavné hydrauliky.

Ovládání se provádí spínačem 2./4. přídavné hydrauliky (posuvný spínač).

Viz „Spínač 2./4. přídavné hydrauliky (Pokud je ve výbavě)“ na straně 2-61.

### Nastavení průtoku

Průtok 1., 2. a 4. přídavné hydrauliky lze nastavit na požadované hodnoty.

Podrobnosti viz „Nastavení průtoku 1.

přídavné hydrauliky“ na straně 2-28,

„Nastavení průtoku 2./4. přídavné hydrauliky“ na straně 2-29, „Nastavení průtoku 1.

přídavné hydrauliky (1st AUX SET)“ na straně

2-49, „Nastavení průtoku 2. přídavné hydrauliky (2nd AUX SET)“ na straně 2-50

a „Nastavení průtoku 4. přídavné hydrauliky (4th AUX SET)“ na straně 2-50.

**DŮLEŽITÉ: Nastavené hodnoty nejsou zaručené hodnoty. Měly by se používat jako přibližné hrubé hodnoty.**



## OVLÁDÁNÍ STROJE S HYDRAULICKÝM AKUMULÁTOREM

### ⚠ VÝSTRAHA

S dusíkem uzavřeným pod vysokým tlakem v hydraulickém akumulátoru manipulujte opatrně. Při nesprávné manipulaci může dojít k výbuchu a těžkému zranění. Bezpodmínečně dodržujte následující zásady:

- Nerozebírejte.
- Nepřibližujte se s plamenem a nevhazujte do ohně.
- Nevrtejte, nesvařujte a netavte.
- Nevystavujte mechanickým rázům, jako jsou úder, valení nebo pády.
- Před likvidací jednotky je nutné vypustit náplň plynu. Kontaktujte servis Takeuchi kvůli pomoci.

U stroje s hydraulickým akumulátorem lze zbytkový tlak v okruhu přídavné hydrauliky nebo okruhu pracovního nářadí vypustit i po vypnutí motoru.

### Vypuštění zbytkového tlaku

Zbytkový tlak je tlak, který zůstává v hydraulickém okruhu po provozu.

V případě potřeby vypustíte zbytkový tlak provedením následujících kroků.

Vypuštění zbytkového tlaku provádějte do 10 minut od vypnutí motoru.

1. Nastavte ovladač akceleračního na nízké volnoběžné otáčky motoru.
2. Spustíte lžici a buldozerovou radlici na zem.
3. Zkontrolujte, zda je bezpečnostní zajišťovací páka v odjištěné poloze.
4. Vypněte motor.
5. Otočte spínací skříňku do polohy ON.

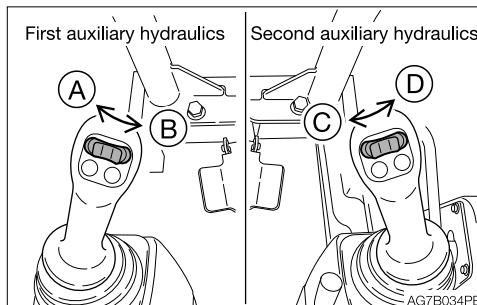

6. Několikrát přestavte nebo stiskněte spínače přídavné hydrauliky, aby se vypustil zbytkový tlak z okruhů.
7. Několikrát pohněte všemi ovládacími pákami a pedály ve všech směrech, aby se vypustil tlak z okruhů pracovního nářadí.
8. Zvedněte bezpečnostní zajišťovací páku, aby se aktivovalo zajištění.

### Spuštění výložníku při vypnutí motoru

Tuto činnost provádějte do 10 minut od vypnutí motoru.

1. Sedněte si na sedadlo obsluhy.
2. Otočte spínací skříňku do polohy ON.
3. Spustíte bezpečnostní zajišťovací páku do odjištěné polohy
4. Pomalu zatlačte ovládací páku dopředu, aby se výložník spustil dolů.





## BEZPEČNOSTNÍ ZAŘÍZENÍ ZATÍŽENÍ (POKUD JE VE VÝBAVĚ)

Bezpečnostní zařízení zatížení obsahuje nouzový uzavírací ventil a výstražné zařízení přetížení.

### Nouzový uzavírací ventil

#### VÝSTRAHA

- Pokud se výložník nebo rameno zastaví z důvodu roztržení hadice, ihned se vzdalte od zvedaného břemene a odejděte na bezpečné místo.
- **Nouzový uzavírací ventil (1) je bezpečnostní zařízení, a proto jej nesmíte rozebírat a/nebo vyměňovat nebo seřizovat jeho vnitřní části. Takeuchi nenese odpovědnost za zranění, nehody nebo poruchy produktu vzniklé v důsledku rozebírání.**

Nouzový uzavírací ventil (1) zabraňuje rychlému pádu výložníku nebo ramena v případě roztržení hydraulické hadice.

### Výložník

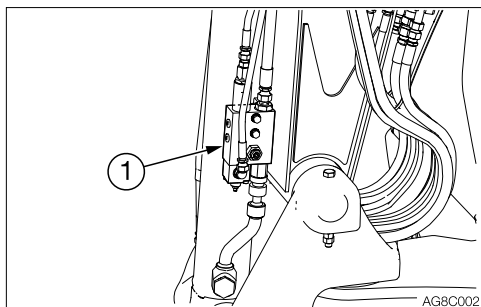

### Rameno (volitelné vybavení)

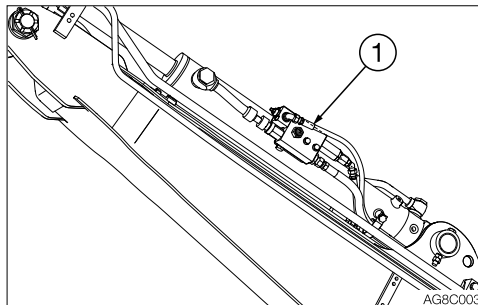

Pokud se roztrhne hadice a nouzový uzavírací ventil (1) zasáhne, aby zastavil provoz výložníku nebo ramena, pomalu spusťte výložník nebo rameno ovládním páky a zajistěte bezpečnost. Kontaktujte prodejce nebo servis kvůli opravě.



## Výstražné zařízení přetížení

### **VÝSTRAHA**

Pokud se přetížení neodstraní po zaznění výstražné houkačky přetížení, může se stroj převrátit. Pokud začne znít houkačka, zastavte provozování stroje a snižte zatížení.

Pokud působí nebo je zvedáno větší zatížení, než je nosnost při zvedání, aktivuje se výstražné zařízení přetížení a zní houkačka. (Když je zapnutý spínač výstrahy přetížení

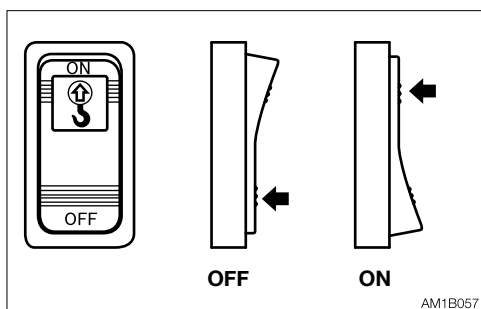

zvedání.)

### Spínač výstrahy přetížení zvedání

OFF .... Vypnuto

ON ..... Zapnuto

## PŘEČERPÁVACÍ PALIVOVÉ ČERPADLO (POKUD JE VE VÝBAVĚ)

### **NEBEZPEČÍ**

Přečerpávací palivové čerpadlo nepoužívejte k čerpání benzínu nebo hydraulického oleje. Mohlo by dojít k výbuchu nebo poškození.

Přečerpávací palivové čerpadlo použijte pouze na motorovou naftu.

### **VÝSTRAHA**

- Nenechávejte pravý boční kryt otevřený, když je větrno nebo když stroj stojí ve svahu.
- Při otvírání a zavírání pravého bočního krytu dávejte pozor, aby nedošlo k zachycení rukou nebo jiné části těla krytem.

Toto zařízení automaticky přečerpává palivo do palivové nádrže a automaticky se vypne po naplnění palivové nádrže.

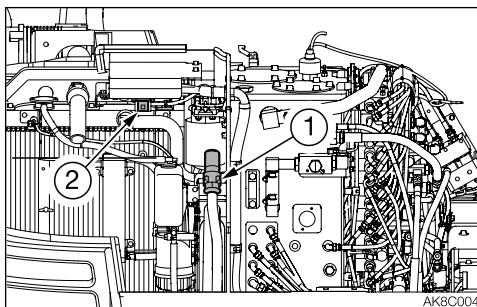

1. Otevřete pravý boční kryt.
2. Zasuňte koncovku čerpadla (1) do nádrže, z níž se bude čerpat palivo.
3. Stiskněte spínač (2). Čerpadlo se automaticky vypne po naplnění palivové nádrže.
4. Vypněte spínač.
5. Uložte koncovku.



## **AUTOMATICKÉ VYPÍNÁNÍ MOTORU**



### **VÝSTRAHA**

**Neopouštějte stroj při zvednutém vybavení.**

---

Pojem „automatické vypínání motoru“ se vztahuje k funkci, která automaticky vypíná motor.

Když je funkce automatického vypínání motoru zapnutá, motor se za níže uvedených podmínek automaticky vypne, aby se snížila spotřeba paliva.

Když jsou splněny následující podmínky, zní akustická výstraha a za tři minuty se vypne motor.

1. Bezpečnostní zajišťovací páka je zvednutá
2. Není vygenerován chybový kód vozidla.
3. Není vygenerován chybový kód motoru.

O podrobnosti k zapínání a vypínání této funkce požádejte prodejce nebo servis.

**DŮLEŽITÉ: Pokud jsou splněny určité podmínky při zapnutém automatickém vypínání motoru, akustická výstraha zní jednou za minutu. Akustická výstraha zní jednou za minutu i po vypnutí motoru.**

**Ponecháním spínací skříňky v poloze ON se bude vybíjet akumulátor. Po vypnutí motoru dbejte na otočení spínací skříňky do polohy OFF.**

**Poznámka:** Automatické vypínání motoru nefunguje během automatické regenerace DPF.

**Poznámka:** Když je motor vypnutý funkcí automatického vypínání, motor se znovu nenastartuje, dokud se bezpečnostní zajišťovací páka nevrátí do zajištěné polohy.



**OBSLUHA**





## PŘED ZAHÁJENÍM PROVOZU

### NASTUPOVÁNÍ A VYSTUPOVÁNÍ NA/ZE STROJE

#### VÝSTRAHA

- Nevyskakujte na stroj a neseskakujte ze stroje. Nikdy se nepokoušejte nastoupit nebo sestoupit na/z pohybujícího se stroje.
- Při nastupování do kabiny nebo vystupování z kabiny nejprve úplně otevřete dveře do zajištěné polohy a zkontrolujte, zda se nepohybují.

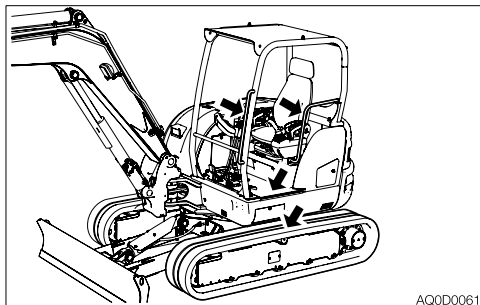
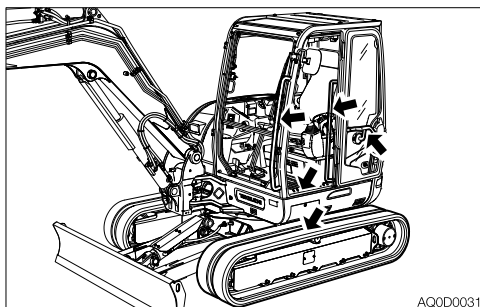

- Stoupejte/sestupujte po schůdkách a držte se madel podle pravidla tří pevných bodů (ruce a nohy).
- Bezpečnostní zajišťovací páku nebo ovládací páky nikdy nepoužívejte jako madla.

## PROHLÍDKA OBCHŮZKOU

Prohlídky obchůzkou provádějte jednou za den před prvním nastartováním motoru toho dne.

Viz „ÚDRŽBA, Prohlídka obchůzkou“ na stranách 5-18 a 5-19.

## DENNÍ PROHLÍDKA

Denní prohlídky provádějte jednou za den před prvním nastartováním motoru.

Viz „ÚDRŽBA, Denní prohlídka“ na stranách 5-20 až 5-24.



## **STARTOVÁNÍ A VYPNUTÍ MOTORU**

### **PŘED NASTARTOVÁNÍM MOTORU**

1. Nastavte sedadlo pro pohodlné ovládání.
2. Připoutejte se bezpečnostním pásem.

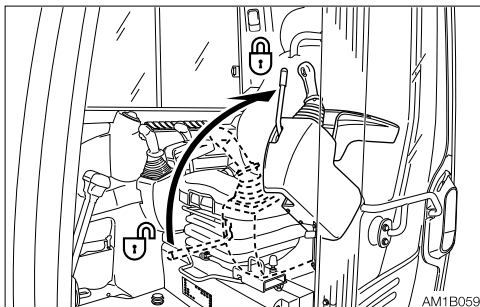

3. Zkontrolujte, zda je bezpečnostní zajišťovací páka v zajištěné poloze.

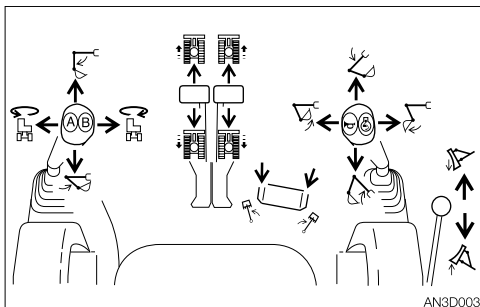

4. Zkontrolujte, zda jsou všechny páky a pedály v neutrální poloze.

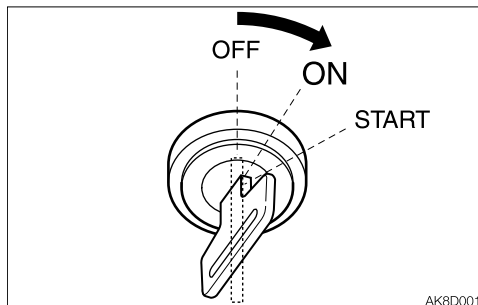

5. Zasuňte klíč do spínací skříňky, otočte jej do polohy ON a potom proveďte následující prohlídky:



<Stříška>

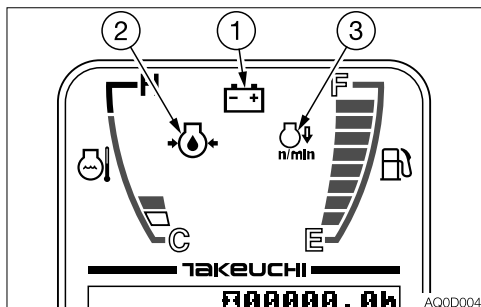

<Kabina>

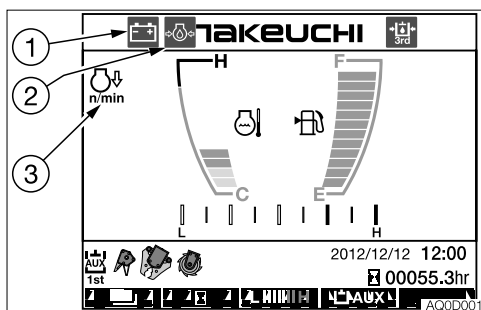

- Dvě sekundy blikají všechny kontrolky a zní akustická výstraha. Měřicí přístroje také začínají fungovat. Po dvou sekundách přestane blikat kontrolka volnoběhu (3) a zůstane rozsvícená, zatímco výstražná kontrolka dobíjení akumulátoru (1) a výstražná kontrolka tlaku motorového oleje (2) nadále blikají. (Pokud je zvolena 3. přídavná hydraulika, bliká také.) Ostatní kontrolky zhasnou.
- Zapněte spínač osvětlení a zkontrolujte zapnutí světla výložníku, předního světla a koncových světel.
- Zkontrolujte hladinu paliva.

Pokud se nerozsvítí nějaké světlo nebo nezní akustická výstraha, může být poškozený displej nebo kabel. Kontaktujte prodejce nebo servis kvůli opravě.





## STARTOVÁNÍ MOTORU



### VÝSTRAHA

- Vykažte všechny osoby z pracovního prostoru.
- Houkačkou varujte osoby okolo stroje.

**DŮLEŽITÉ:** Nenechávejte běžet startér souvisle déle než 15 sekund. Pokud se motor nepodaří nastartovat, počkejte 30 sekund a potom se jej pokuste nastartovat znovu.

**DŮLEŽITÉ:** Pokud motor zhasne z důvodu nedostatku paliva, doplňte palivo, otočte klíč do polohy ON na 60 sekund a potom jej otočte do polohy START. Dlouhodobý chod startéru před dostatečným naplněním systému palivem může způsobit poškození startéru.

## Normální startování

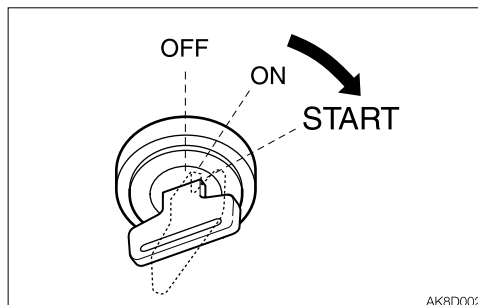

1. Otočte klíč ve spínací skříňce po polohy START a nastartujte motor. Motor nespustí, pokud není bezpečnostní zajišťovací páka v zajištěné poloze.  
Viz „Bezpečnostní zajišťovací páka“ na straně 2-70.
2. Když se motor rozběhne, uvolněte klíč. Po uvolnění se klíč automaticky vrátí do polohy ON.
3. Zkontrolujte, zda nesvítí výstražné kontrolky.  
Z bezpečnostních důvodů systém funguje tak, že funkce volnoběhu je aktivována tak, že nastaví otáčky motoru na hodnotu nízkých volnoběžných otáček při každém startování motoru.  
V případě potřeby zrušte režim volnoběhu stisknutím tlačítka volnoběhu.
4. Zahřejte motor.  
Viz „Zahřátí motoru“ na straně 3-7.
5. Po dokončení zahřívání stiskněte tlačítko volnoběhu, aby se zrušil režim volnoběhu.

**Startování v chladném klimatu****⚠ VÝSTRAHA**

**U tohoto motoru nepoužívejte startovací kapalinu, protože startovací kapalina může způsobit výbuch.**

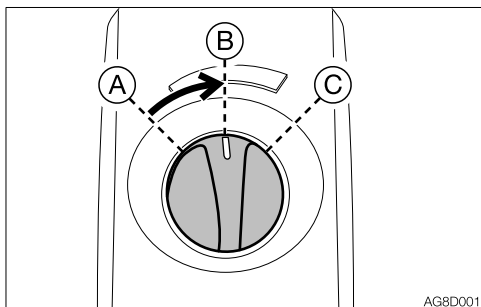

1. Otočte ovladač akcelérátoru do středové polohy.

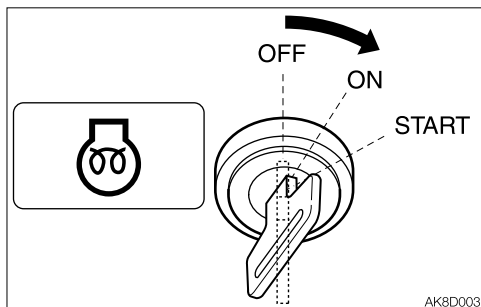

2. Otočte klíč ve spínací skříňce po polohy ON a zkontrolujte rozsvícení kontrolky předžhavení. (Při teplotě chladicí kapaliny -10 °C (14 °F) se kontrolka žhavení rozsvěcí na 15 sekund.)

3. Po zhasnutí kontrolky předžhavení stiskněte tlačítko volnoběhu (pro zrušení režimu volnoběhu) a potom otočte spínací skříňku do polohy START pro nastartování motoru.

Motor nespustíte, pokud není bezpečnostní zajišťovací páka v zajištěné poloze.

Viz „Bezpečnostní zajišťovací páka“ na straně 2-70.

4. Když se motor rozběhne, uvolněte klíč. Po uvolnění se klíč automaticky vrátí do polohy ON.

5. Zkontrolujte, zda nesvítí výstražné kontrolky.

6. Vraťte ovladač akcelérátoru do původní polohy a zahřejte motor.

Viz „Zahřátí motoru“ na straně 3-7.



## ZAHŘÁTÍ MOTORU

**DŮLEŽITÉ:** Vyvarujte se vysokých otáček motoru, dokud ještě není zahřátý.

Nezahřívejte motor dlouho (déle než 20 minut). Pokud je nutný chod na volnoběh, občas jej zatížejte nebo motor nechte běžet při středních otáčkách.

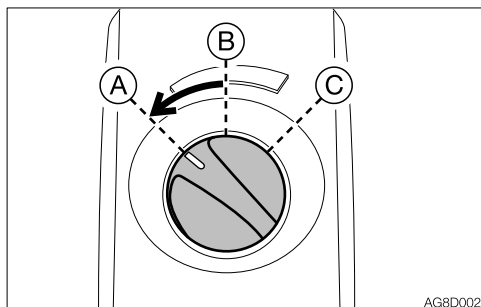

AG8D002

1. Vraťte zpět ovladač akcelérátoru a potom nechte motor běžet bez zatížení při nízkých volnoběžných otáčkách 5 minut.

## VYPNUTÍ MOTORU

**DŮLEŽITÉ:** Nevypínejte motor hned po provozu při vysokém zatížení nebo maximálních otáčkách. Mohlo by dojít k přehřátí a zadření motoru. Nikdy nevypínejte motor náhle – s výjimkou nouze.

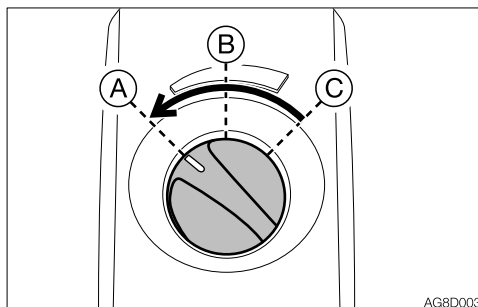

AG8D003

1. Vraťte zpět ovladač akcelérátoru.
2. Nechte motor běžet na volnoběh cca 5 minut, aby se postupně ochladil.

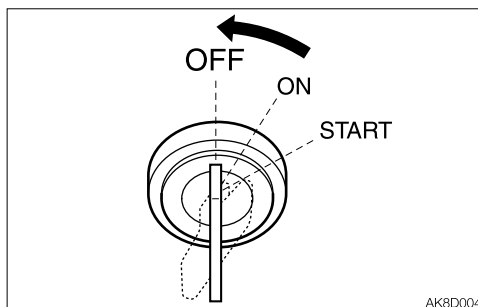

AK8D004

3. Vypněte motor otočením klíče ve spínací skříňce po polohy OFF.



# OVLÁDÁNÍ STROJE

## VZOR OVLÁDÁNÍ PÁK (VZOR ISO)

### ⚠ VÝSTRAHA

- Před zahájením provozu pozorně zkontrolujte, který vzor ovládání pák používáte.
- V tomto návodu je popsáno použití vzoru ISO.

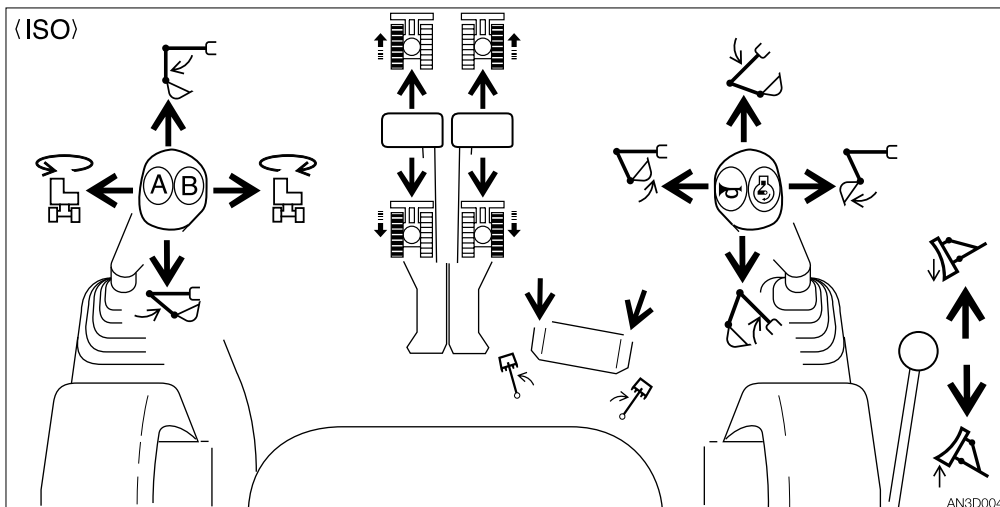

	Levý pás dopředu		Pravý pás dopředu
	Levý pás dozadu		Pravý pás dozadu
	Rameno ven		Výložník dolů
	Rameno dovnitř		Výložník nahoru
	Otáčení nástavby doleva		Nabírání lžíce
	Otáčení nástavby doprava		Vyklápění lžíce
	Natáčení výložníku doleva		Buldozerová radlice dolů
	Natáčení výložníku doprava		Buldozerová radlice nahoru



## VZOR OVLÁDÁNÍ PÁK (VZOR G) (POKUD JE VE VÝBAVĚ)

### VÝSTRAHA

- Před zahájením provozu pozorně zkontrolujte, který vzor ovládání pák používáte.
- V tomto návodu je popsáno použití vzoru ISO.

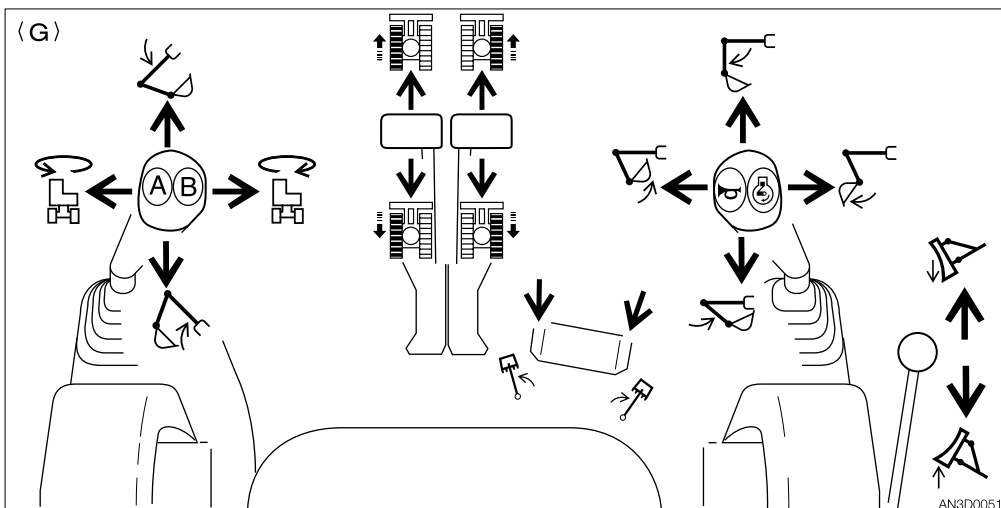

	Levý pás dopředu		Pravý pás dopředu
	Levý pás dozadu		Pravý pás dozadu
	Výložník dolů		Rameno ven
	Výložník nahoru		Rameno dovnitř
	Otáčení nástavby doleva		Nabírání lžíce
	Otáčení nástavby doprava		Vyklápění lžíce
	Natáčení výložníku doleva		Buldozerová radlice dolů
	Natáčení výložníku doprava		Buldozerová radlice nahoru

Viz „Volba vzoru ovládání pák“ na straně 8-5.



## ZAHŘÁTÍ STROJE (HYDRAULICKÝ OLEJ)

### VÝSTRAHA

Provozování pracovního nářadí bez zahřátí stroje (hydraulický olej) je nebezpečné, protože pracovní nářadí nemůže reagovat na ovládání rychle nebo se může pohybovat neočekávanými způsoby, a bezpečnostní zařízení nemusí fungovat správně. Dbejte na dostatečné zahřátí stroje.

**DŮLEŽITÉ:** Při teplotě hydraulického oleje pod 20 °C (68 °F) nepohybujte pákami příliš rychle. Správná teplota hydraulického oleje během provozu je 50 až 80 °C (122 až 176 °F). Pokud je nutné provozování při nižších teplotách, zahřejte hydraulický olej minimálně na 20 °C (68 °F).

### Normální zahřátí

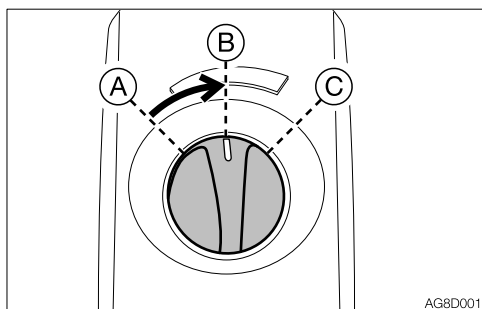

1. Otočte ovladač akcelérátoru do středové polohy a nechte motor běžet ve středních otáčkách bez zatížení cca pět minut.

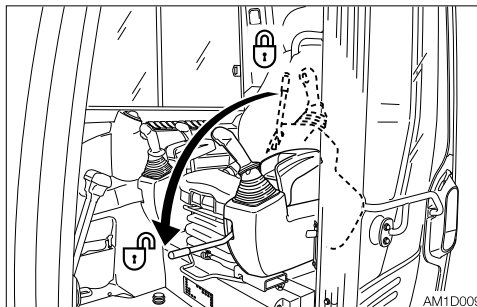

2. Úplně spusťte bezpečnostní zajišťovací páku, aby došlo k odjištění, a zvedněte lžici ze země.

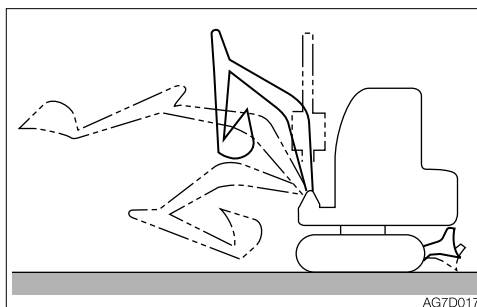

3. Pomalu několikrát bez zatížení vysuňte a zasuněte píst každého válce.

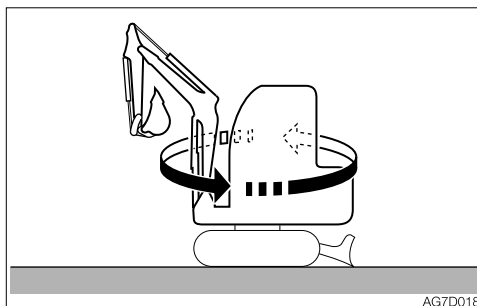

4. Několikrát pomalu otočte nástavbou doleva a doprava.

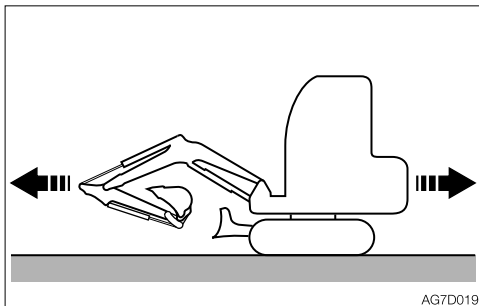

5. Několikrát pomalu pojeďte dopředu a dozadu.

### Zahřátí v chladném klimatu

1. Proveďte normální postup zahřívání.

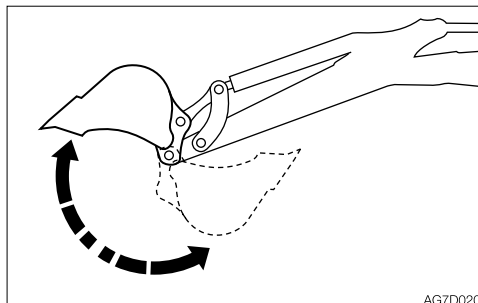

2. Nastavte válec lžice na konec zdvihu a podržte jej v této poloze. Tento stav neudržujte déle než 30 sekund.
3. Zopakujte krok 2, dokud nebude rychlost pohybu lžice normální.



## PROHLÍDKA PO ZAHŘÁTÍ

Po zahřátí motoru a stroje (hydraulický olej) proveďte níže popsané kontroly a prohlídky a v případě potřeby proveďte opravy.

### <Strážka>

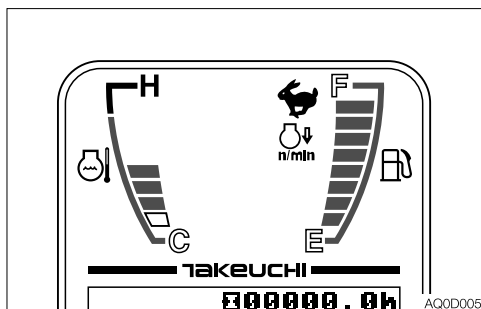

### <Kabina>

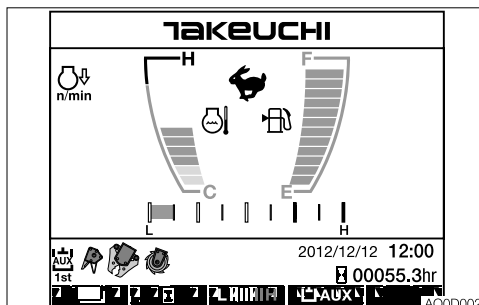

1. Zkontrolujte, zda jsou výstražné kontrolky a měřicí přístroje v následujícím stavu:
  - Jsou výstražné kontrolky zhasnuté?
  - Je ukazatel teploty chladicí kapaliny v zeleném rozsahu?
2. Zkontrolujte, zda výfukové plyny nemají abnormální barvu a zda stroj nevydává abnormální hluk a vibrace.

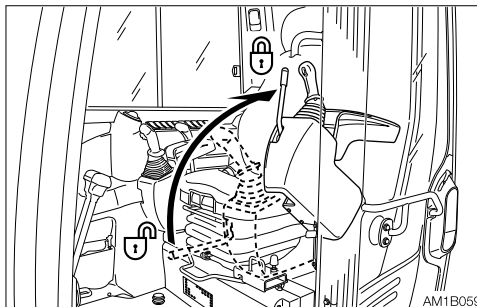

3. Zvedněte bezpečnostní zajišťovací páku do zajištěné polohy a potom zkontrolujte zajištění ovládacích pák a pák pojezdu.





## OVLÁDÁNÍ PÁK/PEDÁLŮ POJEZDU

### **VÝSTRAHA**

- Nedovolte nikomu vstup do prostoru otáčení a dráhy pohybu stroje.
- Signalizujte svůj úmysl pohybu pomocí houkačky.
- V zadní části stroje je slepý prostor. Před couváním v případě potřeby otočte nastavbu dozadu, abyste mohli kontrolovat bezpečnost a volnost prostoru.

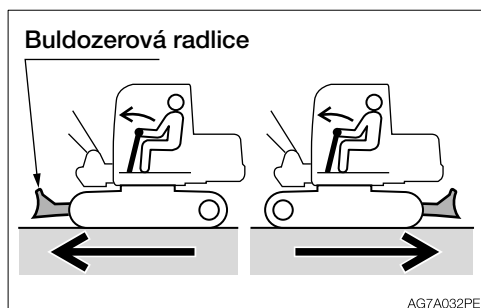

- Před aktivací pák/pedálů pojezdu zkontrolujte, zda je buldozerová radlice před sedadlem obsluhy. Nezapomeňte, že když je buldozerová radlice za sedadlem obsluhy, páky/pedály pojezdu je nutné aktivovat v opačném směru, než když je vpředu.
- Odstraňte všechny překážky z cesty stroje.

## Pohyb stroje dopředu a dozadu

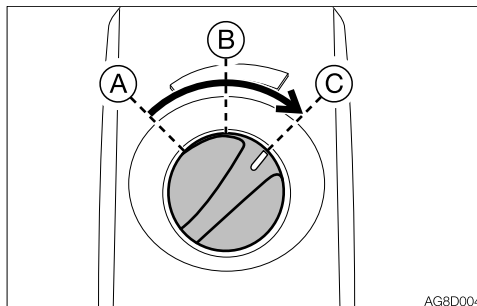

1. Otočte ovladačem akcelérátoru a zvyšte otáčky motoru.

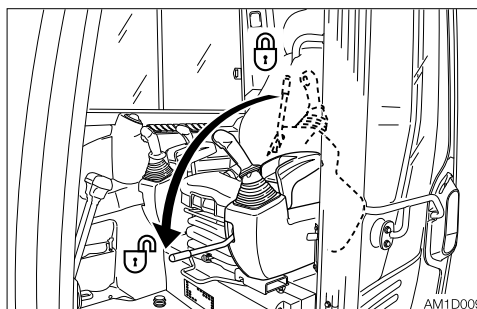

2. Úplně spusťte bezpečnostní zajišťovací páku, aby se deaktivovalo zajištění.

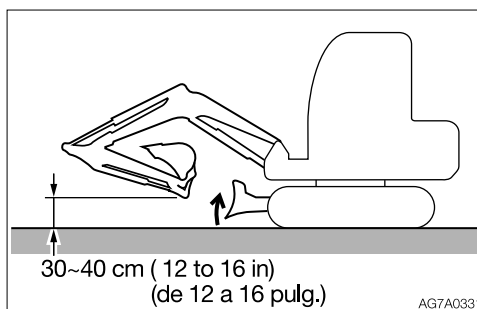

3. Přiklopte mechanismus bagru a spusťte jej 30 až 40 cm (12 až 16 in.) nad zem.
4. Zvedněte buldozerovou radlici.
5. Levou a pravou páku pojezdu ovládejte následovně.

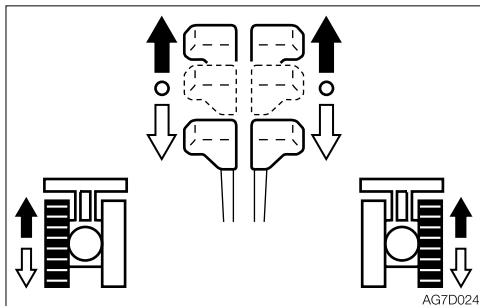

Když je buldozerová radlice před sedadlem obsluhy:

- ➔ Pro pohyb dopředu:  
Nakloňte páky dopředu.
- ⇨ Pro pohyb dozadu:  
Nakloňte páky dozadu.

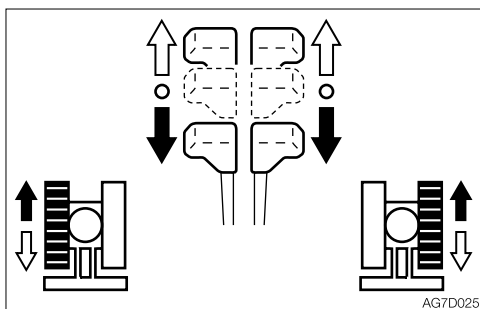

Když je buldozerová radlice za sedadlem obsluhy:

- ➔ Pro pohyb dopředu:  
Nakloňte páky dozadu.
- ⇨ Pro pohyb dozadu:  
Nakloňte páky dopředu.

## Pojíždění na 2. (rychlý) převodový stupeň

### **VÝSTRAHA**

Pokud při pojíždění na 2. (rychlý) převodový stupeň je zatížení vyšší než nastavená hodnota, rychlost se automaticky sníží na 1. (pomalý) převodový stupeň. Když se zatížení sníží, rychlost se zvýší a vrátí se zpět na 2. (rychlý) převodový stupeň. Je nutné si uvědomit, že rychlost pojíždění se mění v závislosti na zatížení (u strojů s se systémem automatického řazení dolů při pojíždění).

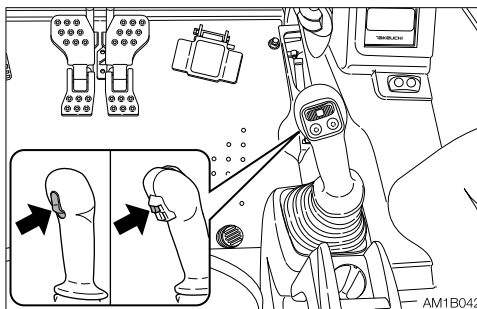

Stiskněte přepínač rychlosti pojezdu pro přepnutí na 2. (rychlý) převodový stupeň a stiskněte jej znovu pro přepnutí zpět na 1. (pomalý) převodový stupeň.



### Otočení jedním pásem

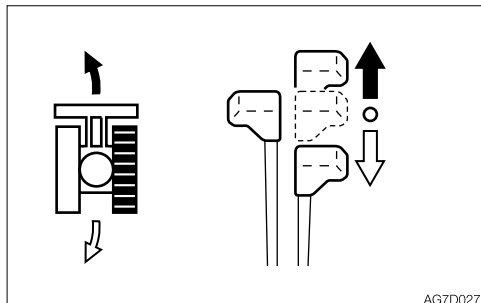

AG7D027

Otočení doleva v klidovém stavu:

➔ Pro otočení dopředu doleva:  
Nakloňte pravou páku dopředu.

⇨ Pro otočení dozadu doleva:  
Nakloňte pravou páku dozadu.

Pro otočení doprava aktivujte levou páku stejným způsobem jako pravou páku.

### Otočení protichodem pásů

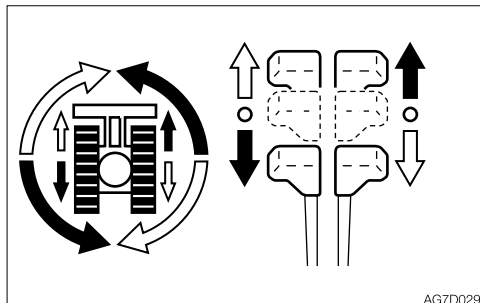

AG7D029

➔ Otočení protichodem pásů doleva:  
Nakloňte levou páku dozadu a pravou páku dopředu.

⇨ Otočení protichodem pásů doprava:  
Nakloňte pravou páku dozadu a levou páku dopředu.

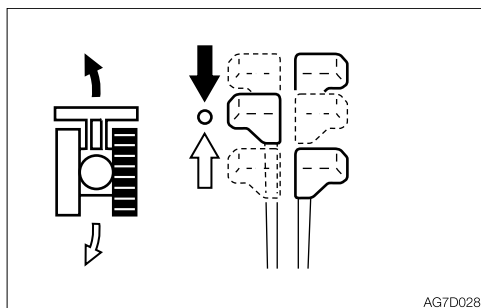

AG7D028

Zatočení doleva za jízdy:

➔ Pro zatočení doleva za jízdy dopředu:  
Nastavte levou páku do neutrálu.

⇨ Pro zatočení doleva za jízdy dozadu:  
Nastavte levou páku do neutrálu.

Pro zatočení doprava za jízdy aktivujte pravou páku stejným způsobem jako levou páku.



## ZASTAVENÍ POJÍŽDĚNÍ

### **VÝSTRAHA**

- Stroj parkujte na rovném, pevném a bezpečném podkladu. Zabrzděte parkovací brzdu. Pokud parkujete ve svahu, zajistěte stroj založením klínů pod pásy.
- Pokud se nechtěně dotknete jakéhokoliv ovládacího prvku, když je bezpečnostní zajišťovací páka v nezajištěné poloze, stroj se náhle pohne a způsobí těžké nebo smrtelné zranění.

### **UPOZORNĚNÍ**

Nikdy nezastavujte stroj náhle – s výjimkou nouze. Zastavujte pokud možno včas.

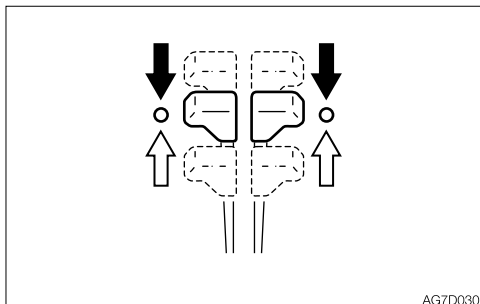

1. Levou a pravou páku pojezdu pomalu nastavte do neutrální polohy. Stroj se zastaví.



## OVLÁDÁNÍ PRACOVNÍHO NÁŘADÍ

### VÝSTRAHA

- Před zahájením provozu pozorně zkontrolujte, který vzor ovládání pák používáte.
- V tomto návodu je popsáno použití vzoru ISO.

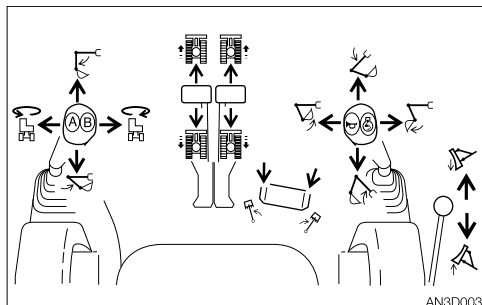

Pravou ovládací páku použijte k ovládání výložníku a lžice.

Levou ovládací páku použijte k ovládání ramena a otáčení nástavby.

Vrácením ovládacích pák do neutrální polohy se zastaví pohyb mechanismu bagru.

1. Spustíte bezpečnostní zajišťovací páku do odjištěné polohy.
2. Nastavíte kryt pedálu do nezajištěné polohy.

## Otáčení nástavby

### VÝSTRAHA

Před otáčením nástavby zkontrolujte okolní prostor.

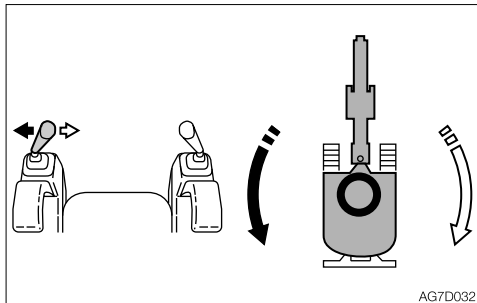

- ➔ Otáčení nástavby doleva:  
Nakloňte levou ovládací páku doleva.
- ⇨ Otáčení nástavby doprava:  
Nakloňte levou ovládací páku doprava.

## Ovládání výložníku

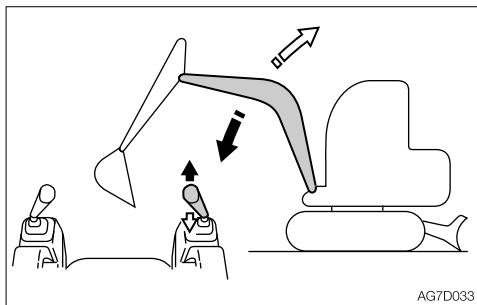

- ➔ Výložník dolů:  
Nakloňte pravou ovládací páku dopředu.
- ⇨ Výložník nahoru:  
Nakloňte pravou ovládací páku dozadu.



### Ovládání ramena

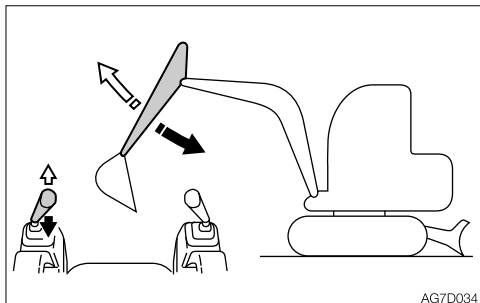

- ➔ Rameno dovnitř:  
Nakloňte levou ovládací páku dozadu.
- ⇨ Rameno ven:  
Nakloňte levou ovládací páku dopředu.

### Ovládání natáčení výložníku

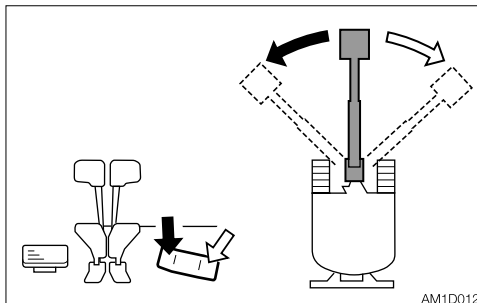

- ➔ Natáčení výložníku doleva:  
Sešlápněte levou stranu pedálu.
- ⇨ Natáčení výložníku doprava:  
Sešlápněte pravou stranu pedálu.

### Ovládání lžice

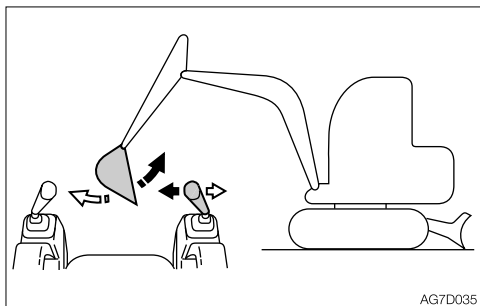

- ➔ Nabírání lžice:  
Nakloňte pravou ovládací páku doleva.
- ⇨ Vyklápění lžice:  
Nakloňte pravou ovládací páku doprava.

### Ovládání buldozerové radlice

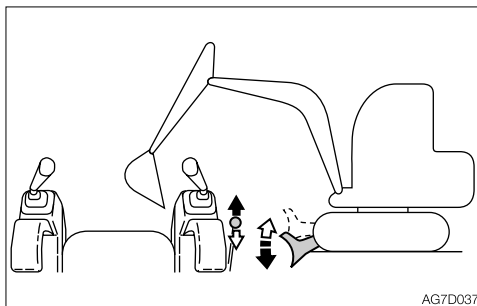

- ➔ Buldozerová radlice dolů:  
Nakloňte páku dopředu.
- ⇨ Buldozerová radlice nahoru:  
Nakloňte páku dozadu.



## POSTUPY OVLÁDÁNÍ

### ZAKÁZANÉ ČINNOSTI

#### VÝSTRAHA

- Neprovazujte stroj na skalním podloží (tvrdém nebo měkkém).
- Při pojíždění neotáčejte nástavbou a nenatáčejte výložník. Pokud musíte během pojíždění pohybovat mechanismem bagru, provádějte to při dostatečně nízké rychlosti, abyste měli trvalou kontrolu nad strojem.

Neprovádějte demolicí nebo vyrovnávání silou otoče nástavby

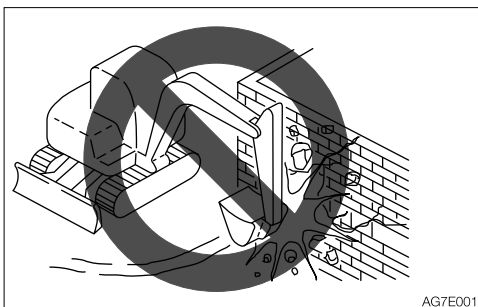

Nebourejte zdi a nevyrovnávejte povrch země silou otoče nástavby. Během otáčení nástavby také nezarývejte zuby lžice do země. Došlo by k poškození mechanismu bagru.

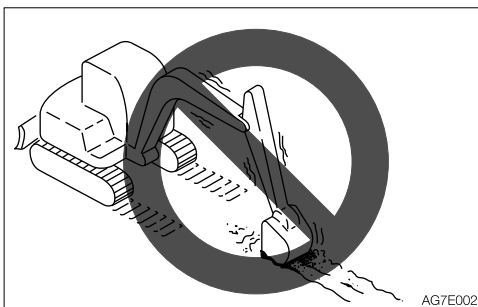

**Při pojíždění nezarývejte lžici do země**  
Nezarývejte lžici do země za účelem využití síly pojezdu k hloubení jámy.

Při používání hydraulických válců postupujte citlivě

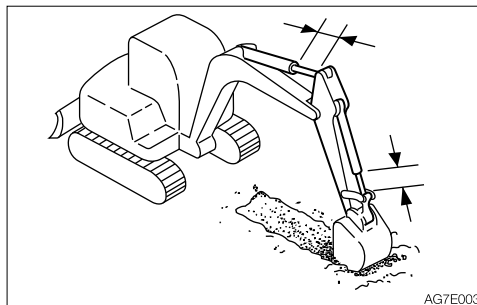

Nevsouvejte písty hydraulických válců na konec zdvihu. Ovládejte je citlivě s rezervou.

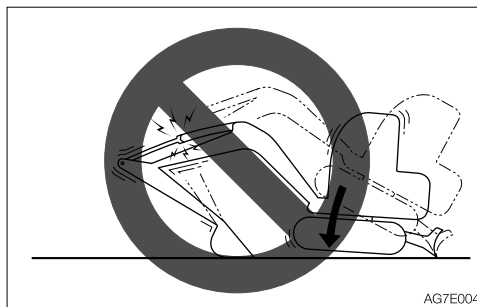

Nepodpírejte stroj mechanismem bagru, když bagr klesá s úplně vysunutým pístem válce ramena. Při tom se koncentruje zatížení na válec ramena a může dojít k poškození válce ramena.



### Nezatloukejte sloupky lžící a neprovádějte hloubení jámy údery lžice

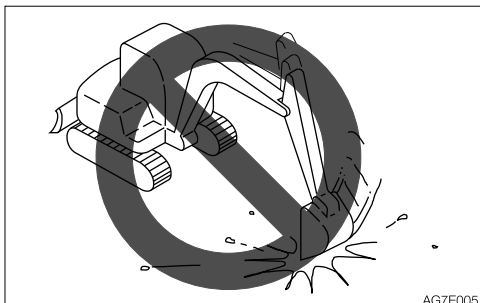

Tím by se zkrátila životnost mechanismu bagru. K hloubení jámy použijte sílu hydrauliky.

### Neprovádějte činnosti s využitím síly klesajícího zvednutého stroje

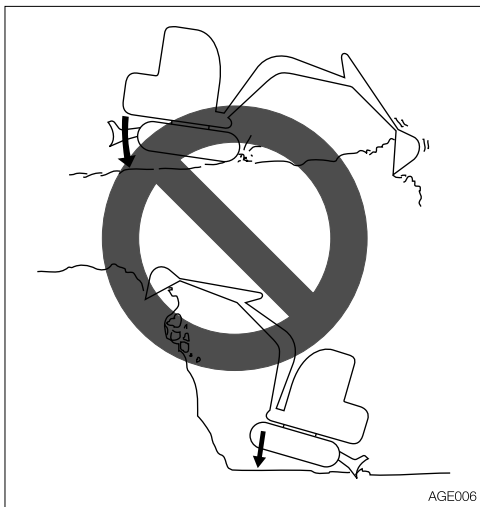

Přílišné namáhání stroje zkracuje jeho životnost. Při hloubení využívejte hydraulickou sílu válců a mělké a dlouhé záběry.

### Hloubení do skalního podloží

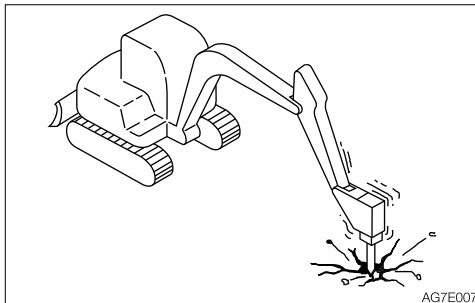

Pokud je skalní podloží tvrdé, rozbijte jej před bagrováním na malé kusy bouracím kladivem atd. Tím se předejde poškození stroje, takže tento postup bude nakonec ekonomičtější.

### Upozornění k rázovému namáhání buldozerové radlice

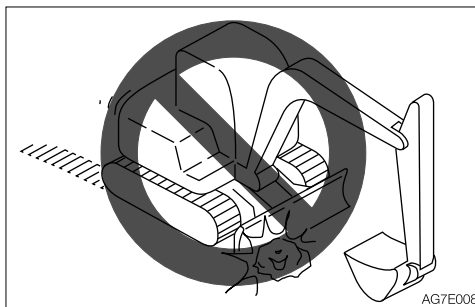

Nárazy buldozerové radlice do kamenů atd. mohou poškodit buldozerovou radlici nebo válec radlice.





### Upozornění k přiklápění mechanismu bagru

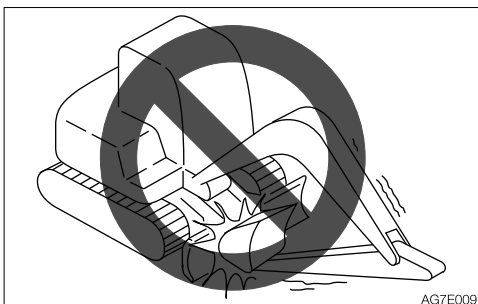

AG7E009

Dávejte pozor, aby při přiklápění mechanismu bagru neudeřila lžice do buldozerové radlice.

### Nepoužívejte buldozerovou radlici jako opěrnou nohu

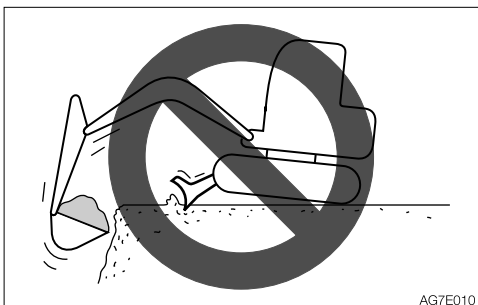

AG7E010

### Při bagrování dávejte pozor na buldozerovou radlici

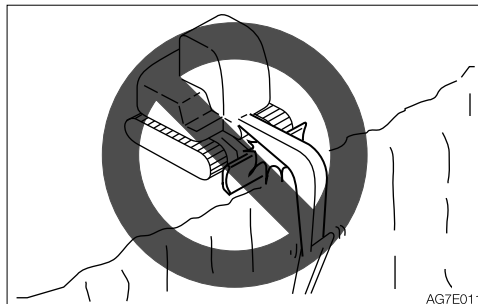

AG7E011

Při bagrování v hloubce s buldozerovou radlicí umístěnou vpředu dávejte pozor, aby válec výložníku a lžice neudeřily do buldozerové radlice.

Pokud možno pracujte s buldozerovou radlicí vzadu.

### Upozornění pro hnutí buldozerovou radlicí

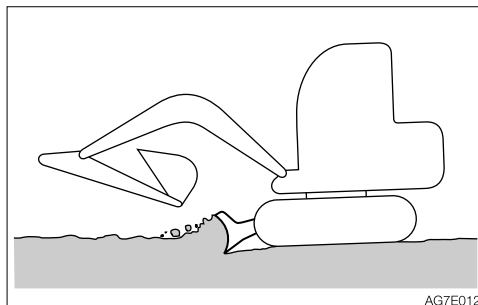

AG7E012

Buldozerová radlice je zkonstruována pro jednoduché hnutí zeminy. Nezarývejte buldozerovou radlicí příliš hluboko. Jinak by mohlo dojít k poškození buldozerové radlice a podvozku.



## UPOZORNĚNÍ K PROVOZU

### Upozornění k pojíždění

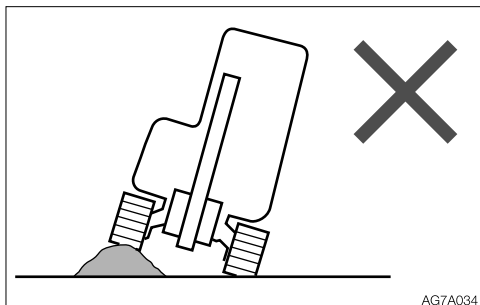

Jízda přes překážky (kameny, pařezy atd.) může stroj silně zatěžovat a způsobit jeho poškození. Pokud možno nepřejíždějte přes překážky. Pokud je to nutné, udržujte mechanismus bagru nízko u země, jedte pomalu a na překážku najíždějte středem pásu.

### Upozornění k pojíždění na 2. (rychlý) převodový stupeň

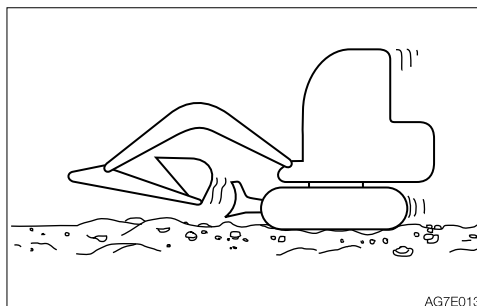

- Na nerovném podkladu udržujte nízkou rychlost a vyvarujte se prudkých rozjezdů, zastavení a změn směru.
- Pokud při pojíždění na 2. (rychlý) převodový stupeň je zatížení vyšší než nastavená hodnota, rychlost se automaticky sníží na 1. (pomalý) převodový stupeň. Když se zatížení sníží, rychlost se zvýší a vrátí se zpět na 2. (rychlý) převodový stupeň. Je nutné si uvědomit, že rychlost pojíždění se mění v závislosti na zatížení (u strojů s se systémem automatického řazení dolů při pojíždění).
- Při jízdě na 2. převodový stupeň mějte buldozerovou radlici vpředu.



## Upozornění k použití stroje ve vodě

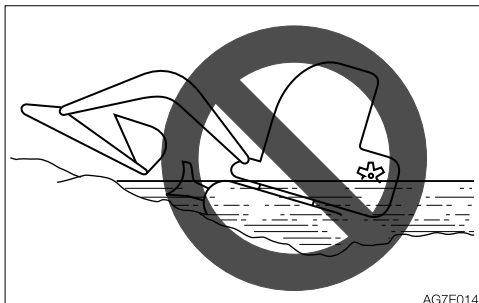

Když je zadní část stroje ponořená ve vodě jako na obrázku výše, ventilátor chladiče se otáčí ve vodě a dojde k jeho poškození. Zadní část stroje nesmí být ponořená.

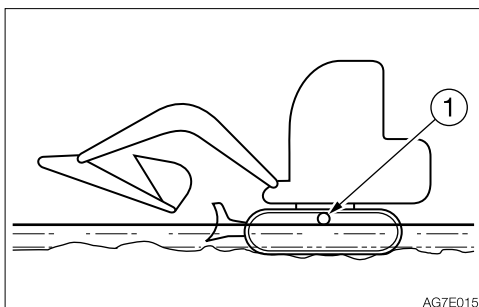

- Přípustná hloubka vody  
Ve vodě stroj používejte pouze tehdy, když je hladina maximálně na spodku vratné kladky (1).
- U dílů používaných dlouhodobě ve vodě aplikujte dostatek mazacího tuku, aby byl starý mazací tuk vytlačen.
- Nikdy neponořujte ložisko otoče nebo nastavbu do vody nebo písku. V případě ponoření kontaktujte servis Takeuchi kvůli prohlídce.



## UPOZORNĚNÍ K POJÍŽDĚNÍ VE SVAHU

### ⚠ VÝSTRAHA

- Nikdy nejezděte po svazích, které jsou pro zachování stability stroje příliš prudké. (stoupavost: 30°, boční náklon: 15°) Nezapomeňte, že ve skutečnosti je stabilita stroje oproti výše uvedeným hodnotám snížena v závislosti na pracovních podmínkách.
- Při pojíždění ve svazích spusťte lžici dolů, do výšky 20 až 30 cm (8 až 12 in.) nad zem. Při stoupání do prudkého svahu natáhněte mechanismus bagru dopředu. V případě nouze spusťte lžici na zem a zastavte stroj.
- Při pojíždění po svazích jezděte pomalu na 1. (pomalý) převodový stupeň.
- Při jízdě do kopce mějte sedadlo obsluhy ve směru do kopce. Při jízdě z kopce mějte sedadlo obsluhy ve směru z kopce. V obou případech je během jízdy nutné věnovat pozornost podkladu před strojem.
- Nejezděte z kopce na zpátečku.
- Ve svahu neměňte směr jízdy a nejezděte po vrstevnici. Nejprve se

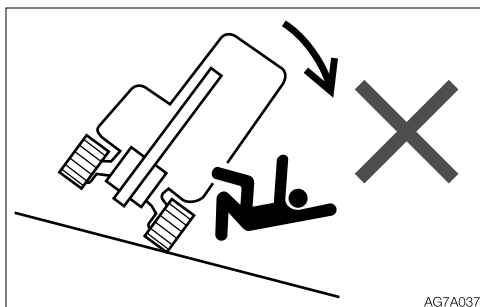

AG7A037

vraťte na rovnou plochu a potom zvolte alternativní cestu.

- Stroj může sklouznout na stranu i v mírném svahu, pokud je pokrytý

trávou nebo spadaným listím nebo když se pojíždí po mokré kovové desce nebo zmrzlém povrchu. Nedovolte postavení stroje bokem ke svahu.

### Postoj pro pojíždění ve svazích Stoupání do svahu

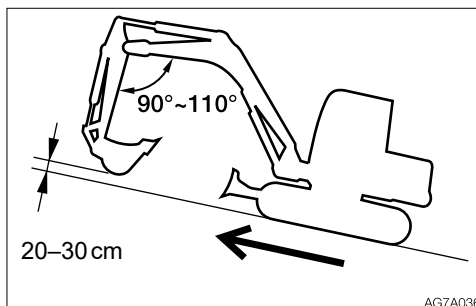

AG7A036

Při stoupání do svahů přes 15° zachovávejte postoj stroje, který je uveden na obrázku výše.

### Klesání ze svahu

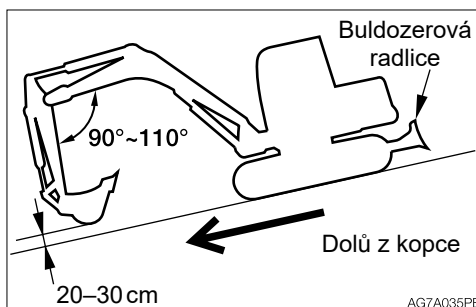

AG7A035PE

Při klesání ze svahů přes 15° snižte otáčky motoru a zachovávejte postoj stroje, který je uveden na obrázku výše.



### Brzdění při klesání ze svahu

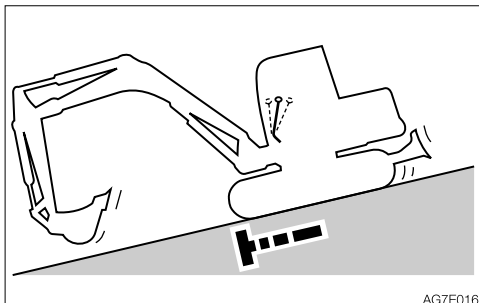

Při klesání ze svahů probíhá automatické brzdění, když se páky pojezdu vrátí do neutrální polohy.

### Když zhasne motor

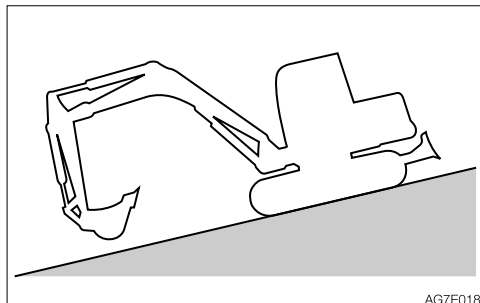

Když zhasne motor při klesání ze svahu, nastavte páky pojezdu do neutrální polohy, zastavte stroj a nastartujte motor.

### Když prokluzuje pás

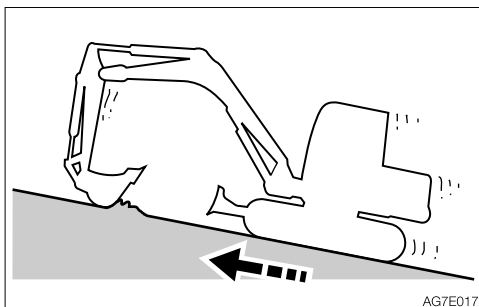

Pokud při stoupání do svahu prokluzuje pás a nelze jet, použijte ke stoupání tažnou sílu ramena.

### Při poježdění ve svahu neotvírejte dveře

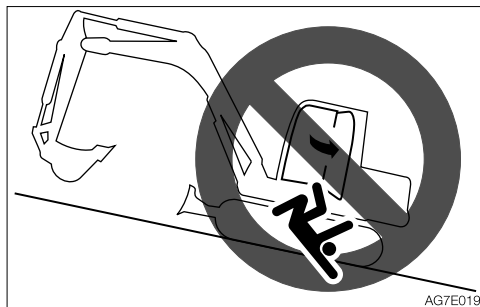

Otevření dveří kabiny při poježdění ve svahu je nebezpečné, protože síla nutná k otevření a zavření dveří se náhle mění. Při poježdění ve svazích udržujte dveře trvale zavřené.



## VYPROŠTĚNÍ Z BLÁTA

Pokud stroj uvízne v blátě, použijte k jeho vyproštění níže uvedený postup.

### Pokud je uvízlý jeden pás

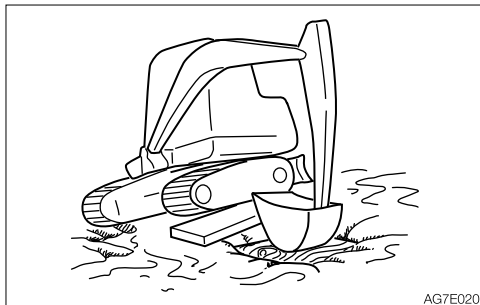

AG7E020

1. Natočte lžící na stranu uvízlého pásu.
2. Nastavte rameno a výložník na úhel 90° až 110°.
3. Přitlačte dno lžice (ne zuby) na zem.
4. Pod zvednutý pás dejte fošnu apod.
5. Zvedněte lžici a pomalu se strojem vyjeďte z bláta.

### Pokud jsou uvízlé oba pásy

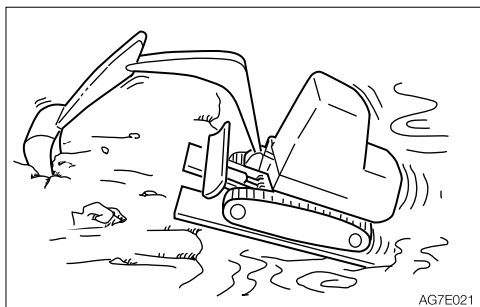

AG7E021

1. U obou pásů proveďte výše uvedené kroky 1 až 4.
2. Zaryjte lžící do země před strojem.
3. Přitahujte se lžicí a současně pojeďte dopředu, aby se stroj pomalu vyprostil.

## MOŽNÉ ČINNOSTI STROJE

### Bagrování

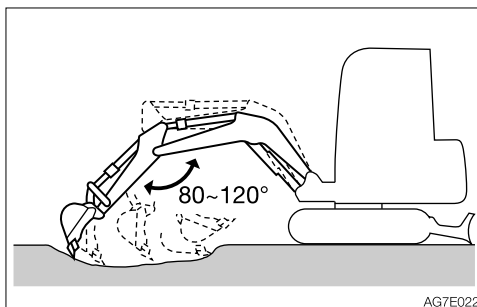

AG7E022

1. Nastavte buldozerovou radlici na opačnou stranu, než kde chcete bagrovat.
2. Používejte rameno a lžici a provádějte mělké a dlouhé záběry. Maximální síly při hloubení se dosahuje při úhlu mezi výložníkem a ramenem 80° až 120°. Tento úhel používejte pro efektivní hloubení.

### Hloubení výkopů

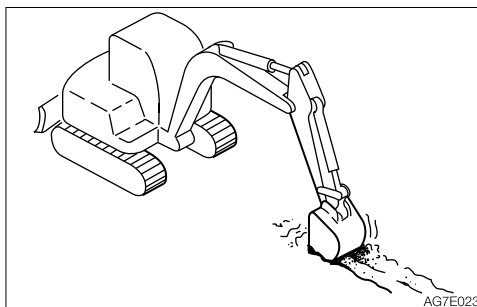

AG7E023

Nainstalujte lžici vhodnou pro hloubení výkopů a pro vyšší efektivitu nastavte pásy rovnoběžně s hloubeným výkopem. Při hloubení širokých výkopů nejprve vybagrujte strany a potom střed.



### Hloubení bočních stružek

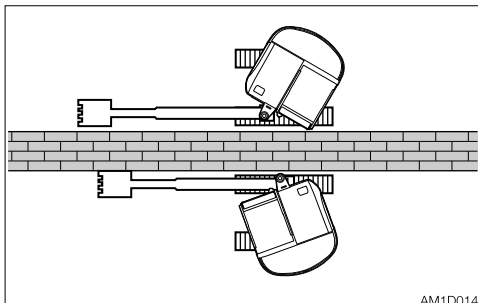

K hloubení bočních výkopů použijte funkci natáčení výložníku tak, jak je znázorněno na obrázku.

### Nakládání

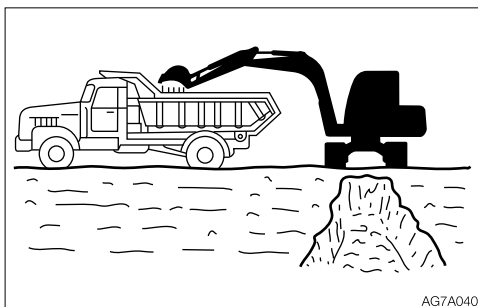

Nakládání materiálu na nákladní automobil provádějte zezadu nákladního automobilu, protože je to snadnější a naložíte více než při nakládání zepředu.

Pro vyšší efektivitu také používejte malý úhel otoče nástavby.

### Vyrovnávání

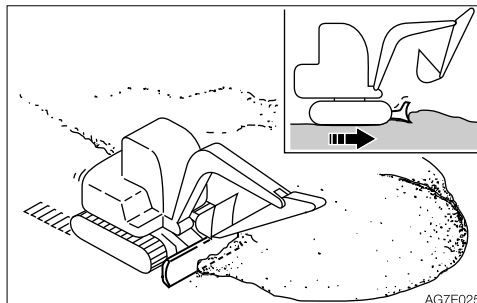

1. Přiblížte mechanismus bagru k podvozku.
2. Postupně odebírejte materiál ze strany hromady.
3. Když je hromada nízká, odebírejte materiál z vrchu. Pokud se zatížení stroje příliš zvýší, upravte jej zvednutím nebo spuštěním buldozerové radlice.



## PARKOVÁNÍ STROJE

### PARKOVÁNÍ

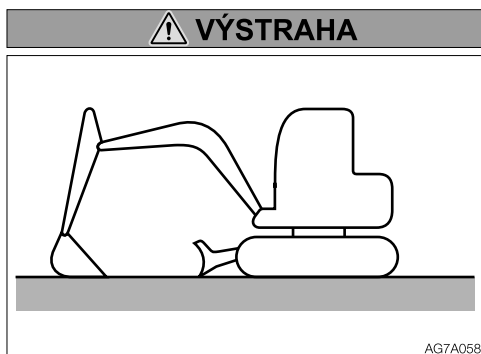

- Stroj parkujte na rovném, pevném a bezpečném podkladu. Zabrzděte parkovací brzdu.

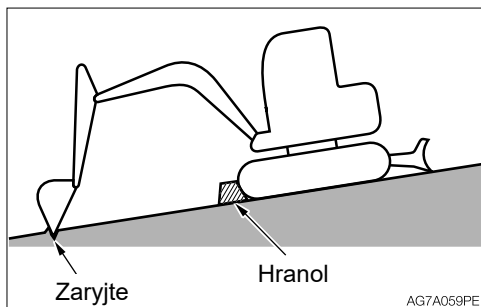

Pokud musíte parkovat ve svahu, zaparkujte stroj a zablokujte jeho pohyb.

- Při parkování na ulici použijte ohrazení, výstražné značky, světla atd., aby byl stroj dobře vidět i v noci a nemohlo dojít ke kolizi s vozidly.
- Před opuštěním sedadla obsluhy zvedněte bezpečnostní zajišťovací páky, aby došlo k zajištění, a vypněte motor. Nezapomeňte také vytáhnout klíč, zamknout dveře a kryty, vzít si klíč s sebou a uložit jej na předepsaném místě.

1. Levou a pravou páku pojezdu nastavte do neutrální polohy.
2. Vraťte zpět ovladač akcelérátoru, aby se otáčky motoru nastavily na hodnotu nízkých volnoběžných otáček.
3. Spusťte lžící a buldozerovou radlici na zem.
4. Zvedněte bezpečnostní zajišťovací páku do zajištěné polohy.
5. Vypněte motor a vytáhněte klíč.  
Viz „Vypnutí motoru“ na straně 3-7.  
U strojů s hydraulickým akumulátorem: Viz „Ovládání stroje s hydraulickým akumulátorem“ na straně 2-104.





## **PROHLÍDKA A KONTROLY PO VYPNUTÍ MOTORU**

1. Zkontrolujte z hlediska úniků oleje a chladicí kapaliny a zkontrolujte pracovní nářadí, kryty a podvozek. Při zjištění abnormalit proveďte opravu.
2. Naplňte palivovou nádrž.  
Viz „Kontrola hladiny paliva“ na straně 5-22.
3. Odstraňte veškerý papírový odpad z motorového prostoru.
4. Odstraňte veškeré bláto z podvozku.

### **Zamknutí**

Dbejte na to, aby byla zamknutá následující místa:

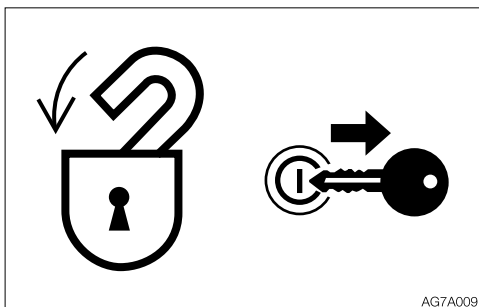

- Dveře kabiny
- Kapota motoru
- Kryty



## ZACHÁZENÍ V CHLADNÉM KLIMATU

### PŘÍPRAVA NA CHLADNÉ KLIMA

Startování motoru v chladném klimatu není snadné a je ještě obtížnější při zamrznutí chladicí kapaliny. Provedte přípravu na chladné klima následovně.

#### Výměna paliva a maziva

Vyměňte hydraulický olej, motorový olej a palivo za produkty určené do chladného klimatu.

Viz „Tabulka paliva a maziv“ na straně 5-4.

#### Chladicí kapalina motoru



#### VÝSTRAHA

**Chladicí kapalina motoru je hořlavá. Udržujte ji v bezpečné vzdálenosti od ohně.**

**Jako chladicí kapalinu motoru s dlouhou životností používejte nemrznoucí směs s vodou z řadu.**

**Poznámka:** Nové stroje se dodávají s chladicí kapalinou motoru s dlouhou životností s nemrznoucí směsí JIS Type 2 v koncentraci 50 %.

Viz „Tabulka paliva a maziv“ na straně 5-4.

#### Akumulátor

Při poklesu teploty se snižuje výkonnost akumulátoru.

Zkontrolujte akumulátor. Pokud je vybitý, kontaktujte servis Takeuchi a nechte jej nabít.

Viz „Prohlídka akumulátoru“ na straně 5-32.

### UPOZORNĚNÍ PO PROVOZOVÁNÍ

Věnujte pozornost následujícím upozorněním, aby nedocházelo k zamrznutí bláta, vody nebo podvozku, čímž by se znemožnil pohyb stroje.

- Odstraňte veškeré bláto a vodu ze stroje. Zejména otřete do čista pístnice hydraulických válců, aby se předešlo poškození těsnění vlivem proniknutí bláta a nečistot z pístnice přes těsnění spolu s kapkami vody.
- Stroj parkujte na tvrdém a suchém podkladu. Pokud to není možné, stroj parkujte na dřevěné desce položené na zemi.
- Vypusťte zkondenzovanou vodu z palivové nádrže, aby se předešlo zamrznutí. Viz „Vypuštění zkondenzované vody z palivové nádrže“ na straně 5-31.
- Kapacita akumulátoru při nízkých teplotách výrazně klesá, a proto jej zakryjte nebo vyjměte ze stroje a uložte na teplém místě. Pokud je hladina elektrolytu nízká, ráno před zahájením práce doplňte destilovanou vodu. Aby se předešlo zamrznutí elektrolytu v noci, nedoplňujte destilovanou vodu po práci ve dne.



## **PO SKONČENÍ Kladného klimatu**

Když se klima oteplí, postupujte následovně:

- Vyměňte palivo a olej u všech položek specifikovaných v „Tabulka paliva a maziv“. Viz „Tabulka paliva a maziv“ na straně 5-4.
- Pokud je chladicí kapalina typu „pro jedno roční období“, kompletně vypusťte systém chlazení, důkladně jej vypláchněte a naplňte vodou z řadu. Viz „Čištění systému chlazení motoru“ na straně 5-52.



## ZACHÁZENÍ S PRYŽOVÝMI PÁSY

Pryžové pásy se z důvodu použití pryže vyznačují nižší pevností. Dbejte na dodržování níže uvedených zákazů a upozornění, aby nedošlo k poškození nebo spadnutí pásů.

### ZÁKAZY

Se strojem a nejezděte a neprovozujte jej na následujících místech:

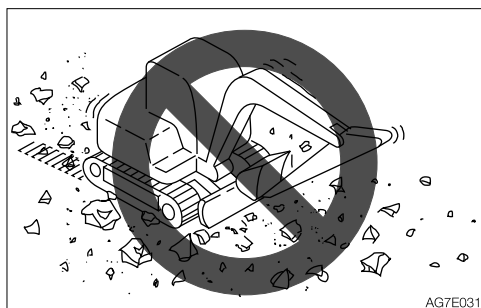

AG7E031

- Pojždění a otáčení na rozdrčených kamenech, extrémně hrubých tvrdých kamenech, ocelových nosnících, železném odpadu nebo v blízkosti hran ocelových desek může poškodit pryžové pásy.

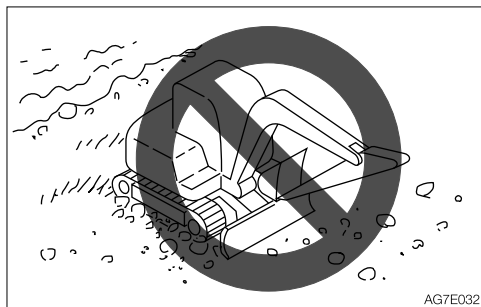

AG7E032

- Pojždění po březích řek nebo v místech, kde je velké množství balvanů, může způsobit uvíznutí kamenů a poškodit pás nebo spadnutí pásu.
- Stroj nepoužívejte na břehu moře. Sůl může způsobit korozi ocelového jádra.

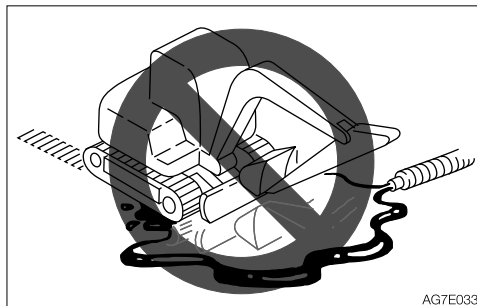

AG7E033

- Nenechte palivo, olej, sůl nebo chemické látky dostat se na pásy. Tyto substance mohou způsobit korozi spojení ocelových jader s pásy a následně zrezivění nebo odloupení. Pokud se na pás dostanou některé z těchto substancí, ihned je odstraňte vodou.



AG7E034

- Pokud stroj jezdí po površích, jako je před chvílí položený asfalt, je vystaven působení tepla z ohně nebo jezdí po ocelových deskách zahřátých silným slunečním zářením, může dojít k nenormálnímu opotřebení nebo poškození botek pásů.
- Nepřemísťujte materiál v místech, kde mohou pryžové pásy klouzat. Tím by se urychlilo opotřebení botek.



## UPOZORNĚNÍ

Při provozování stroje věnujte pozornost následujícím upozorněním:

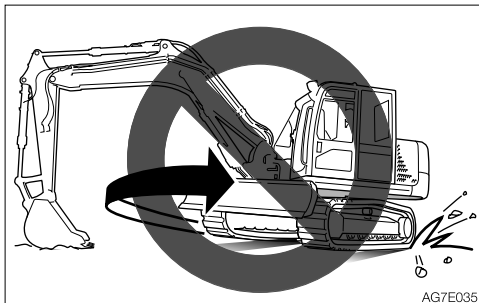

- Neotáčejte podvozek, když je přední část stroje zvednutá mechanismem bagru (nástavba se neotáčí). Tím by docházelo ke kroucení pásů se zatížením soustředěným v jednom bodě pásu a následnému rychlému poškození pásů.
- Pokud možno se vyvarujte náhlých změn směru a otáčení s protichodem pásů na betonových površích. Mohlo by docházet k opotřebení nebo poškození pryžových pásů.
- Vyvarujte se pádů, které mohou způsobovat silné rázy do pásů.
- Sůl, chlorid draselný, síran amonný, síran draselný a trojitý superfosfát nebo vápno mohou poškozovat pásy. Pokud se na pás dostanou některé z těchto substancí, důkladně je odstraňte vodou.
- Nenechávejte boky pryžových pásů odírat o beton nebo zdi.
- Nepoškozujte pryžové pásy údery lžíce.
- Buďte zvláště opatrní na zasněžených nebo zmrzlých površích v zimě, protože pásy mají za těchto podmínek tendenci klouzat.
- Pryžové pásy používejte při teplotách v rozmezí  $-25\text{ °C}$  až  $+55\text{ °C}$  ( $-14\text{ °F}$  až  $131\text{ °F}$ ).
- Při dlouhodobém skladování pryžových pásů (déle než tři měsíce) pásy skladujte v budově, na místě nevystaveném přímému slunečnímu záření nebo dešti.

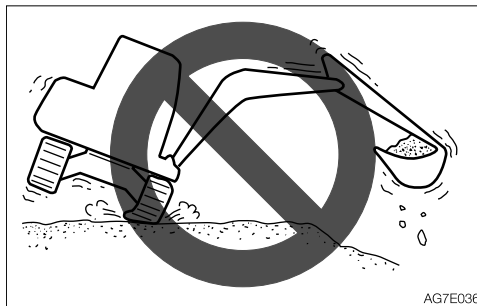

AG7E036

- Pryžové pásy nejsou tak stabilní jako ocelové, protože jejich botky včetně podkladu jsou z pryže. Buďte velmi opatrní při natáčení výložníku a otáčení nástavby na stranu.



## PREVENCE SPADNUTÍ PÁSŮ

Abyste předešli spadnutí pásů, věnujte pozornost následujícím upozorněním:

- Trvale udržujte správné napnutí pásů.

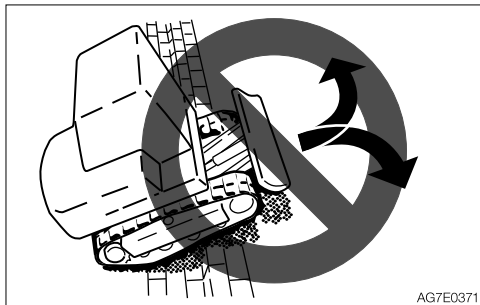

AG7E0371

- Při přeježdění velkého stupně, jako je obrubník nebo skála (přes 20 cm (8 in.)), vyjeďte na stupeň kolmo a nahore na stupni neměňte směr jízdy.

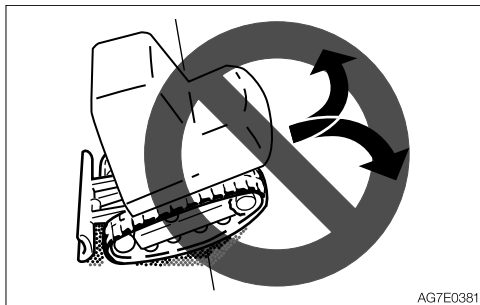

AG7E0381

- Při stoupaní do svahu pozpátku neměňte směr jízdy v místě, kde začíná svah.



AG7E039

- Nepojíždějte s jedním pásem ve svahu nebo přes vyčnívající nerovnost a s druhým pásem na rovném povrchu (při náklonu stroje přes 10°). Pojíždějte s oběma pásy na rovném povrchu.

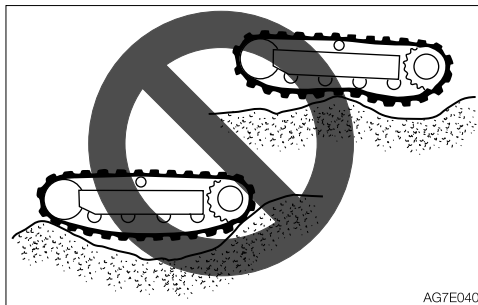

AG7E040

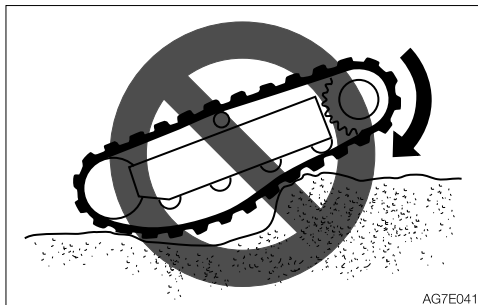

AG7E041

- Neměňte směr, když jsou pásy prověšené tak, jak je znázorněno na obrázku.

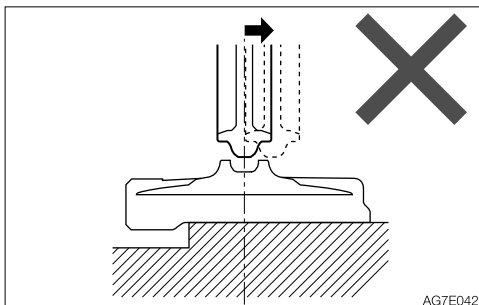

- Pryžové pásy při couvání stroje za těchto podmínek spadnou.

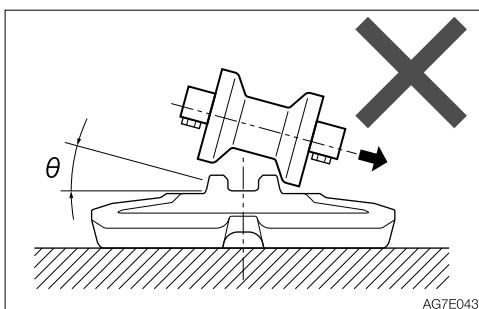

- Pryžové pásy při otáčení stroje za těchto podmínek spadnou.



## ZACHÁZENÍ SE STROJEM

### ZÁKAZY

Neupravujte řídicí systém výfukových plynů. Jakékoliv jiné použití, než je popsané v tomto návodu, je zakázané.

### UPOZORNĚNÍ

- Aby se zachovala výkonnost výfukového systému motoru, provozujte stroj a provádějte prohlídky a údržbu v souladu s tímto návodem. Nesprávné provozování nebo používání stroje nebo provádění prohlídek a údržby může způsobit poruchu stroje.
- Pokud řídicí systém výfukových plynů nefunguje správně, výstražná kontrolka chyby ECM se rozsvítí nebo bliká a zobrazí se chybový kód. Když se zobrazí chybový kód, ihned opravte zjištěnou závadu nebo kontaktujte prodejce nebo servis pro pomoc. Viz „Chyba řídicího systému výfukových plynů“ na straně 6-33.
- Pokud je výstraha chyby ECM ignorována, aktivuje se systém motivace pracovníka obsluhy. Protože systém omezí výkon motoru, může se stát, že stroj přestane být schopen pohybu.

### MOTOROVÁ NAFTA

Motorová nafta musí splňovat požadavky platné v oblasti provozování stroje. Viz „Servisní údaje“ na straně 5-4.



**PŘEPRAVA**





## NALOŽENÍ A VYLOŽENÍ

### VÝSTRAHA

Stroj se při nakládání a vykládání může převrátit nebo spadnout. Proveďte následující opatření:

- Zvolte pevný a vodorovný povrch a udržujte dostatečnou vzdálenost od příkopů u silnice.
- Zajistěte nájezdové rampy adekvátní nosnosti a velikosti k ložné ploše nákladního automobilu. Nájezdové rampy nesmějí mít větší sklon než 15°. Pokud se nájezdové rampy příliš prohýbají, podepřete je sloupky nebo hranoly.
- K nakládání a vykládání stroje nikdy nepoužívejte pracovní nářadí. V opačném případě může dojít k převrácení nebo pádu stroje.
- Dbejte na to, aby na ložné ploše nákladního automobilu a na nájezdových rampách nebyl olej, hlína, led, sníh a jiné materiály, aby stroj nesklouzl na stranu. Očistěte pásy.
- Zajistěte kola nákladního automobilu klíny, aby se nemohl pohybovat.
- Vypněte spínač volnoběhu a spínač automatického volnoběhu. Jinak by se mohly náhle zvýšit otáčky motoru a způsobit problémy.
- Při nakládání a vykládání jedte pomalu na 1. (pomalý) převodový stupeň podle signálů osoby pro signalizaci.
- Na rampách nikdy nezatačejte.
- Na rampách neotáčejte nastavbu a nenatácejte výložník. Stroj se může převrátit.
- Při otáčení nastavby a natačení výložníku na ložné ploše nákladního automobilu toto provádějte pomalu, protože stroj může stát nestabilně.
- Po naložení zamkněte dveře kabiny, pokud jsou ve výbavě. Jinak by se dveře mohly během přepravy otevřít.
- Založte pásy pomocí klínů a zajistěte stroj k ložné ploše nákladního automobilu ocelovým lanem nebo řetězem.

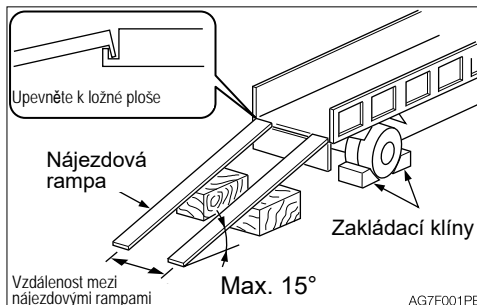

Při nakládání a vykládání stroje použijte nájezdové rampy nebo plošinu a postupujte níže popsaným způsobem.

1. Zabrzděte parkovací brzdu přepravního vozidla a pod kola založte klíny.
2. Rampy spolehlivě upevněte k ložné ploše nákladního automobilu. Nájezdové rampy nesmějí mít větší sklon než 15°.
3. Vyrovnějte osu stroje s osou ložné plochy nákladního automobilu a osy nájezdových ramp se středy pásů.
4. Zkontrolujte, zda nedojde ke kolizi buldozerové radlice s nájezdovou rampou.
5. Mechanismus bagru spusťte co nejnižší tak, aby se nedotkl přepravního vozidla.
6. Snižte otáčky motoru.

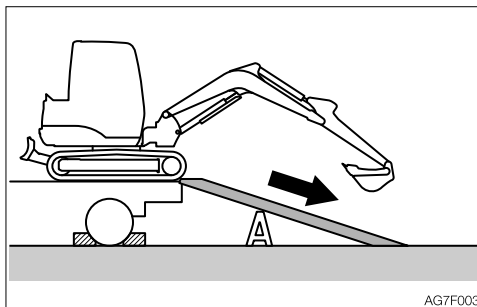
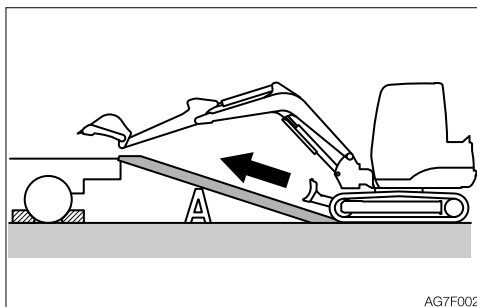



7. Najedte se strojem rovně k nájezdovým rampám a po nájezdových rampách vyjíždějte a sjíždějte na 1. (pomalý) převodový stupeň podle signálů osoby pro signalizaci.
8. Naložte stroj ve specifikované poloze na přepravní vozidlo.  
Viz „Postoj při přepravě“ na straně 4-6.



## ZVEDNUTÍ STROJE



### VÝSTRAHA

- Naučte se a používejte správné signály pro jeřábníka.
- Denně kontrolujte vázací pomůcky z hlediska poškození nebo chybějících dílů a v případě potřeby proveďte výměnu.
- Při zvedání používejte ocelové lano s nosností přiměřenou hmotnosti stroje.
- Stroj zvedejte pouze níže uvedeným postupem. Neprovádějte to žádným jiným způsobem. Je to nebezpečné a mohlo by dojít ke ztrátě stability stroje.
- Nezvedejte stroj s pracovníkem obsluhy.
- Zvedání provádějte pomalu, aby se stroj nepřevrátil.
- Při zvedání vykažte všechny osoby z prostoru. Nepřemisťujte stroj nad hlavami osob.

### Zvednutí

1. Nastavbu otočte tak, aby buldozerová radlice byla vzadu (nastavbu nastavte rovnoběžně s podvozkiem).
2. Úplně zvedněte buldozerovou radlici.
3. Úplným vysunutím pístů válců lžice a ramena zvedněte výložník do nejvyšší možné polohy.
4. Pokud je výložník natočen doprava nebo doleva, nastavte jej do neutrální polohy.
5. Zvedněte bezpečnostní zajišťovací páku do zajištěné polohy.
6. Vypněte motor, vytáhněte klíč a opusťte stroj.
7. Nainstalujte ocelová lana tak, jak je znázorněno na obrázku níže. Ocelová lana a zvedací pomůcky nainstalujte tak, aby se nemohly dotýkat stroje.
8. Pomalu zvedněte stroj těsně nad zem.
9. Zastavte zvedání, dokud stroj nedosáhne stability a potom stroj znovu pomalu zvedejte.

**DŮLEŽITÉ:** Tato metoda zvedání platí pro stroje se standardními specifikacemi. Poloha těžiště se liší v závislosti na nainstalovaném nářadí a volitelném vybavení.

Kontaktujte servis Takeuchi kvůli podrobnostem.



PŘEPRAVA  
**ZVEDNUTÍ STROJE**

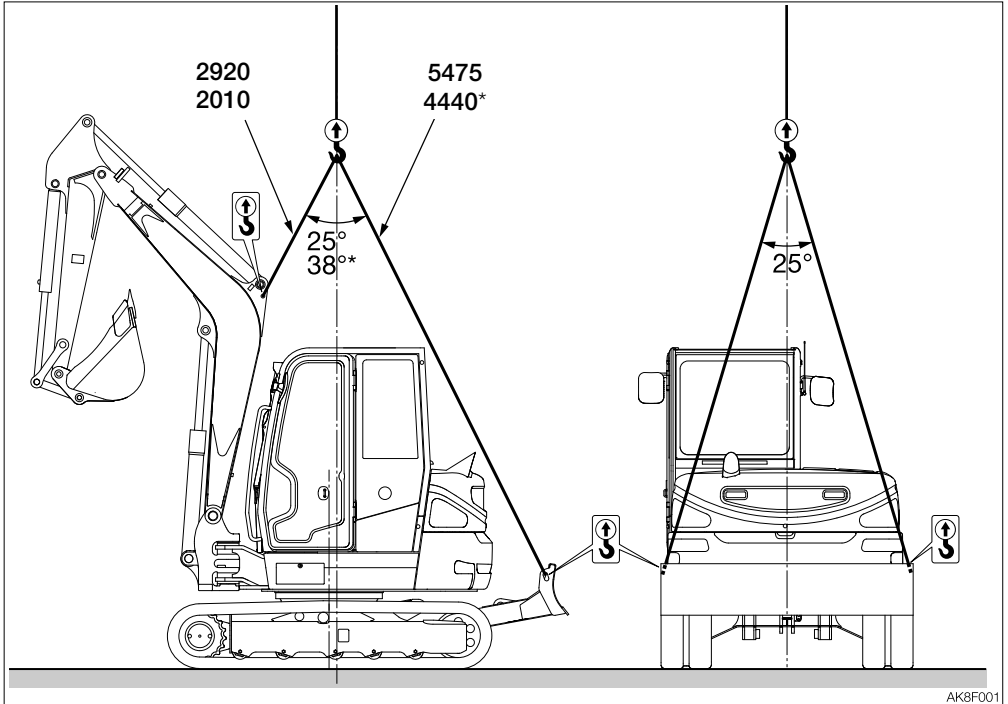

AK8F001

\*: Stříška



## ZAJIŠTĚNÍ STROJE

Po naložení stroje ve specifikované poloze jej zajistěte níže popsaným způsobem.

### Postoj při přepravě

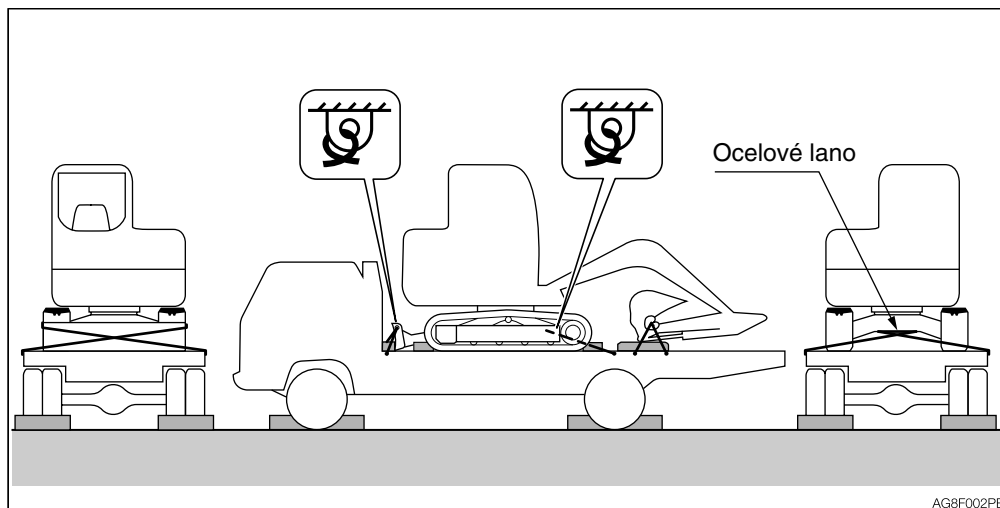

1. Spustte buldozerovou radlici.
2. Úplně vysuňte písty válců lžice a ramena a potom spusťte výložník.
3. Zvedněte bezpečnostní zajišťovací páku do zajištěné polohy.
4. Vypněte motor, vytáhněte klíč a zamkněte všechny zámky.
5. Před a za pásy umístěte dorazy (klíny).
6. Přes spodní část rámu stroje nainstalujte řetěz nebo ocelové lano a důkladně jej upevněte, aby se předešlo sklouznutí stroje na stranu.
7. Zajistěte lžici řetězem nebo ocelovým lanem.

**DŮLEŽITÉ:** Pod lžicí dejte dřevěný hranol, aby se předešlo poškození podlahy lžící.

### Zásady během přepravy

#### **VÝSTRAHA**

- Při přepravě stroje se seznamte s platnými bezpečnostními předpisy, vyhláškou o provozu na pozemních komunikacích.
- Zvolte nejlepší trasu přepravy, přičemž zohledněte délku, šířku, výšku a hmotnost nákladního automobilu s naloženým strojem.
- Během přepravy se nikdy prudce nerozjíždějte a nezastavujte, nejezděte vysokou rychlostí do zatáček. V opačném případě by mohlo dojít k posunutí stroje nebo ke ztrátě jeho stability.

# ÚDRŽBA



## OBECNĚ

### PŘEHLED ÚDRŽBY

Aby se dlouhodobě zachoval dobrý stav stroje, provádějte řádně a bezpečně prohlídky a údržbu podle postupů doporučených v tomto návodu.

Položky prohlídek a údržby jsou rozděleny do skupin podle celkové provozní doby stroje: každých 10 provozních hodin (prohlídka obchůzkou a denní prohlídka), každých 50 provozních hodin, každých 250 provozních hodin atd. Pro plánování prohlídek a údržby je rozhodující údaj počítadla provozních hodin. Položky, pro které nelze určit interval prohlídky a údržby, jsou zahrnuté pod „V případě potřeby“.

Při provozování stroje v extrémně náročném prostředí (s vysokou prašností nebo teplotou) je nutné provádět prohlídky a údržbu dříve, než jsou časy uvedené v seznamu údržby.

### UPOZORNĚNÍ K ÚDRŽBĚ

Neprovádějte žádné jiné činnosti prohlídek a údržby, než které jsou uvedené v tomto návodu.

U prací neuvedených v tomto návodu požádejte o pomoc prodejce nebo servis.

#### Udržujte stroj čistý

- Před prováděním prohlídky a údržby stroj očistěte a snažte se jej udržet čistý.
- Před mytím stroje vypněte motor. Zakryjte elektrické komponenty, aby do nich nemohla proniknout voda. Voda může v elektrických komponentech způsobovat zkratky nebo poruchy. Nepoužívejte vodu nebo páru k mytí akumulátoru, komponentů elektronického řízení, snímačů, konektorů nebo prostoru pro obsluhu.

#### Palivo, oleje a mazací tuk

- Palivo, oleje a mazací tuk volte podle „Tabulka paliva a maziv“.
- Používejte palivo, oleje a mazací tuk neobsahující vodu a při výměně a doplňování paliva, oleje a mazacího tuku dbejte na to, aby se do nich nedostaly nečistoty.
- Palivo, oleje a mazací tuk skladujte na předepsaných místech a tak, aby se do nich nijak nemohla dostat voda a nečistoty.

#### Upozornění k doplňování paliva

- Pokud je plnicí hrdlo vybavené sítkem, při doplňování paliva sítko neodstraňujte.
- Po doplnění paliva důkladně utáhněte víčko nádrže.
- Neplňte více než předepsaným množstvím paliva.





### Palivo nepoužívejte k čištění dílů

Palivo nepoužívejte k čištění dílů. Používejte nehořlavý čisticí prostředek.

### Udržujte čistotu

Při montáži a demontáži dílů pracujte na bezprašném místě, očistěte pracovní prostor a díl a udržujte čistotu.

### Očistěte dosedací plochy

Při montáži a demontáži dílů dbejte na čistotu dosedacích ploch dílů. Pokud jsou drážky pro těsnění na dosedací ploše poškozené, kontaktujte prodejce nebo servis kvůli opravě.

### Těsnění a závlačky

- Dbejte na výměnu všech těsnění a závlaček za nové.
- Při instalaci dbejte, abyste těsnění nezkroutili nebo nepoškodili.

### Těsnicí páska

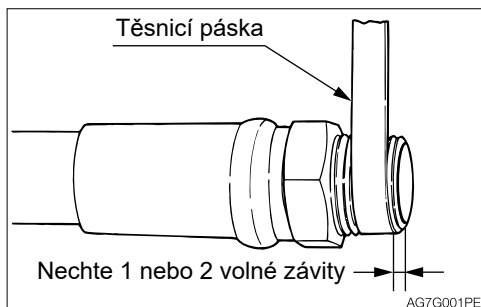

- Při ovíjení vsuvky těsnicí páskou odstraňte ze závětí veškerou starou těsnicí pásku a očistěte závěty.
- Ovíňte závěty těsně těsnicí páskou, přičemž začněte 1 nebo 2 závěty od konce závětu.

### Likvidace odpadů

- Olej vypuštěný ze stroje zásadně shromažďujte v nádobách. Nesprávně likvidovaný odpadní olej může ohrožovat životní prostředí.
- Při likvidaci škodlivých odpadů, jako jsou oleje, palivo, chladicí kapalina, filtry a akumulátory postupujte v souladu s platnou legislativou a předpisy.

### Kontrola po údržbě

- Postupně zvyšujte otáčky motoru od nízkých volnoběžných otáček po maximální otáčky za účelem kontroly, zda ze servisovaných částí neuniká oleje nebo chladicí kapalina.
- Aktivujte každou ovládací páku a zkontrolujte správnou funkci stroje.

### Upozornění k zacházení s kabely akumulátoru

- Před prací na elektrickém systému nebo před elektrickým svařováním odpojte kabely od obou svorek (+ a -) akumulátoru. Vždy odpojte kabel na straně ukostření (-). Při připojování připojte ukostření jako poslední.
- Neodpojujte kabely od akumulátoru při běžícím motoru. Mohlo by dojít k poškození elektrických obvodů alternátoru nebo jiných obvodů.



## SERVISNÍ ÚDAJE

### TABULKA PALIVA A MAZIV

Vhodné palivo, olej a mazací tuk zvolte v závislosti na teplotě podle tabulky níže.

- Olej vyměňujte bez ohledu na specifikovaný čas, pokud je silně znečištěný nebo znehodnocený.
- Při doplňování nikdy nesměšujte oleje různých značek. Pokud je nutné změnit značku, vyměňte veškerý olej.

#### Palivo

##### Specifikace motorové nafty

Motorová nafta musí odpovídat následujícím specifikacím. Tato tabulka obsahuje seznam několika celosvětových specifikací pro motorovou naftu.

Specifikace motorové nafty	Oblast	Specifikace motorové nafty	Oblast
ASTM D975 No.1-D S15 No.2-D S15	USA Kanada	ISO 8217DMX	Mezinárodní
Bionafta Směsi bionafty do B7 ASTM D6751, D7467			
EN590: 2009	Evropská unie	BS2869-A1 nebo A2	Velká Británie
Bionafta Směsi bionafty do B7 EN14214, EN590		JIS K2204 Grade No.2 Bionafta Směsi bionafty do B7 JIS K2390	Japonsko



<b>Palivová nádrž</b>	<b>Motorová nafta</b>	<p>Aby se zachovala výkonnost a životnost motoru, vždy používejte kvalitní a čistou motorovou naftu.</p> <ul style="list-style-type: none"><li>• Aby se předešlo tuhnutí v chladném klimatu, používejte motorovou naftu fungující při teplotě minimálně o 12 °C (21.6 °F) nižší, než je minimální očekávaná okolní teplota.</li><li>• Používejte motorovou naftu s cetanovým číslem minimálně 45. Při provozování při velmi nízké teplotě nebo velké nadmořské výšce je nutné vyšší cetanové číslo.</li><li>• Používejte motorovou naftu s obsahem síry pod 15 ppm obj. Zejména v USA a Kanadě je nutné používat palivo s ultra nízkým obsahem síry. Vyšší obsah síry může způsobovat poškození válců motoru kyselinou sírovou.</li><li>• Nikdy do motorové nafty nepřidávejte kerosin, vyjetý motorový olej nebo zbytky benzínu. Použití kerosinu je zakázáno.</li><li>• Nekvalitní palivo může snižovat výkon motoru a/nebo způsobovat jeho poškození.</li><li>• Nedoporučuje se používat aditiva. Některá aditiva mohou snižovat výkon motoru.</li><li>• Používající palivo neobsahující zinek a sodík.</li><li>• Nepoužívejte dlouhodobě skladované palivo.</li><li>• Nepoužívejte palivo zakoupené od pochybných prodejců.</li><li>• V EU používejte palivo splňující následující požadavky<ul style="list-style-type: none"><li>· Obsah síry do 10 mg/kg (10 ppm) a do 15 mg/kg (15 ppm) v koncovém distribučním bodě.</li><li>· Cetanové číslo min. 45.</li><li>· Obsah methylesteru řepkového oleje (FAME) do 7 %.</li></ul></li></ul> <p>Zásady pro použití bionafty Záruka výrobce motoru může zaniknout při použití bionafty neodpovídající normě nebo znehodnocené bionafty.</p>
-----------------------	-----------------------	--



**Mazivo**

Umístění	Typ	Typ podle teploty vzduchu												Kdy vyměňovat				
		-4	14	32	50	68	86	104	°F	-20	-10	0	10		20	30	40	°C
Olejová vana motoru	API: CJ-4 class ACEA: E6 class JASO: DH2 class																	Každých 500 provozních hodin nebo jednou ročně (co nastane dříve)
Nádrž hydraulického oleje	Takeuchi genuine hydraulic oil 46																	Každých 4000 provozních hodin***
	Hydraulický olej s aditivou proti opotřebení																	Každých 2000 provozních hodin***
Systém chlazení motoru	Chladicí kapalina (voda + nemrznoucí směs)** SAE: J814C nebo J1034 ASTM: D3306 JIS: K2234																	Každých 2000 provozních hodin nebo každé dva roky (co nastane dříve)
Redukční převod pojezdu	Převodový olej API: GL-4																	Každých 1000 provozních hodin po prvních 250 provozních hodinách*.
Ložisko otoče	Mazací tuk na bázi lithia EP-2 NLGI No.2																	Každých 50 provozních hodin.
Pracovní náradí																		Každý den nebo každých 10 provozních hodin.



- \*: Pokud je poměr doby pojíždění a celkové doby provozu vysoký, vyměňte převodový olej častěji, než je specifikováno.
- \*\* : Jako vodu používejte vodu z řadu (měkkou). Nepoužívejte pramenitou nebo říční vodu. Při poklesu okolní teploty pod 0 °C (32 °F) přidejte nemrznoucí směs. Při určování koncentrace nemrznoucí směsi postupujte podle pokynů výrobce nemrznoucí směsi.
- \*\*\*: Interval výměny hydraulického oleje závisí na typu použitého hydraulického oleje. Nový stroj se dodává s olejem Takeuchi genuine hydraulic oil 46 a intervaly výměny hydraulického oleje uvedené v tomto návodu předpokládají, že se používá olej Takeuchi genuine hydraulic oil 46. Při použití běžného hydraulického oleje s aditivou proti opotřebení se hydraulický olej musí vyměňovat každých 2000 provozních hodin.

Norma API: American Petroleum Institute

Norma ACEA: Association des Constructeurs Européens d'Automobiles

Norma JASO: Japanese Automobile Standards Organization

Norma SAE: Society of Automotive Engineers

## Objem

Olejová vana motoru	Systém chlazení motoru	Nádrž hydraulického oleje	Palivová nádrž	Redukční převod pojezdu
Horní limit 7,4l (7.8 US qt.) Spodní limit 4,0l (4.2 US qt.)	7l (7.4 US qt.)	Systém 95l (25.1 US gal.) Nádrž 45l (11.9 US gal.)	Kapacita 70l (18.5 US gal.)	2x 0,8l (2x 0.85 US qt.)

**Poznámka:** U motorů vybavených DPF se palivo během procesu regenerace může částečně směšovat s motorovým olejem.

Tím se může olej ředit a zvětšovat jeho množství. Pokud hladina oleje překročí horní limit na měrce hladiny oleje, znamená to přílišné zředění oleje a následný problém. V takovém případě ihned vyměňte olej za nový.



## PRÁVIDELNĚ VYMĚŇUJTE HYDRAULICKÝ OLEJ

Při použití hydraulického bouracího kladiva se olej znehodnocuje rychleji než při použití při normálním provozu bagrování. Dbejte na výměnu hydraulického oleje a filtračních vložek ve zpětném vedení.

- Při zanedbání jejich výměny může dojít k poškození stroje a hydraulického systému bouracího kladiva. Aby se prodloužila životnost hydraulických zařízení, řádně vyměňujte hydraulický olej a filtrační vložky ve zpětném vedení podle níže uvedené tabulky.
- Při výměně hydraulického oleje vyměňte sítko sání.

### Intervaly výměny (provozní hodiny)

Položka	Hydraulický olej	Filtrační vložka
Poprvé	—	25
Podruhé	—	100
Pravidelně	1200 (600)	200

Když je poměr provozu bouracího kladiva 100 %. Viz „Hydraulické bourací kladivo“ na straně 8-6.

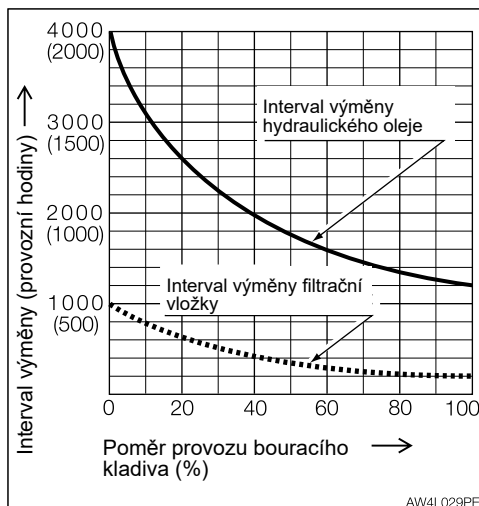

( ): Když se používá běžný hydraulický olej s aditivy proti opotřebení.



## SEZNAM SPOTŘEBNÍCH DÍLŮ

Spotřební díly, jako jsou filtry a vložky, pravidelně vyměňujte podle tabulky níže.

Systém	Položka	Název dílu	Číslo dílu	Kdy vyměňovat
Hydraulický systém	Filtr ve zpětném vedení hydraulického oleje	Vložka	15511-03900	Každých 1000 provozních hodin po prvních 250 provozních hodinách.
	Filtr pilotního vedení		15512-00703	
	Filtr odvětrávacího ventilu		15520-05002	Každých 1000 provozních hodin.
Systém mazání motoru	Filtr motorového oleje	Patrona	Y129150-35153	Každých 500 provozních hodin nebo jednou ročně (co nastane dříve)
Palivový systém	Palivový filtr	Patrona	Y129A00-55800	Každých 500 provozních hodin.
	Filtr odlučovače vody	Vložka	Y129A00-55730	
Systém vzduchového filtru	Vzduchový filtr	Primární (vnější) vložka	Y119808-12520	Každých 1000 provozních hodin nebo po 6 čištěních (co nastane dříve)
		Sekundární (vnitřní) vložka	19111-02772	Když se vyměňují primární vložky.
Systém klimatizace	Vysoušeč		19115-14513	Každé 2 roky
	Filtr ventilace	Vložka	19115-13680	Jednou ročně nebo když zanesení přetrvává po vyčištění
	Filtr recirkulace			



## SEZNAM NÁSTROJŮ (POKUD JE VE VÝBAVĚ)

Kód	Název dílu	Číslo dílu	Poznámky
1	Klíč	Y28110-100120	10 - 12
2	Klíč	Y28110-140170	14 - 17
3	Šroubovák	Y104200-92350	Výměnná čepel (+) (-)
4	Klíč na filtr	Y119640-92750	ø80
5	Klíč na filtr	Y129A00-92750	Pro filtr odlučovače vody
6	Kladivo	16903-00330	3/4
7	Nastavitelný klíč	16904-00250	250mm
8	Kleště	16905-00200	200mm
9	Klíč	16900-01922	19-22
10	Klíč	16900-02427	24-27
11	Jednostranný klíč	16901-00013	13
12	Jednostranný klíč	16901-00041	41
13	Očkoplochý klíč	16909-00019	19
14	Šestihranný klíč	16906-00400	4mm
15	Šestihranný klíč	16906-00500	5mm
16	Šestihranný klíč	16906-00600	6mm
17	Šestihranný klíč	16906-00800	8mm
18	Šestihranný klíč	16906-01000	10mm
19	Šestihranný klíč	16906-01400	14mm
20	Box na nářadí	16914-00005	
21	Mazací lis	16910-60610	600 cm <sup>3</sup>
22	Vypouštěcí přípojka	15545-12601	





## SEZNAM UTAHOVACÍCH MOMENTŮ

### Matice a šrouby (pro třídu pevnosti ISO 10.9)

Pokud není specifikováno jinak, matice a šrouby utahujte momenty uvedenými v tabulce níže.

- Uťahovací momenty pro montované plastové kryty nejsou v tabulce níže uvedeny. Kontaktujte prodejce nebo servis kvůli podrobnostem. Při přílišném utahení dojde k poškození.
- Při výměně matic a šroubů vyměňujte za matice a šrouby stejných rozměrů a norem.
- Matice a šrouby utahujte střídavě (nahore, dole, vlevo a potom vpravo) nebo ve 2 nebo 3 krocích, aby byly utaheny rovnoměrně.

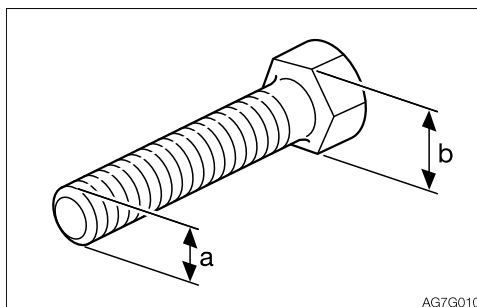
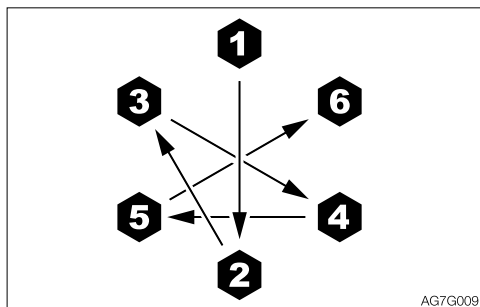

Klasifikace	Šířka hlavy (b)	Rozměr (a) x stoupání	Uťahovací moment	
			Obecné spoje	
	mm	mm	Nm	ft-lb.
Normální	10	M6 x 1,0	9,8±0,8	7,2±0,6
	12, 13	M8 x 1,25	23±1,8	17±1,4
	14, 17	M10 x 1,5	47±3,8	35±2,8
	17, 19	M12 x 1,75	83±6,6	62±5
	19, 22	M14 x 2,0	134±10,7	99±7,9
	22, 24	M16 x 2,0	208±16,6	153±12,2
	27, 30	M20 x 2,5	411±32,9	303±24,2
Jemné	12, 13	M8 x 1,0	25±2	18±1,4
	14, 17	M10 x 1,25	50±4	37±3
	17, 19	M12 x 1,5	87±7	64±5,1
	19, 22	M14 x 1,5	135±10,8	100±8
	22, 24	M16 x 1,5	221±17,7	163±13
	27, 30	M20 x 1,5	452±36,2	333±26,6



## DÍLY DŮLEŽITÉ PRO BEZPEČNOST

Pro bezpečné používání stroje pravidelně provádějte prohlídky a údržbu. Níže uvedené díly důležité pro bezpečnost je nutné kvůli zvýšení bezpečnosti pravidelně vyměňovat. Pokud jsou opotřebené nebo poškozené, může dojít k těžkému zranění nebo požáru.

### Seznam dílů důležitých pro bezpečnost

Jednotka		Pravidelně vyměňované díly důležité pro bezpečnost	Kdy vyměňovat		
Palivový systém		Palivové hadice			
		Těsnění na víčku palivové nádrže			
Systém chlazení		Pryžové hadice			
Systémy topení a klimatizace		Hadice topení			
		Hadice klimatizace			
Hydraulický systém	Podvozek/nástavba	Hydraulické hadice (čerpadlo – výtlač)	Každé 2 roky		
		Hydraulické hadice (čerpadlo – sání)			
		Hydraulické hadice (hydromotor otoče)			
		Hydraulické hadice (hydromotor pojezdu)			
	Pracovní nářadí	Hydraulické hadice (potrubí válce výložníku)			
		Hydraulické hadice (potrubí válce ramena)			
		Hydraulické hadice (potrubí válce lžice)			
		Hydraulické hadice (válec natáčení výložníku)			
		Hydraulické hadice (válec radlice)			
		Hydraulické hadice (válec úhlu radlice)			
		Hydraulické hadice (pilotní ventil)			
		Hydraulické hadice (potrubí přídavné hydrauliky)			
				Bezpečnostní pás	Každé 3 roky
				Protiskluzová deska	



Materiál výše uvedených dílů důležitých pro bezpečnost má tendenci měnit časem vlastnosti a podléhat opotřebení nebo znehodnocení. Při pravidelných prohlídkách je obtížné určit míru znehodnocení, a proto musejí být vyměňovány za nové po určité době – i když vypadají dobře – aby se zachovala jejich řádná výkonnost. Upozorňujeme, že pokud se objeví příznaky opotřebení, je nutné provést okamžitou výměnu bez ohledu na plán výměn. Pokud je hadicová spona zdeformovaná nebo prasklá, ihned ji vyměňte spolu s hadicí. Při výměně dílů důležitých pro bezpečnost kontaktujte prodejce nebo servis.

Kromě dílů důležitých pro bezpečnost prohlédněte i hydraulické hadice a v případě potřeby je dotáhněte nebo vyměňte. Při výměně hydraulických hadic vyměňte i O-kroužky a těsnění.

Palivové a hydraulické hadice kontrolujte podle níže uvedeného plánu.

Viz „Údržba“.

<b>Typ prohlídky</b>	<b>Položka prohlídky</b>
<b>Denní prohlídka</b>	Netěsnost spojů hydraulických nebo palivových hadic Poškození kabiny nebo stříšky – vyměnit*
<b>Měsíční prohlídka</b>	Netěsnost spojů hydraulických nebo palivových hadic Poškozené hydraulické nebo palivové hadice (praskliny, opotřebení)
<b>Roční prohlídka</b>	Netěsnost spojů hydraulických nebo palivových hadic Poškozené, zkroucené hydraulické nebo palivové hadice (praskliny, opotřebení) nebo hadice v kontaktu s jinými částmi stroje

\*: Díly stříšky č. 05584-00085

\*: Díly kabiny č. 03986-00081



## SEZNAM ÚDRŽBY

Položka prohlídky a údržby	Strana
<b>Prohlídka obchůzkou</b>	
Prohlídka otevřením kapoty motoru a krytů	5-18
Prohlídka obchůzkou stroje	5-19
Prohlídka vsedě na sedadle obsluhy	5-19
<b>Denní prohlídka (každých 10 provozních hodin)</b>	
Prohlídka a doplnění chladicí kapaliny	5-20
Prohlídka a doplnění motorového oleje	5-21
Prohlídka odlučovače vody	5-22
Prohlídka palivového filtru	5-22
Kontrola hladiny v nádrži hydraulického oleje a doplnění	5-23
Mazání pracovního nářadí	5-24
<b>Po prvních 50 provozních hodinách (pouze u nových strojů)</b>	
Prohlídka a seřízení řemenu ventilátoru	5-25
Prohlídka a seřízení řemenu klimatizace (AC)	5-26
<b>Každých 50 provozních hodin</b>	
Prohlídka a seřízení napnutí pásů	5-28
Mazání ložiska otoče	5-30
Vypuštění zkondenzované vody z palivové nádrže	5-31
Prohlídka akumulátoru	5-32
<b>Po prvních 250 provozních hodinách (pouze u nových strojů)</b>	
Výměna filtru ve zpětném vedení hydraulického oleje	5-33
Výměna filtru pilotního vedení	5-34
Výměna převodového oleje hydromotoru pojezdu*	5-35
<b>Každých 250 provozních hodin</b>	
Prohlídka a seřízení řemenu ventilátoru	5-36
Prohlídka a seřízení řemenu klimatizace (AC)	5-36
Čištění vzduchového filtru	5-37
Čištění lamel chladiče a lamel chladiče oleje	5-39
Čištění vzduchového filtru (AC)	5-40
Čištění kondenzátoru (AC)	5-41
Kontrola hladiny chladiva (AC)	5-42

\*: Pokud je procento doby pojiždění v celkové době provozu vysoké, vyměňte převodový olej častěji, než je specifikováno.

(AC): Klimatizace



Položka prohlídky a údržby	Strana
<b>Každých 500 provozních hodin</b>	
Výměna motorového oleje a olejového filtru	5-44
Výměna palivového filtru	5-45
Výměna filtru odlučovače vody	5-46
Prohlídka pastorku otoče	5-47
<b>Každých 1000 provozních hodin</b>	
Výměna filtru ve zpětném vedení hydraulického oleje	5-48
Výměna filtru pilotního vedení	5-48
Výměna převodového oleje hydromotoru pojezdu*	5-48
Výměna vložky vzduchového filtru	5-49
Výměna filtru odvětrávacího ventilu	5-50
Výměna a seřízení vůle ventilů motoru	5-50
<b>Každých 1500 provozních hodin</b>	
Prohlídka systému odvětrávání klikové skříňě	5-51
<b>Každých 2000 provozních hodin</b>	
Čištění systému chlazení motoru	5-52
<b>Každých 3000 provozních hodin</b>	
Prohlídka turbodmychadla (v případě potřeby omýt)	5-54
Prohlídka, čištění a kontrola funkce ventilu EGR	5-54
Čištění ventilu EGR	5-54
Čištění chladiče EGR (čištění strany vody a výfukových plynů)	5-54
Kontrola funkce klapky sání	5-54
Prohlídka a čištění vstřikovače paliva	5-54
<b>Každých 4000 provozních hodin</b>	
Výměna hydraulického oleje a čištění sítka sání	5-55

\*: Pokud je procento doby pojezdu v celkové době provozu vysoké, vyměňte převodový olej častěji, než je specifikováno.



<b>Položka prohlídky a údržby</b>	<b>Strana</b>
<b>V případě potřeby</b>	
Výměna zubů a bočních břitů lžíce	5-58
Výměna lžíce	5-61
Nastavení mezery mezi lžící a ramenem (Pokud je ve výbavě)	5-64
Kontrola a doplnění kapaliny do ostříkovače	5-65
Prohlídka a čištění DPF	5-66
Vypuštění zkondenzované vody z odlučovače vody	5-67
Mazání pák a pedálů	5-68
Prohlídka gumových pásů	5-69
Výměna gumových pásů	5-70
<b>Každé 2 roky</b>	
Výměna vysoušeče	5-72

# MEMO

---



## PROHLÍDKA OBCHŮZKOU

Následující prohlídky provádějte každý den před prvním nastartováním motoru.

### VÝSTRAHA

- Před provozováním proveďte prohlídky obchůzkou a v případě potřeby ihned nutné opravy.
- Před prací uvnitř dbejte na zajištění kapoty motoru nebo krytu. Nenechávejte kapotu nebo kryt otevřený, když je větrno nebo když stroj stojí ve svahu.

Před nastartováním motoru prohlédněte okolí stroje a odstraňte všechny hořlaviny z okolí motoru. Proveďte také prohlídku, zda nedochází k únikům oleje a chladicí kapaliny a zda nejsou povolené nebo poškozené matice, šrouby a elektrické kabely.

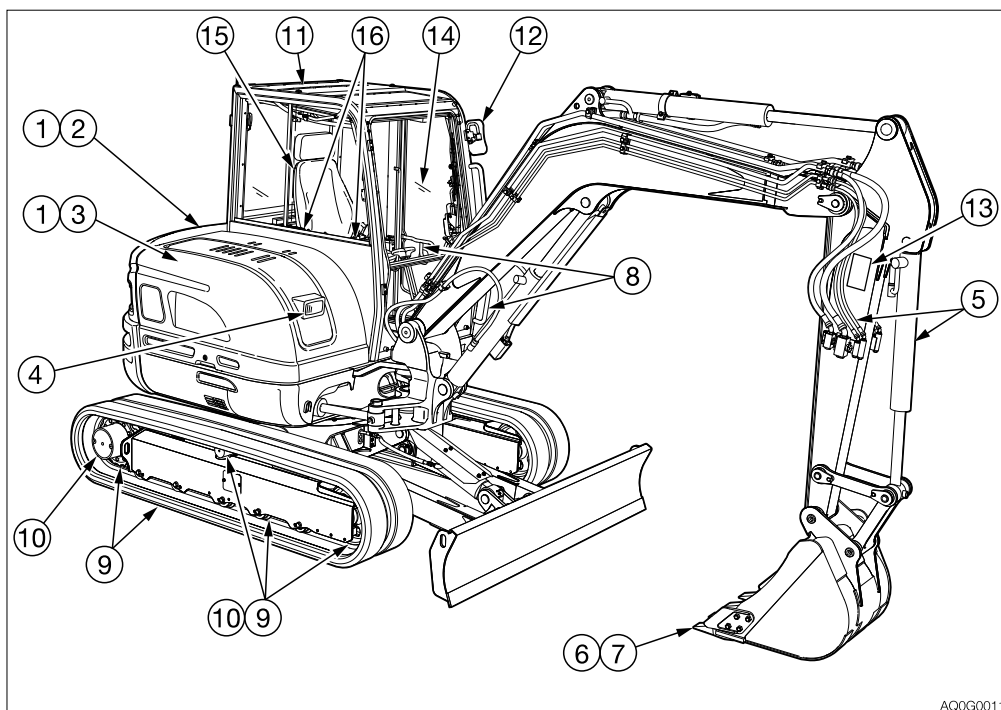

AQOG0011

### PROHLÍDKA OTEVŘENÍM KAPOTY MOTORU A KRYTŮ

1. Zkontrolujte okolí motoru a akumulátoru z hlediska přítomnosti větviček, listů, oleje nebo jiných hořlavín.
2. Zkontrolujte okolí motoru z hlediska úniků oleje nebo chladicí kapaliny.
3. Zkontrolujte z hlediska úniků oleje z nádrže hydraulického oleje, hydraulických zařízení, hadic a spojů.



**PROHLÍDKA OBCHŮZKOU STROJE**

4. Zkontrolujte světla z hlediska znečištění, poškození a spálených žárovek.
5. Zkontrolujte vybavení a hadice z hlediska poškození.
6. Zkontrolujte lžící, zuby lžice a boční břít z hlediska opotřebením, poškození a uvolnění.
7. Zkontrolujte hák, kluzný doraz a upevnění háku lžice s háky z hlediska poškození. (Volitelná výbava)
8. Zkontrolujte madlo, schůdky a protiskluzové povrchy z hlediska poškození a povolených šroubů.
9. Zkontrolujte pásy, vratné kladky, pojezdová kola, volnoběžná kola a hnací kola z hlediska poškození, opotřebením a povolených šroubů.
10. Zkontrolujte hydromotor pojezdu, vratné kladky, pojezdová kola a volnoběžná kola z hlediska úniku oleje.
11. Zkontrolujte kabinu a ochranu z hlediska poškození a povolených matic a šroubů.
12. Zkontrolujte zrcátka z hlediska znečištění a poškození a nastavte je.
13. Zkontrolujte štítky z hlediska znečištění a poškození.

**PROHLÍDKA VSEDĚ NA SEDADLE  
OBSLUHY**

14. Zkontrolujte čelní okno z hlediska znečištění a poškození.
15. Zkontrolujte sedadlo a bezpečnostní pás z hlediska znečištění a poškození. Zkontrolujte sedadlo obsluhy z hlediska znečištění, oleje nebo jiných hořlavin.
16. Zkontrolujte monitor, přístroje a spínače z hlediska znečištění a poškození.



## DENNÍ PROHLÍDKA (KAŽDÝCH 10 PROVOZNÍCH HODIN)

Následující prohlídky provádějte každý den před prvním nastartováním motoru.

### ⚠ VÝSTRAHA

- Před provozováním proveďte denní prohlídky a v případě potřeby ihned nutné opravy.
- Před prací uvnitř dbejte na zajištění kapoty motoru nebo krytu. Nenechávejte kapotu nebo kryt otevřené, když je větrno nebo když stroj stojí ve svahu.

## PROHLÍDKA A DOPLNĚNÍ CHLADICÍ KAPALINY

### ⚠ VÝSTRAHA

- Při zahřáté chladicí kapalině nesnímejte víčko chladiče nebo vypouštěcí zátku. Vypněte motor, nechte motor a chladič vychladnout a až potom pomalu povolte víčko chladiče a vypouštěcí zátku za účelem jejich demontáže.
- Při manipulaci s chladicí kapalinou (nemrznoucí směs) vždy používejte ochranné rukavice a brýle. Pokud chladicí kapalina (nemrznoucí směs) přijde do kontaktu s očima nebo kůží, opláchněte ji čistou vodou. Jinak může dojít ke zranění.

### Prohlídka

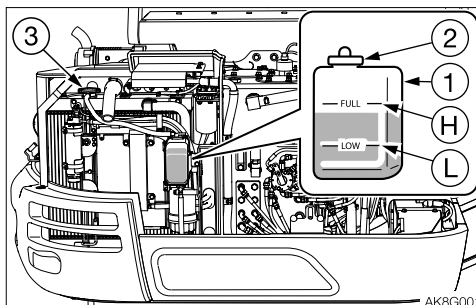

1. Otevřete kapotu motoru.
2. Zkontrolujte hladinu chladicí kapaliny ve vyrovnávací nádržce (1). Hladina musí být mezi horním limitem (H) a spodním limitem (L). Pokud je pod spodním limitem (L), doplňte ji.

### Doplnění

1. Sejměte víčko (2) vyrovnávací nádržky (1).
2. Doplňte chladicí kapalinu až po horní limit (H) vyrovnávací nádržky (1). Pokud při prohlídce zjistíte, že je vyrovnávací nádržka (1) prázdná, zkontrolujte z hlediska úniků chladicí kapaliny a potom zkontrolujte hladinu chladicí kapaliny v chladiči (3). Podle potřeby doplňte chladicí kapalinu do chladiče (3) a potom do vyrovnávací nádržky (1).
3. Nainstalujte víčko (2).

**Poznámka:** K doplnění ztráty chladicí kapaliny vlivem odpařování používejte pouze čistou vodu (měkkou), např. z řady. Pokud je ztráta chladicí kapaliny způsobená netěsností, doplňte směs nemrznoucí směsi a čisté vody (měkké) ve stejné koncentraci, jakou má stávající chladicí kapalina.



## PROHLÍDKA A DOPLNĚNÍ MOTOROVÉHO OLEJE

### VÝSTRAHA

Před prováděním údržby vypněte motor a nechte stroj vychladnout.

#### Prohlídka

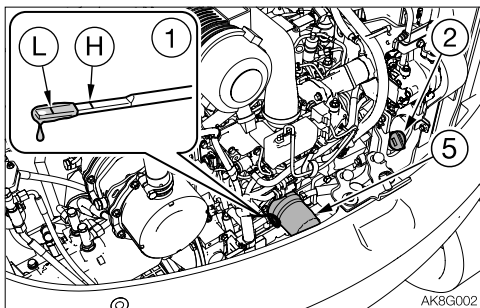

1. Otevřete kapotu motoru.
2. Vytáhněte měрку (1) a otřete olej hadrem.
3. Měřku (1) zasuňte zpět až na doraz a potom ji znovu vytáhněte.
4. Zkontrolujte olej na měrci (1).  
Hladina musí být mezi horním limitem (H) a spodním limitem (L).  
Pokud je pod spodním limitem (L), doplňte ji.

#### Doplnění

1. Sejměte víčko plnicího otvoru oleje (2).
2. Doplňte olej, aby byla hladina mezi horním limitem (H) a spodním limitem (L) měřky (1).  
Pokud hladina oleje příliš nízko nebo vysoko, mohou vzniknout problémy.
3. Utáhněte víčko plnicího otvoru oleje (2).
4. Nastartujte moto, nechte jej cca 5 minut běžet při nízkých volnoběžných otáčkách a potom jej vypněte.
5. Po cca 10–20 minutách zkontrolujte hladinu oleje.



## PROHLÍDKA ODLUČOVAČE VODY

### ⚠ VÝSTRAHA

- Při manipulaci a palivem nebo práci na palivovém systému nekuřte a nepřibližujte se s otevřeným ohněm.
- Vypněte motor na dobře větraném místě a před prováděním údržby jej nechte vychladnout.
- Vylité palivo ihned odstraňte.

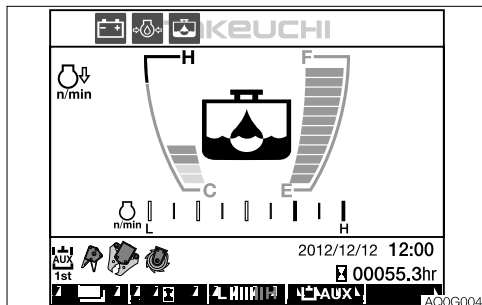
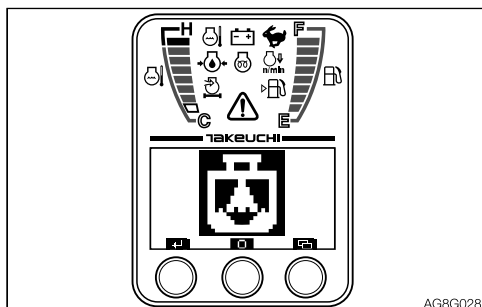

1. Otočte spínací skříňku do polohy ON.
2. Zkontrolujte výstražnou kontrolku odlučovače vody.
3. Pokud výstražná kontrolka bliká, vypustte vodu.  
Viz „Vypuštění zkondenzované vody z odlučovače vody“ na straně 5-67.

## PROHLÍDKA PALIVOVÉHO FILTRU

### ⚠ VÝSTRAHA

- Při manipulaci a palivem nebo práci na palivovém systému nekuřte a nepřibližujte se s otevřeným ohněm.
- Nikdy nesnímejte víčko palivové nádrže a nečerpejte palivo, když motor běží nebo je ještě horký. Nerozlijte palivo na horké povrchy stroje.
- Palivovou nádrž plňte na dobře větraném místě.
- Vylité palivo ihned odstraňte.
- Palivovou nádrž neplňte úplně. Nechte volný prostor pro expanzi paliva.
- Důkladně utáhněte víčko palivové nádrže.
- Používejte správné palivo určené pro dané roční období.

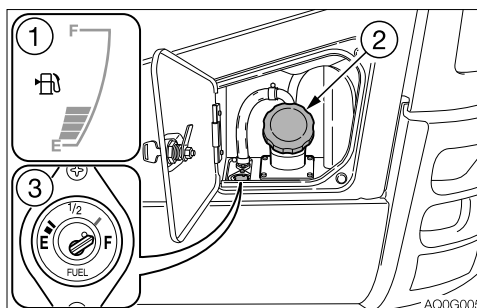

1. Hladinu paliva zkontrolujte pomocí palivoměru (1).  
F: Nádrž je plná.  
E: Nádrž je prázdná.
2. Pokud je hladina paliva nízká, otevřete dvířka hrdla palivové nádrže.
3. Plnicím hrdlem palivové nádrže (2) doplňujte palivo a přitom sledujte hladinoznak (3).  
Viz „Plnicí hrdlo palivové nádrže“ na straně 2-8.



## KONTROLA HLADINY V NÁDRŽI HYDRAULICKÉHO OLEJE A DOPLNĚNÍ

### ⚠ VÝSTRAHA

Při sejmutí víček nebo demontáži filtrů nebo odpojení potrubí před vypuštěním tlaku z hydraulického systému může vytrysknout olej.

- Stiskněte tlačítko odvětrávacího ventilu, aby se vypustil vnitřní tlak z nádrže.

### Prohlídka

Hladina oleje se mění s jeho teplotou. Olej kontrolujte při postoji stroje znázorněném na následujícím obrázku.

- Postoj stroje pro kontrolu hladiny hydraulického oleje

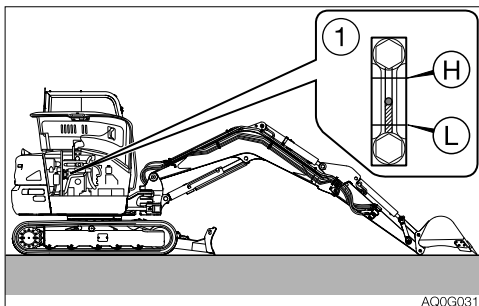

1. Nastartujte motor a nechte jej běžet při nízkých otáčkách.
2. Úplně zasuňte písty válců (rameno a lžíce) a spusťte rameno na zem.
3. Spusťte buldozerovou radlici a potom vypněte motor.
4. Otevřete pravý boční kryt.
5. Hladinu oleje zkontrolujte pomocí průhledítka (1).
  - Když je teplota oleje cca 20 °C (68 °F): Hladina musí být mezi horním limitem (H) a spodním limitem (L). Pokud je pod spodním limitem (L), doplňte ji.
  - Pokud je teplota oleje cca 50 až 80 °C (122 až 176 °F): Hladina musí být nepatrně pod horním limitem (H).

### Doplnění

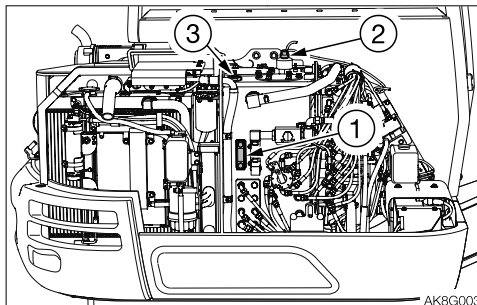

**DŮLEŽITÉ:** Neplňte nad horní limit (H). Došlo by tím k poškození hydraulických okruhů nebo by vytryskl olej. Pokud se to náhodou stane, vypněte motor, nechte hydraulický olej vychladnout a potom nechte přebytečný olej vytéci vypouštěcí zátkou.

1. Otevřete pravý boční kryt.
2. Stiskněte tlačítko (2) odvětrávacího ventilu, aby se vypustil vnitřní tlak z nádrže.
3. Demontujte zátku (3).
4. Doplňte hydraulický olej až do středu průhledítka (1).
5. Utáhněte zátku (3).



## MAZÁNÍ PRACOVNÍHO NÁŘADÍ

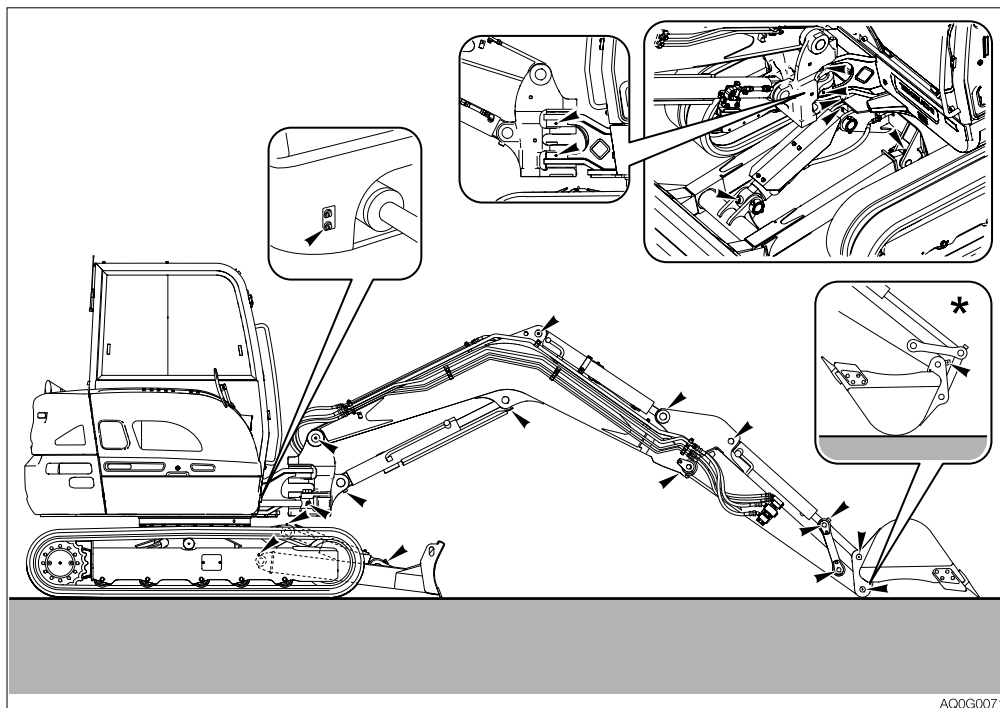

AQ0G0071

\*: pro USA

1. Zachovejte výše vyobrazenou konfiguraci stroje, spusťte pracovní nářadí na zem a vypněte motor.
2. Mazacím lisem namažte maznice mazacím tukem.
3. Setřete přebytečný mazací tuk.



## PO PRVNÍCH 50 PROVOZNÍCH HODINÁCH (POUZE U NOVÝCH STROJŮ)

### PROHLÍDKA A SEŘÍZENÍ ŘEMENU VENTILÁTORU

#### ⚠ VÝSTRAHA

Před prováděním údržby vypněte motor a nechte stroj vychladnout.

- Motor, tlumič výfuku, chladič, vedení hydrauliky, posuvné díly a mnoho dalších částí stroje je bezprostředně po vypnutí motoru horkých. Při kontaktu s těmito částmi vzniknou popáleniny.

**DŮLEŽITÉ:** Volné řemeny mohou způsobovat nedostatečné dobíjení akumulátoru, přehřívání motoru nebo předčasné opotřebení řemenu. Příliš utažené řemeny mohou poškodovat čerpadlo chladicí kapaliny nebo ložisko a hnací řemen alternátoru.

**DŮLEŽITÉ:** Nenechte žádný olej, aby se dostal do kontaktu s řemenem.

#### Prohlídka

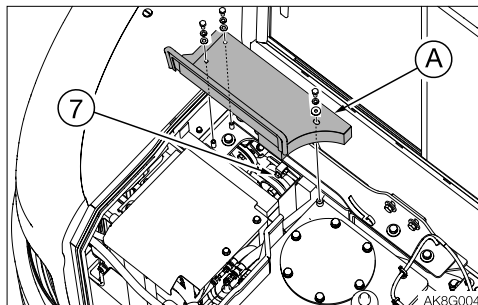

1. Otevřete pravý boční kryt.
2. Povolte šrouby a sejměte kryt (A).

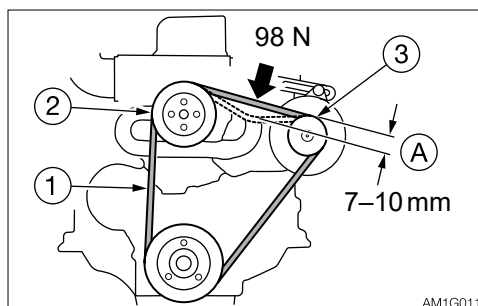

3. Stlačte řemen ventilátoru (1) uprostřed mezi řemenicí ventilátoru (2) a řemenicí alternátoru (3) za účelem kontroly napnutí (cca 98 N nebo 22 lbf).  
Průhyb (A) by měl být 7 až 10 mm (0.28 až 0.4 in).
4. Prohlédněte řemen ventilátoru (1) a vyměňte jej v případě následujícího stavu.
  - Je naříznutý nebo popraskaný.
  - Řemen je opotřebený a dotýká se dna v klínové drážce řemenice.
  - Řemen je příliš vytahaný na to, aby jej bylo možné seřídit.



## Seřízení

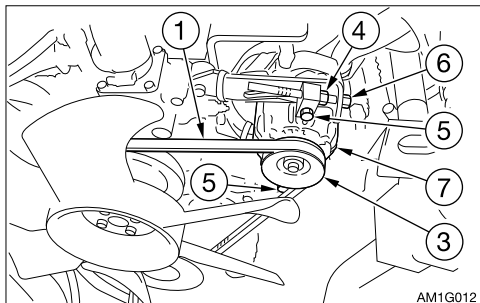

1. Povolte šroub (5) a pojistnou matici (4).
2. Otáčením seřizovacího šroubu (6) přestavte alternátor (7) a seřídte napnutí řemenu alternátoru (1).
  - Utahování: Doprava
  - Uvolňování: Doleva
3. Utáhněte šroub (5) a pojistnou matici (4).

**Poznámka:** Při výměně řemenu za nový nechte motor běžet cca 3 až 5 minut při nízkých volnoběžných otáčkách, aby se nový řemen zaběhl a teprve potom seřídte napnutí.

## PROHLÍDKA A SEŘÍZENÍ ŘEMENU KLIMATIZACE (AC)

 **VÝSTRAHA**

- Před prováděním údržby vypněte motor a nechte stroj vychladnout.
  - Motor, tlumič výfuku, chladič, vedení hydrauliky, posuvné díly a mnoho dalších částí stroje je bezprostředně po vypnutí motoru horkých. Při kontaktu s těmito částmi vzniknou popáleniny.
- Vysokotlaká potrubí klimatizace mohou být velmi horká (80 až 120 °C nebo 176 až 248 °F). Dávejte pozor, abyste se nespálili.

**DŮLEŽITÉ:** Nenechte žádný olej, aby se dostal do kontaktu s řemenem. Způsobilo by to prokluzování řemenu, snížení chladicího výkonu nebo zkrácení životnosti klimatizace.

Pokud je řemen příliš volný, prokluzuje a vibruje a v důsledku toho snižuje chladicí výkon. Zkrátí se také životnost klimatizace. Seřídte napnutí řemenu na standardní hodnotu.





### Prohlídka

1. Otevřete pravý boční kryt.

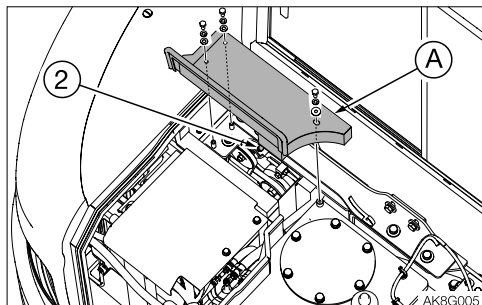

2. Povolte šrouby a sejměte kryt (A).

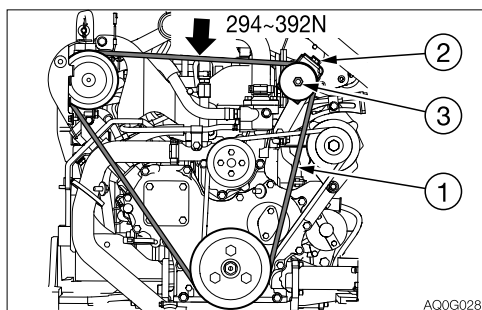

3. Změřte napnutí řemenu (1) měřičem napnutí řemenu. Napnutí řemenu je v pořádku, když měřič napnutí řemenu ukazuje následující hodnoty.  
294 až 392 N nebo 66 až 88 lbf.

### Seřízení

Pokud není napnutí řemenu v pořádku, seřídte jej seřizovacím šroubem (2).

1. Povolte pojistnou matici (3).
2. Otáčejte seřizovacím šroubem (2) následovně.
  - Utahování: Doprava
  - Uvolňování: Doleva
3. Po seřízení utáhněte pojistnou matici (3).  
Utahovací moment:
  - Pojistná matice (3) 31,4 až 45,1 Nm (23.2 až 33.3 ft.-lb.)

**Poznámka:** Při výměně řemenu za nový nechte motor běžet cca 3 až 5 minut při nízkých volnoběžných otáčkách, aby se nový řemen zaběhl a teprve potom znovu seřídte napnutí.

### Výměna

Řemen vyměňte v následujících případech:

- Je naříznutý nebo popraskaný.
- Řemen je opotřeбенý a dotýká se dna v klínové drážce řemenice.
- Řemen je příliš vytaháný na to, aby jej bylo možné seřídít.



# KAŽDÝCH 50 PROVOZNÍCH HODIN

## PROHLÍDKA A SEŘÍZENÍ NAPNUTÍ PÁSŮ

### VÝSTRAHA

- Pokud musíte pracovat pod zvednutým strojem nebo pracovním náradím, vždy použijte dřevěné hranoly, podpěry nebo jiné pevné a stabilní opěry. Nikdy nevstupujte pod stroj nebo pracovní náradí, pokud nejsou dostatečně podepřené. Tento postup je zvláště důležitý při práci na hydraulických válcích.
- Dávejte pozor na mazací tuk pod vysokým tlakem  
Do zařízení pro nastavení pásů se vstříkne mazací tuk pod vysokým tlakem. Pokud se napnutí seřizuje bez dodržení předepsaného postupu, může vyletět vypouštěcí ventil mazacího tuku a způsobit zranění.
  - Nikdy nepovolujte maznici.
  - Vypouštěcí ventil mazacího tuku povolujte pomalu. Neotáčejte jím více než o jednu otáčku.
  - Nedávejte obličej, ruce, nohy nebo tělo před vypouštěcí ventil mazacího tuku.
  - Pokud při povolení vypouštěcího ventilu mazacího tuku nevytéká mazací tuk, je ventil vadný. Požádejte servis Takeuchi o opravu.

### Prohlídka

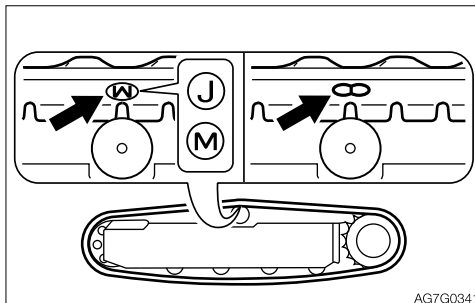

1. U pryžových pásů pohněte strojem tak, aby značka „M“, „J“ nebo „∞“ na spoji byla nahoře uprostřed rámu podvozku.

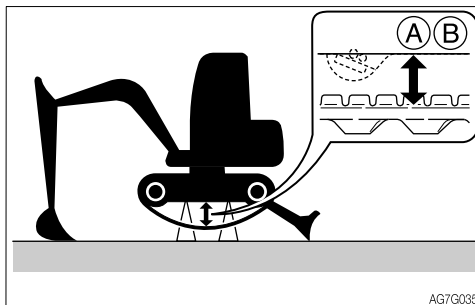

2. Ke zvednutí stroje použijte pracovní náradí. Pohybujte pákami pomalu.

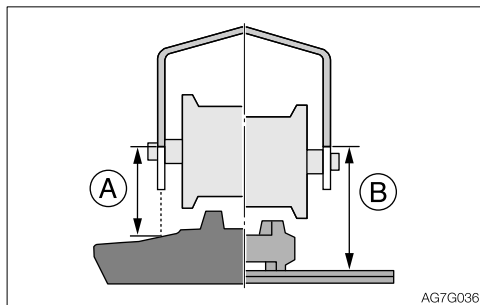

3. Zkontrolujte mezeru (A nebo B) mezi spodní plochou rámu ve středu rámu podvozku a horní plochou pásu. Mezera (A nebo B) musí být v následujícím rozsahu:

- (A) Pryžový pás  
83 až 93mm (3.3 až 3.7 in.)
- (B) Ocelový pás  
150 až 170mm (5.9 až 6.7 in.)
- (B) Pryžové botky  
150 až 170mm (5.9 až 6.7 in.)

### Seřízení

Zvýšení napnutí

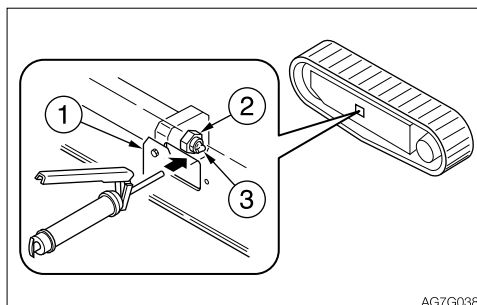

1. Sejměte kryt (1).
2. Mazacím lisem aplikujte mazací tuk skrz maznici (3) do vypouštěcího ventilu mazacího tuku (2).
3. Zkontrolujte napnutí pásů.

Snížení napnutí

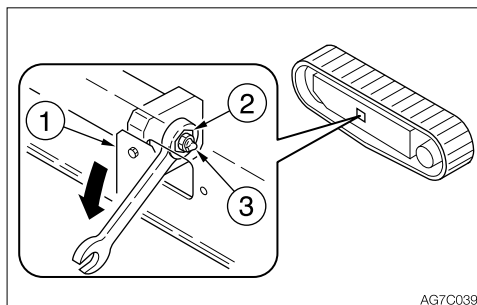

1. Sejměte kryt (1).
2. Klíčem pomalu povolte vypouštěcí ventil mazacího tuku (2) (jedna otáčka) a vypusťte mazací tuk. Pokud vazelína nevytéká snadno, pohněte strojem dopředu nebo dozadu.
3. Utáhněte vypouštěcí ventil mazacího tuku (2).
  - Utahovací moment: 60 až 80 Nm (44.3 až 59 ft-lb.)



## MAZÁNÍ LOŽISKA OTOČE

### ⚠ VÝSTRAHA

Při mazání neotáčejte nástavbou. Bylo by to nebezpečné, protože byste mohli být zachyceni ve stroji.

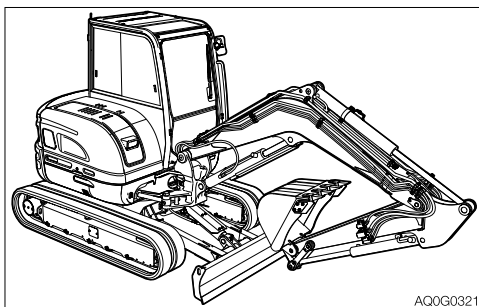

1. Vypněte motor se strojem nastaveným do polohy znázorněné na obrázku výše.

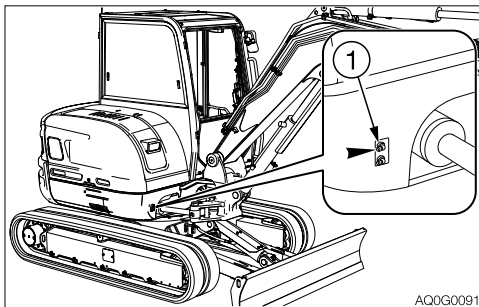

2. Mazacím lisem namažte maznici (1) mazacím tukem.

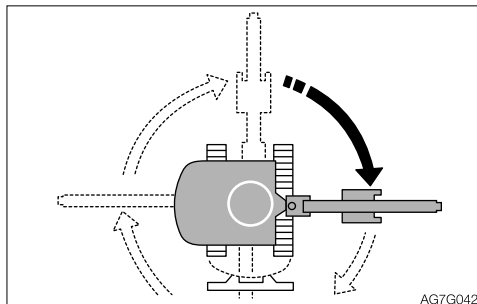

3. Nastartujte motor, zvedněte lžici a otočte nástavbu o 90° doprava.
4. Spusťte lžici na zem a potom vypněte motor.
5. Třikrát zopakujte výše uvedené kroky 2 až 4.
6. Setřete mazací tuk vytlačený z ložiska otoče a maznice.



## VYPUŠTĚNÍ ZKONDENZOVANÉ VODY Z PALIVOVÉ NÁDRŽE

### ⚠ VÝSTRAHA

- Při manipulaci a palivem nebo práci na palivovém systému nekuřte a nepřibližujte se s otevřeným ohněm.
- Nikdy nesnímejte víčko palivové nádrže a nečerpejte palivo, když motor běží nebo je ještě horký. Nerozlijte palivo na horké povrchy stroje.
- Palivovou nádrž plňte na dobře větraném místě.
- Palivovou nádrž neplňte úplně. Nechte volný prostor pro expanzi paliva.
- Vylité palivo ihned odstraňte.
- Důkladně utáhněte víčko palivové nádrže.
- Používejte správné palivo určené pro dané roční období.

Vypuštění proveďte před nastartováním stroje.

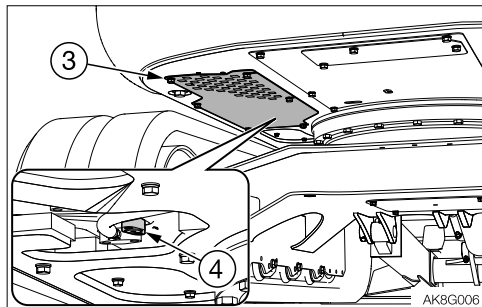
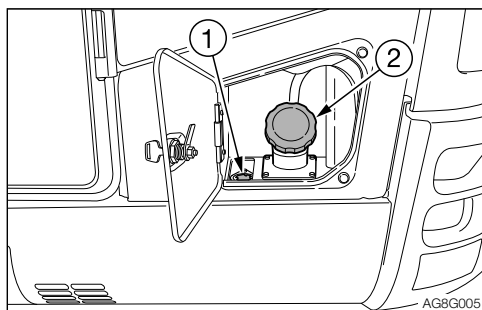

1. Otevřete dvířka hrdla palivové nádrže.
2. Sejměte víčko palivové nádrže (2).
3. Povolte šrouby a sejměte spodní kryt (3).
4. Pod vypouštěcí zátku (4) umístěte záchytnou nádobu.
5. Demontujte vypouštěcí zátku (4) a vypusťte vodu a sediment ze dna nádrže.
6. Utáhněte vypouštěcí zátku (4).
7. Nainstalujte spodní kryt (3).
8. Doplněte palivo a přitom sledujte hladinový znak (1).
9. Utáhněte víčko palivové nádrže (2).
10. Zavřete dvířka hrdla palivové nádrže a zamkněte je klíčem.
11. Proveďte odvzdušnění.

### Odvzdušnění palivového systému

Viz „Odvzdušnění palivového systému“ na straně 6-12.

**Poznámka:** Vzduch v palivovém systému znemožňuje startování motoru nebo funkční problémy. Pokud dojde k vyjetí palivové nádrže, proveďte odvzdušnění pomocí stejného výše uvedeného postupu.



## PROHLÍDKA AKUMULÁTORU

### NEBEZPEČÍ

- Nepoužívejte a nenabíjejte akumulátor, když je jeho indikátor bílý. Akumulátor je na konci své životnosti. Okamžitě vyměňte akumulátor.
- Akumulátory vytvářejí hořlavý plyný vodík, který může vybuchnout. Udržujte v bezpečné vzdálenosti od ohně, jiskření nebo hořících cigaret.
- Vlhkou tkaninou očistěte indikátor akumulátoru a zkontrolujte hladinu elektrolytu. Čištění neprovádějte suchou tkaninou, protože se může vytvářet statická elektřina, která by mohla způsobit vznícení a výbuch.
- Pokud je přípojovací svorka uvolněná nebo zkorodovaná, kabel nepoužívejte. Při použití může dojít k zažehnutí nebo výbuchu.

### VÝSTRAHA

- Při práci s akumulátory používejte ochranné brýle a oděv.
- Akumulátor nenaklánějte. Z odvětrávacího otvoru akumulátoru by mohl vytékat elektrolyt. Při kontaktu může dojít k podráždění kůže nebo korozi částí stroje.
- Akumulátory obsahují kyselinu sírovou, která při kontaktu poškodí oči nebo kůži.
  - Při kontaktu s očima okamžitě vypláchněte čistou vodou a vyhledejte lékaře.
  - Při náhodném požití vypijte velké množství vody nebo mléka a ihned zavolejte lékaře.
  - Při kontaktu kyseliny s oděvem okamžitě opláchněte velkým množstvím vody.

### Prohlídka

Otočte spínací skříňku do polohy ON a zkontrolujte napětí akumulátoru na displeji. Akumulátor je v pořádku, pokud má napětí vyšší než 12 V.

Viz „(5) Zobrazení dat“ na straně 2-32 nebo „Obrazovka údajů (DATA)“ na straně 2-45.

**Poznámka:** Bezúdržbový akumulátor za normálních provozních podmínek nevyžaduje doplňování vody díky speciální desce zkonstruované pro minimalizaci ztrát elektrolytu.

1. Otevřete pravý boční kryt.

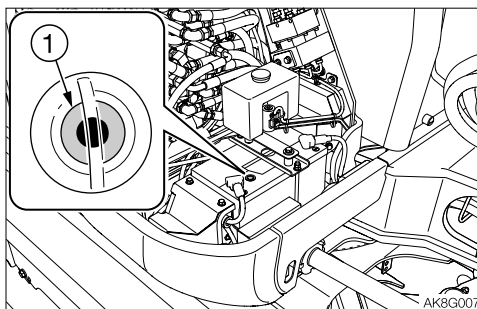

2. Prohlédněte indikátor (1).
  - Zelený: V pořádku
  - Černý: Je nutné nabít
  - Bílý: Vyměňte akumulátor
3. Zkontrolujte svorky akumulátoru z hlediska uvolnění, znečištění a koroze.
4. Zkontrolujte odvětrávací otvory (2) z hlediska znečištění.
5. Zkontrolujte napětí akumulátoru. Zkontrolujte, zda je vyšší než 12 V. Viz „(5) Zobrazení dat“ na straně 2-32 nebo „Obrazovka údajů (DATA)“ na straně 2-45.



## PO PRVNÍCH 250 PROVOZNÍCH HODINÁCH (POUZE U NOVÝCH STROJŮ)

### VÝMĚNA FILTRU VE ZPĚTNÉM VEDENÍ HYDRAULICKÉHO OLEJE

#### VÝSTRAHA

- Před prováděním údržby vypněte motor a nechte všechny části stroje vychladnout.
  - Motor, hydraulický systém a mnoho dalších částí stroje je bezprostředně po vypnutí motoru horkých. Při kontaktu s těmito částmi vzniknou popáleniny.
  - I hydraulický olej je ihned po vypnutí motoru horký a pod vysokým tlakem. Při povolování víčka nebo zátky dávejte pozor, abyste se nedotkli oleje. Práce na stroji za těchto podmínek může mít za následek popáleniny nebo zranění způsobená vytrysknutím horkého oleje.
- Při sejmutí víček nebo demontáži filtrů nebo odpojení potrubí před vypuštěním tlaku z hydraulického systému může vytrysknout olej.
  - Stiskněte tlačítko odvětrávacího ventilu, aby se vypustil vnitřní tlak z nádrže.
  - Při demontáži zátek nebo šroubů nebo při odpojování hadic stůjte stranou a povolujte je pomalu, aby se před demontáží pomalu vypustil vnitřní tlak.

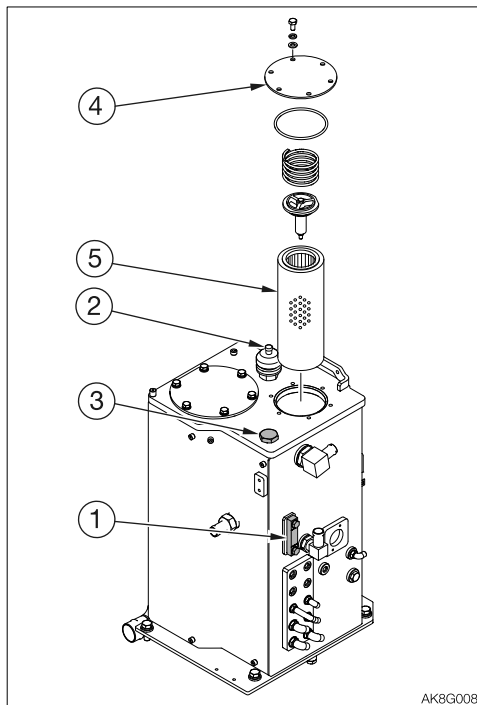

1. Otevřete pravý boční kryt.
2. Stiskněte tlačítko (2) odvětrávacího ventilu, aby se vypustil vnitřní tlak z nádrže.
3. Povolte šrouby a sejměte přírubu (4).
4. Vyjměte filtr ve zpětném vedení (5).
5. Nainstalujte nový filtr ve zpětném vedení.
6. Nainstalujte přírubu (4) zpět na původní místo.
7. Zkontrolujte hladinu přes průhledítko (1) a pokud je hladina příliš nízká, doplňte. Viz „Kontrola hladiny v nádrži hydraulického oleje a doplnění“ na straně 5-23.



## VÝMĚNA FILTRU PILOTNÍHO VEDENÍ

### ⚠ VÝSTRAHA

- Před prováděním údržby vypněte motor a nechte všechny části stroje vychladnout.
  - Motor, hydraulický systém a mnoho dalších částí stroje je bezprostředně po vypnutí motoru horkých. Při kontaktu s těmito částmi vzniknou popáleniny.
  - I hydraulický olej je ihned po vypnutí motoru horký a pod vysokým tlakem. Při povolování víčka nebo zátky dávejte pozor, abyste se nedotkli oleje. Práce na stroji za těchto podmínek může mít za následek popáleniny nebo zranění způsobená vytrysknutím horkého oleje.
- Při sejmutí víček nebo demontáži filtrů nebo odpojení potrubí před vypuštěním tlaku z hydraulického systému může vytrysknout olej.
  - Stiskněte tlačítko odvětrávacího ventilu, aby se vypustil vnitřní tlak z nádrže.
  - Při demontáži zátek nebo šroubů nebo při odpojování hadic stůjte stranou a povolujte je pomalu, aby se před demontáží pomalu vypustil vnitřní tlak.

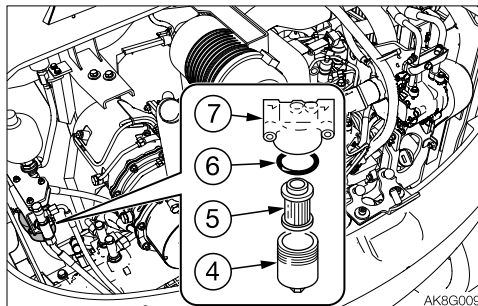

3. Otevřete kapotu motoru.
4. Otočte pouzdro (4) doleva a sejměte jej.
5. Vyměňte vložku (5) a O-kroužek (6).
6. Vyčistěte vnitřek pouzdra (4).
7. Na O-kroužek nového filtru naneste tenkou vrstvu oleje.
8. Nainstalujte novou vložku na držák filtru (7).
9. Na nový O-kroužek (6) naneste tenkou vrstvu oleje.
10. Nainstalujte nový O-kroužek (6) a pouzdro (4) na držák filtru (7).
  - Utahovací moment pouzdra (4):  
25 až 35 Nm (18.4 až 25.8 ft-lb)
11. Zkontrolujte hladinu přes průhledítko (1) a pokud je hladina příliš nízká, doplňte. Viz „Kontrola hladiny v nádrži hydraulického oleje a doplnění“ na straně 5-23.

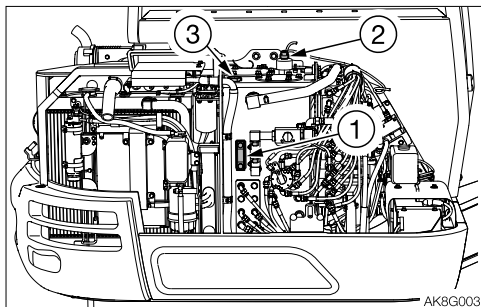

1. Otevřete pravý boční kryt.
2. Stiskněte tlačítko (2) odvětrávacího ventilu, aby se vypustil vnitřní tlak z nádrže.





## VÝMĚNA PŘEVODOVÉHO OLEJE HYDROMOTORU POJEZDU

### ⚠ VÝSTRAHA

- Před prováděním údržby vypněte motor a nechte stroj vychladnout.
  - Hydromotor pojezdu je ihned po vypnutí motoru horký. Při kontaktu vzniknou popáleniny.
  - I převodový olej je ihned po vypnutí motoru horký a pod vysokým tlakem. Při povolování zátek buďte opatrní. Práce na stroji za těchto podmínek může mít za následek popáleniny nebo zranění.
- Tlak ve skříní redukčního převodu hydromotoru pojezdu může způsobit vystříknutí oleje nebo odmrštění zátky. Povolte zátku pomalu a vypustte tlak.

**DŮLEŽITÉ:** Pokud je procento doby poježdění v celkové době provozu vysoké, vyměňujte převodový olej častěji, než je specifikováno.

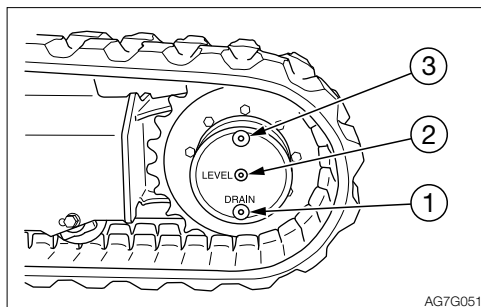

1. Nastavte hydromotor pojezdu tak, aby zátky (1) byla úplně dole.
2. Pod zátku (1) umístěte záchytnou nádobu.
3. Demontujte zátky (1), (2) a (3) a vypustte olej.
4. Zátky znovu oviňte novou těsnicí páskou.
5. Utáhněte zátku (1).
  - Utahovací moment zátky (1): 46 až 51 Nm (34 až 37.6 ft-lb.)

6. Nalévejte olej otvorem pro zátku (3), dokud nezačne vytékat z otvoru pro zátku (2).
7. Utáhněte zátky (2) a (3).
  - Utahovací moment zátky (2): 12 až 18 Nm (8.8 až 13.3 ft-lb.)
  - Utahovací moment zátky (3): 46 až 51 Nm (34 až 37.6 ft-lb.)



## **KAŽDÝCH 250 PROVOZNÍCH HODIN**

### **PROHLÍDKA A SEŘÍZENÍ ŘEMENU VENTILÁTORU**

Viz „Prohlídka a seřízení řemenu ventilátoru“  
na straně 5-25.

### **PROHLÍDKA A SEŘÍZENÍ ŘEMENU KLIMATIZACE (AC)**

Viz „Prohlídka a seřízení řemenu klimatizace  
(AC)“ na straně 5-26.



## ČIŠTĚNÍ VZDUCHOVÉHO FILTRU

### VÝSTRAHA

- Před prováděním údržby vypněte motor a nechte stroj vychladnout.
  - Motor, tlumič výfuku, chladič a mnoho dalších částí stroje je bezprostředně po vypnutí motoru horkých. Při kontaktu vzniknou popáleniny.
- Při použití stlačeného vzduchu používejte požadované osobní ochranné pracovní prostředky jako např. ochranné brýle a respirátor, protože mohou odlétávat úlomky kovu nebo jiné předměty a způsobit těžké zranění.

**DŮLEŽITÉ:** Dávejte pozor, abyste nepoškrábali vložku. Poškozenou vložku nepoužívejte.

**DŮLEŽITÉ:** Při provozování stroje ve velmi prašném prostředí provádějte činnosti prohlídek a údržby každý den.

**DŮLEŽITÉ:** Dbejte na řádnou instalaci vložky a nádoby na prach. V opačném případě by mohl do válců vniknout prach a poškodit motor.

1. Otevřete kapotu motoru.

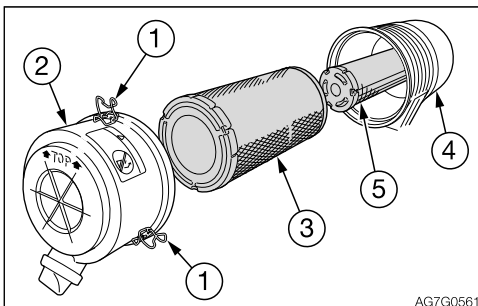
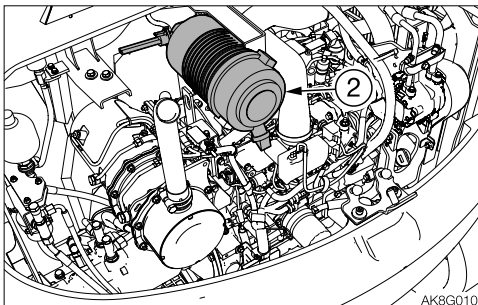

2. Uvolněte spony (1) a sejměte nádobu na prach (2).
3. Vyčistěte vnitřek nádoby na prach (2).
4. Vyměňte primární vložku (3).
5. Tkaninou nebo páskou zakryjte vstupní otvor vzadu na tělese (4), aby dovnitř nemohly vniknout nečistoty.  
<Pokud je ve výbavě sekundární vložka> Aby se zabránilo vniknutí nečistot do motoru, neodstraňujte sekundární vložku (5).
6. Vyčistěte vnitřek tělesa (4).

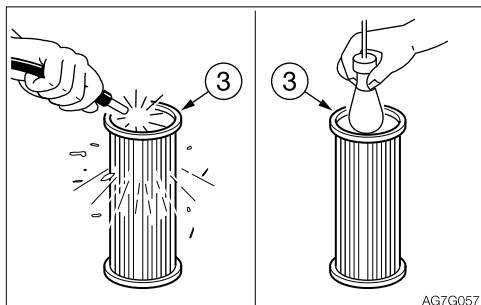

7. Vyčistěte primární vložku (3) suchým stlačeným vzduchem (294 až 490 kPa nebo 43 až 71 psi).  
Nejprve foukejte vzduch zevnitř vložky podél ohybů. Potom foukejte vzduch zvenku a nakonec znovu zevnitř.
8. Nasviťte žárovkou vnitřek primární vložky (3), prohlédněte vložku a vyměňte ji, pokud jsou v ní malé otvory nebo zeslabená místa.
9. Odstraňte tkaninu nebo pásku umístěnou v kroku 5.
10. Nainstalujte primární vložku (3).
11. Nainstalujte nádobu na prach (2) značkou „**↑ TOP ↑**“ směřující nahoru a potom ji upevněte sponami (1).



## ČIŠTĚNÍ LAMEL CHLADIČE A LAMEL CHLADIČE OLEJE

### ⚠ VÝSTRAHA

Při použití stlačeného vzduchu použijte požadované osobní ochranné pracovní prostředky jako např. ochranné brýle a respirátor, protože mohou odlétávat úlomky kovu nebo jiné předměty a způsobit těžké zranění.

**DŮLEŽITÉ:** Při čištění dávejte pozor, abyste nepoškodili lamely.

- Při použití stlačeného vzduchu nebo tlakové vody dbejte na to, aby tlak nepřekračoval 200 kPa (28 psi) a trysku držte dostatečně daleko od lamel.

**DŮLEŽITÉ:** Při použití vody přikryjte elektrický systém, aby se předešlo vniknutí vody.

**DŮLEŽITÉ:** Při provozování stroje ve velmi prašném prostředí provádějte činnosti prohlídek a údržby každý den.

1. Otevřete kapotu motoru a pravý boční kryt.

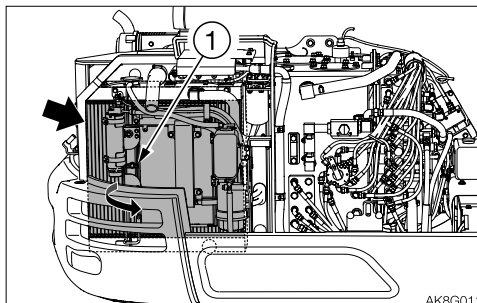

2. Demontujte šrouby (1) a otevřete kondenzátor.
3. Foukejte stlačeným vzduchem na lamely, aby se z nich odstranily ulpívající nečistoty a bláto.



## ČIŠTĚNÍ VZDUCHOVÉHO FILTRU (AC)

### VÝSTRAHA

Při použití stlačeného vzduchu použijte požadované osobní ochranné pracovní prostředky jako např. ochranné brýle a respirátor, protože mohou odlétávat úlomky kovu nebo jiné předměty a způsobit těžké zranění.

Filtr čistěte hned po provozování v prašných oblastech.

Pokud je filtr zanesený, je omezen průtok vzduchu a z jednotky klimatizace se ozývá dunění.

### Demontáž filtru

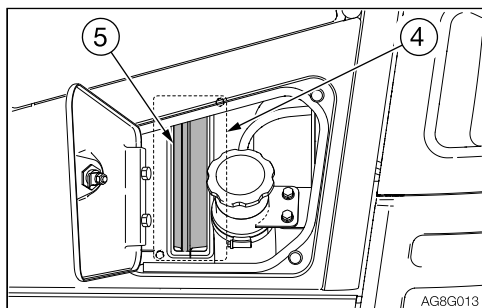

1. Otevřete dvířka hrdla palivové nádrže.
2. Povolte šroub a sejměte víko (4).
3. Vyjměte filtr (5).
4. Při čištění filtru použijte stlačený vzduch nebo vodu v závislosti na znečištění.  
Filtr (5) číslo dílu 19115-13680

### Čištění

1. Foukejte suchým stlačeným vzduchem (do 138 kPa nebo 20 psi) zevnitř přímo na filtr, přičemž procházejte nahoru a dolů podél ohybů.  
Trysku udržujte v přiměřené vzdálenosti od filtru.
2. Pokud je filtr silně znečištěný, omyjte jej ve vodě s neutrálním čisticím přípravkem.  
Po omytí nechte filtr úplně vyschnout.

### Výměna

Filtr vyměňujte za nový jednou ročně nebo pokud je zanesený i po vyfoukání stlačeným vzduchem a omytí.



## ČIŠTĚNÍ KONDENZÁTORU (AC)



### VÝSTRAHA

Při použití stlačeného vzduchu používejte požadované osobní ochranné pracovní prostředky jako např. ochranné brýle a respirátor, protože mohou odlétávat úlomky kovu nebo jiné předměty a způsobit těžké zranění.

**DŮLEŽITÉ:** Při čištění dávejte pozor, abyste nepoškodili lamely.

- Při použití stlačeného vzduchu nebo tlakové vody dbejte na to, aby tlak nepřekračoval 200 kPa (28 psi) a trysku držte dostatečně daleko od lamel.

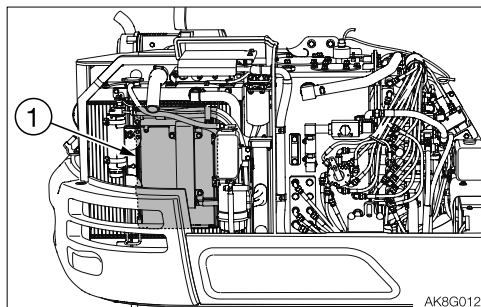

1. Otevřete kapotu motoru a pravý boční kryt.
2. Vyčistěte kondenzátor (1).



## KONTROLA HLADINY CHLADIVA (AC)

### ⚠ VÝSTRAHA

- Pokud se chladivo dostane do očí nebo na ruce, může způsobit slepotu nebo omrzliny.

Nikdy se nedotýkejte chladiva a nepovolujte díly chladicího okruhu.

- K unikajícímu chladivu se nepřibližujte s ohněm.
- Vysokotlaká potrubí klimatizace mohou být velmi horká (80 až 120 °C nebo 176 až 248 °F). Dávejte pozor, abyste se nespálili.

Při nedostatečném množství chladiva se snižuje chladicí výkon.

Hladinu chladiva kontrolujte průhledítkem (2) na horní části vysoušeče (1).

1. Otevřete kapotu motoru.

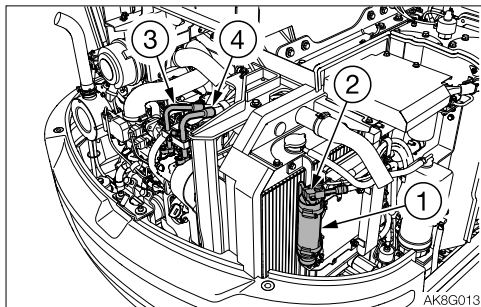

2. Prohlédněte místa z hlediska níže uvedených podmínek.

Prohlížená místa	Podmínky
Dveře kabiny	Úplně otevřené
Regulátor teploty	Nastaven úplně na stranu COOL
Rychlost ventilátoru	Vysoká
Volící páčka vstupu vnějšího vzduchu / recirkulace	Recirkulace
Otáčky motoru	Maximální otáčky
Spínač klimatizace	ON

3. Zkontrolujte chladivo sledováním proudu vzduchových bublin průhledítkem (2).

Viz „Kontrolní seznam pro množství chladiva“ na straně 5-43.

4. Zkontrolujte teplotu vysokotlakého potrubí kompresoru (3) a nízkotlakého potrubí (4).

Viz „Kontrolní seznam pro množství chladiva“ na straně 5-43.



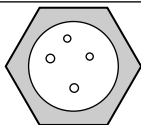
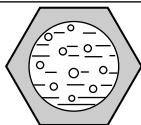
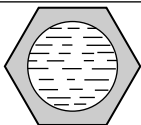
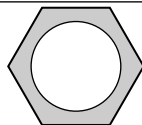

## Kontrolní seznam pro množství chladiva

Klimatizace	V pořádku	Abnormální		
<b>Teplota vysokotlakého/nízkotlakého potrubí</b>	Vysokotlaké potrubí je horké (80 až 120 °C nebo 176 až 248 °F), nízkotlaké potrubí je studené (8 až 15 °C nebo 46 až 59 °F). Jasný rozdíl teplot mezi potrubími.	Vysokotlaké potrubí je teplé, nízkotlaké potrubí je trochu chladné. Žádný výrazný rozdíl teplot mezi potrubími.	Malý rozdíl teplot mezi vysokotlakým potrubím a nízkotlakým potrubím.	Vysokotlaké potrubí je horké, nízkotlaké potrubí je trochu chladné. Výrazný rozdíl teplot mezi potrubími.
<b>Připojení potrubí</b>	V pořádku	Některá místa jsou znečištěná od oleje.	Některá místa jsou extrémně znečištěná od oleje.	V pořádku
<b>Průhledítko</b>	 AG7G064 Téměř průhledné s pár bublinami. Úplně průhledné při zvýšení nebo snížení otáček motoru.	 AG7G065 Je trvale vidět proud bublin. Někdy průhledné nebo bílé s bublinami.	 AG7G066 Jakoby zamížený proud je nejasně vidět.	 AG7G067 Nejsou vidět bubliny, ani když je ventilátor nastaven na vysokou rychlost a motor běží na volnoběh.
<b>Hladina chladiva</b>	Správná hladina	Chladivo možná uniká.	Chladivo uniklo a zbývá jej málo.	Příliš vysoká hladina chladiva

**Pokud klimatizace nefunguje**

Pokud klimatizace nefunguje správně, nastavte spínač ventilátoru na OFF a kontaktujte prodejce nebo servis kvůli prohlídce a/nebo opravě.

**DŮLEŽITÉ:** Pokud se klimatizace používá i nadále, když nefunguje správně, mohou se poškodit různé díly.

**DŮLEŽITÉ:** Provozováním kompresoru bez chladiva dojde k poškození kompresoru.

**DŮLEŽITÉ:** Vždy kontaktujte prodejce nebo servis kvůli výměně chladiva. Použijte chladivo R134a (630 až 710 g nebo 1.39 až 1.56 lb.).



## KAŽDÝCH 500 PROVOZNÍCH HODIN

### VÝMĚNA MOTOROVÉHO OLEJE A OLEJOVÉHO FILTRU

#### VÝSTRAHA

Před prováděním údržby vypněte motor a nechte stroj vychladnout.

- Motor, tlumič výfuku, chladič, vedení hydrauliky, posuvné díly a mnoho dalších částí stroje je bezprostředně po vypnutí motoru horkých. Při kontaktu s těmito částmi vzniknou popáleniny.
- Motorový olej je také horký. Při povolování víčka nebo zátky dávejte pozor, abyste se nedotkli hydraulického oleje. Práce na stroji za těchto podmínek může mít za následek popáleniny nebo zranění.

#### Motorový olej

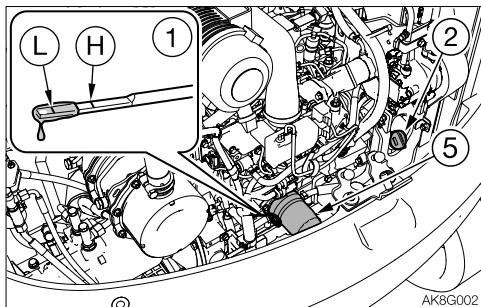

1. Otevřete kapotu motoru a sejměte víčko plnicího otvoru oleje (2).

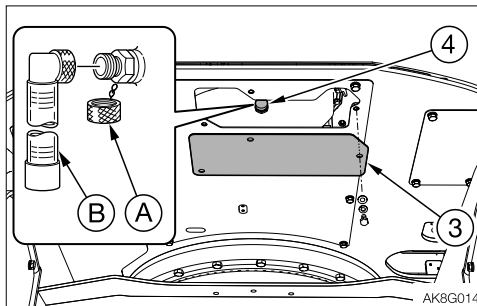

2. Povolte šrouby a sejměte spodní kryt (3).
3. Pod vypouštěcí zátku (4) umístěte záchytnou nádobu na odpadní olej.
4. Demontujte krytku (A), nainstalujte konektor (B) a vypusťte olej. (Olej vytéká při utažení šroubovací přípojky.)
5. Demontujte konektor (B) a nainstalujte krytku (A).
6. Nainstalujte spodní kryt (3).

**DŮLEŽITÉ:** Odpadový olej zkontrolujte z hlediska přítomnosti kovového prášku. Pokud obsahuje velké množství kovového prášku, kontaktujte prodejce nebo servis.



### Filtr motorového oleje

7. Pomocí klíče na filtr otáčejte filtrem (5) doleva a demontujte jej.
8. Očistěte dosedací plochu filtru na držáku filtru.
9. Na těsnění nového filtru naneste tenkou vrstvu oleje.
10. Nainstalujte nový filtr rukou.
11. Když se těsnění filtru dostane do kontaktu s dosedací plochou, utáhněte filtr o jednu otáčku (pomocí klíče na filtr). (Utahovací moment při utahování klíčem na filtr: 19,6 až 23,5 Nm nebo 14 až 17 ft-lb.)
12. Doplňte olej, aby byla hladina mezi horním limitem (H) a spodním limitem (L) měrky (1). Pokud hladina oleje příliš nízko nebo vysoko, mohou vzniknout problémy. Veškerý doplněný olej steče dolů do olejové vany po 10 až 20 minutách.
13. Utáhněte víčko plicního otvoru oleje (2).
14. Nastartujte moto, nechte jej cca 5 minut běžet při nízkých volnoběžných otáčkách a potom jej vypněte.
15. Po cca 10 minutách zkontrolujte hladinu oleje.

**Poznámka:** Motorový olej a olejový filtr vyměňujte i tehdy, když byla celková roční doba provozu méně než 500 provozních hodin. Nebo motorový olej a olejový filtr vyměňujte při dosažení roční doby provozu 500 provozních hodin.

### VÝMĚNA PALIVOVÉHO FILTRU

#### VÝSTRAHA

- Při manipulaci a palivem nebo práci na palivovém systému nekuřte a nepřibližujte se s otevřeným ohněm.
- Vypněte motor na dobře větraném místě a před prováděním údržby jej nechte vychladnout.
- Vylité palivo ihned odstraňte.

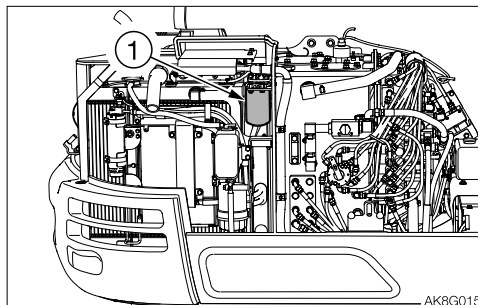

1. Otevřete kapotu motoru.
2. Pomocí klíče na filtr otáčejte filtrem (1) doleva a demontujte jej.
3. Očistěte dosedací plochu filtru na držáku filtru.
4. Na těsnění nového filtru naneste tenkou vrstvu oleje.
5. Nainstalujte nový filtr rukou.
6. Když se těsnění filtru dostane do kontaktu s dosedací plochou, utáhněte filtr o jednu otáčku. (Utahovací moment při utahování klíčem na filtr: 19,6 až 23,5 Nm nebo 14 až 17 ft-lb.)
7. Provedte odvzdušnění.  
Viz „Odvzdušnění palivového systému“ na straně 6-12.



## VÝMĚNA FILTRU ODLUČOVAČE VODY

### VÝSTRAHA

- Při manipulaci a palivem nebo práci na palivovém systému nekuřte a nepřibližujte se s otevřeným ohněm.
- Vypněte motor na dobře větraném místě a před prováděním údržby jej nechte vychladnout.
- Vylité palivo ihned odstraňte.

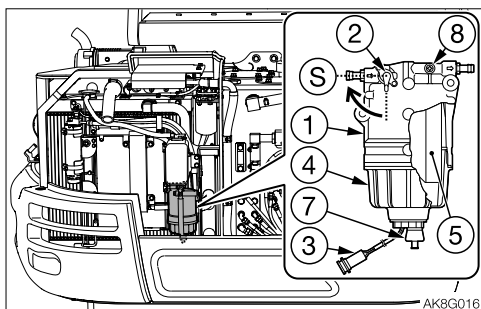

(S): Zavřeno

1. Otevřete kapotu motoru.
2. Zavřete ventil (2) odlučovače vody.
3. Pod vypouštěcí hadici umístěte záchytnou nádobu na palivo.
4. Povolte odvětrávací zátku (8) a vypouštěcí zátku (7), aby se zevnitř vypustilo palivo.
5. Rozpojte konektor snímače (3).
6. Pomocí klíče na filtry demontujte pouzdro (4).
7. Vyměňte vložku (5) a vyčistěte pouzdro. Při provádění výše uvedené činnosti nepoškodte snímač.
8. Vyměňte těsnění za nové a namažte jej motorovou naftou.
9. Nainstalujte novou vložku (5) na držák filtru.
10. Rukou utáhněte pouzdro (4). Utahování provádějte výhradně rukou. Utahovací moment: 27 až 33 Nm (20 až 24.6 ft-lb)
11. Propojte konektor snímače (3).
12. Utáhněte vypouštěcí zátku (7).
13. Proveďte odvzdušnění.  
Viz „Odvzdušnění palivového systému“ na straně 6-12.



## PROHLÍDKA PASTORKU OTOČE

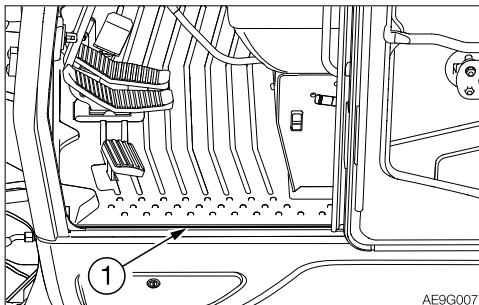

1. Vyměňte podlahovou rohož (1).

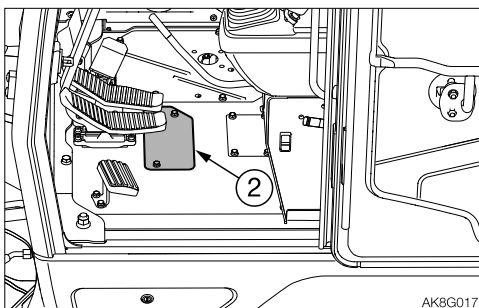

2. Sejměte kryt (2).

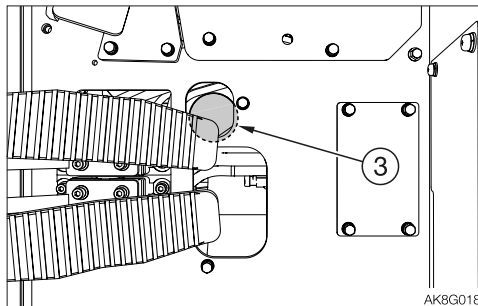

3. Demontujte víčko (3).
4. Dbejte na důkladné mazání ploch ozubených kol otoče mazacím tukem. Pokud plochy nejsou adekvátně namazané, doplňte mazací tuk. Pokud mazací tuk zběhlal vlivem kontaminace vodou nebo blátem, vyměňte celou náplň mazacího tuku. Kontaktujte prodejce nebo servis kvůli pomoci. Plnicí množství mazacího tuku: 10l (2.6 US gal) nebo 9kg (20 lbs.)
5. Nainstalujte víčko (3).
6. Nainstalujte kryt (2).
7. Nainstalujte podlahovou rohož (1).



## **KAŽDÝCH 1000 PROVOZNÍCH HODIN**

### **VÝMĚNA FILTRU VE ZPĚTNÉM VEDENÍ HYDRAULICKÉHO OLEJE**

Viz „Výměna filtru ve zpětném vedení hydraulického oleje“ na straně 5-33.

### **VÝMĚNA FILTRU PILOTNÍHO VEDENÍ**

Viz „Výměna filtru pilotního vedení“ na straně 5-34.

### **VÝMĚNA PŘEVODOVÉHO OLEJE HYDROMOTORU POJEZDU**

Viz „Výměna převodového oleje hydromotoru pojezdu“ na straně 5-35.



## VÝMĚNA VLOŽKY VZDUCHOVÉHO FILTRU

### ⚠ VÝSTRAHA

Před prováděním údržby vypněte motor a nechte stroj vychladnout.

- Motor, tlumič výfuku, chladič a mnoho dalších částí stroje je bezprostředně po vypnutí motoru horkých. Při kontaktu s těmito částmi vzniknou popáleniny.

**DŮLEŽITÉ:** Nepoužívejte vložku, jejíž ohyby nebo těsnění jsou poškozené.

**DŮLEŽITÉ:** Dbejte na řádnou instalaci vložky a nádoby na prach. V opačném případě by mohl do válců vniknout prach a poškodit motor.

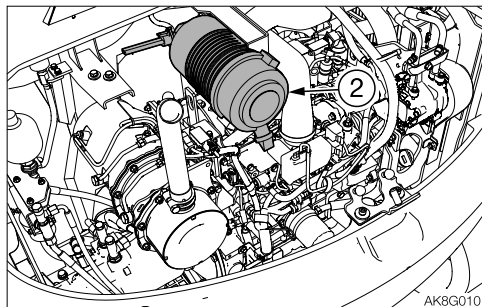

1. Otevřete kapotu motoru.

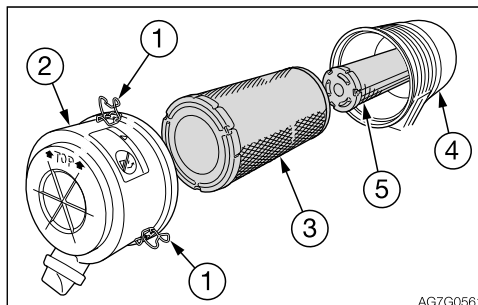

2. Uvolněte spony (1) a sejměte nádobu na prach (2).
3. Vyčistěte vnitřek nádoby na prach (2).
4. Vyměňte primární vložku (3).
5. Tkaninou nebo páskou zakryjte vstupní otvor vzadu na tělese (4), aby dovnitř nemohly vniknout nečistoty.  
<Pokud je ve výbavě sekundární vložka> Ještě neodstraňujte sekundární vložku (5).
6. Vyčistěte vnitřek tělesa (4).
7. Odstraňte tkaninu nebo pásku umístěnou v kroku 5.  
<Pokud je ve výbavě sekundární vložka> Vyměňte sekundární vložku (5).
8. Nainstalujte nové vložky.
9. Nainstalujte nádobu na prach (2) značkou „↑ TOP ↑“ směřující nahoru a potom ji upevněte sponami (1).



## VÝMĚNA FILTRU ODVĚTRÁVACÍHO VENTILU

### VÝSTRAHA

Při sejmutí víček nebo demontáži filtrů nebo odpojení potrubí před vypuštěním tlaku z hydraulického systému může vytrysknout olej.

- Stiskněte tlačítko odvětrávacího ventilu, aby se vypustil tlak z nádrže.

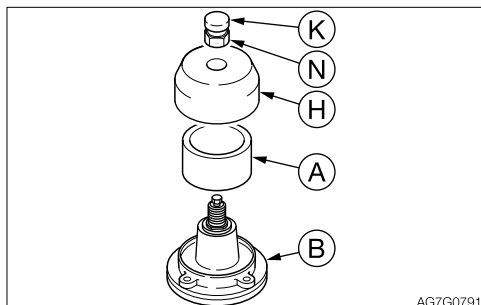

1. Otevřete pravý boční kryt.
2. Stiskněte tlačítko (K), aby se vypustil vnitřní tlak z nádrže.
3. Demontujte matici (N) z odvětrávacího ventilu.
4. Sejměte kryt (H).
5. Vyměňte filtr (A).
6. Nainstalujte kryt (H) na těleso (B).
7. Nainstalujte matici (N).

## VÝMĚNA A SEŘÍZENÍ VŮLE VENTILŮ MOTORU

Tato činnost vyžaduje zkušenosti. Za účelem provedení kontaktujte prodejce nebo servis.





ÚDRŽBA

**KAŽDÝCH 1500 PROVOZNÍCH HODIN**

---

## **KAŽDÝCH 1500 PROVOZNÍCH HODIN**

### **PROHLÍDKA SYSTÉMU ODVĚTRÁVÁNÍ KLIKOVÉ SKŘÍNĚ**

Tato činnost vyžaduje zkušenosti. Za účelem provedení kontaktujte prodejce nebo servis.



# KAŽDÝCH 2000 PROVOZNÍCH HODIN

## ČIŠTĚNÍ SYSTÉMU CHLAZENÍ MOTORU

Chladicí kapalinu vyměňujte po dvou letech provozu, i když je doba provozu méně než 2000 provozních hodin.



### VÝSTRAHA

- Před prováděním údržby vypněte motor a nechte stroj vychladnout.
  - Motor, tlumič výfuku, chladič a mnoho dalších částí stroje je bezprostředně po vypnutí motoru horkých. Při kontaktu s těmito částmi vzniknou popáleniny.
  - I chladicí kapalina motoru je ihned po vypnutí motoru horká a pod vysokým tlakem. Při povolování víček nebo zátek buďte opatrní. Práce na stroji za těchto podmínek může mít za následek popáleniny nebo zranění způsobená vytrysknutím horké chladicí kapaliny.
- Pokud je nutné provádět údržbu při běžícím motoru, vždy pracujte v týmu vzájemně komunikujících dvou osob.
  - Jedna osoba musí sedět na sedadle obsluhy, aby v případě potřeby mohla ihned vypnout motor. Musí dávat pozor, aby se nedotkla páky nebo pedálu, pokud to není nutné.
  - Osoba provádějící údržbu musí dávat pozor na to, aby její části těla nebo oděvu byly v dostatečném vzdálenosti od pohybujících se částí stroje.
- Stát na zadní části stroje při běžícím motoru je extrémně nebezpečné, protože stroj se může náhle pohnout. Nikdy nestůjte na zadní části stroje při běžícím motoru.
- Při zahřáté chladicí kapalině nesnímejte víčko chladiče nebo vypouštěcí zátku. Vypněte motor a nechte motor a chladicí kapalinu vychladnout. Potom pomalu povolte víčko chladiče a vypouštěcí zátku sejměte je.

Pokud je při čištění teplota chladicí kapaliny nízká, je zavřený termostat, a chladicí kapalina necirkuluje chladičem. Před čištěním zahřejte chladicí kapalinu minimálně na 90 °C (194 °F).

1. Otevřete kapotu motoru a boční kryt.

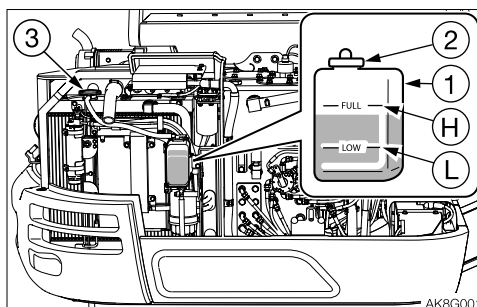

2. Postupně povolte víčko chladiče (3), aby se vypustil přetlak, a víčko chladiče potom sejměte.

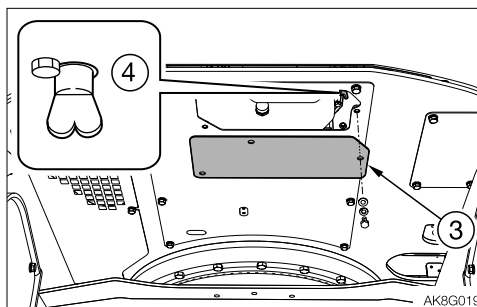

3. Povolte šrouby a otevřete kryt (5).
4. Pod vypouštěcí zátku (4) umístěte zachytnou nádobu na odpadní chladicí kapalinu a potom povolte vypouštěcí zátku (4), aby se vypustila chladicí kapalina.
5. Utáhněte vypouštěcí zátku (4).
6. Plnicím hrdlem chladicí kapaliny nalijte do chladiče vodu z řadu až po vršek hrdla. Nespěchejte a vodu nalévejte pomalu, aby se do chladiče nedostal vzduch.
7. Zavřete víčko chladiče (3).
8. Nastartujte motor a nechte jej běžet při otáčkách mírně nad hodnotou nízkých volnoběžných otáček. Zvyšte teplotu



chladičí kapaliny minimálně na 90 °C (194 °F)  
a potom nechte běžet motor cca 10 minut  
při otevřeném termostatu.

9. Vypněte motor, počkejte, dokud se nesníží  
teplota chladičí vody a potom demontujte  
vypouštěcí zátku (4) a vypustte vodu.
10. Po vypuštění vyčistěte systém chlazení  
čisticím přípravkem. Při použití čisticího  
prostředku postupujte podle pokynů,  
které jsou k němu přiložené.
11. Zopakujte kroky 4 až 8, aby se systém  
chlazení vypláchl.
12. Utáhněte vypouštěcí zátku (4).
13. Nespěchejte a pomalu nalévejte novou  
chladičí kapalinu (směs nemrzoucí  
směsi a vody z řadu) do chladiče plnicím  
hrdlem, dokud nebude plný.
14. Zavřete víčko chladiče (3).
15. Zahřejte motor. Nyní zkontrolujte pomocí  
měřicích přístrojů, zda v systému  
chlazení nejsou abnormality.
16. Zvyšte teplotu chladičí kapaliny  
minimálně na 90 °C (194 °F). Potom  
nechte běžet motor cca 10 minut při  
otevřeném termostatu.
17. Vypněte motor, počkejte, dokud se  
nesníží teplota chladičí kapaliny a potom  
zkontrolujte hladinu chladičí kapaliny  
v chladiči.  
V případě potřeby doplňte chladičí  
kapalinu, aby byl chladič plný.
18. Zavřete víčko chladiče (3).
19. Vyčistěte vnitřek vyrovnávací nádržky (1)  
a potom nalijte chladičí kapalinu až  
po horní limit (H).
20. Když byla vyměněna chladičí kapalina,  
zkontrolujte hladinu chladičí kapaliny  
ještě jednou po provozování stroje.  
Během provozu stroje se chladičí  
kapalina rozvede do celého systému  
a díky tomu se sníží její hladina.  
Doplňte použitou chladičí kapalinu.



## **KAŽDÝCH 3000 PROVOZNÍCH HODIN**

### **PROHLÍDKA TURBODMYCHADLA (V PŘÍPADĚ POTŘEBY OMYT)**

Tato činnost vyžaduje zkušenosti. Za účelem provedení kontaktujte prodejce nebo servis.

### **PROHLÍDKA, ČIŠTĚNÍ A KONTROLA FUNKCE VENTILU EGR**

Tato činnost vyžaduje zkušenosti. Za účelem provedení kontaktujte prodejce nebo servis.

### **ČIŠTĚNÍ VENTILU EGR**

Tato činnost vyžaduje zkušenosti. Za účelem provedení kontaktujte prodejce nebo servis.

### **ČIŠTĚNÍ CHLADIČE EGR (ČIŠTĚNÍ STRANY VODY A VÝFUKOVÝCH PLYNŮ)**

Tato činnost vyžaduje zkušenosti. Za účelem provedení kontaktujte prodejce nebo servis.

### **KONTROLA FUNKCE Klapky SÁNÍ**

Tato činnost vyžaduje zkušenosti. Za účelem provedení kontaktujte prodejce nebo servis.

### **PROHLÍDKA A ČIŠTĚNÍ VSTŘIKOVAČE PALIVA**

Tato činnost vyžaduje zkušenosti. Za účelem provedení kontaktujte prodejce nebo servis.



## KAŽDÝCH 4000 PROVOZNÍCH HODIN

### HODIN

#### VÝMĚNA HYDRAULICKÉHO OLEJE A ČISTĚNÍ SÍTKA SÁNÍ

#### VÝSTRAHA

- Před prováděním údržby vypněte motor a nechte všechny části stroje vychladnout.
  - Motor, hydraulický systém a mnoho dalších částí stroje je bezprostředně po vypnutí motoru horkých. Při kontaktu s těmito částmi vzniknou popáleniny.
  - I hydraulický olej je ihned po vypnutí motoru horký a pod vysokým tlakem. Při povolování víčka nebo zátky dávejte pozor, abyste se nedotkli oleje. Práce na stroji za těchto podmínek může mít za následek popáleniny nebo zranění způsobená vytrysknutím horkého oleje.
- Při sejmутí víček nebo demontáži filtrů nebo odpojení potrubí před vypuštěním tlaku z hydraulického systému může vytrysknout olej.
  - Stiskněte tlačítko odvětrávacího ventilu, aby se vypustil vnitřní tlak z nádrže.
  - Při demontáži zátek nebo šroubů nebo při odpojování hadic stůjte stranou a povolujte je pomalu, aby se před demontáží pomalu vypustil vnitřní tlak.

1. Otočte nastavbu 60° doprava a nastavte stroj do postroje pro kontrolu hladiny hydraulického oleje. Viz „Kontrola hladiny v nádrži hydraulického oleje a doplnění“ na straně 5-23.
2. Otevřete pravý boční kryt.

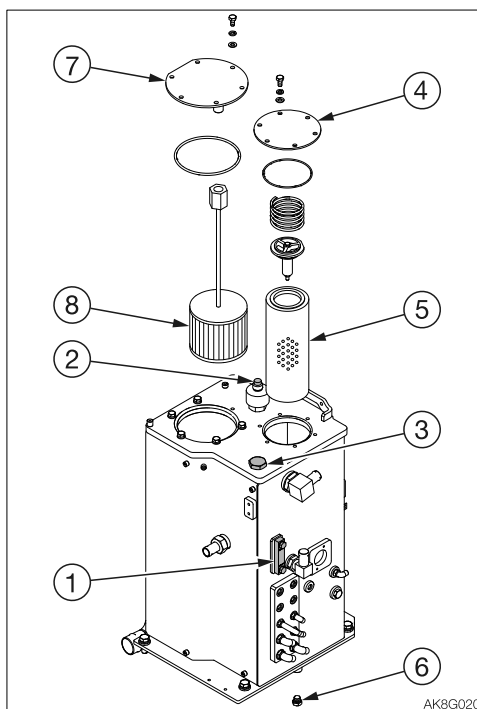

3. Stiskněte tlačítko (2), aby se vypustil vnitřní tlak z nádrže.
4. Vyměňte filtr odvětrávacího ventilu (A). Viz „Výměna filtru odvětrávacího ventilu“ na straně 5-50.
5. Demontujte zátku (3).
6. Povolte šrouby a sejměte přírubu (4).
7. Vyjměte filtr ve zpětném vedení (5).
8. Pod zátku (6) umístěte záchytnou nádobu na odpadní olej.
9. Demontujte vypouštěcí zátku (6) a vypusťte hydraulický olej.
10. Povolte šrouby a sejměte přírubu (7).
11. Vyjměte sítko sání (8) a vyčistěte jej.



12. Vyčistěte vnitřek nádrže na hydraulický olej.
13. Utáhněte vypouštěcí zátku (6).
14. Nainstalujte sítko sání (8) na nádrž a potom nainstalujte přírubu (7).
15. Nainstalujte nový filtr ve zpětném vedení (5) a přírubu (4) na nádrž.
16. Nalijte hydraulický olej otevřením pro zátku (3) až do výšky mezi horním limitem (H) a spodním limitem (L) v průhledítku (1).
17. Utáhněte zátku (3).
18. Odvzdušněte okruh hydraulického oleje postupem „Odvzdušnění“ níže.
19. Nastavte stroj do postoje pro kontrolu hladiny hydraulického oleje a po vychladnutí oleje zkontrolujte hladinu oleje.  
Viz „Kontrola hladiny v nádrži hydraulického oleje a doplnění“ na straně 5-23.

### Odvzdušnění

**DŮLEŽITÉ:** Po výměně hydraulického oleje nebo hydraulických zařízení nebo po provádění údržby hydraulických zařízení odvzdušněte hydraulické okruhy a hydraulická zařízení. Neprovedení může mít za následek poškození hydraulických zařízení.

### • Hydraulické čerpadlo

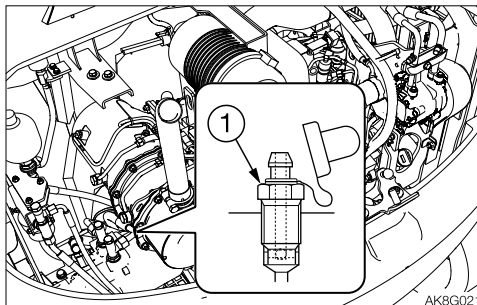

1. Otevřete kapotu motoru.
2. Povolte odvětrávací zátku (1) na hydraulickém čerpadle.
3. Když olej přetéká z otvoru odvětrávací zátky (1), utáhněte odvětrávací zátku (1).

### • Válce

1. Nastartujte motor a nechte jej běžet při nízkých volnoběžných otáčkách 10 minut.
2. Udržujte nízké volnoběžné otáčky motoru a potom 4krát nebo 5krát pomalu vysuňte a zasuňte píst každého válce, aniž byste jej nechali dosáhnout konce zdvihu.
3. Nechte motor běžet při vysokých otáčkách a 4krát nebo 5krát pomalu vysuňte a zasuňte píst každého válce, aniž byste jej nechali dosáhnout konce zdvihu.
4. Nastavte zpět nízké volnoběžné otáčky motoru a potom 4krát nebo 5krát pomalu vysuňte a zasuňte píst každého válce do konce zdvihu.



- **Nouzový uzavírací ventil (Pokud je ve výbavě)**

Tato činnost je nebezpečná a vyžaduje zkušenosti. Požádejte prodejce nebo servis o pomoc.

Pokud není odstraněn vzduch, pracovní nářadí může pomalu reagovat na činnost pracovníka obsluhy a vykazovat neočekávané chování.

**VÝSTRAHA**

**Při demontáži zátek nebo šroubů nebo při odpojování hadic stůjte stranou a povolujte je pomalu, aby se před demontáží pomalu vypustil vnitřní tlak.**

1. Pod hadicí (A) nebo (B) umístěte záchytnou nádobu na odpadní olej.
2. Nastartujte motor a nechte jej běžet při nízkých volnoběžných otáčkách.
3. Úplně spusťte bezpečnostní zajišťovací páku do odjištěné polohy.

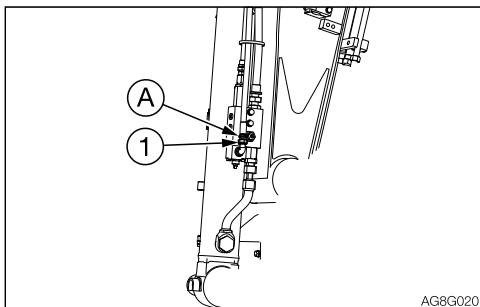
**Výložník**

4. Klíčem přidržte koncovku hadice (A) a pomalu povolte matici hadice (1).
5. Pomalu trochu pohybuje výložníkem ve směru „spouštění výložníku“ do okamžiku, kdy ze spoje matice hadice (1) již nebudou unikat vzduchové bubliny.
6. Klíčem přidržte koncovku hadice (A) a utáhněte matici hadice (1).

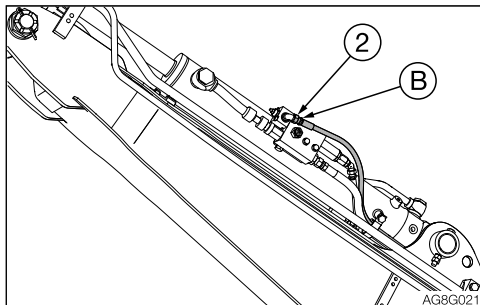
**Rameno**

4. Klíčem přidržte koncovku hadice (B) a pomalu povolte matici hadice (2).
5. Pomalu trochu pohybuje ramenem ve směru „spouštění ramena“ do okamžiku, kdy ze spoje matice hadice (2) již nebudou unikat vzduchové bubliny.
6. Klíčem přidržte koncovku hadice (B) a utáhněte matici hadice (2).



## V PŘÍPADĚ POTŘEBY

### VÝMĚNA ZUBŮ A BOČNÍCH BŘITŮ LŽICE

Zuby a boční břity lžice vyměňte, když jsou opotřebené zuby a ostří bočních břitů. Nečekejte až do poškození adaptéru nebo lžice.



#### VÝSTRAHA

- Před prováděním údržby nebo oprav pod strojem spusťte všechno pohyblivé pracovní nářadí na zem nebo do nejnižší možné polohy.
- Aby se předešlo neočekávanému pohybu, při výměně zubu nebo bočního břitu lžice důkladně zajistěte pracovní nářadí.
- Při používání kladiva mohou vylétnout kolíky nebo mohou odlétávat kovové částice. To může vést k těžkému zranění.
  - Když se tluče kladivem do kovových dílů, jako jsou kolíky, zuby a boční břity lžice, používejte osobní ochranné pracovní prostředky jako brýle a rukavice.
  - Při tlučení do kolíků nebo zubů lžice vždy zajistěte, aby v okolí nebyly žádné osoby.
- Nedovolte nepovolaným osobám vstup do pracovního prostoru během práce.

#### • Zub lžice <V13SY nebo V17S>

##### Demontáž

1. Očistěte lžici a zaparkujte stroj na rovném a bezpečném místě s tvrdým povrchem.

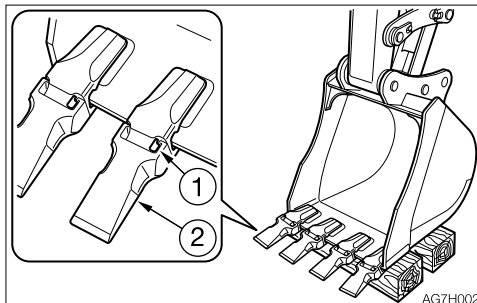

2. Dejte plochu dna lžice naplocho a spusťte ji na hranol tak, aby bylo možné vyrazit zajišťovací kolík (1).
3. Vytáhněte klíč a zkontrolujte stabilitu lžice.

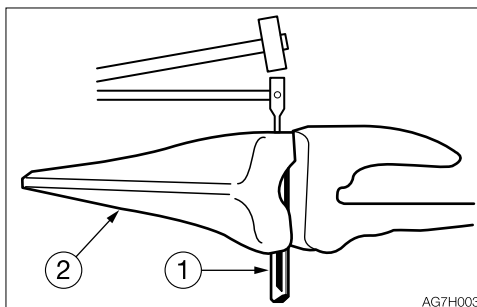

4. Na zajišťovací kolík (1) dejte vyrážecí a vyrazte zajišťovací kolík údery kladiva do vyrážecího. Vyrážecí musí být kulatý a tenčí než zajišťovací kolík.



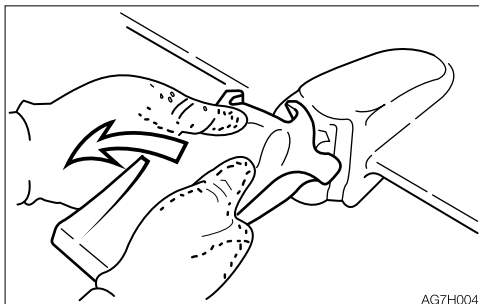

5. Sejměte zub (2). Některé zuby (2) se demontují otáčením (kroucením) doleva. Stejným postup lze použít při demontáži dalších zubů.

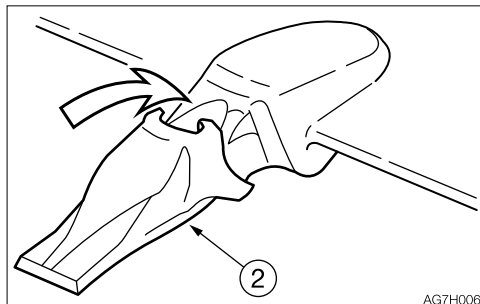

2. Umístěte zub (2) na nos adaptéru (3). Velkou silou zatlačte tak, aby se zub (2) dotkl špičky nosu adaptéru (3). Některé zuby (2) se instalují otáčením (kroucením) doprava.

### Instalace

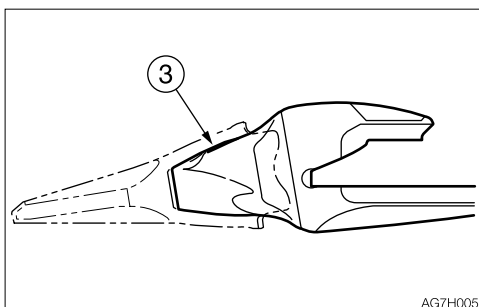

1. Očistěte nos adaptéru (3). Pokud je na nosu adaptéru štěrk nebo bláto, zub se nedostane až na doraz a nebude možné zasunout kolík.

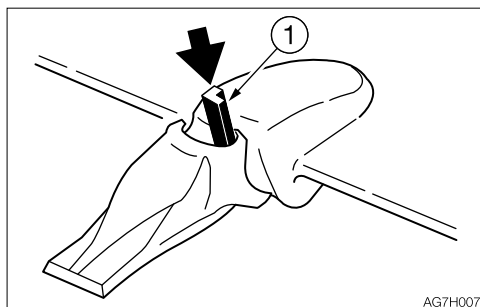

3. Zasuňte zajišťovací kolík (1), přičemž věnujte pozornost jeho správnému směru.

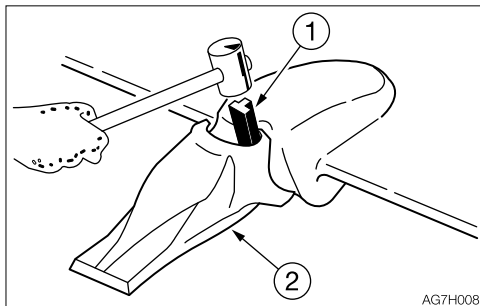

4. Zatlučte kladivem zajišťovací kolík (1) tak, aby byl v jedné rovině s koncem ucha zuba (2).

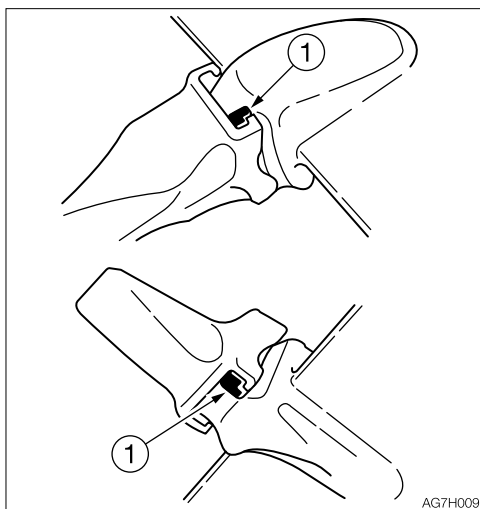

5. Zajišťovací kolík (1) je nyní nainstalovaný. Stejným postup lze použít při instalaci dalších zubů.

### • Boční břit Instalace

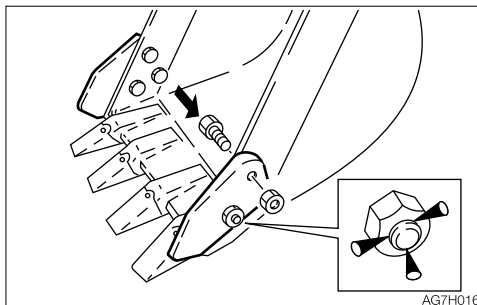

1. Zevnitř lžice zasuňte šrouby a utáhněte matice bočního břitu.  
Utahovací moment: 241 Nm (178 ft.-lb.)
2. Zajistěte šrouby na třech místech po jejich obvodu vyrážecem, aby se zabránilo povolování matic.



## VÝMĚNA LŽICE



### VÝSTRAHA

- Před prováděním údržby nebo oprav pod strojem spusťte všechno pracovní nářadí na zem nebo do nejnižší možné polohy.
- Pokud je nutné provádět údržbu při běžícím motoru, vždy pracujte v týmu vzájemně komunikujících dvou osob.
  - Jedna osoba musí sedět na sedadle obsluhy, aby v případě potřeby mohla ihned vypnout motor. Musí dávat pozor, aby se nedotkla páky nebo pedálu, pokud to není nutné.
  - Osoba provádějící údržbu musí dávat pozor na to, aby její části těla nebo oděvu byly v dostatečné vzdálenosti od pohybujících se částí stroje.
- Při používání kladiva mohou vylétnout kolíky nebo mohou odlétávat kovové částice. To může vést k těžkému zranění.
  - Když se tluče kladivem do kovových dílů, jako jsou kolíky, zuby a boční břity lžice, používejte osobní ochranné pracovní prostředky jako brýle a rukavice.
  - Při tlučení do kolíků nebo zubů lžice vždy zajistěte, aby v okolí nebyly žádné osoby.
- Vyrovnání otvorů pro kolíky vždy kontrolujte vizuálně. Do otvoru pro kolík nestrkejte prst, protože byste o něj mohli přijít.

## Demontáž

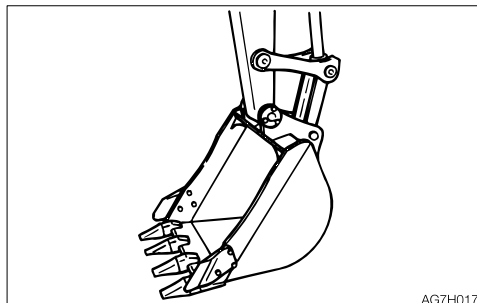

AG7H017

1. Spusťte lžici na zem tak, jak je znázorněno na obrázku výše, do stabilní polohy.

**Poznámka:** Při demontáži kolíků nastavte lžici tak, aby se jen zlehka dotýkala země. Pokud je lžice opřena velkou silou o zem, kolíky budou klást velký odpor a kolíky bude možné demontovat obtížně.

2. Nastavte bezpečnostní zajišťovací páku do zajištěné polohy a vypněte motor.

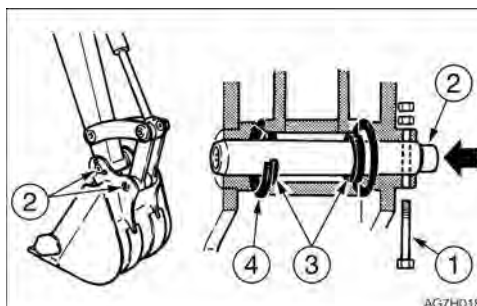

AG7H018

3. Demontujte šroub (1).
4. Kladivem vysuňte kolík (2) ze lžice.
5. Demontujte lžici.  
Prohlédněte těsnění kolíku (3) a v případě poškození nebo deformace jej vyměňte. (Viz další strana.)



## Instalace

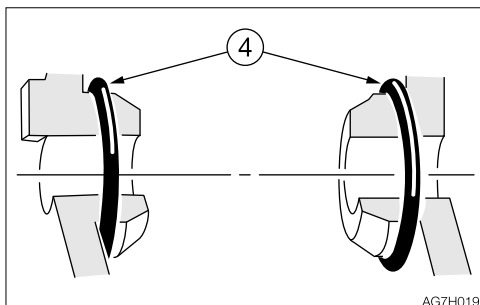

1. Nastavte O-kroužek (4) na lžici podle výše uvedeného obrázku.

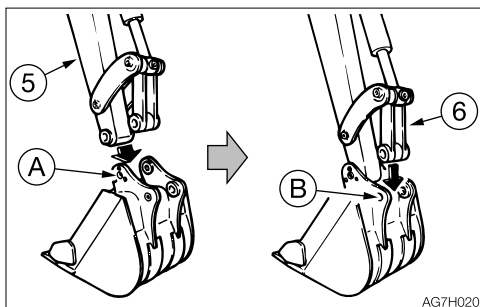

2. Vyrovnajte otvor pro kolík (A) na lžici s otvorem pro kolík na ramenu (5) a nainstalujte kolík (2).
3. Pomocí hydraulického válce vyrovnajte otvor pro kolík (B) na lžici s otvorem pro kolík na ramenu (6) a nainstalujte kolík (2).

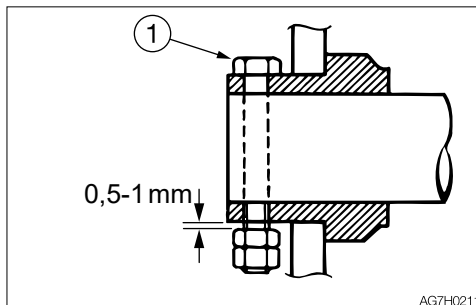

4. Vyrovnajte otvory zabraňující otáčení a potom nainstalujte šroub (1) a matici. Dbejte na to, aby mezi maticí a pouzdrum lžice zůstala mezera cca 0,5 až 1 mm (0,02 až 0,04 in.), protože jinak by se matice povolovala..

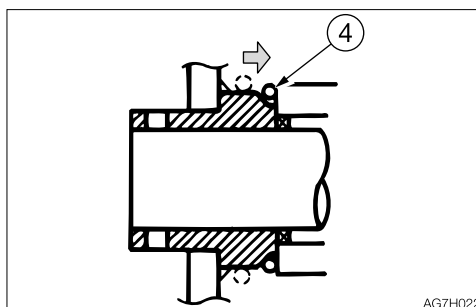

5. Nastavte mezery mezi lžicí a ramenem. Viz „Nastavení mezery mezi lžicí a ramenem (Pokud je ve výbavě)“ na straně 5-64.
6. Posuňte O-kroužek (4).



### Výměna těsnění kolíku

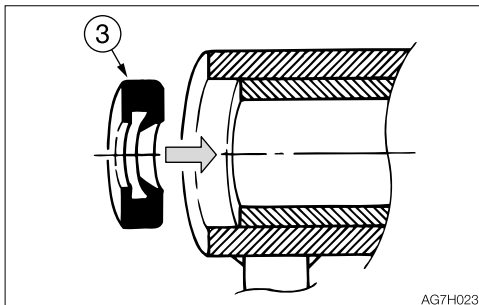

1. Nasadte těsnění kolíku (3) ve směru podle výše uvedeného obrázku.
2. Pomocí paličky pomalu zatlačte těsnění kolíku do uložení. Dbejte na to, abyste těsnění nepoškodili.



## NASTAVENÍ MEZERY MEZI LŽÍČÍ A RAMENEM (POKUD JE VE VÝBAVĚ)

### ⚠ VÝSTRAHA

- Před prováděním údržby nebo oprav pod strojem spusťte všechno pracovní nářadí na zem nebo do nejnižší možné polohy.
- Aby se předešlo neočekávanému pohybu, při nastoování mezery důkladně zajistěte pracovní nářadí.

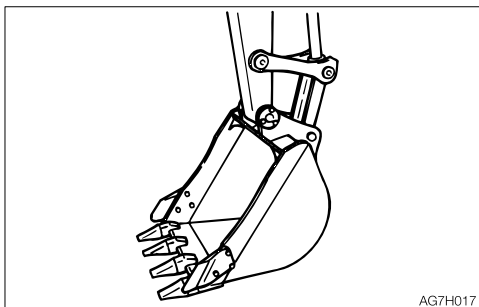

1. Spusťte lžiči na zem tak, jak je znázorněno na obrázku výše, do stabilní polohy.
2. Zkontrolujte, zda se lžiče nepohybuje a potom nastavte bezpečnostní zajišťovací páku do zajištěné polohy a vypněte motor.

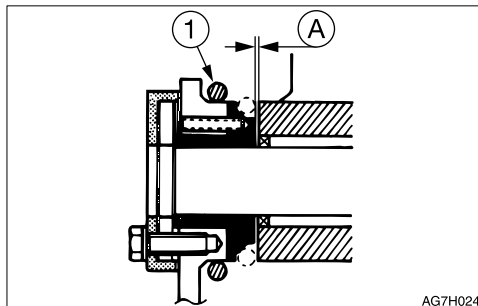

3. Přemístěte O-kroužek (1), aby byla vidět mezera (A) a změřte šířku mezery (A). Mezera (A) by měla být 0,5 mm (0.02 in.). Natočte nastavbu neopatrně doleva a lehce zatlačte koncem ramena na levou stranu lžiče (strana bez seřizovacího mechanismu).

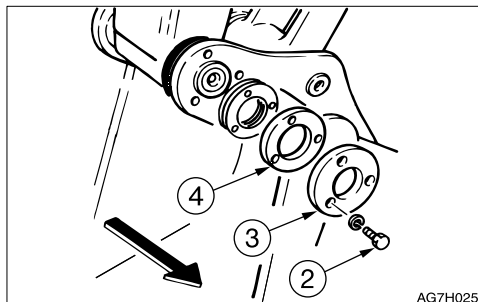

4. Demontujte tři šrouby (2), koncovou desku (3) a přírubu (4).

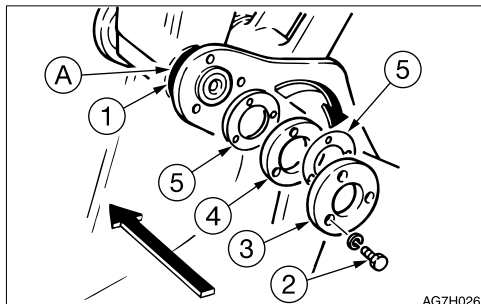

AG7H026

5. Vytáhněte seřizovací podložku (podložky) (5) odpovídající mezeře (A) z prostoru mezi přírubou (4) a tělesem lžice.

Tloušťka seřizovací podložky: 0,5 mm (0.02 in.)

Dbejte na to, aby po seřízení nebyla vůle menší než 0,5 mm (0.02 in.).

#### Poznámka:

Příklad (pro mezeru 2 mm nebo 0.08 in.):  
2 mm - 0,5 mm (standardní hodnota) = 1,5 mm (0.06 in.)

Ve výše uvedeném příkladu by se měly odstranit tři podložky (5).

6. Zasuňte seřizovací podložku (podložky) (5) odstraněné vy výše uvedeném kroku 5 mezi koncovou desku (3) a přírubu (4) a potom ji upevněte třemi šrouby (2).  
· Utahovací moment šroubů (2): 83 Nm (61.5 ft-lb.)

7. Vraťte O-kroužek (1) zpět na původní místo.

## KONTROLA A DOPLNĚNÍ KAPALINY DO OSTŘIKOVAČE

### ⚠ VÝSTRAHA

Jako roztok do ostřikovačů zvolte etylalkohol.

Jako roztok do ostřikovačů nepoužívejte metylalkohol. Může poškozovat oči.

Používejte kapalinu do ostřikovače speciálně určenou pro motorová vozidla. Dodržujte pokyny dodané s kapalinou do ostřikovače.

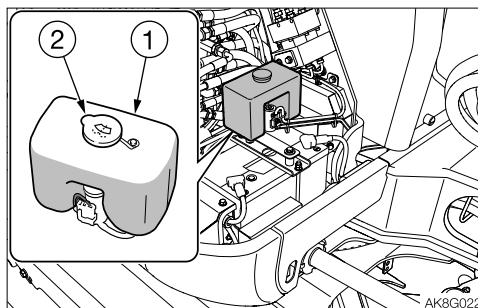

AK8G022

#### Prohlídka

1. Otevřete pravý boční kryt.
2. Zkontrolujte nádržku ostřikovače (1) a pokud je hladina nízko, doplňte kapalinu do ostřikovače.

#### Doplnění

1. Smíchejte kapalinu do ostřikovače se správnou koncentrací.
2. Sejměte víčko (2) a doplňte kapalinu do ostřikovače.  
Při doplňování kapaliny do ostřikovače zabraňte vniknutí prachu.
3. Nainstalujte víčko (2).



## PROHLÍDKA A ČIŠTĚNÍ DPF

Při prohlídce a údržbě DPF nebo oxidačního katalyzátoru postupujte níže popsaným způsobem.

Tato činnost vyžaduje zkušenosti. Za účelem provedení kontaktujte prodejce nebo servis.

- Neprovádějte neschválené úpravy DPF. Při provedení úprav se může poškodit nebo může dojít k poruše. V důsledku toho může vzniknout nutnost drahých oprav.
- Pokud DPF spadl na zem, již jej nepoužívejte. Uvnitř DPF je katalyzátor. Může se poškodit silnými rázy.

### • DPF

#### Čištění:

DPF se musí vyčistit, když se objeví některý z níže uvedených chybových kódů. Když vznikne potřeba vyčištění, začne blikat výstražná kontrolka chyby ECM nebo výstražná kontrolka vozidla a výstražná kontrolka motoru a zní akustická výstraha. Zobrazte obrazovku chybových kódů motoru pro kontrolu čísel SPN a FMI.

Chybový kód		Klasifikace	Popis
SPN	FMI		
3719	7	Výstraha	Zablokování záchranné regenerace DPF
3719	9	Výstraha	Porucha záchranné regenerace DPF
3720	0	Výstraha	Čištění popela DPF požadavek 2
3720	16	Upozornění	Čištění popela DPF požadavek 1
522573	0	Upozornění	Nadměrná akumulace DPF
522574	0	Upozornění	Nadměrná akumulace DPF

Výměna:

Vyměňte každých 9000 provozních hodin.

- Oxidační katalyzátor

Výměna:

Vyměňte každých 9000 provozních hodin.





## VYPUŠTĚNÍ ZKONDENZOVANÉ VODY Z ODLUČOVAČE VODY

### ⚠ VÝSTRAHA

- Při manipulaci a palivem nebo práci na palivovém systému nekuřte a nepřibližujte se s otevřeným ohněm.
- Vypněte motor na dobře větraném místě a před prováděním údržby jej nechte vychladnout.
- Vylité palivo ihned odstraňte.

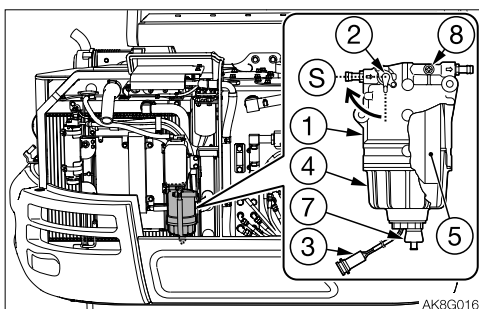

1. Otevřete pravý boční kryt.
2. Pod vypouštěcí ventil (7) umístěte záchytnou nádobu pro vypuštění paliva.
3. Otevřete vypouštěcí ventil (7) a vypusťte vodu.  
Pokud voda nevytéká snadno, povolte zátku (8).
4. Zavřete vypouštěcí ventil (7) a utáhněte zátku (8).  
Viz „Odvzdušnění palivového systému“ na straně 6-12.



## MAZÁNÍ PÁK A PEDÁLŮ

### ⚠ VÝSTRAHA

Nastavte stroj do parkovacího postroje, vypněte motor, vytáhněte klíč a uložte jej. Pokud to neprovedete, může dojít k náhlému pohybu stroje a následnému těžkému nebo smrtelnému zranění.

Pokud se páky nebo pedály již nepohybují plynule, namažte je mazacím tukem.

### Ovládací páky

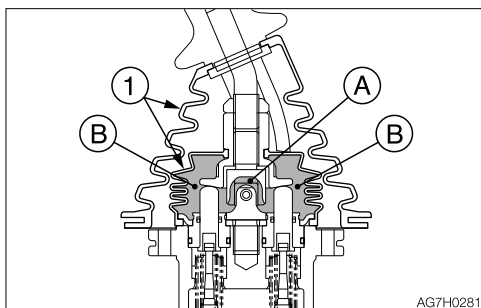

### Páky/pedály pojezdu

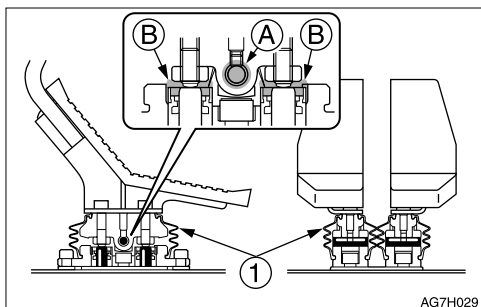

1. Uvolněte spodní okraj manžety (1) a otočte jej nahoru.
2. Setřete starý mazací tuk.
3. Naneste mazací tuk do míst (A) a (B).
4. Vraťte manžetu (1) do původní polohy.

### Pedál natáčení výložníku

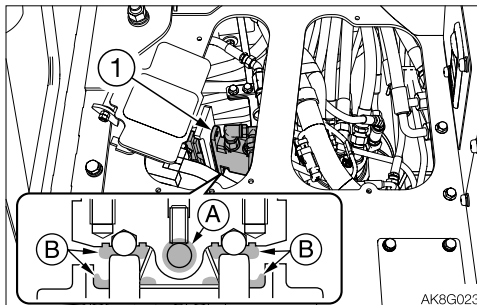

1. Sejměte kryt a podlahovou rohož.
2. Uvolněte spodní okraj manžety (1) a otočte jej nahoru.
3. Setřete starý mazací tuk.
4. Naneste mazací tuk do míst (A) a (B).
5. Vraťte manžetu (1) do původní polohy.

### Páka buldozerové radlice

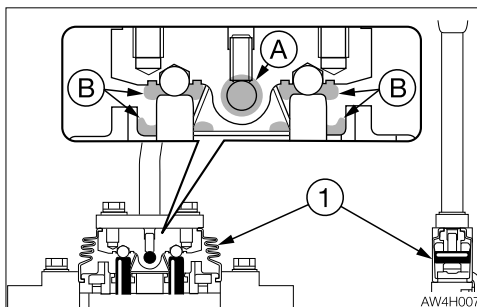

1. Uvolněte spodní okraj manžety (1) a otočte jej nahoru.
2. Setřete starý mazací tuk.
3. Naneste mazací tuk do míst (A) a (B).
4. Vraťte manžetu (1) do původní polohy.



## PROHLÍDKA GUMOVÝCH PÁSŮ

Opravejte nebo vyměňte pryžové pásy, pokud dosáhnou níže popsaného stavu. Kontaktujte prodejce nebo servis kvůli opravě nebo výměně.

### Pryžový pás

Vyměňte pás, pokud je celý vytáhnutý a nelze jej seřadit.

#### (1) Botka

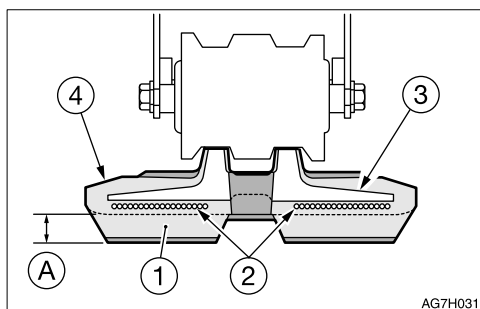

Vyměňte, pokud je výška (A) menší než 5 mm (0.2 in.).

#### (2) Ocelový kord

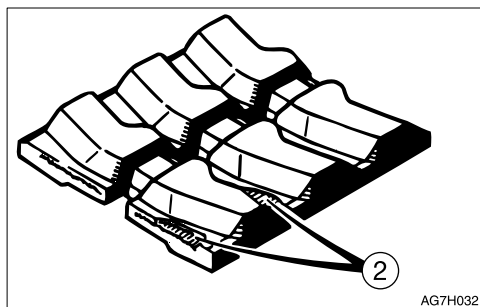

Vyměňte, pokud je ocelový kord obnažený u dvou nebo více článků.

Vyměňte, pokud je více než polovina lan ocelového kordu na jedné straně přerušených.

#### (3) Kovové jádro

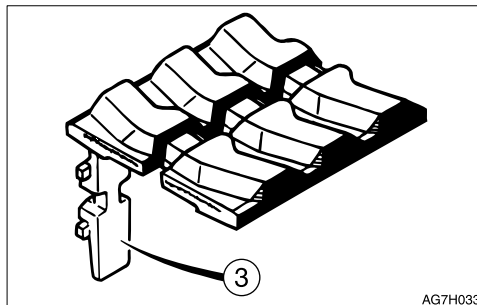

Vyměňte, pokud je pryč třeba i jen jedno ocelové jádro.

#### (4) Pryž

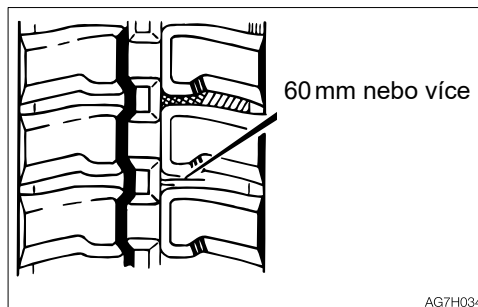

Opravejte, pokud se vyskytují praskliny delší než 60 mm (2.4 in.).

Pokud je vidět ocelový kord, opravte co nejdříve, bez ohledu na délku praskliny.



## VÝMĚNA GUMOVÝCH PÁSŮ

### VÝSTRAHA

- Pokud musíte pracovat pod zvednutým strojem nebo pracovat s nářadím, vždy použijte dřevěné hranoly, podpěry nebo jiné pevné a stabilní opěry. Nikdy nevstupujte pod stroj nebo pracovní nářadí, pokud nejsou dostatečně podepřené.
- Pokud je nutné provádět údržbu při běžícím motoru, vždy pracujte v týmu vzájemně komunikujících dvou osob.
  - Jedna osoba musí sedět na sedadle obsluhy, aby v případě potřeby mohla ihned vypnout motor. Musí dávat pozor, aby se nedotkla páky nebo pedálu, pokud to není nutné.
  - Osoba provádějící údržbu musí dávat pozor na to, aby její části těla nebo oděvu byly v dostatečné vzdálenosti od pohybujících se částí stroje.

### Demontáž

1. Úplně uvolněte napnutí pryžového pásu. Viz „Prohlídka a seřízení napnutí pásů“ na straně 5-28.

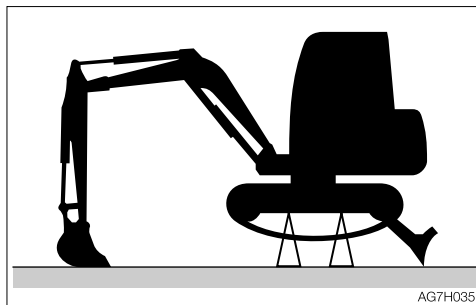

2. Ke zvednutí stroje použijte pracovní nářadí.

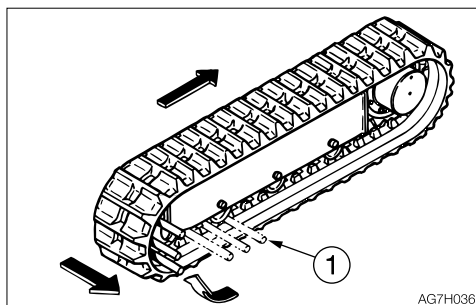

3. Do pryžového pásu dejte ocelovou trubku (1) a pomalu otáčejte hnacím kolem v opačném směru.
4. Otáčejte až do okamžiku, kdy se ocelová trubka (1) dostane těsně k volnoběžnému kolu a pryžový pás se zvedne z volnoběžného kola; potom zastavte otáčení hnacího kola.
5. Posuňte pryžový pás na stranu a sejměte jej z rámu podvozku. Demontujte druhý pryžový pás stejným postupem.



## Instalace

1. Ke zvednutí stroje použijte pracovní nářadí.

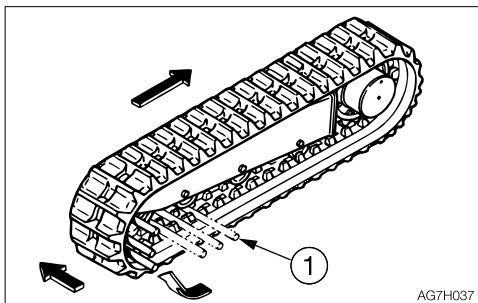

2. Nasadte pryžový pás na hnací kolo.
3. Do pryžového pásu dejte ocelovou trubku (1) a pomalu otáčejte hnacím kolem v opačném směru.
4. Otáčejte až do okamžiku, kdy se ocelová trubka (1) dostane těsně k volnoběžnému kolu a pryžový pás se zvedne z volnoběžného kola; potom zastavte otáčení hnacího kola.
5. Posuňte pryžový pás dovnitř, nasadte jej na volnoběžné kolo a vytáhněte ocelovou trubku.
6. Zkontrolujte spolehlivé usazení pryžového pásu na hnacím a volnoběžném kole.
7. Napněte pryžový pás standardní napínací silou.  
Viz „Prohlídka a seřízení napnutí pásů“ na straně 5-28.
8. Nainstalujte druhý pryžový pás stejným postupem.



## **KAŽDÉ 2 ROKY**

### **VÝMĚNA VYSOUŠEČE**

Tato činnost vyžaduje zkušenosti. Za účelem provedení kontaktujte prodejce nebo servis.



## ÚDRŽBA BĚHEM DLOUHODOBÉM SKLADOVÁNÍ

### Postupy skladování

Pokud má být stroj skladován déle než 30 dní, skladujte jej v budově. Pokud má být stroj skladován venku, parkujte jej na ploše pokryté prkny na rovném povrchu a umístěte na něj vodotěsný povlak, aby zůstal v suchu.

1. Očistěte stroj.
2. Zkontrolujte z hlediska úniku oleje, úniku chladicí kapaliny, prasklin a povolených matic a šroubů.
3. Doplňte palivo a vyměňte hydraulický olej a olej.
4. Aby se předešlo korozi a zamrznutí, vyměňte chladicí kapalinu motoru za chladicí kapalinou motoru s dlouhou životností (LLC).  
Viz „Čištění systému chlazení motoru“ na straně 5-52.
5. Mazacím lisem namažte maznice mazacím tukem.
6. Úplně zasuňte písty válců lžice a ramena a spusťte lžici a buldozerovou radlici na zem.
7. Na pístnice hydraulických válců naneste olej s inhibitory koroze.
8. Odpojte kabel od záporného pólu akumulátoru a přikryjte akumulátor, aby se předešlo zamrznutí.

### Během skladování

#### VÝSTRAHA

- Neprovazujte stroj v uzavřeném prostoru bez adekvátního větrání.
- Pokud není možné přirozené větrání, nainstalujte ventilátory, prodlužovací potrubí výfuku nebo jiná větrací zařízení.

1. Aby se předešlo korozi, uveďte stroj jednou za měsíc do provozu, aby olej mohl cirkulovat v systému.
2. Zkontrolujte akumulátor a v případě potřeby jej dobijte.  
Za účelem dobítí kontaktujte prodejce nebo servis.

### Startování stroje po skladování

**DŮLEŽITÉ:** Pokud během skladování nebyly dodrženy výše uvedené „Postupy skladování“, před opětovným nastartováním stroje kontaktujte prodejce nebo servis.

1. Setřete olej s inhibitory koroze, který byl nanesen na pístnice hydraulických válců.
2. V případě potřeby doplňte olej nebo mazací tuk.

**Opětovné uvedení motoru do provozu**

1. Provedte denní kontroly.
2. Motor je nutné před nastartováním předmazat.
  - a. Protáčejte motor startérem po dobu 15 sekund, přičemž nechte palivový systém vypnutý, aby se motor nerozběhl.
  - b. Potom udělejte pauzu 30 sekund.
  - c. Opakujte postup až do dosažení celkové doby protáčení motoru startérem 1 minuta. Tím se dosáhne cirkulace oleje v systému mazání motoru.
3. Naplňte palivový systém palivem.
4. Nastartujte motor. Nechte motor běžet na volnoběh cca 15 minut a přitom kontrolujte:
  - Správný tlak oleje
  - Úniky paliva, motorového oleje a chladicí kapaliny
  - Správnou funkci kontrolnek, indikátorů a/ nebo přístrojů
5. Během zbytku první hodiny provozu se vyvarujte dlouhodobého provozu motoru při minimálních a maximálních otáčkách.



# ODSTRAŇOVÁNÍ PROBLÉMŮ





## PŘÍZNAKY, KTERÉ NEJSOU PORUCHAMI

Níže uvedené příznaky nejsou poruchami.

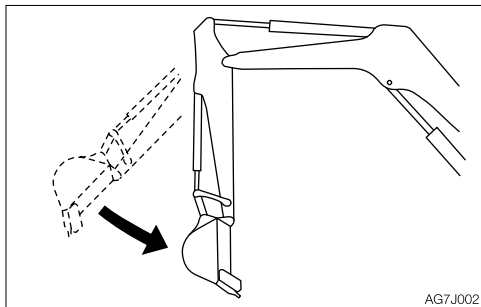

- Rychlost přitahování ramena se momentálně sníží, když dosáhne téměř vertikální polohy a motor běží při nízkých volnoběžných otáčkách.

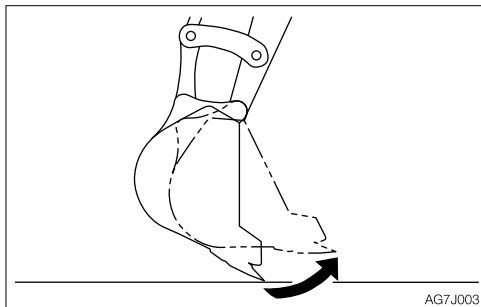

- Rychlost pohybu zubů lžice se momentálně sníží, když dosáhne téměř horizontální polohy a motor běží při nízkých volnoběžných otáčkách.
- Hydromotor otoče vytváří hluk na začátku a konci otáčení nástavby.
- Hydromotor pojezdu vytváří hluk při náhlém zastavení z vysoké rychlosti pojíždění.
- Ovládací ventil vytváří hluk, když na pracovní nářadí působí příliš velká síla nebo když je vychýlen na konec zdvihu.

- Stroj s vybavením vázicím více než standardní rameno nebo lžice se ovládá obtížněji.
- Někdy může při provádění regenerace vycházet kouř z koncovky výfuku. Toto není porucha; je to způsobeno spalováním pevných částic (PM).
- Někdy se může změnit provozní hluk spojený s regenerací DPF nebo s jejím zrušením; toto není porucha.



## KDYŽ SE PŘEHŘEJE MOTOR

### ⚠ VÝSTRAHA

- Pokud z kapoty motoru vychází pára, neotvírejte ji. Pára nebo horká chladicí kapalina mohou vytrysknout a opařit vás.
- Při zahřáté chladicí kapalině se nepokoušejte sejmout víčko chladiče nebo vypouštěcí zátku. Vypněte motor, nechte motor a chladič vychladnout a potom pomalu povolte víčko chladiče, aby se vypustil přetlak.
- Před prováděním údržby vypněte motor a nechte stroj vychladnout.

Níže uvedené příznaky znamenají přehřátí.

#### < Strážka >

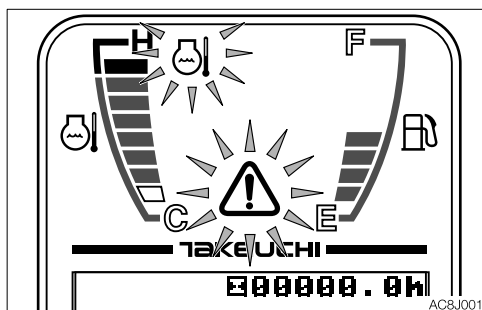

#### < Kabina >

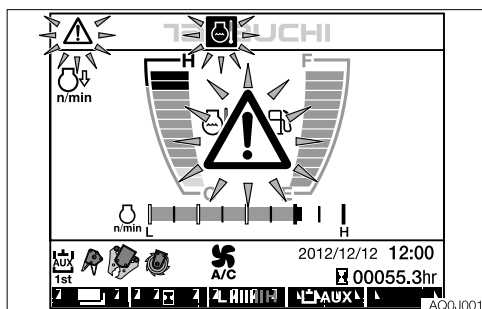

- Zní akustická výstraha a začne blikat výstražná kontrolka motoru a výstražná kontrolka teploty chladicí kapaliny.
- Ukazatel teploty chladicí kapaliny je v červeném rozsahu.
- Z motorového prostoru vychází pára.

### Nápravný postup

1. Zaparkujte stroj na bezpečném místě.
2. Zkontrolujte, zda vychází pára ze zavřené kapoty motoru.
3. Pokud pára vystupuje, ihned vypněte motor a kontaktujte prodejce nebo servis kvůli opravě. Pokud pára nevystupuje, nechte motor běžet při nízkých volnoběžných otáčkách a nechte snížit teplotu chladicí kapaliny.
4. Když ukazatel teploty chladicí kapaliny klesne do zeleného rozsahu, vypněte motor.
5. Po vychladnutí motoru proveďte prohlídky a nápravná opatření uvedené níže.
  - Volný řemen v entilátoru..... Seřídte  
Viz strana 5-25.
  - Hladina chladicí kapaliny ..... Doplněte  
Viz strana 5-20.
  - Únik chladicí kapaliny ..... Opravte
  - Lamely chladiče ..... Očistěte  
Viz strana 5-39.
  - Usazeniny v systému chlazení... Vyčistěte  
Viz strana 5-52.

Pokud problém přetrvává po výše uvedených nápravných opatřeních, kontaktujte prodejce nebo servis kvůli opravě.



## KDYŽ JE VYBITÝ AKUMULÁTOR

Níže uvedené příznaky znamenají vybitý akumulátor.

- Startér se neotáčí nebo nedokáže nastartovat motor.
- Houkačka zní slabě.

### Nápravný postup

Nastartujte motor pomocí akumulátoru v jiném vozidle (vozidlo poskytující pomoc) a startovacích kabelů.

### VÝSTRAHA

- Při startování motoru pomocí startovacích kabelů dbejte na správné připojení kabelů dodržáním následujících kroků. Nesprávné použití startovacích kabelů může mít za následek výbuch nebo neočekávaný pohyb stroje.
  - Nedovolte vzájemný kontakt vozidla poskytujícího pomoc a vozidla s vybitým akumulátorem.
  - Nedovolte vzájemný kontakt kladných (+) a záporných (-) kleští startovacích kabelů.
  - Při připojování připojte nejprve startovací kabel ke kladným svorkám (+). Při odpojování nejprve odpojte kabel od záporné svorky (-) (ukostření).
  - Poslední kleště startovacího kabelu připojte k bodu co nejvíce vzdálenému od akumulátoru.
- Při startování motoru pomocí startovacích kabelů vždy používejte ochranné brýle a rukavice.
- Nabíjecí proud akumulátoru nastavte maximálně na jednu desetinu kapacity. Příliš vysoký nabíjecí proud způsobí únik elektrolytu nebo únik plynu a následný výbuch při zažehnutí.

**DŮLEŽITÉ:** Používejte startovací kabely a kleště o velikosti vhodné pro danou kapacitu akumulátoru. Nepoužívejte poškozené nebo zkorodované startovací kabely a kleště.

**DŮLEŽITÉ:** Dbejte na to, aby akumulátor vozidla poskytujícího pomoc měl stejnou kapacitu jako akumulátor vozidla přijímajícího pomoc.

**DŮLEŽITÉ:** Dbejte na spolehlivé připojení kleští.

### Připojení startovacích kabelů

**DŮLEŽITÉ:** Nastavte spínací skříňky vozidla poskytujícího pomoc a vozidla s vybitým akumulátorem do polohy OFF.

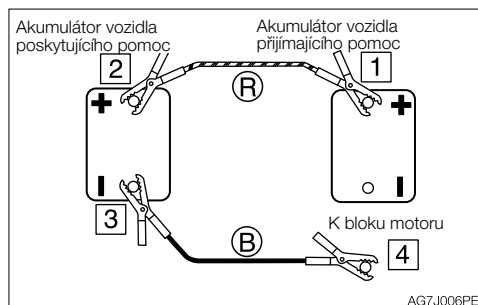

1. Připojte kleště startovacího kabelu (R) ke kladné svorce (+) vybitého akumulátoru.
2. Připojte druhé kleště startovacího kabelu (R) ke kladné svorce (+) akumulátoru poskytujícího pomoc.
3. Připojte kleště startovacího kabelu (B) k záporné svorce (-) akumulátoru poskytujícího pomoc.
4. Připojte druhé kleště startovacího kabelu (B) k bloku motoru stroje s vybitým akumulátorem. Kleště připojte k bodu co nejvíce vzdálenému od akumulátoru.

### Startování motoru

1. Zkontrolujte spolehlivé připojení kleští ke svorkám.
2. Nastartujte motor vozidla poskytujícího pomoc a nechte jej běžet při vysokých otáčkách.
3. Nastartujte motor stroje s vybitým akumulátorem.



## Odpojení startovacích kabelů

Když motor stroje s vybitým akumulátorem úspěšně běží, odstraňte startovací kabely v opačném pořadí jejich připojování.

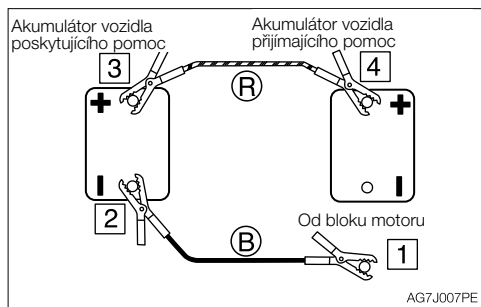

1. Odpojte kleště startovacího kabelu (B) od bloku motoru stroje s vybitým akumulátorem.
2. Odpojte druhé kleště startovacího kabelu (B) od záporné svorky (-) akumulátoru poskytujícího pomoc.
3. Odpojte kleště startovacího kabelu (R) od kladné svorky (+) akumulátoru poskytujícího pomoc.
4. Odpojte kleště startovacího kabelu (R) od kladné svorky (+) vybitého akumulátoru.

## Nabití

Za účelem nabití vybitého akumulátoru kontaktujte prodejce nebo servis.



## KDYŽ SE PŘEPÁLÍ POJISTKA

Pokud nefunguje světlo nebo nefunguje elektrický systém, může být přepálená pojistka. Prohlédněte pojistky.

### PROHLÍDKA A VÝMĚNA POJISTEK

#### VÝSTRAHA

**Pokud se pojistka přepálí brzy po výměně, jedná se pravděpodobně o poruchu elektrického systému. Pokud se správně neopraví, může představovat nebezpečí požáru. Kontaktujte prodejce nebo servis kvůli poskytnutí rady.**

1. Vypněte motor otočením klíče ve spínací skříňce po polohy OFF.

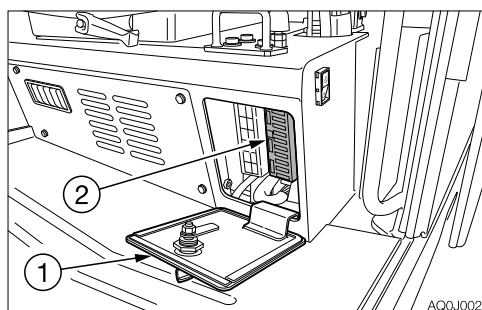

2. Otevřete víko pojistkové skříňky (1).
3. Zkontrolujte z hlediska přítomnosti přepálených pojistek (2).

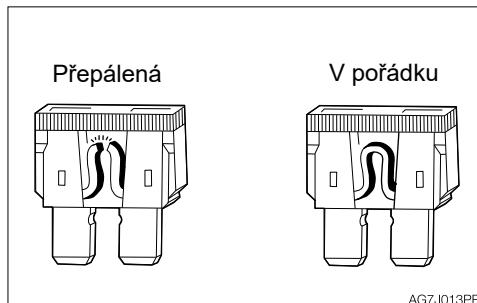

4. Pokud se pojistka přepálí, vyměňte ji za náhradní pojistku se stejnou hodnotou proudu.



## Umístění pojistek a jištěné obvody (1)

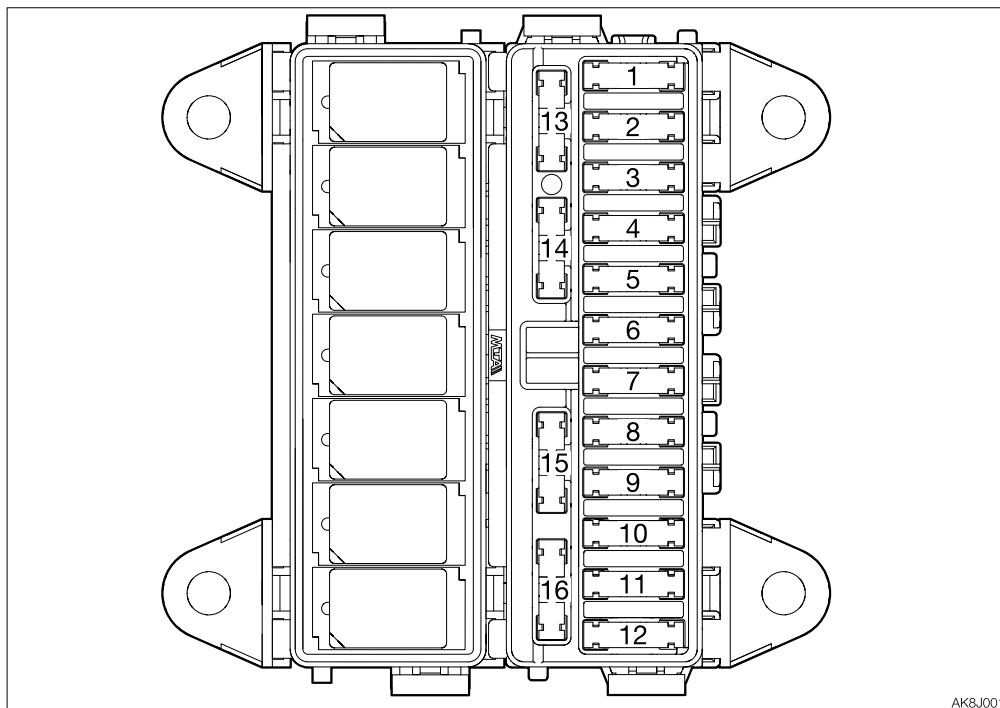

AK8J001













<Kabina>

Č.	Hodnota	Symbol	Jištěný obvod	Č. pojistky
1	20 A		Světla	F1
2	10 A		Stěrač	F2
3	20 A		Bezpečnostní zajišťovací páka	F3
4	10 A	CTL (2)	Napájení řídicí jednotky (2)	F4
5	10 A	SOL	Elektromagnet	F5
6	20 A	CAB	Napájení interiéru kabiny	F6
7	25 A	OPT	Volitelná výbava	F7
8	10 A		Kompresor	F8
9	10 A		Podávací čerpadlo	F9
10	30 A		Motor ventilátoru klimatizace	F10
11	20 A	CAB	Osvětlení kabiny	F11
12	20 A	CTL (1)	Napájení řídicí jednotky (1)	F12
13	5 A		Osvětlení spínačů	F13
14	10 A		Houkačka	F14
15	10 A		Spínací skříňka	F15
16	10 A		Imobilizér	F16





<Stříška>

Č.	Hodnota	Symbol	Jištěný obvod	Č. pojistky
1	20 A	 <sup>(1)</sup>	Světla (1)	F1
2				F2
3	20 A		Bezpečnostní zajišťovací páka	F3
4	15 A	CTL 	Napájení řídicí jednotky	F4
5	25 A	SOL 	Elektromagnet	F5
6	20 A	OPT <sup>(1)</sup>	Volitelná výbava (1)	F6
7	25 A	OPT <sup>(2)</sup>	Volitelná výbava (2)	F7
8				F8
9				F9
10	10 A		Podávací čerpadlo	F10
11				F11
12	15 A	 <sup>(2)</sup>	Světla (2)	F12
13	5 A		Osvětlení spínačů	F13
14	10 A		Houkačka	F14
15	5 A		Spínací skříňka	F15
16	10 A		Imobilizér	F16



## ODSTRAŇOVÁNÍ PROBLÉMŮ KDYŽ SE PŘEPÁLÍ POJISTKA

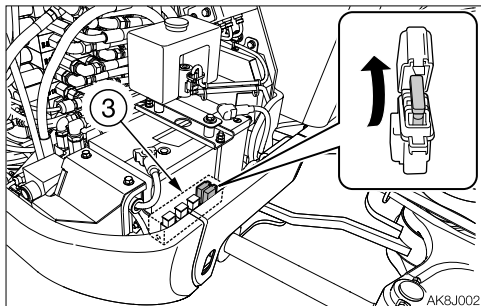

### Umístění pojistek a jištěné obvody (2)

Hodnota	Jištěný obvod	Č. pojistky
20 A	ECU	F17
25 A	Palivové čerpadlo	F18

- Otevřete pravý boční kryt.
- Sejměte kryt (3).
- Otevřete pojistkovou skříňku.
- Pokud se pojistka přepálí, vyměňte ji za náhradní pojistku se stejnou hodnotou proudu.



## PROHLÍDKA HLAVNÍ POJISTKY

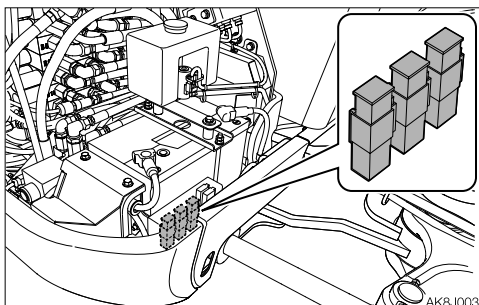

Pokud se stroj nezapne po otočení spínací skříňky do polohy ON, je pravděpodobně přepálená hlavní pojistka (1) patronového typu. Otevřete pravý boční kryt a provedte prohlídku. Pokud je hlavní pojistka přepálená, kontaktujte prodejce nebo servis.

**Poznámka:** Hlavní pojistky jsou velké pojistky používané v silnoproudých aplikacích. Působí jako běžné pojistky a chrání elektrické komponenty a kabeláž proti poškození způsobenému nadproudem.



## STARTOVÁNÍ MOTORU PO VYJETÍ NÁDRŽE

### ODVZDUŠNĚNÍ PALIVOVÉHO SYSTÉMU

**DŮLEŽITÉ:** NIKDY nepoužívejte startér k protáčení motoru za účelem naplnění palivového systému. To může způsobit přehřátí startéru a poškození vinutí, pastorku a/nebo ozubeného věnce.

**DŮLEŽITÉ:** Pokud motor zhasne z důvodu nedostatku paliva, doplňte palivo, otočte klíč do polohy ON na 60 sekund a potom jej otočte do polohy START. Dlouhodobý chod startéru před dostatečným naplněním systému palivem může způsobit poškození startéru.

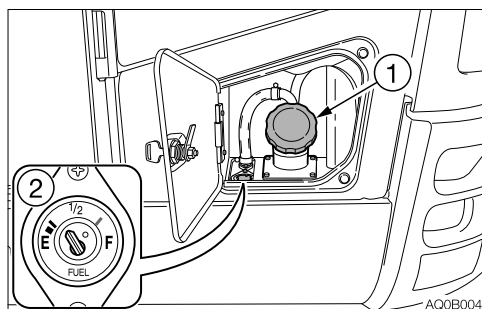

1. Doplňte palivo.

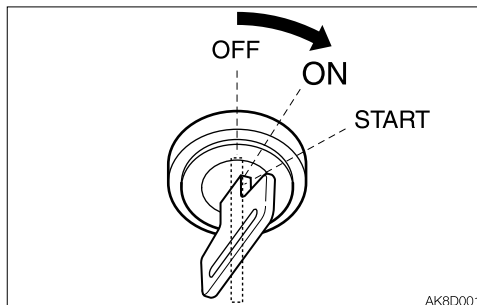



2. Otočte klíč ve spínací skříňce po polohy ON cca na 60 sekund. Automatický odvzdušňovací ventil zajistí odvzdušnění palivového systému.

**Poznámka:** Vzduch v palivovém systému znemožňuje startování motoru nebo jiné funkční problémy. V případě vyjetí palivové nádrže nebo zavzdušnění palivového systému vždy proveďte odvzdušnění.





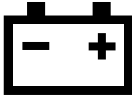

## KDYŽ BLIKÁ NĚKTERÁ VÝSTRAŽNÁ KONTROLKA



Když během provozu zní akustická výstraha rozsvítí nebo začne blikat výstražná kontrolka, zaparkujte stroj na bezpečném místě a proveďte níže popsaná nápravná opatření.

Výstražná kontrolka	Název kontrolky	Příčiny a nápravná opatření
 AW4J007	Výstražná kontrolka vozidla a motoru	Nastal problém se strojem. Viz příslušná výstražná kontrolka níže. Získejte číslo chybového kódu vozidla nebo motoru z multiinformačního displeje nebo přístrojové desky a potom kontaktujte prodejce nebo servis s odkazem na „Seznam chybových kódů vozidla“ nebo „Seznam chybových kódů motoru“ v tomto návodu. Viz „Multiinformační displej“ na straně 2-17 nebo „Přístrojová deska“ na straně 2-35. Viz „Seznam chybových kódů vozidla“ na stranách 6-16 a 6-17. Viz „Seznam chybových kódů motoru“ na stranách 6-18 až 6-26.
 AW4J0041	Výstražná kontrolka chyby ECM	Je detekován problém motoru. Pokud je na multiinformačním displeji nebo přístrojové desce zobrazen chybový kód, sdělte kód prodejci nebo servisu a požádejte o pomoc. Viz „Multiinformační displej“ na straně 2-17 nebo „Přístrojová deska“ na straně 2-35. Viz „Seznam chybových kódů motoru“ na stranách 6-18 až 6-26.
 AG7J019	Výstražná kontrolka dobíjení akumulátoru	Nastal problém s řemenem ventilátoru nebo alternátorem.  Zkontrolujte řemen ventilátoru z hlediska uvolnění nebo přetržení a v případě potřeby seřídte. Pokud kontrolka bliká i po údržbě, je problém pravděpodobně v alternátoru. Kontaktujte prodejce nebo servis kvůli pomoci. Viz „Prohlídka a seřízení řemenu ventilátoru“ na straně 5-25.

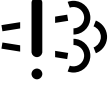

Výstražná kontrolka	Název kontrolky	Příčiny a nápravná opatření
 AG7J017	<b>Výstražná kontrolka tlaku motorového oleje</b>	Nastal problém v systému mazání motoru.  Zkontrolujte hladinu motorového oleje. Pokud kontrolka bliká při normální výšce hladiny nebo i po doplnění oleje, kontaktujte prodejce nebo servis. Viz „Prohlídka a doplnění motorového oleje“ na straně 5-21.
 AW4J009	<b>Výstražná kontrolka odlučovače vody</b>	V odlučovači vody je voda. Vypusťte vodu. Viz „Vypuštění zkondenzované vody z odlučovače vody“ na straně 5-67.
 AG7J018	<b>Výstražná kontrolka teploty chladicí kapaliny</b>	Teplota chladicí kapaliny je příliš vysoká a motor se přehřívá. Viz „Když se přehřeje motor“ na straně 6-3.
 AG7J020	<b>Výstražná kontrolka vzduchového filtru</b>	Vzduchový filtr je zanesený. Vyčistěte jej. Viz „Čištění vzduchového filtru“ na straně 5-37.
 AK8J004	<b>Výstražná kontrolka NCD NCD: Diagnostický systém řídicího systému NOx</b>	Je detekován problém ve výfukovém systému. Získejte číslo chybového kódu motoru z multiinformačního displeje nebo přístrojové desky a kontaktujte prodejce nebo servis s odkazem na „Seznam chybových kódů motoru“ v tomto návodu. Viz „Multiinformační displej“ na straně 2-17 nebo „Přístrojová deska“ na straně 2-35. Viz „Seznam chybových kódů motoru“ na stranách 6-18 až 6-26.



Výstražná kontrolka	Název kontrolky	Příčiny a nápravná opatření
 AW4J010	Výstražná kontrolka hladiny paliva	Hladina paliva je příliš nízká. Doplňte palivo. Viz „Kontrola hladiny paliva“ na straně 5-22.
 AQ0J004	Výstražná kontrolka 3. přídavné hydrauliky	Tlak ve vedení 3. přídavné hydrauliky je příliš nízký. Kontaktujte prodejce nebo servis kvůli pomoci.
 AM1J005	Kontrolka výstrahy přetížení zvedání	Tato kontrolka začne blikat při aktivaci výstražného zařízení přetížení. Pokud se to stane, snižte zatížení při zvedání. Viz „Spínač výstrahy přetížení zvedání (Pokud je ve výbavě)“ na straně 2-69.



## SEZNAM CHYBOVÝCH KÓDŮ VOZIDLA

Když se na displeji zobrazí chybový kód, kontaktujte prodejce nebo servis pro pomoc.

Chybový kód	Detaily kódu
9	Nelze detekovat klíč ACC
19	Nesoulad verze parametru
402	Chyba komunikace CAN 0
502	Chyba komunikace CAN (ECU motoru)
602	Chyba komunikace CAN (ukazatel přístrojové desky)
612	Chyba komunikace CAN (OX024)
822	Chyba komunikace CAN (Takeuchi Security System)
1703	Chyba hlavního napájecího napětí (příliš vysoké)
1704	Chyba hlavního napájecího napětí (příliš nízké)
1713	Chyba napájecího napětí OX024 (příliš vysoké)
1714	Chyba napájecího napětí OX024 (příliš nízké)
2503	Chyba napětí snímače (příliš vysoké) MMC
2504	Chyba napětí snímače (příliš nízké) MMC
3300	Porucha dobíjení alternátoru
3401	Chyba tlaku motorového oleje
3500	Přehřátí
3600	Vzduchový filtr zanesený
3700	Akustická výstraha odlučovače vody
5303	Chyba snímače akcelérátoru (příliš vysoké)
5304	Chyba snímače akcelérátoru (příliš nízké)
5505	Chyba hodnoty odporu palivoměru (přerušení kabelu)
5603	Chyba snímače akustické výstrahy zvedání (příliš vysoké)
5604	Chyba snímače akustické výstrahy zvedání (příliš nízké)





## ODSTRAŇOVÁNÍ PROBLÉMŮ SEZNAM CHYBOVÝCH KÓDŮ VOZIDLA

Chybový kód	Detaily kódu
6503	Chyba hodnoty napětí posuvného spínače AUX1 (příliš vysoké)
6504	Chyba hodnoty napětí posuvného spínače AUX1 (příliš nízké)
6509	Chyba neutrálu posuvného spínače AUX1
6519	Chyba spínače AUX1 (L)
6529	Chyba spínače AUX1 (R)
6603	Chyba hodnoty napětí posuvného spínače AUX2 (příliš vysoké)
6604	Chyba hodnoty napětí posuvného spínače AUX2 (příliš nízké)
6609	Chyba neutrálu posuvného spínače AUX2
6709	Chyba tlačítka AUX3 (nožní)
6719	Chyba spínače AUX3 (ruční)
8005	Chyba výstupního napětí PWM čerpadla (příliš nízké)
8006	Chyba výstupního napětí PWM čerpadla (příliš vysoké)
8015	Chyba výstupního napětí PWM AUX1 (L) (příliš nízké)
8016	Chyba výstupního napětí PWM AUX1 (L) (příliš vysoké)
8025	Chyba výstupního napětí PWM AUX1 (R) (příliš nízké)
8026	Chyba výstupního napětí PWM AUX1 (R) (příliš vysoké)
8035	Chyba výstupního napětí PWM AUX2 (L) (příliš nízké)
8036	Chyba výstupního napětí PWM AUX2 (L) (příliš vysoké)
8045	Chyba výstupního napětí PWM AUX2 (R) (příliš nízké)
8046	Chyba výstupního napětí PWM AUX2 (R) (příliš vysoké)
9990	Změna modelu
9991	Neznámé modely

PWM = Pulse width modulation, pulzně šířková modulace



## SEZNAM CHYBOVÝCH KÓDŮ MOTORU

Když se na displeji zobrazí chybový kód, kontaktujte prodejce nebo servis pro pomoc.

Chybový kód		Detaily kódu	DTC
SPN	FMI		
522400	2	Snímač snímače otáček klikového hřídele (porucha signálu klikového hřídele)	P0336
	5	Snímač snímače otáček klikového hřídele (žádný signál klikového hřídele)	P0337
522401	2	Snímač snímače otáček vačkového hřídele (porucha signálu vačkového hřídele)	P0341
	5	Snímač snímače otáček vačkového hřídele (žádný signál vačkového hřídele)	P0342
	7	Snímač snímače otáček vačkového hřídele (porucha offset úhlu)	P1341
523249	5	Žádný signál snímačů otáček klikového a vačkového hřídele	P0008
91	3	Snímač akcelérátoru 1 (příliš vysoký výstup snímače)	P0123
	4	Snímač akcelérátoru 1 (příliš nízký výstup snímače)	P0122
28	3	Snímač akcelérátoru 2 (příliš vysoký výstup snímače)	P0223
	4	Snímač akcelérátoru 2 (příliš nízký výstup snímače)	P0222
522624	7	Dvojitý snímač akcelérátoru (zavřená poloha) porucha	P1646
522623	7	Dvojitý snímač akcelérátoru (otevřená poloha) porucha	P1647
29	3	Snímač akcelérátoru 3 (příliš vysoký výstup snímače)	P0228
	4	Snímač akcelérátoru 3 (příliš nízký výstup snímače)	P0227
	8	Porucha snímače impulzů (komunikace impulzů)	P1227
28	0	Porucha snímače akcelérátoru 3 (pedál v otevřené poloze)	P1126
	1	Porucha snímače akcelérátoru 3 (pedál v zavřené poloze)	P1125
51	3	Porucha snímače otevření klapky sání (vysoké napětí)	P02E9
	4	Porucha snímače otevření klapky sání (nízké napětí)	P02E8



Chybový kód		Detaily kódu	DTC
SPN	FMI		
102	3	Porucha snímače nízkotlaké strany EGR (vysoké napětí)	P0238
	4	Porucha snímače nízkotlaké strany EGR (nízké napětí)	P0237
	13	Porucha snímače nízkotlaké strany EGR (abnormální naučená hodnota)	P0236
	10	Detekovaná chyba hodnoty (snímač tlaku nízkotlaké strany EGR)	P1673
1209	3	Porucha snímače vysokotlaké strany EGR (vysoké napětí)	P0473
	4	Porucha snímače vysokotlaké strany EGR (nízké napětí)	P0472
	13	Porucha snímače vysokotlaké strany EGR (abnormální naučená hodnota)	P0471
	10	Detekovaná chyba hodnoty (snímač tlaku vysokotlaké strany EGR)	P1679
110	3	Porucha snímače teploty chladicí kapaliny (vysoké napětí)	P0118
	4	Porucha snímače teploty chladicí kapaliny (nízké napětí)	P0117
	0	Abnormálně vysoká teplota snímače teploty chladicí kapaliny (přehřátí)	P0217
	10	Detekovaná chyba hodnoty (snímač teploty chladicí kapaliny motoru)	P1674
172	3	Porucha nového snímače teploty vzduchu (vysoké napětí)	P0113
	4	Porucha nového snímače teploty vzduchu (nízké napětí)	P0112
174	3	Porucha snímače teploty paliva (vysoké napětí)	P0183
	4	Porucha snímače teploty paliva (nízké napětí)	P0182
	0	Abnormálně vysoká teplota snímače teploty paliva	P0168
157	3	Porucha snímače tlaku v railu (vysoké napětí)	P0193
	4	Porucha snímače tlaku v railu (nízké napětí)	P0192



ODSTRAŇOVÁNÍ PROBLÉMŮ  
**SEZNAM CHYBOVÝCH KÓDŮ MOTORU**

Chybový kód		Detaily kódu	DTC
SPN	FMI		
3251	3	Porucha snímače diferenciálního tlaku DPF (vysoké napětí)	P2455
	4	Porucha snímače diferenciálního tlaku DPF (nízké napětí)	P2454
	0	Abnormálně vysoký diferenciální tlak snímače diferenciálního tlaku DPF	P2452
	13	Snímač diferenciálního tlaku DP (abnormální naučená hodnota)	P2453
3609	3	Porucha snímače vysokotlaké strany DPF (vysoké napětí)	P1455
	4	Porucha snímače vysokotlaké strany DPF (nízké napětí)	P1454
	10	Detekovaná chyba hodnoty (snímač tlaku vysokotlaké strany DPF)	P167C
4795	31	Odstranění substrátu DPF (prázdňá schránka)	P226D
3242	3	Porucha snímače vstupní teploty DPF (vysoké napětí)	P1428
	4	Porucha snímače vstupní teploty DPF (nízké napětí)	P1427
	0	Abnormálně vysoká teplota snímače vstupní teploty DPF	P1436
	10	Detekovaná chyba hodnoty (snímač vstupní teploty DPF)	P167E
3250	3	Porucha snímače mezilehlé teploty DPF (vysoké napětí)	P1434
	4	Porucha snímače mezilehlé teploty DPF (nízké napětí)	P1435
	1	Abnormálně nízká teplota snímače mezilehlé teploty DPF	P0420
	0	Abnormálně vysoká teplota snímače mezilehlé teploty DPF (porucha post-vstříku)	P1426
	10	Detekovaná chyba hodnoty (snímač vnitřní teploty DPF)	P167A
108	3	Porucha snímače atmosférického tlaku (vysoké napětí)	P2229
	4	Porucha snímače atmosférického tlaku (nízké napětí)	P2228
	10	Porucha charakteristiky snímače atmosférického tlaku	P1231
412	3	Porucha snímače teploty plynu EGR (vysoké napětí)	P041D
	4	Porucha snímače teploty plynu EGR (nízké napětí)	P041C
	10	Detekovaná chyba hodnoty (snímač teploty plynu EGR)	P1675



# ODSTRAŇOVÁNÍ PROBLÉMŮ SEZNAM CHYBOVÝCH KÓDŮ MOTORU

Chybový kód		Detaily kódu	DTC
SPN	FMI		
105	3	Porucha snímače teploty v rozdělovacím sacím potrubí (vysoké napětí)	P040D
	4	Porucha snímače teploty v rozdělovacím sacím potrubí (nízké napětí)	P040C
	10	Detekovaná chyba hodnoty (snímač teploty v rozdělovacím sacím potrubí)	P1676
173	3	Porucha snímače teploty ve sběrném výfukovém potrubí (vysoké napětí)	P0546
	4	Porucha snímače teploty ve sběrném výfukovém potrubí (nízké napětí)	P0545
	10	Detekovaná chyba hodnoty (snímač teploty ve sběrném výfukovém potrubí)	P1677
1485	7	Slepený kontakt hlavního relé	P068B
	2	Časné rozepnutí hlavního relé	P068A
522243	5	Přerušené relé asistence startu	P0543
	6	Přerušené ukostření relé asistence startu	P0541
651 (4TNV), 652 (3TNV)	5	Přerušený obvod vstřikovače 1 (inherentní umístění vstřikovače)	P0204 (4TNV), P0203 (3TNV)
	6	Zkrat cívký vstřikovače 1	P0271 (4TNV), P0268 (3TNV)
	3	Zkrat vstřikovače 1	P1271 (4TNV), P1262 (3TNV)
653	5	Přerušený obvod vstřikovače 2 (inherentní umístění vstřikovače)	P0202
	6	Zkrat cívký vstřikovače 2	P0265
	3	Zkrat vstřikovače 2	P1265
654	5	Přerušený obvod vstřikovače 3 (inherentní umístění vstřikovače)	P0201
	6	Zkrat cívký vstřikovače 3	P0262
	3	Zkrat vstřikovače 3	P1262



ODSTRAŇOVÁNÍ PROBLÉMŮ  
**SEZNAM CHYBOVÝCH KÓDŮ MOTORU**

Chybový kód		Detaily kódu	DTC
SPN	FMI		
652	5	Přerušený obvod vstřikovače 4 (inherentní umístění vstřikovače)	P0203
	6	Zkrat cívky vstřikovače 4	P0268
	3	Zkrat vstřikovače 4	P1268
4257	12	Chyba integrovaného obvodu driveru vstřikovače	P0611
2797	6	Zkrat obvodu driveru vstřikovače (řada 1) (4TN: společný obvod pro válce č. 1, č. 4 a všechny 3TN)	P1146
2798	6	Zkrat obvodu driveru vstřikovače (řada 2) (4TN: obvod pro válce č. 2, č. 3)	P1149
523462	13	Chyba vstřikovaného množství s korekcí IQA pro vstřikovač 1	P1648
523463	13	Chyba vstřikovaného množství s korekcí IQA pro vstřikovač 2	P1649
523464	13	Chyba vstřikovaného množství s korekcí IQA pro vstřikovač 3	P1650
523465	13	Chyba vstřikovaného množství s korekcí IQA pro vstřikovač 4	P1651
522571	3	Obvod driveru vysokotlakého čerpadla (zkrat VB strana Low)	P1641
	6	Obvod driveru vysokotlakého čerpadla (zkrat GND strana Low)	P1643
633	3	Obvod driveru vysokotlakého čerpadla (zkrat VB strana High)	P0629
	6	Obvod driveru vysokotlakého čerpadla (zkrat GND strana High)	P1642
	5	Obvod driveru vysokotlakého čerpadla (přerušený obvod)	P0627
522572	6	Obvod driveru vysokotlakého čerpadla (proud driveru (vysoká úroveň))	P062A
	11	Obvod driveru vysokotlakého čerpadla (chyba přetížení čerpadla)	P1645
157	0	Aktuální chyba nárůstu tlaku v railu	P0088
	18	Chyba odchylky tlaku v railu během aktuálního poklesu tlaku v railu	P0094
	15	Chyba odchylky tlaku v railu během aktuálního nárůstu tlaku v railu	P0093
	16	PLV otevřeno ventil	P000F



# ODSTRAŇOVÁNÍ PROBLÉMŮ SEZNAM CHYBOVÝCH KÓDŮ MOTORU

Chybový kód		Detaily kódu	DTC
SPN	FMI		
523469	0	Porucha tlaku v railu (chyba časů otevření ventilu PLV)	P1666
523470	0	Porucha tlaku v railu (chyba času otevření ventilu PLV)	P1667
523489	0	Porucha tlaku v railu (aktuální tlak v railu je příliš vysoký během PRV limp home)	P1668
523468	9	Porucha tlaku v railu (chyba řízeného tlaku v railu po otevření ventilu PLV)	P1665
523491	0	Porucha tlaku v railu (chyba teploty vstřikovače B/F během PLV4 limp home)	P1669
523460	7	Porucha tlaku v railu (chyba času provozu během RPS limp home)	P1670
190	16	Příliš vysoká rychlost	P0219
2950	5	Žádné zatížení obvodu můstku H driveru klapky sání	P0660
	3	Zkrat na napájecí napětí výstupu 1 můstku H driveru klapky sání	P1658
	4	Zkrat na kostru výstupu 1 můstku H driveru klapky sání	P1659
	6	Přetížení obvodu můstku H driveru klapky sání	P1660
2951	3	Zkrat na napájecí napětí VB výstupu 2 můstku H driveru klapky sání	P1661
	4	Zkrat na kostru výstupu 2 můstku H driveru klapky sání	P1662
522596	9	TSC1 (zpráva CAN) timeout příjmu (SA1)	U0292
522597	9	TSC1 (zpráva CAN) timeout příjmu (SA2)	U1301
522599	9	Y_ECR1 (zpráva CAN) timeout příjmu	U1292
522600	9	Y_EC (zpráva CAN) timeout příjmu	U1293
522601	9	Y_RSS (zpráva CAN) timeout příjmu	U1294
522603	9	VH (zpráva CAN) timeout příjmu	U1296
522605	9	Y_ECM3 (zpráva CAN) timeout příjmu	U1298
237	31	VI (zpráva CAN) timeout příjmu	U0168
	13	VI (zpráva CAN) porucha dat příjmu	U3002
522609	9	Y_ETCP1 (zpráva CAN) timeout příjmu	U1300



ODSTRAŇOVÁNÍ PROBLÉMŮ  
**SEZNAM CHYBOVÝCH KÓDŮ MOTORU**

Chybový kód		Detaily kódu	DTC
SPN	FMI		
522618	9	EBC1 (zpráva CAN) timeout příjmu	U1302
522619	9	Y_DPFIF (zpráva CAN) timeout příjmu	U1303
522610	9	CAN1 (pro EGR): Timeout příjmu	U010B
522611	9	Výfuková klapka (timeout zprávy CAN od výfukové klapky)	U1107
2791	0	Chyba přepětí EGR	P0404
	1	Chyba podpětí EGR	P1404
	7	Porucha zpětné vazby EGR	P1409
	9	Porucha dat ECM EGR	U0401
	12	Přerušovaný obvod mezi cívkami motoru EGR	P0403
522579	12	Zkrat mezi cívkami motoru EGR	P1405
522580	12	Porucha snímače polohy EGR	P0488
522581	7	Porucha váznutí otevřeného ventilu EGR	P148A
522582	7	Porucha inicializace EGR	P049D
522183	1	Porucha termistoru vysoké teploty EGR	P1410
522184	1	Porucha termistoru nízké teploty EGR	P1411
522617	12	Cílová hodnota EGR mimo rozsah	U1401
522746	12	Výfuková klapka (porucha napětí)	P1438
522747	12	Výfuková klapka (porucha motoru)	P1439
522748	12	Výfuková klapka (porucha systému snímače)	P1440
522749	12	Výfuková klapka (porucha MPU)	P1441
522750	12	Výfuková klapka (porucha PCB)	P1442
522751	19	Výfuková klapka (porucha CAN)	P1443
630	12	Chyba mazání paměti EEPROM	P0601
522576	12	Chyba čtení paměti EEPROM	P160E
522578	12	Chyba zápisu paměti EEPROM	P160F





## ODSTRAŇOVÁNÍ PROBLÉMŮ SEZNAM CHYBOVÝCH KÓDŮ MOTORU

Chybový kód		Detaily kódu	DTC
SPN	FMI		
522585	12	Vnitřní porucha ECU (porucha komunikace CY146 SPI)	P1613
522588	12	Vnitřní porucha ECU (příliš vysoké napětí napájení 1)	P1608
522589	12	Vnitřní porucha ECU (příliš nízké napětí napájení 1)	P1617
522590	12	Vnitřní porucha ECU (chyba 1 napájecího napětí snímače)	P1609
522591	12	Vnitřní porucha ECU (chyba 2 napájecího napětí snímače)	P1618
522592	12	Vnitřní porucha ECU (chyba 3 napájecího napětí snímače)	P1619
522744	4	Vnitřní porucha ECU (zkrat na kostru obvodu 1 driveru akčního členu)	P1626
522994	4	Vnitřní porucha ECU (zkrat na kostru obvodu 2 driveru akčního členu)	P1633
523471	6	Vnitřní porucha ECU (zkrat na kostru obvodu 3 driveru akčního členu)	P1467
523473	12	Vnitřní porucha ECU (porucha 1 A/D převodníku)	P1469
523474	12	Vnitřní porucha ECU (porucha 2 A/D převodníku)	P1470
523475	12	Vnitřní porucha ECU (porucha 1 externího monitoringu IC a CPU)	P1471
523476	12	Vnitřní porucha ECU (porucha 2 externího monitoringu IC a CPU)	P1472
523477	12	Vnitřní porucha ECU (porucha ROM)	P1473
523478	12	Vnitřní porucha ECU (porucha 1 Shutoff path)	P1474
523479	12	Vnitřní porucha ECU (porucha 2 Shutoff path)	P1475
523480	12	Vnitřní porucha ECU (porucha 3 Shutoff path)	P1476
523481	12	Vnitřní porucha ECU (porucha 4 Shutoff path)	P1477
523482	12	Vnitřní porucha ECU (porucha 5 Shutoff path)	P1478
523483	12	Vnitřní porucha ECU (porucha 6 Shutoff path)	P1479
523484	12	Vnitřní porucha ECU (porucha 7 Shutoff path)	P1480
523485	12	Vnitřní porucha ECU (porucha 8 Shutoff path)	P1481
523486	12	Vnitřní porucha ECU (porucha 9 Shutoff path)	P1482
523487	12	Vnitřní porucha ECU (porucha 10 Shutoff path)	P1483
523488	0	Vnitřní porucha ECU (chyba detekce otáček motoru)	P1484



ODSTRAŇOVÁNÍ PROBLÉMŮ  
**SEZNAM CHYBOVÝCH KÓDŮ MOTORU**

Chybový kód		Detaily kódu	DTC
SPN	FMI		
522323	0	Výstraha vzduchový filtr zanesený	P1101
522329	0	Výstraha odlučovač vody/oleje	P1151
167	5	Spínač nabíjení (přerušený obvod spínače nabíjení)	P1562
	1	Spínač nabíjení (výstraha nabíjení)	P1568
100	4	Spínač tlaku oleje (přerušený obvod spínače tlaku oleje)	P1192
	1	Spínač tlaku oleje (výstraha nízkého tlaku oleje)	P1198
522573	0	Nadměrná akumulace DPF (metoda C)	P2463
522574	0	Nadměrná akumulace DPF (metoda P)	P1463
522575	7	Defekt regenerace DPF (porucha stacionární regenerace)	P2458
522577	11	Defekt regenerace DPF (stacionární regenerace neprovedena)	P2459
3720	16	OP rozhraní DPF (čištění popela DPF požadavek 1)	P242F
	0	OP rozhraní DPF (čištění popela DPF požadavek 2)	P1420
3719	16	OP rozhraní DPF (stacionární regenerace pohotovost)	P1421
	0	OP rozhraní DPF (režim backup)	P1424
3695	14	OP rozhraní DPF (zákaz reset regenerace)	P1425
3719	9	OP rozhraní DPF (porucha záchranné regenerace)	P1445
	7	OP rozhraní DPF (zákaz záchranné regenerace)	P1446



## JINÉ PŘÍZNAKY

U příznaků neobsažených v níže uvedené tabulce nebo při přetrvávání problému po provedení správných nápravných opatření kontaktujte prodejce nebo servis.

<b>Příznaky</b>	<b>Hlavní příčiny</b>	<b>Nápravná opatření</b>
Levá a pravá ovládací páka se nepohybují plynule	<ul style="list-style-type: none"><li>• Nedostatek mazacího tuku na levé a pravé ovládací páce</li></ul>	<ul style="list-style-type: none"><li>• Namažte páky mazacím tukem. Viz strana 5-68.</li></ul>
Páky pojezdu, páka radlice a pedály se nepohybují plynule	<ul style="list-style-type: none"><li>• Nedostatek mazacího tuku na pákách pojezdu, páce radlice a pedálech</li></ul>	<ul style="list-style-type: none"><li>• Namažte páky a pedály mazacím tukem. Viz strana 5-68.</li></ul>
Není možný provoz mechanismu bagru, buldozerové radlice, přídatné hydrauliky, otoče nebo pojezdu.	<ul style="list-style-type: none"><li>• Bezpečnostní zajišťovací páka je zvednutá (zajištěná)</li><li>• Pojistka je přepálená</li></ul>	<ul style="list-style-type: none"><li>• Spusťte (odjistěte) bezpečnostní zajišťovací páku. Viz strana 2-70.</li><li>• Vyměňte pojistku. Viz strana 6-6.</li></ul>
Síla při bagrování je nedostatečná	<ul style="list-style-type: none"><li>• Příliš nízká hladina hydraulického oleje</li><li>• Hydraulický olej není dostatečně zahřátý</li><li>• Vzduchový filtr je zanesený</li><li>• Hydraulický olej není vhodného typu</li></ul>	<ul style="list-style-type: none"><li>• Doplněte na specifikovanou výšku hladiny. Viz strana 5-23.</li><li>• Proveďte zahřátí. Viz strany 3-10 až 3-11.</li><li>• Vyčistěte vzduchový filtr. Viz strana 5-37.</li><li>• Vyměňte hydraulický olej. Viz strana 5-55.</li></ul>
Pojíždění není možné nebo není plynulé	<ul style="list-style-type: none"><li>• Uvzlé kameny nebo cizí předměty</li></ul>	<ul style="list-style-type: none"><li>• Odstraňte cizí předměty.</li></ul>
Stroj táhne doprava/doleva	<ul style="list-style-type: none"><li>• Uvzlé kameny nebo cizí předměty</li><li>• Pás je nesprávně napnutý.</li></ul>	<ul style="list-style-type: none"><li>• Odstraňte cizí předměty.</li><li>• Zkontrolujte a opravte (kontaktujte prodejce nebo servis). Viz strany 5-28 až 5-29.</li></ul>



<b>Příznaky</b>	<b>Hlavní příčiny</b>	<b>Nápravná opatření</b>
Rychlost poježdění nelze změnit	<ul style="list-style-type: none"><li>• Pojistka je přepálená</li></ul>	<ul style="list-style-type: none"><li>• Vyměňte pojistku. Viz strana 6-6.</li></ul>
Otáčení nastavby není možné nebo není plynulé	<ul style="list-style-type: none"><li>• Nedostatek mazacího tuku v ložisku otoče</li></ul>	<ul style="list-style-type: none"><li>• Namažte ložisko mazacím tukem. Viz strana 5-30.</li></ul>
Teplota hydraulického oleje je příliš vysoká	<ul style="list-style-type: none"><li>• Příliš nízká hladina hydraulického oleje</li></ul>	<ul style="list-style-type: none"><li>• Doplněte na specifikovanou výšku hladiny. Viz strana 5-23.</li></ul>
Startér se otáčí, ale motor se nerozběhne	<ul style="list-style-type: none"><li>• Nedostatek paliva</li><li>• Vzduch v palivovém systému</li><li>• Voda v palivovém systému</li><li>• Palivo je zamrzlé.</li><li>• Řídicí systém motoru je vadný.</li><li>• Palivové vedení je vadné.</li><li>• Systém předžhavení je vadný.</li></ul>	<ul style="list-style-type: none"><li>• Doplněte palivo. Viz strana 5-22.</li><li>• Proveďte odvzdušnění. Viz strana 6-12.</li><li>• Vypusťte vodu. Viz strana 5-31.</li><li>• Zahřejte palivové potrubí horkou vodou nebo počkejte, dokud se nezvýší okolní teplota.</li><li>• Seřídte nebo opravte (kontaktujte prodejce nebo servis).</li><li>• Seřídte nebo opravte (kontaktujte prodejce nebo servis).</li><li>• Seřídte nebo opravte (kontaktujte prodejce nebo servis).</li></ul>
Pásky padají	<ul style="list-style-type: none"><li>• Příliš volné pásky</li></ul>	<ul style="list-style-type: none"><li>• Zkontrolujte a opravte (kontaktujte prodejce nebo servis). Viz strany 5-28 až 5-29.</li></ul>



<b>Příznaky</b>	<b>Hlavní příčiny</b>	<b>Nápravná opatření</b>
Výfukové plyny jsou bílé nebo namodralé	<ul style="list-style-type: none"><li>• Příliš vysoká hladina motorového oleje</li><li>• Nedostatečné zahřátí motoru.</li><li>• Řídicí systém motoru je vadný.</li><li>• Palivové vedení je vadné.</li><li>• Dlouhodobý provoz na volnoběh (cca dvě hodiny nebo déle)</li><li>• Špatné palivo</li></ul>	<ul style="list-style-type: none"><li>• Upravte na specifikovanou výšku hladiny. Viz strana 5-21.</li><li>• Proveďte postup zahřátí. Viz strana 3-7.</li><li>• Seřídte nebo opravte (kontaktujte prodejce nebo servis).</li><li>• Seřídte nebo opravte (kontaktujte prodejce nebo servis).</li><li>• Zvyšte otáčky motoru a zkontrolujte kouřivost.</li><li>• Vyměňte palivo.</li></ul>
Výfukové plyny jsou občas černé	<ul style="list-style-type: none"><li>• Vzduchový filtr je zanesený</li><li>• Řídicí systém motoru je vadný.</li><li>• Palivové vedení je vadné.</li><li>• Neprůchodné výfukové potrubí.</li><li>• DPF je vadný.</li></ul>	<ul style="list-style-type: none"><li>• Vyčistěte vzduchový filtr. Viz strana 5-37.</li><li>• Seřídte nebo opravte (kontaktujte prodejce nebo servis).</li><li>• Seřídte nebo opravte (kontaktujte prodejce nebo servis).</li><li>• Seřídte nebo opravte (kontaktujte prodejce nebo servis).</li><li>• Seřídte nebo opravte (kontaktujte prodejce nebo servis).</li></ul>
Motor vytváří abnormální hluk (hluk spalování nebo mechanický hluk)	<ul style="list-style-type: none"><li>• Používá se nekvalitní palivo</li><li>• Motor se přehřívá</li><li>• Poškození vnitřku tlumiče výfuku</li></ul>	<ul style="list-style-type: none"><li>• Vyměňte palivo.</li><li>• Viz „Když se přehřeje motor“ na straně 6-3.</li><li>• Vyměňte tlumič výfuku. Za účelem výměny kontaktujte prodejce nebo servis.</li></ul>



## SPUŠTĚNÍ VÝLOŽNÍKU NA ZEM

Pokud je nutné mechanismus bagru spustit na zem při vypnutém motoru, postupujte následovně.

### Postup 1 (stroje s hydraulickým akumulátorem)

Tuto činnost provádějte do 10 minut od vypnutí motoru.

1. Sedněte si na sedadlo obsluhy.
2. Otočte spínací skříňku do polohy ON.
3. Spusťte bezpečnostní zajišťovací páku do odjištěné polohy
4. Pomalu zatlačte ovládací páku dopředu, aby se výložník spustil dolů.

### Postup 2 (stroje bez hydraulického akumulátoru)

Tato činnost je nebezpečná a vyžaduje zkušenosti. Za účelem provedení kontaktujte prodejce nebo servis.



### VÝSTRAHA

- Před prováděním údržby vypněte motor a nechte stroj vychladnout.
  - Motor a hydraulický systém a mnoho dalších částí stroje je bezprostředně po vypnutí motoru horkých. Při kontaktu s těmito částmi vzniknou popáleniny.
  - I hydraulický olej je ihned po vypnutí motoru horký a pod vysokým tlakem. Při povolování víček nebo zátek buďte opatrní. Práce na stroji za těchto podmínek může mít za následek popáleniny nebo zranění způsobená vytrysknutím horkého oleje.
- Při spouštění mechanismu bagru se zdržujte mimo pracovní prostor. Mohli byste být zasaženi materiálem padajícím ze lžice nebo klesajícím mechanismem bagru.
- Pomalu povolte matici hadice a spustte výložník.

- Nepovolujte a nedemontujte hadice nenacházející se na specifikovaných místech. Při nesprávné manipulaci může vytrysknout olej.

### Vybavení nouzovým uzavíracím ventilem

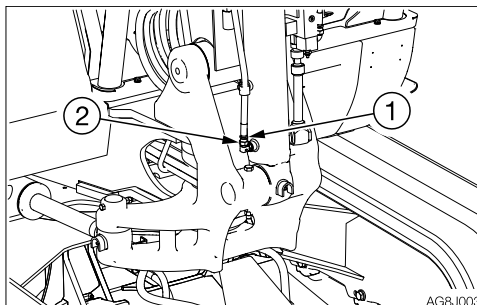

1. Pod hadici umístěte záchytnou nádobu na odpadní olej.
2. Klíčem přidržte koncovku hadice (1) a druhým klíčem pomalu povolte matici hadice (2).
3. Z válce výložníku vyteče olej a mechanismus bagru se spustí.
4. Po spuštění mechanismu bagru na zem zkontrolujte bezpečnost a stabilitu stroje.
5. Klíčem přidržte koncovku hadice (1) a druhým klíčem utáhněte matici hadice (2).

- Utahovací moment: 31,4 Nm (23.1 ft-lb.)



## TAŽENÍ

### **VÝSTRAHA**

Při tažení hrozí těžké nebo smrtelné zranění při nesprávném provádění nebo při použití nevhodného nebo nezkontrolovaného lana.

- Uvolnění nebo přetržení lana je nebezpečné. Použijte ocelové lano vhodné pro požadovanou tažnou sílu.
- Nepoužívejte přelomené, zkroucené nebo jinak poškozené lano.
- Nevyvíjejte na ocelové lano velké rázové zatížení.
- Při manipulaci a lanem používejte ochranné brýle.
- Dbejte na to, aby v taženém i tažném stroji byli pracovníci obsluhy.
- Nikdy neprovádějte tažení ve svahu.
- Během tažení nikomu nedovolte přibližovat se k lanu.

**DŮLEŽITÉ:** Neprovádějte tažení stroje, jehož motor nelze nastartovat nebo stroje, který nejede. Mohlo by dojít k poškození taženého stroje.

**DŮLEŽITÉ:** Při použití otvoru pro tažení dbejte na přesné dodržování níže uvedených kroků. Nedodržení byť i jednoho z kroků může způsobit poškození otvoru pro tažení nebo jiných částí rámu.

### Tažení stroje

K tažení těžkých předmětů nebo samotného stroje uvízlého v blátě a neschopného se vlastní silou vyprostit používejte níže uvedený postup.

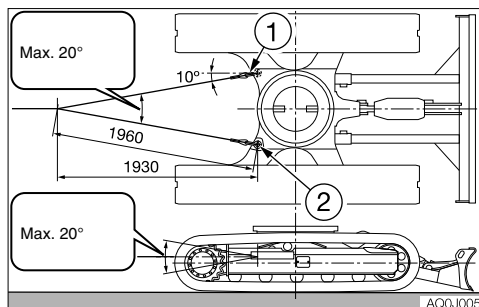

- Povolené síly: 77,9 kN (17512 lbf)  
Neprovádějte tažení jen s použitím otvoru pro tažení na jedné straně.

1. Ke třmenu (1) připojte ocelové lano.
2. Třmen (1) připojte k otvorům pro tažení (2).
3. Dbejte na to, aby ocelové lano bylo v rámci vrcholového úhlu kuželu do 20° vzhledem k rámu podvozku.
4. Popojedte se strojem, aby se ocelové lano napnulo.
5. Přemístěte stroj nízkou rychlostí do 2 km/h (1.24 mph) na blízké místo (vhodné pro opravu).



## **KDYŽ JE POŠKOZENÁ KABINA NEBO STŘÍŠKA**

### **VÝSTRAHA**

Poškozenou kabinu nebo stříšku ihned vyměňte. Při provozování stroje s poškozenou kabinou/stříškou může dojít k těžkému nebo smrtelnému zranění. Neprovozujte stroj, dokud se úplně nedokončí výměna. Nepokoušejte se poškozenou kabinu nebo stříšku opravovat svařováním. Byla by narušena bezpečnost kabiny/stříšky.

---

Číslo dílu stříšky: 05584-00085

Číslo dílu kabiny: 03986-00081





## CHYBA ŘÍDICÍHO SYSTÉMU VÝFUKOVÝCH PLYNŮ

### SEZNAM CHYBOVÝCH KÓDŮ

Pokud řídicí systém výfukových plynů detekuje chybu, výstražná kontrolka chyby ECM se rozsvítí nebo bliká a zobrazí se následující chybové kódy.

Když se zobrazí chybový kód, ihned opravte vadnou část nebo kontaktujte prodejce nebo servis pro pomoc.

Chybový kód		Popis kódu		DTC	NCD nebo PCD Chyba*	Omezený motor Úroveň
SPN	FMI	Místo poruchy	Příčina			
102	3	Snímač diferenciálního tlaku EGR	1. Přemostění kabeláže	P0238	N	2
102	4	Snímač diferenciálního tlaku EGR	1. Odpojení kabeláže 2. Odstranění snímače	P0237	N	2
102	10	Snímač diferenciálního tlaku EGR	1. Odstranění tlakové hadice 2. Ponechání snímače v atmosféře 3. Odpor Dummy	P1673	N	6
110	4	Snímač teploty chladicí kapaliny	1. Odpojení kabeláže 2. Odstranění snímače	P0117	N	4
3251	3	Snímač diferenciálního tlaku DPF	1. Přemostění kabeláže	P2455	N	2
3251	4	Snímač diferenciálního tlaku DPF	1. Odpojení kabeláže 2. Odstranění snímače	P2454	N	2
4795	31	Snímač diferenciálního tlaku DPF	1. Odstranění tlakové hadice 2. Odstranění SF 3. Ponechání snímače v atmosféře 4. Odpor Dummy	P226D	P	6
3242	3	Snímač vstupní teploty DPF	1. Přemostění kabeláže	P1428	P	2
3242	4	Snímač vstupní teploty DPF	1. Odpojení kabeláže 2. Odstranění snímače	P1427	P	2
3250	3	Snímač mezilehlé teploty DPF	1. Přemostění kabeláže	P1434	P	2
3250	4	Snímač mezilehlé teploty DPF	1. Odpojení kabeláže 2. Odstranění snímače	P1435	P	2
412	3	Snímač teploty plynu DPF	1. Přemostění kabeláže	P041D	N	3
412	4	Snímač teploty plynu DPF	1. Odpojení kabeláže 2. Odstranění snímače	P041C	N	3
105	3	Snímač teploty v rozdělovacím sacím potrubí	1. Přemostění kabeláže	P040D	N	2
105	4	Snímač teploty v rozdělovacím sacím potrubí	1. Odpojení kabeláže 2. Odstranění snímače	P040C	N	2
173	3	Snímač teploty ve sběrném výfukovém potrubí	1. Přemostění kabeláže	P0546	N	3
173	4	Snímač teploty ve sběrném výfukovém potrubí	1. Odpojení kabeláže 2. Odstranění snímače	P0545	N	3
2791	12	Ventil EGR	1. Odpojení kabeláže	P0403	N	4

N: NCD (diagnostický systém řídicího systému NOx)

P: PCD (diagnostický systém řídicího systému pevných částic)

**DIAGNOSTICKÝ SYSTÉM ŘÍDICÍHO SYSTÉMU NOX (NCD)**

System NCD upozorňuje pracovníka obsluhy na jakékoli detekované chyby rozsvícením výstražné kontrolky a zobrazením chybového kódu motoru. Výkon motoru je omezen v závislosti na typu poruchy.

**DIAGNOSTICKÝ SYSTÉM ŘÍDICÍHO SYSTÉMU PEVNÝCH ČÁSTIC (PCD)**

System PCD upozorňuje pracovníka obsluhy na jakékoli detekované chyby v systému dodatečného zpracování pevných částic jako např. DPF prostřednictvím výstražné kontrolky a zobrazením chybového kódu motoru. Výkon motoru je omezen v závislosti na typu poruchy.



## OMEZENÍ VÝKONU MOTORU

Pokud systém řízení výfukových plynů detekuje chybu, výkon motoru je omezen v závislosti na typu poruchy.

Existují tři typy omezení výkonu motoru, každá odpovídá úrovni zjištěné poruchy.

**Poznámka:** Pokud je časový interval mezi opravou poruchy a detekcí chyby krátký, může se definitivní omezení provést s kratším předběžným omezením.

### Úroveň 2

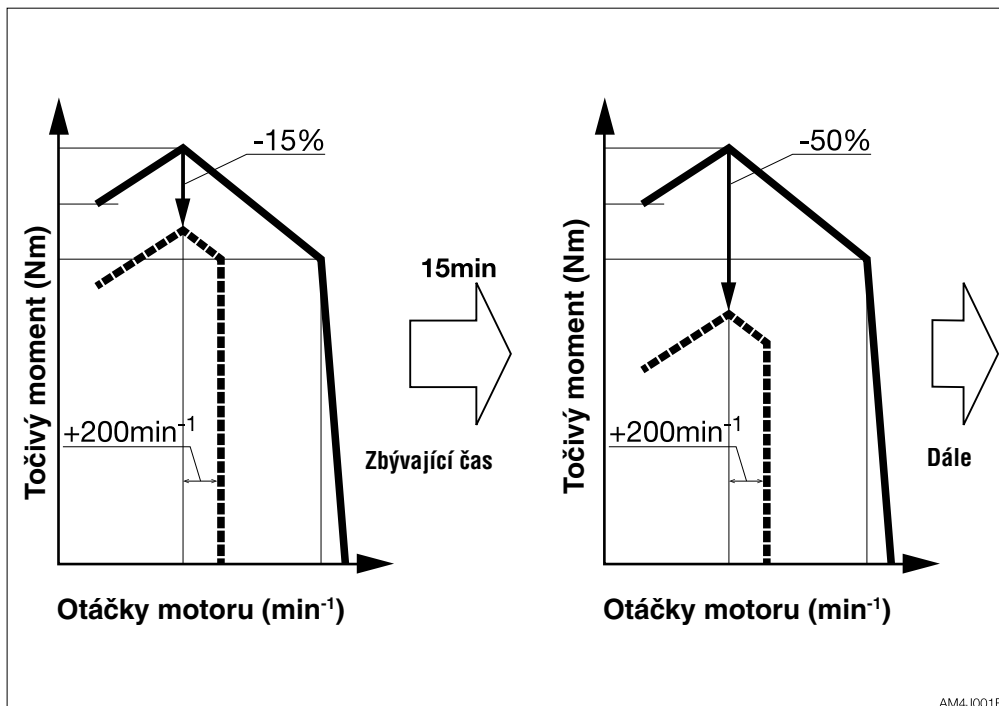

———— : V pořádku  
- - - - - : Omezený výkon

**Předběžné omezení:** když je detekována chyba, točivý moment motoru je omezen oproti normálnímu provozu na 85 %.

Otáčky motoru jsou +200 min<sup>-1</sup> oproti otáčkám maximálního točivého momentu.

**Definitivní omezení:** definitivní omezení se zahájí po předběžném omezení trvajícím 15 minut. Točivý moment motoru je omezen oproti normálnímu provozu na 50 %. Otáčky motoru jsou +200 min<sup>-1</sup> oproti otáčkám maximálního točivého momentu. Definitivní omezení trvá až do odstranění chyby.



Úroveň 3 nebo 4

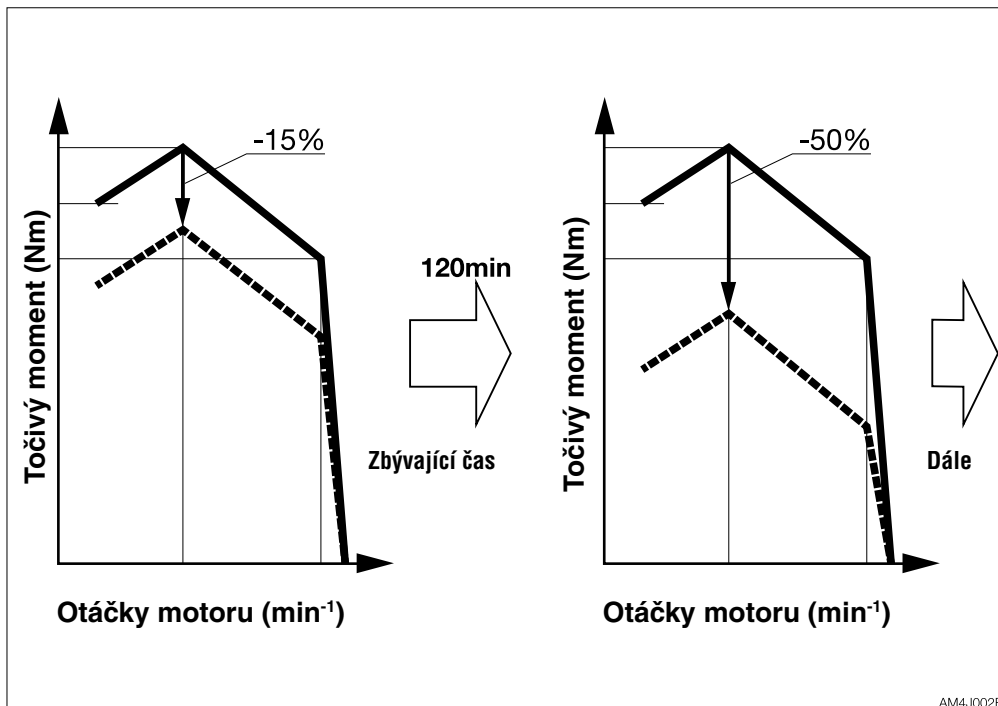

———— : V pořádku  
- - - - - : Omezený výkon

**Předběžné omezení:** když je detekována chyba, točivý moment motoru je omezen oproti normálnímu provozu na 85 %.

**Definitivní omezení:** definitivní omezení se zahájí po předběžném omezení trvajícím 120 minut. Točivý moment motoru je omezen oproti normálnímu provozu na 50 %. Definitivní omezení trvá až do odstranění chyby.



Úroveň 6 (pouze NCD)

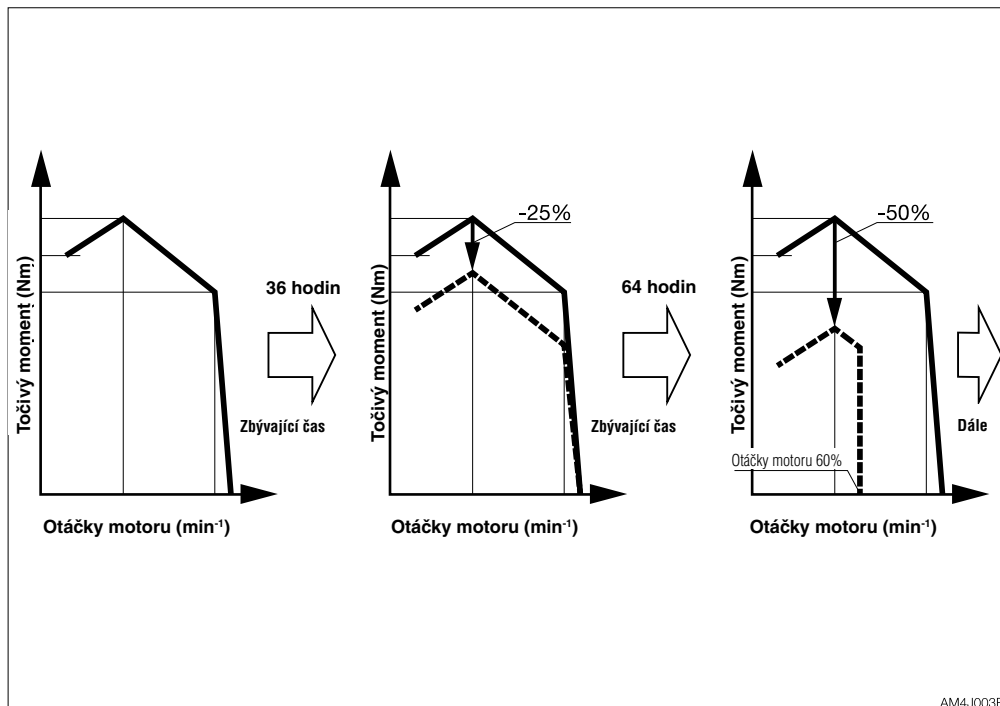

AM4J003E

———— : V pořádku

----- : Omezený výkon

**Předběžné omezení 1:** Pokud je detekována chyba, výstražná kontrolka se rozsvítí nebo začne blikat; výkon motoru není omezen.

**Předběžné omezení 2:** Předběžné omezení 2 se zahájí po předběžném omezení 1 trvajícím 36 hodin. Točivý moment motoru je omezen oproti normálnímu provozu na 75 %.

**Definitivní omezení:** Definitivní omezení se zahájí po předběžném omezení 2 trvajícím 64 hodin. Točivý moment motoru je omezen oproti normálnímu provozu na 50 %. Definitivní omezení trvá až do odstranění chyby.



# TECHNICKÉ ÚDAJE





## ZÁKLADNÍ TECHNICKÉ ÚDAJE

Typ		Stříška	Kabina	
<b>HMOTNOST</b>				
Provozní hmotnost	kg (lb)	Pryžové pásy	4970 (10955)	5120 (11290)
		Ocelové pásy	5150 (11355)	5300 (11685)
<b>VÝKONNOST</b>				
Kapacita lžice (Standardní lžice)	m <sup>3</sup> (cu. ft.)	Nezarovnaná	0,141 (4,98)	
		Zarovnaná	0,102 (3,6)	
Rychlost otoče	min <sup>-1</sup> (rpm)	9,5 (9,5)		
Rychlost pojezdu	km/h (mph)	Pryžové pásy	1.	2,8 (1,74)
			2.	5,2 (3,23)
		Ocelové pásy	1.	2,7 (1,68)
			2.	4,8 (2,98)
Stoupavost	(stupně)	30		
Měrný tlak na zem	kPa (psi)	Pryžové pásy	29 (4,21)	30 (4,35)
		Ocelové pásy	28 (4,06)	31 (4,5)
Hladina hluku (A)	dB	Hladina akustického výkonu		L <sub>WA</sub> —
		Hladina akustického tlaku v místě obsluhy (ISO 6396,2008:)		L <sub>pA</sub> —
<b>MOTOR</b>				
Výrobce a model		Yanmar 4TNV88C- PTB 1	Yanmar 4TNV88C- PTB	
Jmenovitý výkon	(ISO 14396)	kW/min <sup>-1</sup> (hp/rpm)	29,1/2400 (39/2400)	
	(ISO 9249/ SAEJ1349)	kW/min <sup>-1</sup> (hp/rpm)	28/2400 (37,5/2400)	
Zdvihový objem	cm <sup>3</sup> (cu.in.)		2189 (133,6)	
Startér	V-kW		12-2,3	
Alternátor	V-kW		12-0,66	
Akumulátor (IEC 60095-1)	V-Ah		12-90	
CCA	A		565	



# MEMO

---

## ROZMĚRY STROJE

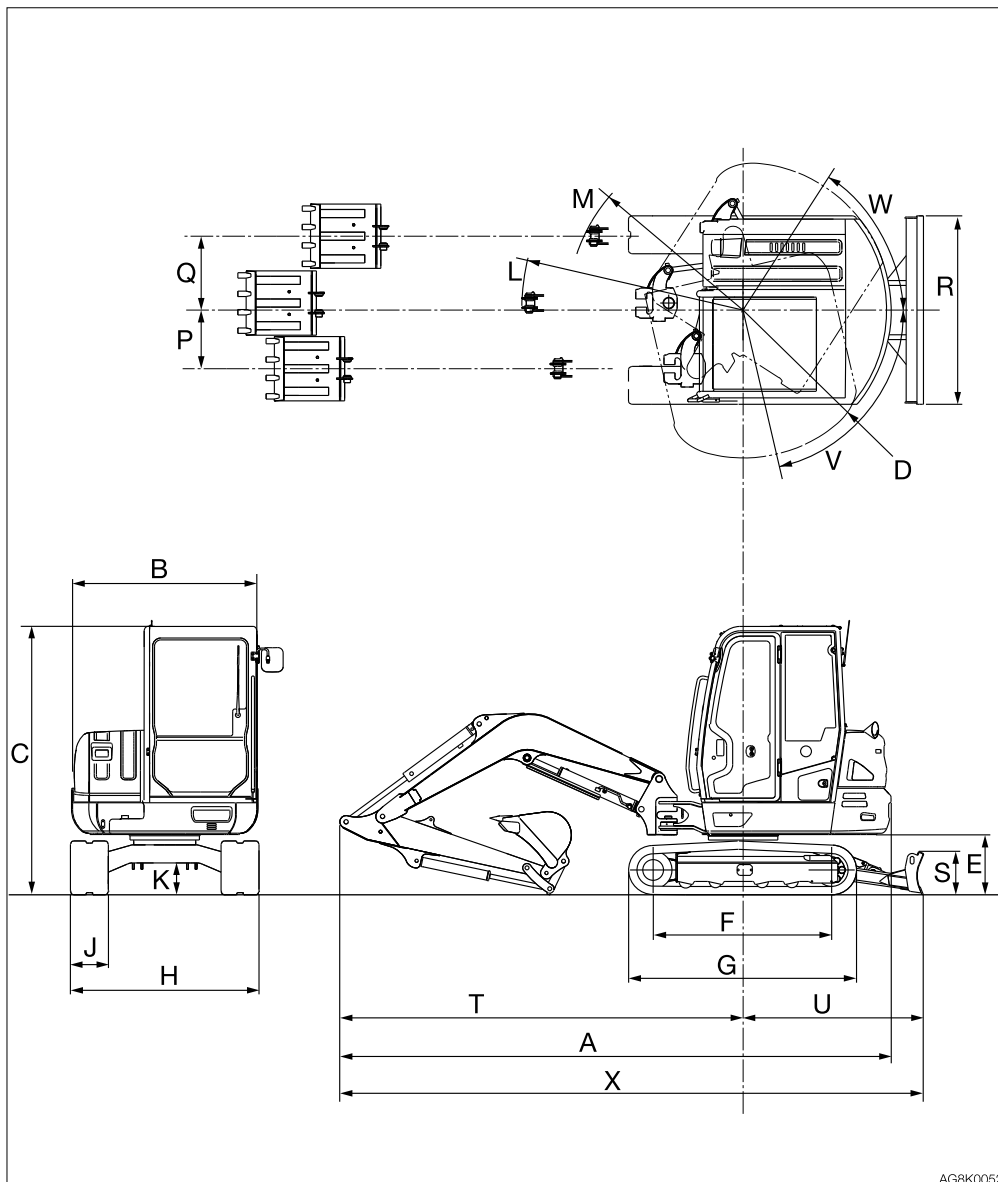

AG8K0052



Měrná jednotka: mm (inch)

	Položka	Střední rameno		Dlouhé rameno	
		Pryžové pásy	Ocelové pásy	Pryžové pásy	Ocelové pásy
<b>A</b>	Celková délka	5460 (215,0)	←	5495 (216,3)	←
<b>B</b>	Celková šířka nástavby	1750 (68,9)	←	←	←
<b>C</b>	Celková výška	2555 (100,6) 2570 (101,2)**	2560 (100,8) 2575 (101,4)**	2555 (100,6) 2570 (101,2)**	2560 (100,8) 2575 (101,4)**
<b>D</b>	Poloměr otáčení nástavby	1360 (53,5)	←	←	←
<b>E</b>	Světlá výška nástavby nad zemí	630 (24,8)	625 (24,6)	630 (24,8)	625 (24,6)
<b>F</b>	Rozvor podvozku	1975 (77,8)	1970 (77,6)	1975 (77,8)	1970 (77,6)
<b>G</b>	Celková délka podvozku přes pásy	2500 (98,4)	←	←	←
<b>H</b>	Celková šířka podvozku přes pásy	1840 (72,4)	←	←	←
<b>J</b>	Šířka pásů	400 (15,7)	←	←	←
<b>K</b>	Světlá výška podvozku	335 (13,2)	340 (13,4)	335 (13,2)	340 (13,4)
<b>L</b>	Minimální poloměr nářadí a mechanismu	2320 (91,3)	←	2330 (91,7)	←
<b>M</b>	Minimální poloměr nářadí při maximálním vychýlení přední části	1840 (72,4)	←	1850 (72,8)	←
<b>P</b>	Vzdálenost vychýlení lžice (natočení výložníku doprava)	620 (24,4)	←	←	←
<b>Q</b>	Vzdálenost vychýlení lžice (natočení výložníku doleva)	785 (30,9)	←	←	←
<b>R</b>	Šířka buldozerové radlice	1840 (72,4)	←	←	←
<b>S</b>	Výška buldozerové radlice	430 (16,9)	←	←	←
<b>T</b>	Vzdálenost přední části od osy otoče	4100 (161,4)	←	4135 (162,8)	←
<b>U</b>	Vzdálenost buldozerové radlice od osy otoče	1720 (67,7) 1860 (73,2)*	1725 (67,9) 1860 (73,2)*	1720 (67,7) 1860 (73,2)*	1725 (67,9) 1860 (73,2)*
<b>V</b>	Úhel natočení výložníku (doleva)	70°	←	←	←
<b>W</b>	Úhel natočení výložníku (doprava)	55°	←	←	←
<b>X</b>	Celková délka (buldozerová radlice vzadu)	5855 (230,5) 5990 (235,8)*	←	5895 (232,1) 6030 (237,4)*	5890 (231,9) 6025 (237,2)*

\*: S úhlovou buldozerovou radlicí

\*\* : Stříška

## ROZSAHY POHYBU

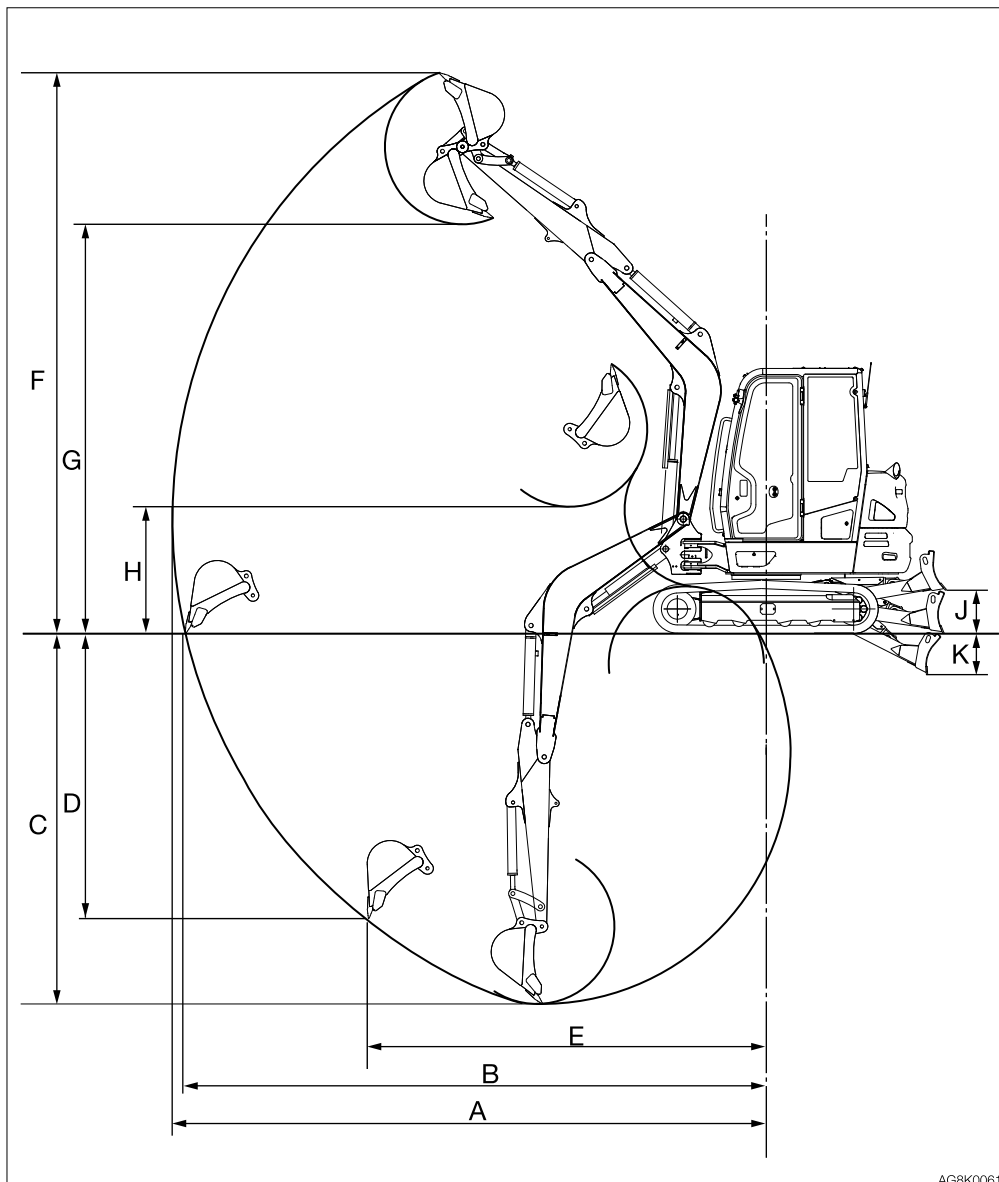

AG8K0061



Měrná jednotka: mm (inch)

	Položka	Střední rameno		Dlouhé rameno	
		Přezové pásy	Ocelové pásy	Přezové pásy	Ocelové pásy
A	Maximální dosah	5980 (235,4)	←	6120 (240,9)	←
B	Maximální dosah na referenční rovině země	5840 (229,9)	←	5985 (235,6)	←
C	Maximální hloubka bagrování	3620 (142,5)	3630 (142,9)	3780 (148,8)	3790 (149,2)
D	Maximální hloubka vertikálního bagrování	2860 (112,6)	2870 (113,0)	2985 (117,5)	2995 (117,9)
E	Dosah při maximální hloubce vertikálního bagrování	3950 (155,5)	←	4025 (158,5)	4020 (158,3)
F	Maximální výška řezné hrany	5580 (219,7)	5570 (219,3)	5655 (222,6)	5645 (222,2)
G	Maximální výška vyklápění	3965 (156,1)	3960 (155,9)	4045 (159,3)	4035 (158,9)
H	Minimální výška vyklápění	1390 (54,7)	1385 (54,5)	1235 (48,6)	1225 (48,2)
J	Maximální zvednutí buldozerové radlice	435 (17,1) 480 (18,9)*	425 (16,7) 475 (18,7)*	435 (17,1) 480 (18,9)*	425 (16,7) 475 (18,7)*
K	Maximální spuštění buldozerové radlice	355 (14,0) 395 (15,6)*	365 (14,4) 405 (15,9)*	355 (14,0) 395 (15,6)*	365 (14,4) 405 (15,9)*

\*: S úhlovou buldozerovou radlicí

# MEMO

---



## NOSNOSTI PŘI ZVEDÁNÍ

### Tabulka jmenovité nosnosti při zvedání

- Zatížení uvedená v tabulkách nepřekračují 87 % zvedací nosnosti hydrauliky nebo 75 % zatížení při převrácení.
- Hodnoty označené hvězdičkou (\*) jsou hydraulicky omezené nosnosti.
- Hmotnost vázacích smyček a jakýchkoliv jiných vazacích prostředků se musí odečíst o jmenovitého zatížení, aby se určila netto hmotnost břemena, kterou lze zvedat.
- Bod působení zatížení je čep závěsu lžice a postoj lžice je se standardní lžicí úplně zataženou pod ramenem.
- Měrná jednotka: daN (lbs)

### Systém zavěšení břemene

Musí být použit systém zavěšení břemene s následujícími vlastnostmi.

1. Systém, který vydrží dvojnásobek nosnosti při zvedání bez ohledu na polohu, kde působí zatížení.
2. Systém, který nepředstavuje riziko pádu zvednutého břemene ze systému zavěšení břemene. Například vybavený zařízením zabraňujícím sklouznutí háku.
3. Systém, který nepředstavuje riziko sklouznutí háku z mechanismu bagru.

### VÝSTRAHA

- Nepokoušejte se zvedat ani přidržovat břemeno, které překračuje tyto hodnoty zatížení ve specifikovaných poloměrech a výškách.
- Jmenovité nosnosti zvedání vycházejí z podmínek, kdy je stroj vodorovně a je na pevném povrchu. Pro bezpečné zvedání se od pracovníka obsluhy očekává, že bude vytvářet nutné rezervy pro konkrétní podmínky práce, jako je např. měkký nebo nerovný podklad, nevodorovný podklad, boční síly, nebezpečné podmínky, zkušenost pracovníků atd. Pracovník obsluhy nebo jiní pracovníci se před obsluhou tohoto stroje musejí zcela seznámit s návodem dodaným výrobcem. Při provozování stroje je také nutné dodržovat bezpečnostní pokyny k příslušenství.
- Při zvedání břemena nepojíždějte, je to velmi nebezpečné.

<Kabina> Dlouhé rameno

Přes přední část, buldozerová radlice nahore

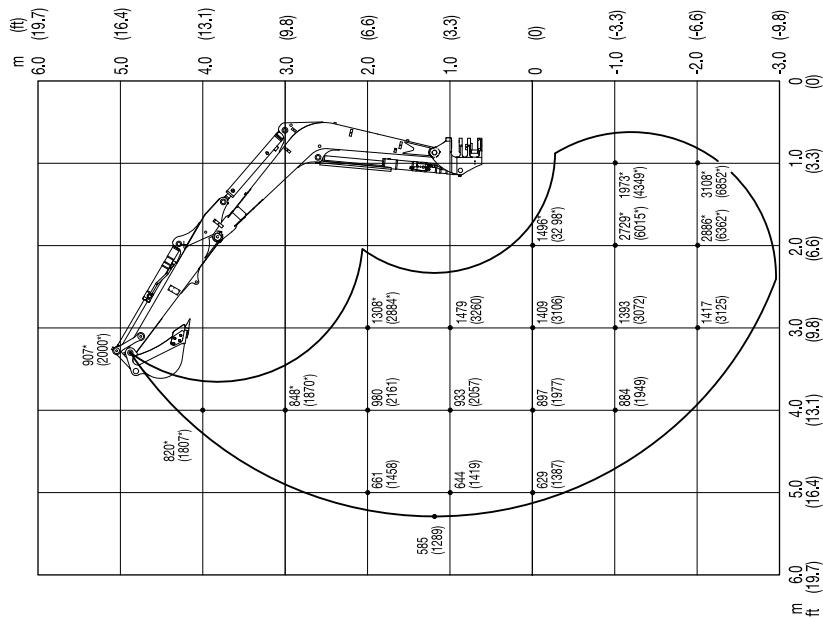

Měrné jednotky: daN (lbs)



<Kabina> Dlouhé rameno

Při otočení na stranu

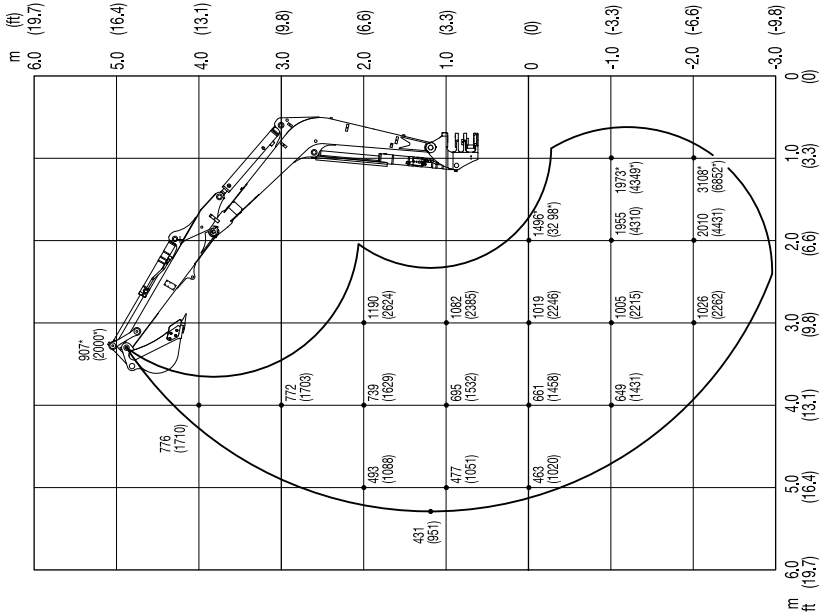

Přes zadní část

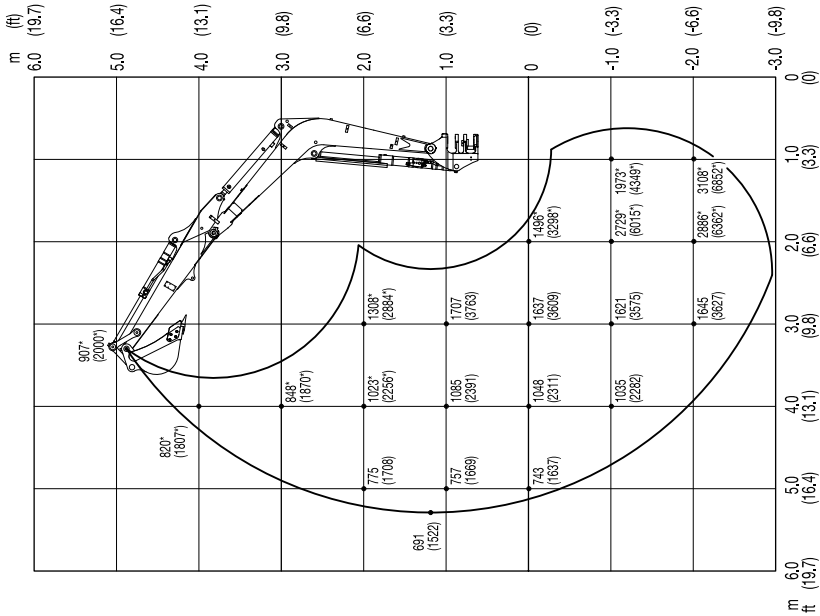

Měrné jednotky: daN (lbs)

<Stříška> Dlouhé rameno

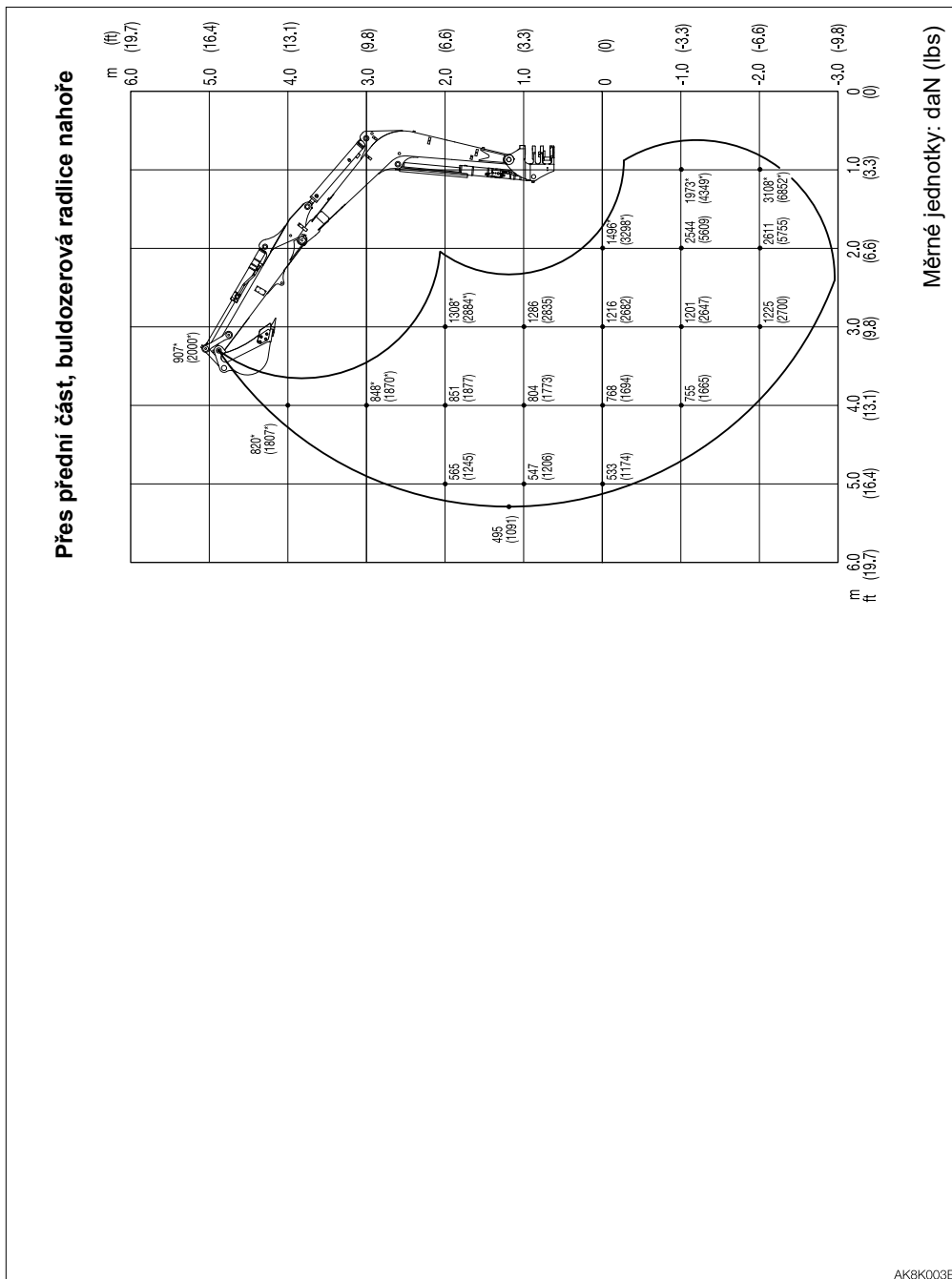

<Stržiška> Dlouhé rameno

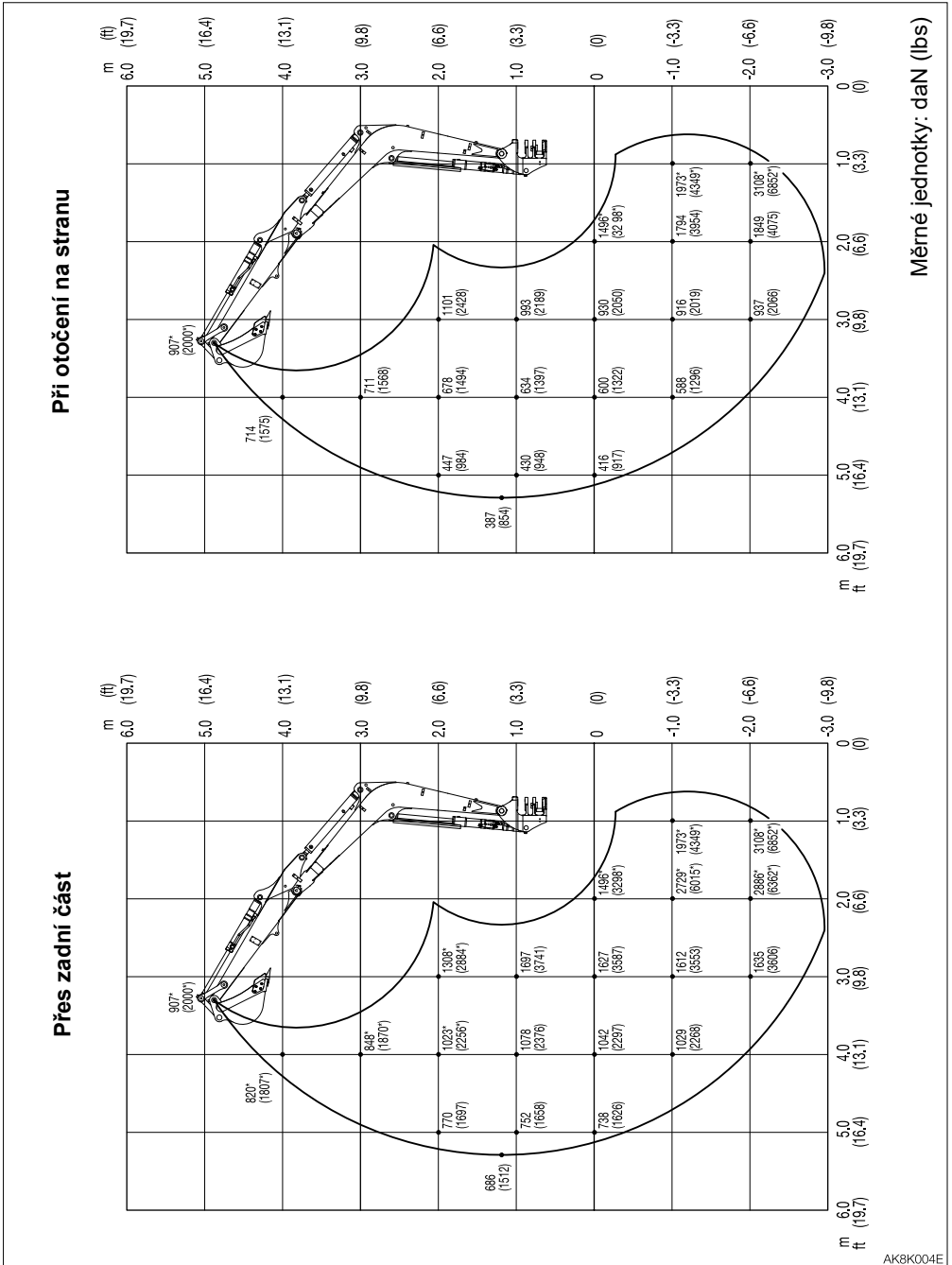

<Kabina> Střední rameno

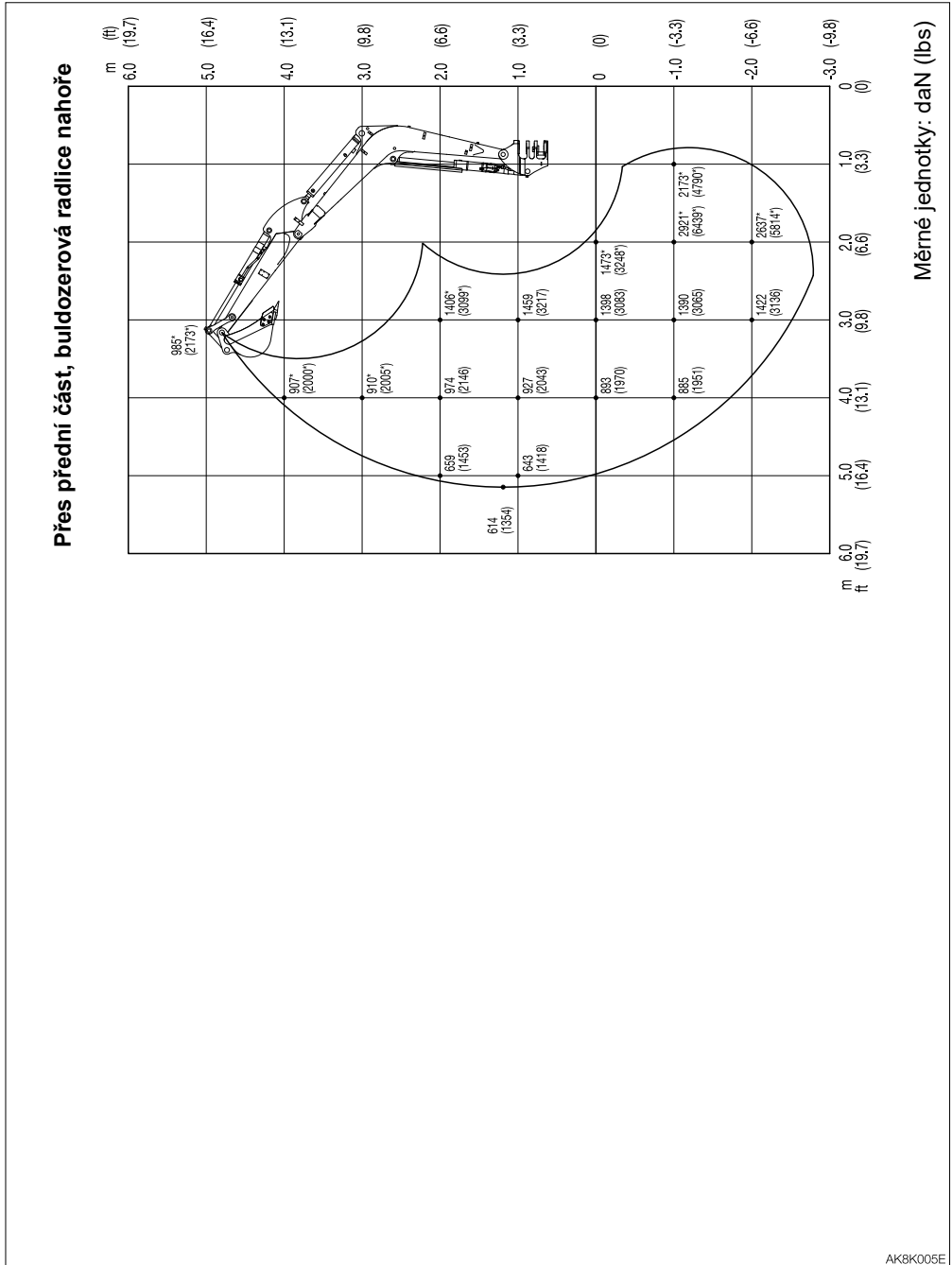

<Kabina> Střední rameno

Při otočení na stranu

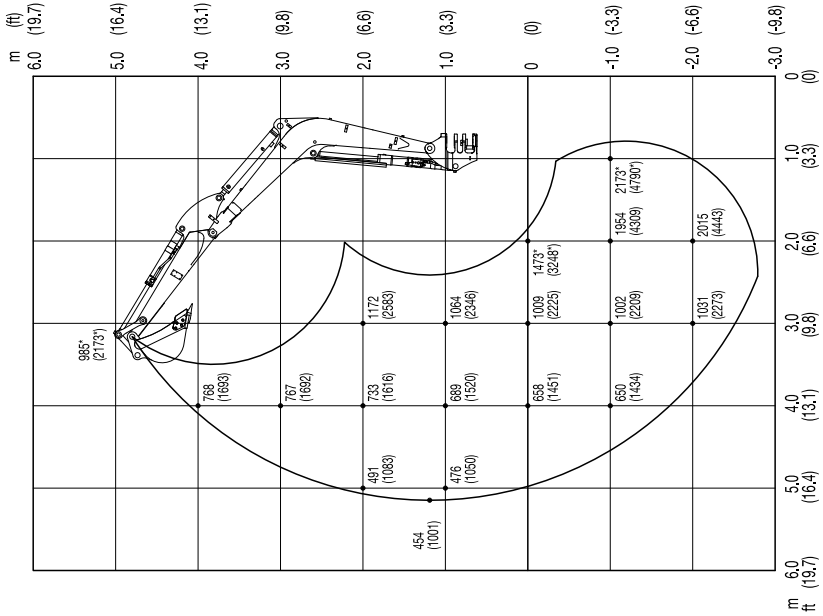

Přes zadní část

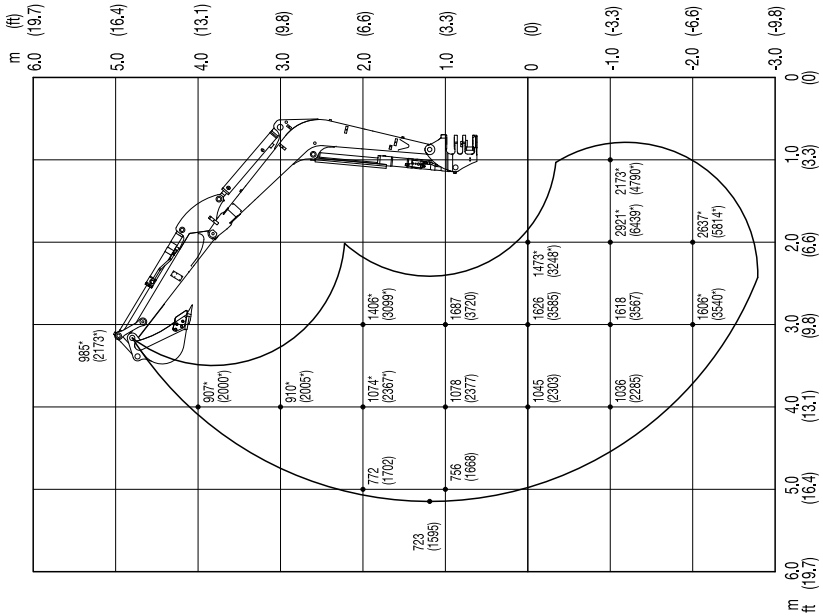

Měrné jednotky: daN (lbs)

<Strážka> Střední rameno

Přes přední část, buldozerová radlice nahore

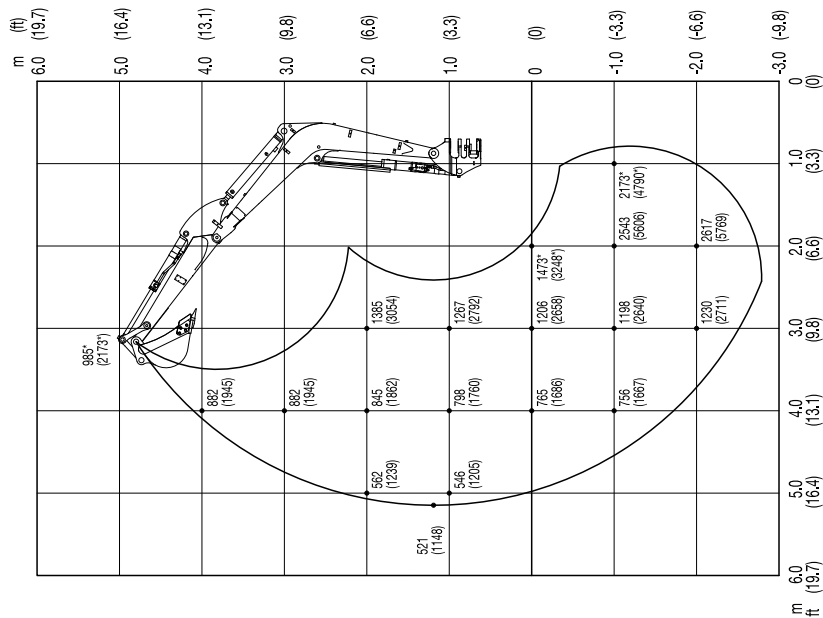

Měrné jednotky: daN (lbs)

<Stříška> Střední rameno

Při otočení na stranu

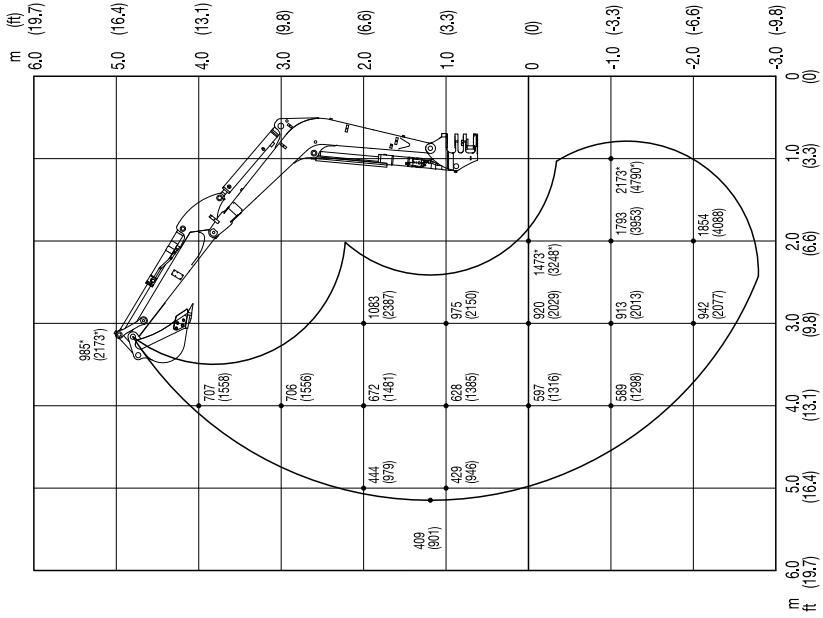

Přes zadní část

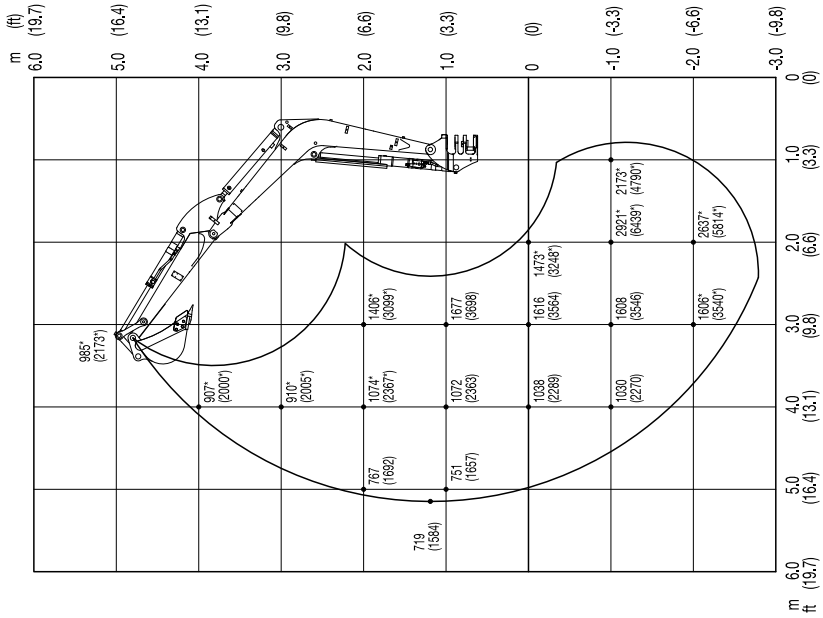

Měrné jednotky: daN (lbs)





# **VOLITELNÁ VÝBAVA**





## OBECNÉ ZÁSADY BEZPEČNOSTNÍ ZÁSADY

### VÝSTRAHA

Při demontáži nebo instalaci vybavení nebo volitelného dílu dodržujte následující zásady.

- Před instalací volitelného vybavení věc konzultujte s firmou Takeuchi.
- Nepoužívejte vybavení neschválené firmou Takeuchi. Mohly by vzniknout problémy s bezpečností. Nebo by mohl být narušen provoz nebo zkrácena životnost stroje.
- Neneseme odpovědnost za zranění, nehody nebo škody svých produktů způsobené použitím neschváleného vybavení.
- Zvolte pevný a vodorovný pracovní prostor. Dbejte také na parkování na dobře větraném místě.
- Odstraňte překážky a nebezpečné objekty a okamžitě odstraňte vylité palivo.
- Při zvedání pověřte osobu, která bude zastávat roli osoby pro signalizaci. Postupujte podle pokynů osoby pro signalizaci, týkajících se postupu a opatření.
- Pokud je při demontáži nebo instalaci nutné dočasné umístění těžkého objektu nebo vybavení na zem, dbejte na jeho umístění do stabilní polohy.
- Při zvedání vykažte všechny osoby z prostoru. Je riziko padání předmětů nebo kontaktu s osobami v prostoru.
- K přemísťování těžkých předmětů (přes 25 kg (55 lb.)) používejte jeřáb.
- Před demontáží těžkého předmětu dbejte na jeho podepření. Při zvedání jeřábem věnujte pozornost těžišti břemene, aby se zachovala stabilita stroje.
- Nepohybujte strojem, když je břemeno zvednuté jeřábem.

- Při montáži výložníku nebo ramena použijte správný postup, protože jinak by mohlo dojít k těžkému poškození. Kontaktujte prodejce nebo servis kvůli pomoci.

### UPOZORNĚNÍ K INSTALACI VYBAVENÍ

Po instalaci volitelného vybavení nebo jiného speciálního vybavení dbejte na provedení testovacího provozu. Zkontrolujte hladinu hydraulického oleje a v případě potřeby jej doplňte. Podrobné postupy instalace/ demontáže vybavení konzultujte s prodejcem nebo servisem.



## UPOZORNĚNÍ K PROVOZOVÁNÍ VYBAVENÍ

### ⚠ VÝSTRAHA

Dlouhé vybavení snižuje stabilitu stroje. Stroj se může převrátit v důsledku ztráty stability při poježdění nebo otáčení nástavby ve svahu.

Nikdy neprovádějte níže uvedené činnosti, protože jsou extrémně nebezpečné.

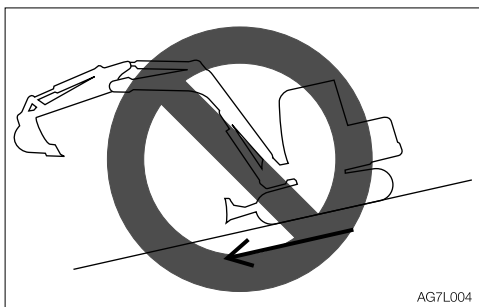

AG7L004

- Jízda dolů z kopce se zvednutým vybavením

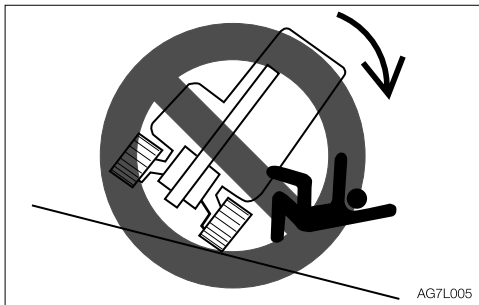

AG7L005

- Jízda napříč svahem

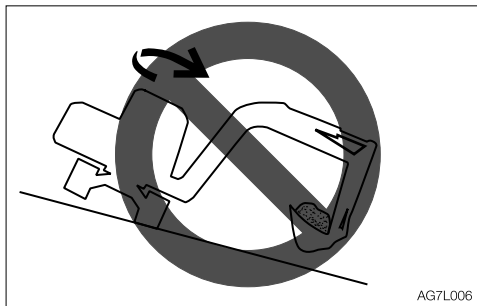

AG7L006

- Otáčení nástavby ve svahu
- Pokud je nainstalováno těžké vybavení, stroj potřebuje delší než obvyklou vzdálenost k úplnému zastavení. Opatrně posuzujte vzdálenost, abyste nenarazili do objektu okolo stroje. Udržujte bezpečnou vzdálenost od okolních překážek. Pokud je nainstalováno těžké vybavení, urychluje se postupné klesání vybavení vlastní hmotností při jeho zastavení ve volném prostoru.
- V příčném směru se stroj převrátí snadněji než v podélném směru.
  - Neotáčejte nástavbu na stranu při velkém zatížení mechanismu bagru. Neotáčejte nástavbu na stranu zejména ve svazích.
  - U strojů vybavených bouracími kladivy nebo drtiči je výložník zatížen více než u strojů vybavených standardní lžící. Takové stroje neprovozujte natočené na stranu, zejména při práci dolů ze svahu.
- Když je nainstalováno dlouhé rameno, je větší dosah. Opatrně posuzujte vzdálenost, abyste nenarazili do objektu okolo stroje. Udržujte bezpečnou vzdálenost od okolních překážek.



## TABULKA KOMBINACE VYBAVENÍ

Níže uvedená tabulka ukazuje, která lžíce může být nainstalována, když stroj používá standardní rameno, střední rameno nebo dlouhé rameno. Zvolte správnou lžici podle tabulky.

### VÝSTRAHA

- Před instalací volitelného vybavení věz konzultujte s firmou Takeuchi.
- Nepoužívejte vybavení neschválené firmou Takeuchi. Mohly by vzniknout problémy s bezpečností. Nebo by mohl být narušen provoz nebo zkrácena životnost stroje.
- Neneseme odpovědnost za zranění, nehody nebo škody svých produktů způsobené použitím neschváleného vybavení.
- Při použití lžíce širší než 630W (standardní) se musí nainstalovat doraz natáčení. V opačném případě by lžíce mohla narazit do karosérie stroje.

√ :Lze použít.

Δ :Lze použít pouze pro lehký provoz (hloubení a nakládání suché a nesoudržné půdy nebo bláta)

— :Nelze použít.

Celková hmotnost lžíce = hmotnost lžíce + hmotnost nezarovnaného materiálu ve lžici (měrná hmotnost: 1,8)

Lžíce	Jmenovitá kapacita m <sup>3</sup> (cu.yd.)	Šířka záběru lžíce mm (inch)	Střední rameno 1600 mm (63 in.)	Dlouhé rameno 1760 mm (69,3 in.)
630 W (S.T.D.)	0,141 (0,17)	635 (25)	√	√
Celková hmotnost lžíce = do 362 kg (798 lb.)		Do 635 (25)	√	√



## VOLBA VZORU OVLÁDÁNÍ PÁK

Vzor ovládání levé a pravé ovládací páky lze změnit.

### VÝSTRAHA

Před nastartováním motoru zkontrolujte volič, abyste zjistili, který vzor ovládání levé a pravé ovládací páky je nastavený.

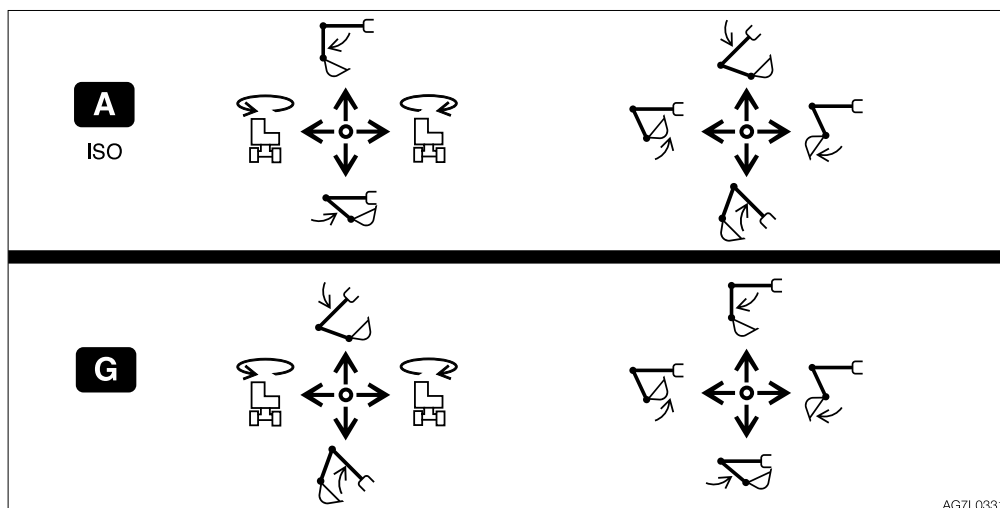

### PŘEPNUTÍ VZORU OVLÁDÁNÍ PÁK

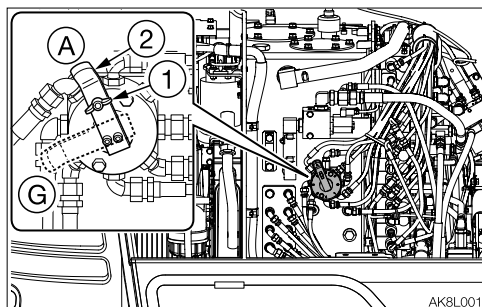

(A): Vzor ISO

(G): Vzor G

1. Zaparkujte stroj na rovném a pevném podkladu a vypněte motor.
2. Otevřete pravý boční kryt.
3. Povolte křídlový šroub (1).
4. Otočením páčky (2) voličního ventilu přepněte vzor.
5. Utáhněte křídlový šroub (1) a upevněte páčku (2) na místě.
6. Zavřete pravý boční kryt.
7. Zkontrolujte vzor ovládání pák.



## HYDRAULICKÉ BOURACÍ KLADIVO

Pro zacházení s bouracím kladivem si přečtete samostatně dodaný návod k hydraulickému bouracímu kladivu.

**DŮLEŽITÉ:** Při instalaci vybavení zkontrolujte jeho vhodnost pro stroj. Kontaktujte prodejce nebo servis kvůli poskytnutí rady ohledně volby vybavení.

### UPOZORNĚNÍ K PROVOZU

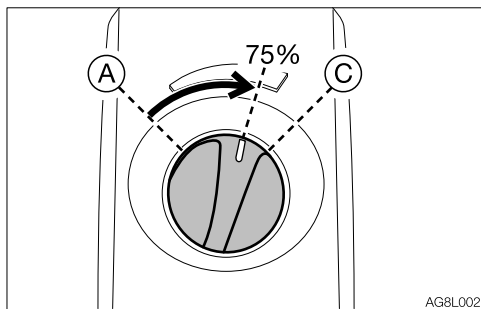

AG8L002

- Nastartujte motor a nechte jej běžet při 75 % maximálních otáček.

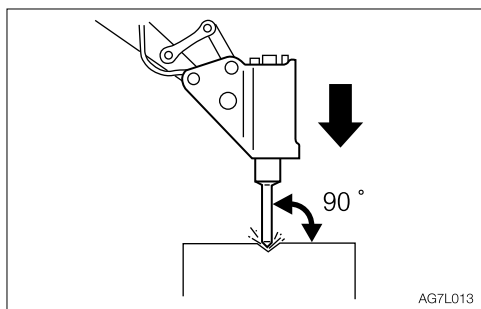

AG7L013

- Sbíjejte se sekáčem nastaveným kolmo na rozbíjený povrch.
- Při sbíjení přitlačujte sekáč správně na rozbíjený objekt tak, abyste nesbíjeli do vzduchu.

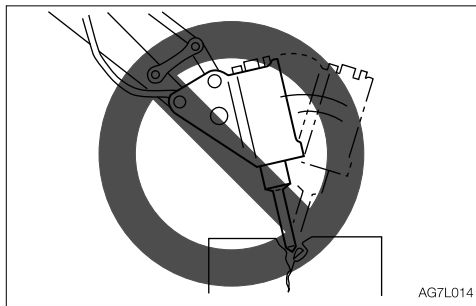

AG7L014

- Se sekáčem neprovádějte páčení a neprovádějte páčení během sbíjení.
- Nepohybujte sekáčem během sbíjení.
- Nesbíjejte na stejném povrchu souvisle déle než 30 sekund.

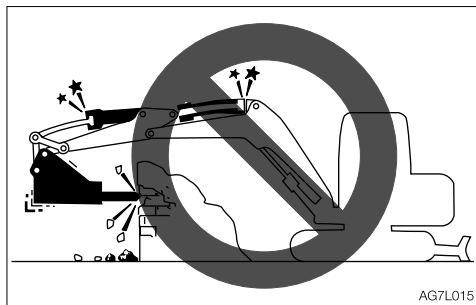

AG7L015

- Nesbíjejte se zcela vysunutým nebo zasunutým pístem válce (na konci zdvihu). Nechte rezervu minimálně 50 mm (2 in).

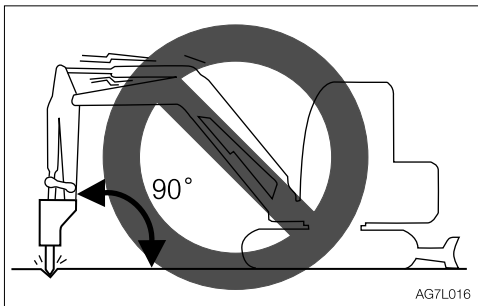

- Nesbíjejte s ramenem nastaveným kolmo na povrch země.

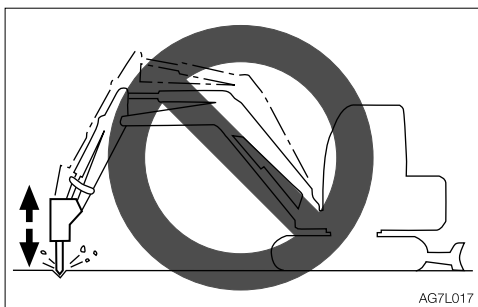

- Nenechávejte bourací kladivo spadnout na rozbíjený objekt za účelem jeho rozbití.
- Nepřemísťujte rozbíjené objekty nebo kameny pomocí bouracího kladiva.
- Občas použijte otoč, aby se ochladil motor.
- Pokud hydraulická hadice abnormálně vibruje, může z hydraulického akumulátoru unikat dusík. Zajistěte brzkou prohlídku.



## PRAVIDELNÁ VÝMĚNA HYDRAULICKÉHO OLEJE

Při použití hydraulického buračícího kladiva se olej znehodnocuje rychleji než při použití při normálním provozu. Dbejte na výměnu hydraulického oleje a filtračních vložek ve zpětném vedení.

- Při zanedbání jejich výměny může dojít k poškození stroje a hydraulického systému buračícího kladiva. Aby se prodloužila životnost hydraulických systémů, vyměňujte hydraulický olej a filtrační vložku ve zpětném vedení po počtu provozních hodin uvedeném v grafu níže.
- Při výměně hydraulického oleje vyměňte sítko sání.

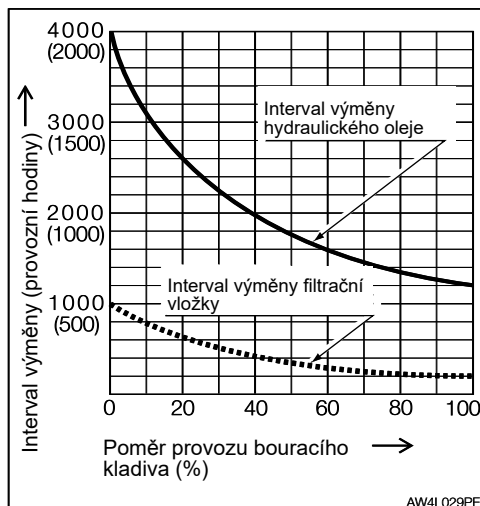

( ) : Když se používá běžný hydraulický olej s aditivy proti opotřebení.

### Intervaly výměny (provozní hodiny)

Položka	Hydraulický olej	Filtrační vložka
Poprvé	—	25
Podruhé	—	100
Pravidelně	1200 (600)	200

Když je poměr provozu buračícího kladiva 100%.



# MEMO

---



## AKUSTICKÁ VÝSTRAHA POJÍŽDĚNÍ

Akustická výstraha zní, když stroj pojíždí a přestane znít, když se zastaví pojíždění stroje.

Pokud během pojíždění stroje nezni akustický výstraha, může být přepálená pojistka. Prohlédněte pojistky.



### VÝSTRAHA

**Pokud se pojistka přepálí brzy po výměně, jedná se pravděpodobně o poruchu elektrického systému. Pokud se správně neopraví, může představovat nebezpečí požáru. Kontaktujte prodejce nebo servis kvůli poskytnutí rady.**

1. Vypněte motor otočením klíče ve spínací skříňce po polohy OFF.

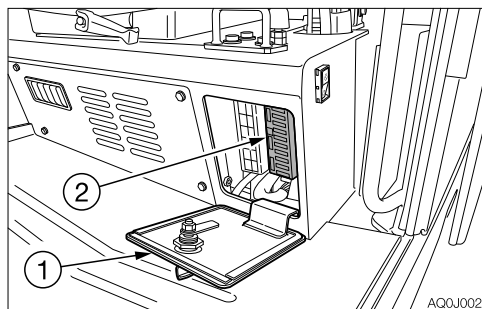

2. Otevřete víko pojistkové skříňky (1).
3. Zkontrolujte z hlediska přítomnosti přepálených pojistek (2).

Přepálená

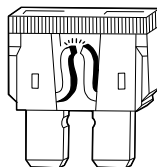

V pořádku

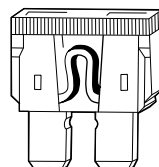

AG7J013PE

4. Pokud se pojistka přepálí, vyměňte ji za náhradní pojistku se stejnou hodnotou proudu.



Umístění pojistek a jištěné obvody

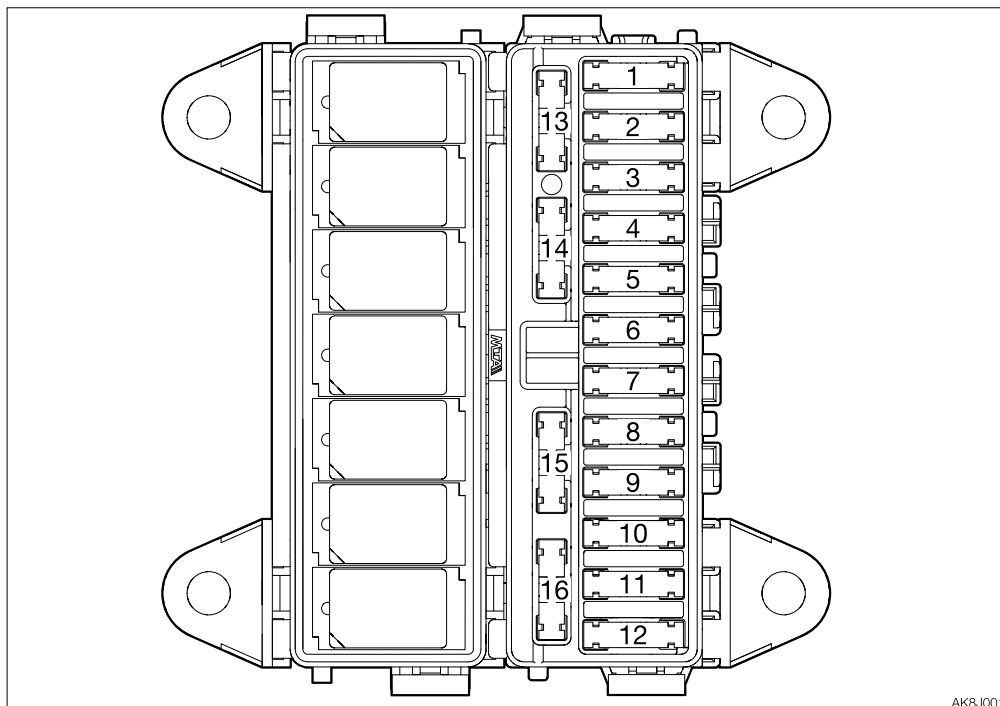

AK8J001











<Kabina>

Č.	Hodnota	Symbol	Jištěný obvod	Č. pojistky
1	20 A		Světla	F1
2	10 A		Stěrač	F2
3	20 A		Bezpečnostní zajišťovací páka	F3
4	10 A	CTL (2)	Napájení řídicí jednotky (2), <b>Akustická výstraha poježdění</b>	F4
5	10 A	SOL	Elektromagnet	F5
6	20 A	CAB	Napájení interiéru kabiny	F6
7	25 A	OPT	Volitelná výbava	F7
8	10 A		Kompresor	F8
9	10 A		Podávací čerpadlo	F9
10	30 A		Motor ventilátoru klimatizace	F10
11	20 A	CAB	Osvětlení kabiny	F11
12	20 A	CTL (1)	Napájení řídicí jednotky (1)	F12
13	5 A		Osvětlení spínačů	F13
14	10 A		Houkačka	F14
15	10 A		Spínací skříňka	F15
16	10 A		Imobilizér	F16



&lt;Stříška&gt;

Č.	Hodnota	Symbol	Jištěný obvod	Č. pojistky
1	20 A	 <sup>(1)</sup>	Světla (1)	F1
2				F2
3	20 A		Bezpečnostní zajišťovací páka	F3
4	15 A	CTL 	Napájení řídicí jednotky, <b>Akustická výstraha poježdění</b>	F4
5	25 A	SOL 	Elektromagnet	F5
6	20 A	OPT <sup>(1)</sup>	Volitelná výbava (1)	F6
7	25 A	OPT <sup>(2)</sup>	Volitelná výbava (2)	F7
8				F8
9				F9
10	10 A		Podávací čerpadlo	F10
11				F11
12	15 A	 <sup>(2)</sup>	Světla (2)	F12
13	5 A		Osvětlení spínačů	F13
14	10 A		Houkačka	F14
15	5 A		Spínací skříňka	F15
16	10 A		Imobilizér	F16

**HMOTNOST VOLITELNÉHO VYBAVENÍ**

Hmotnost standardního stroje    kg (lb.) (Bez pracovníka obsluhy)		Kabina/pryžové pásy
		5045 (11125)
<b>VOLITELNÁ VÝBAVA</b>		
Ocelové pásy (včetně vodička)		180 (397)
Úhlová radlice		105 (231)
Vedení přídavné hydrauliky	3. přídavná hydraulika + 4. přídavná hydraulika	40 (88)
Střešní ochrana (Level II: ISO 10262)		50 (110)
Přední ochrana (Level II: ISO 10262)		40 (88)
Bez lžice		-110 (-243)
Přečerpávací olejové čerpadlo		10 (22)

Měrné jednotky: kg (lb)

\*: Hmotnost volitelného vybavení se přičte k hmotnosti standardního stroje.

\*: Tato tabulka obsahuje pouze volitelné vybavení těžší než 10kg (20lb) včetně.



## **BIOLOGICKY ODBOURATELNÝ OLEJ**

Biologicky odbouratelný olej je nový typ hydraulického oleje, který je mikroorganismy v půdě a vodě rozkládán na oxid uhličitý a vodu. Je velmi bezpečný pro živé organismy a nabízí výhody v oblasti ochrany životního prostředí.

- Doporučený biologicky odbouratelný olej: Mobile EAL EnviroSyn 46H (esterový syntetický olej).  
Při výměně hydraulického oleje za biologicky odbouratelný olej použijte výše uvedený nebo ekvivalentní olej. Upozorňujeme, že jiné oleje – i esterové syntetické oleje jiných značek – mohou poškozovat O-kroužky, ucpávky a těsnění. Produkty Takeuchi, dodávané s volitelným biologicky odbouratelným olejem, jsou dodávány s výše uvedeným olejem.
- Při přechodu z minerálního na biologicky odbouratelný olej se brzdový moment parkovací brzdy sníží cca o 30 %.

### **VÝMĚNA HYDRAULICKÉHO OLEJE ZA BIOLOGICKY ODBOURATELNÝ OLEJ**

Smícháním minerálního a biologicky odbouratelného oleje se sníží výkonnost hydraulického oleje a také se sníží biologická odbouratelnost a bezpečnost. Před naplněním biologicky odbouratelného oleje je nutné hydraulický systém vypláchnout níže uvedeným postupem. Tato činnost je nebezpečná a vyžaduje zkušenosti. Nechte ji provést prodejcem nebo servisem Takeuchi.

#### **Vypláchnutí**

Musí provést prodejce nebo servis Takeuchi

1. Vypustte hydraulický olej (minerální olej) z nádrže hydraulického oleje a vyčistěte vnitřek nádrže a sítka sání.  
Viz „Výměna hydraulického oleje a čištění sítka sání“
  2. Demontujte hadice válců a vypustte hydraulický olej (minerální olej) zevnitř válců.
  3. Nalijte nový biologicky odbouratelný olej do nádrže hydraulického oleje.
  4. Odvzdušněte hydraulický systém.
  5. Provozujte hydraulická zařízení po dobu 30 minut.
  6. Vypustte biologicky odbouratelný olej z nádrže a válců.
  7. Vyměňte filtr ve zpětném vedení hydraulického oleje za nový.
  8. Zopakujte kroky 3 a 4.
  9. Provozujte hydraulická zařízení po dobu 30 minut.
  10. Vypustte biologicky odbouratelný olej z nádrže a válců.
  11. Zopakujte kroky 3 a 4.
  12. Provozujte hydraulická zařízení po dobu 1 hodiny.
  13. Vypustte biologicky odbouratelný olej z nádrže a válců.
  14. Vyměňte filtr ve zpětném vedení za nový.
  15. Zopakujte kroky 3 a 4.
  16. Provozujte hydraulická zařízení a potom zkontrolujte z hlediska úniku oleje.
- Při přechodu z biologicky odbouratelného oleje na minerální hydraulický olej není nutné vyplachování hydraulického systému.



## VOLITELNÁ VÝBAVA KABINY

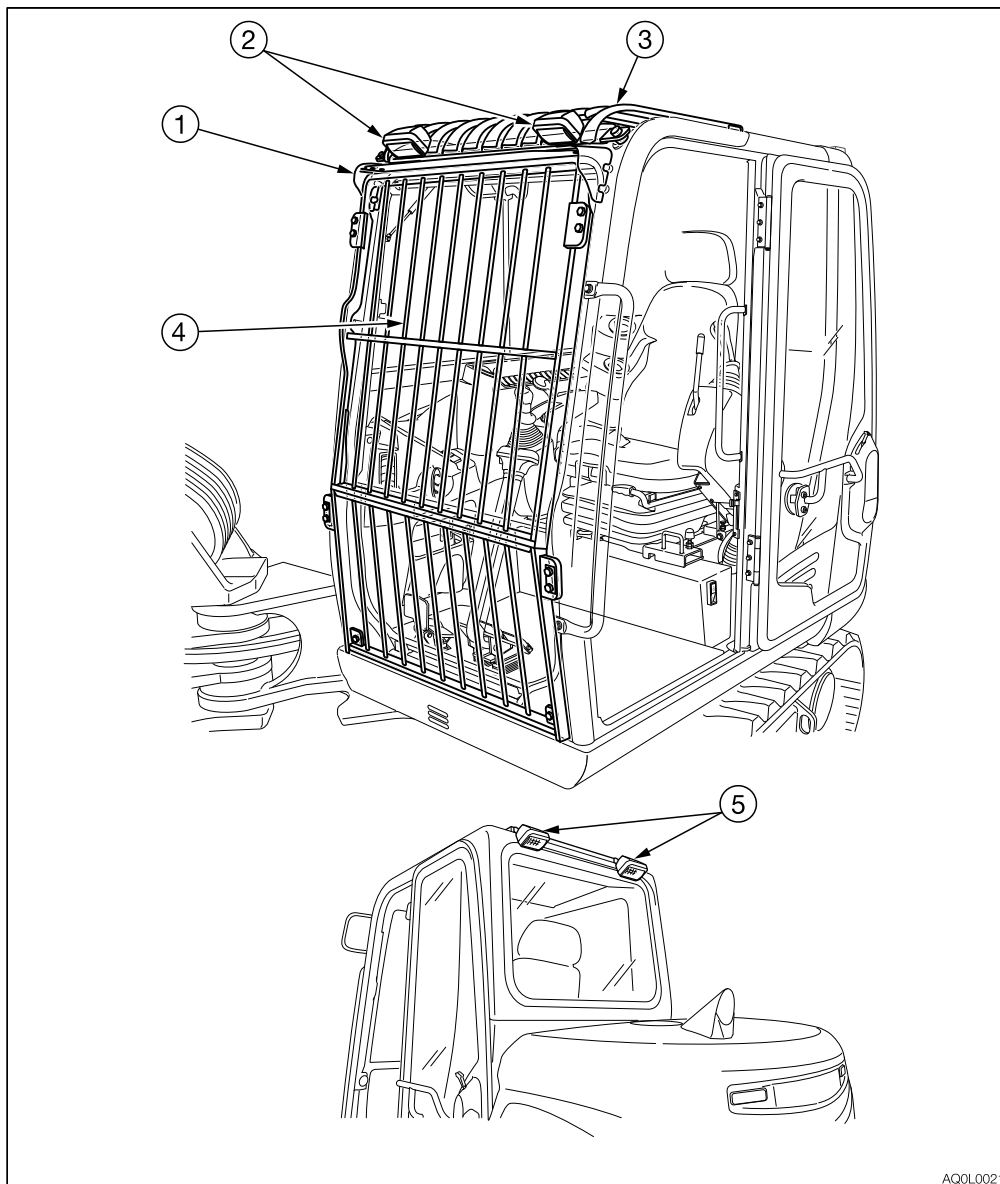

AQOL0021

1. Ochrana proti dešti
2. Přední svítlna
3. Střešní ochrana (Level II: ISO 10262)
4. Přední ochrana (Level II: ISO 10262)
5. Zadní světlo





## ÚHLOVÁ BULDOZEROVÁ RADLICE

### ⚠ VÝSTRAHA

- Nestiskněte tlačítko plovoucího režimu, když je stroj zvednutý buldozerovou radlicí. Stroj by spadl. Pokud musíte pracovat pod zvednutým strojem, vždy jej zajistěte ve zvednuté poloze bezpečnou podpěrou.
- Nestiskněte tlačítko plovoucího režimu, když je zvednutá buldozerová radlice. Buldozerová radlice by spadla. Před stisknutím tlačítka plovoucí polohy spusťte buldozerovou radlici na zem.
- Nepojíždějte dopředu, když je buldozerová radlice v plovoucím režimu.

**DŮLEŽITÉ:** Nezvedejte stroj pomocí úhlové buldozerové radlice. Mohlo by dojít k poškození buldozerové radlice koncentrovaným bodovým zatížením.

Tato radlice má možnost úhlového nastavení (do 25° doprava nebo doleva). Dá se také používat v plovoucím režimu.

### Provoz v úhlovém nastavení

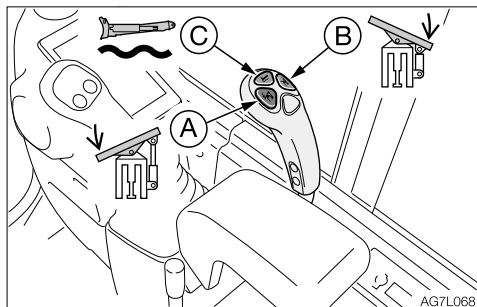
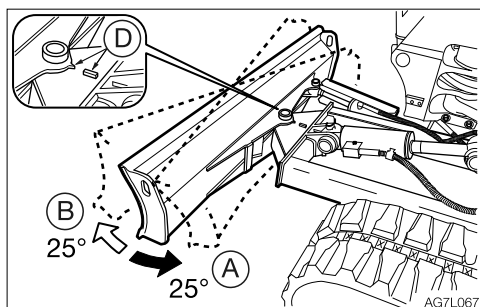

Tlačítko (A)....Úhel doleva (0 až 25°)

Tlačítko (B) ....Úhel doprava (0 až 25°)

Úhel buldozerové radlice se zvětšuje/zmenšuje v rozsahu 0 až 25° po dobu stisknutí tlačítka.

Za účelem nastavení buldozerové radlice do pravého úhlu nastavte k sobě ustavovací značky (D) podle obrázku.

### Provoz v plovoucím režimu

Tlačítko (C) ....Plovoucí režim

Pro zrušení plovoucího režimu znovu stiskněte tlačítko.

### Denní prohlídka (každých 10 provozních hodin)

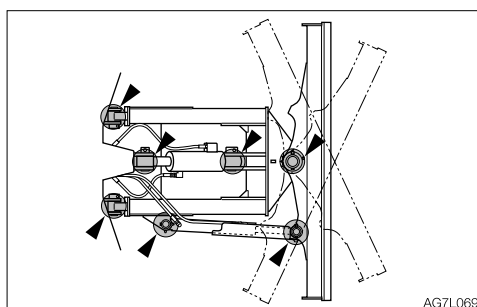

### Mazání

1. Spusťte pracovní nářadí na zem a vypněte motor.
2. Mazacím lisem namažte maznici mazacím tukem.
3. Setřete přebytečný mazací tuk.



## TECHNICKÉ ÚDAJE

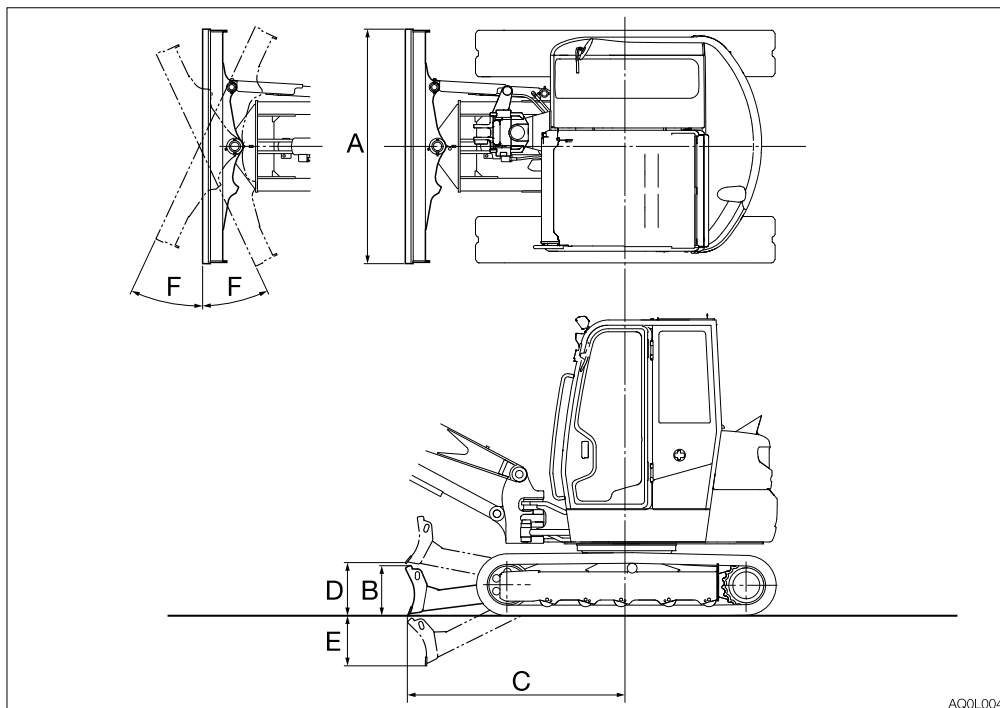

	Položka	Pryžové pásy
A	Šířka buldozerové radlice	1840 (72,4)
B	Výška buldozerové radlice	430 (16,9)
C	Vzdálenost buldozerové radlice od osy otoče	1860 (73,2)
D	Maximální zvednutí buldozerové radlice	480 (18,9)
E	Maximální spuštění buldozerové radlice	395 (15,6)
F	Rozsah úhlu (doleva/doprava)	25°

Měrná jednotka: mm (inch)



## SADA 1 SPÍNAČŮ OVLÁDACÍ PÁKY

### TLAČÍTKO HOUKAČKY

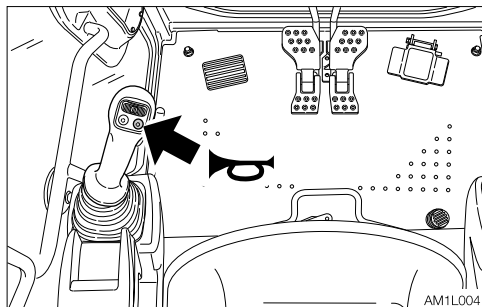

Stiskněte tlačítko umístěné vlevo pro aktivaci houkačky.

### TLAČÍTKO VOLNOBĚHU

#### VÝSTRAHA

Před stisknutím tlačítka volnoběhu nastavte ovládací páku do neutrální polohy a dejte nohy pryč z pedálů. Pokud se tlačítko volnoběhu stiskne za jízdy, prudce se změní rychlost stroje a může tak vzniknout nebezpečná situace.

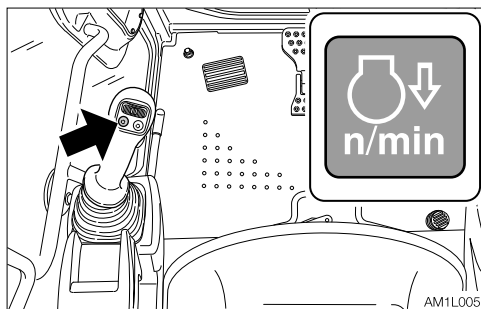

Stiskněte toto tlačítko na levé ovládací páce pro snížení otáček motoru na hodnotu nízkých volnoběžných otáček.

Stiskněte toto tlačítko znovu pro obnovení otáček motoru nastavených ovladačem akceleračního.

Z bezpečnostních důvodů systém funguje tak, že funkce volnoběhu je aktivována tak, že nastaví otáčky motoru na hodnotu nízkých volnoběžných otáček při každém startování motoru.

V případě potřeby zrušte režim volnoběhu stisknutím tlačítka volnoběhu.

**Poznámka:** Toto tlačítko volnoběhu dokáže snižovat otáčky motoru a snižovat spotřebu paliva v situaci, kdy je nutný nízký výkon motoru, a proto jsou ovládací páky a páky pojezdu v neutrálu.



## TLAČÍTKO RYCHLOSTI POJEZDU

### **VÝSTRAHA**

Pokud při pojíždění na 2. (rychlý) převodový stupeň je zatížení vyšší než nastavená hodnota, rychlost se automaticky sníží na 1. (pomalý) převodový stupeň. Když se zatížení sníží, rychlost se zvýší a vrátí se zpět na 2. (rychlý) převodový stupeň. Je nutné si uvědomit, že rychlost pojíždění se mění v závislosti na zatížení (u strojů s se systémem automatického řazení dolů při pojíždění).

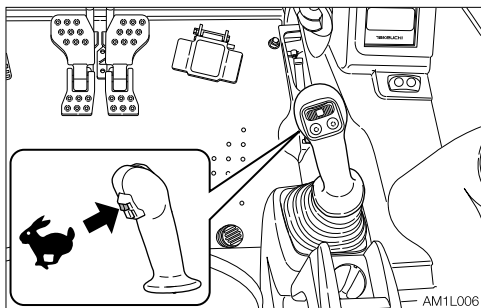

Stiskněte tento spínač pro přepnutí na 2. (rychlý) převodový stupeň. Stiskněte jej znovu pro přepnutí zpět na 1. (pomalý) převodový stupeň.



## SPÍNAČE 1. PŘÍDAVNÉ HYDRAULIKY

### Tlačítka přidavné hydrauliky

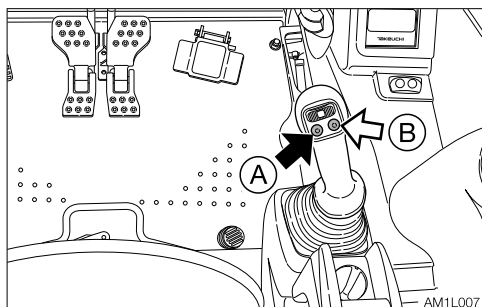

Stiskněte tato tlačítka pro ovládání průtoku oleje v okruhu 1. přidavné hydrauliky.

- Proporcionální řízení okruhu přidavné hydrauliky není možné.

(A).....Hydraulický olej proudí do levého vedení přidavné hydrauliky (a).

(B) .....Hydraulický olej proudí do pravého vedení přidavné hydrauliky (b).

### Posuvný spínač (Proporcionální řízení)

Proporcionální řízení umožňuje nastavení pomalého až rychlého / rychlého až pomalého pohybu vybavení.

Příklad: Pokud posuvný spínač nastavíte do poloviny, vybavení se bude pohybovat přibližně poloviční rychlostí.

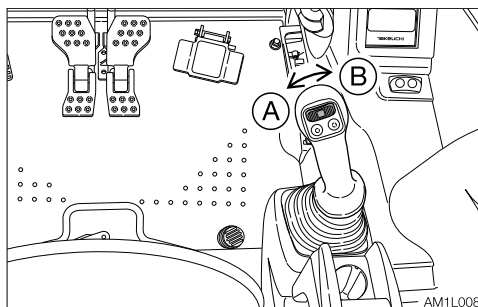

Přestavte tento spínač pro ovládání průtoku oleje v okruhu 1. přidavné hydrauliky.

(A).....Hydraulický olej proudí do levého vedení přidavné hydrauliky (a).

(B) .....Hydraulický olej proudí do pravého vedení přidavné hydrauliky (b).

Viz „Vedení přidavné hydrauliky (Pokud je ve výbavě)“ na stranách 2-98 až 2-103.



## SPÍNAČ 2./4. PŘÍDAVNÉ HYDRAULIKY

### Posuvný spínač (Proporcionální řízení)

Proporcionální řízení umožňuje nastavení pomalého až rychlého / rychlého až pomalého pohybu vybavení.

Příklad: Pokud posuvný spínač nastavíte do poloviny, vybavení se bude pohybovat přibližně poloviční rychlostí.

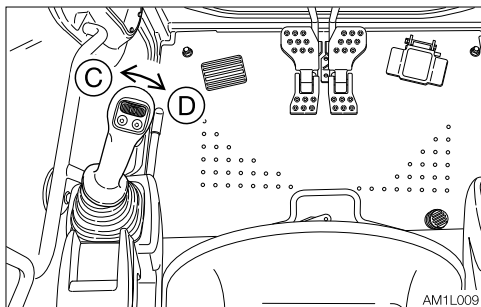

Přestavte tento spínač pro ovládání průtoku oleje v okruhu 2. přídatné hydrauliky.

- (C): .....Hydraulický olej proudí do levého vedení přídatné hydrauliky (c).
- (D): .....Hydraulický olej proudí do pravého vedení přídatné hydrauliky (d).

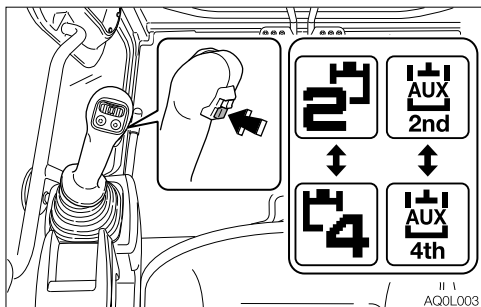

Pro použití vedení 4. přídatné hydrauliky stiskněte volicí tlačítko 2./4. přídatné hydrauliky pro přepnutí na provoz 4. přídatné hydrauliky.

Viz „Vedení přídatné hydrauliky (Pokud je ve výbavě)“ na stranách 2-98 až 2-103.

## VOLICÍ TLAČÍTKO 2./4. PŘÍDAVNÉ HYDRAULIKY

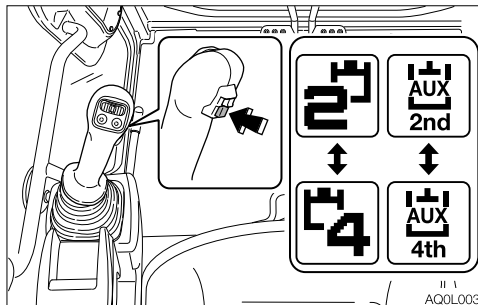

Toto tlačítko se používá pro přepnutí z provozu 2. přídatné hydrauliky na provoz 4. přídatné hydrauliky.

Po stisknutí tohoto tlačítka se na displeji zobrazí 2. přídatná hydraulika pro signalizaci, že byl aktivován provoz 2. přídatné hydrauliky. Po opětovném stisknutí tohoto tlačítka se na displeji zobrazí 4. přídatná hydraulika pro signalizaci, že byl aktivován provoz 4. přídatné hydrauliky.

Ovládání se provádí spínačem 2./4. přídatné hydrauliky (posuvný spínač).

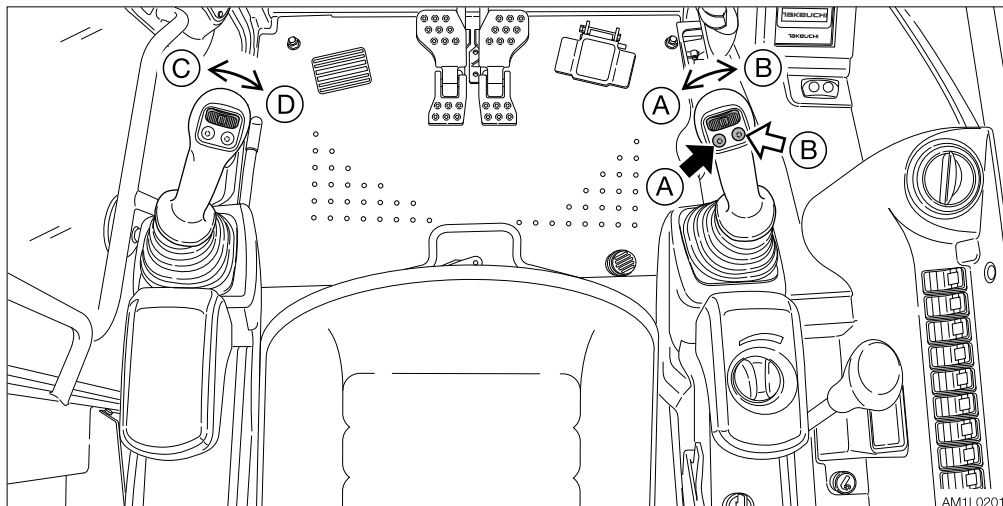

### Ovládání

Stiskněte tato tlačítka pro ovládání průtoku oleje v okruhu 1./2. přídavné hydrauliky.

- (A).....Hydraulický olej proudí do levého vedení přídavné hydrauliky (a).
- (B) .....Hydraulický olej proudí do pravého vedení přídavné hydrauliky (b).
- (C) .....Hydraulický olej proudí do levého vedení přídavné hydrauliky (c).
- (D) .....Hydraulický olej proudí do pravého vedení přídavné hydrauliky (d).

Viz „Vedení přídavné hydrauliky (Pokud je ve výbavě)“ na stranách 2-98 až 2-103.

### Vypuštění zbytkového tlaku

Po použití okruhů přídavné hydrauliky zůstává v okruzích tlak. Ten se nazývá zbytkový tlak. Před odpojením vedení tento zbytkový tlak vypustěte.

Vypuštění zbytkového tlaku provádějte do 10 minut od vypnutí motoru.

1. Stroj parkujte na rovném, pevném a bezpečném podkladu.
2. Vypněte motor.
3. Spusťte bezpečnostní zajišťovací páku do odjištěné polohy.
4. Otočte spínací skříňku do polohy ON.
5. Několikrát stiskněte spínače přídavné hydrauliky, aby se vypustil zbytkový tlak z okruhů.



## TAKEUCHI SECURITY SYSTEM

Takeuchi Security System je systém umožňující startování motoru pouze zaregistrovanými klíči ke stroji. Motor nelze nastartovat nezaregistrovanými nebo padělanými klíči ke stroji. Pokud se zaregistrovaný klíč ke stroji ztratí nebo dojde k jeho krádeži, můžete v systému vymazat informace zaregistrovaného klíče tak, aby ztracený nebo ukradený klíč již nebylo možno používat k nastartování motoru. Ačkoliv nelze stoprocentně předejít krádeži stroje, tento systém určitě pomáhá snížit riziko krádeže.

## KLÍČ KE STROJI

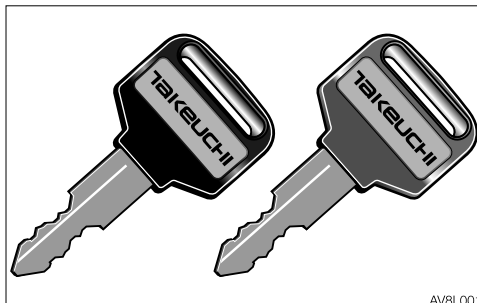

Existují dva typy klíče ke stroji, které lze zaregistrovat do Takeuchi Security System – červený a černý. Červený klíč je master klíč. Černý klíč je klíč pro startování.





## STARTOVÁNÍ MOTORU

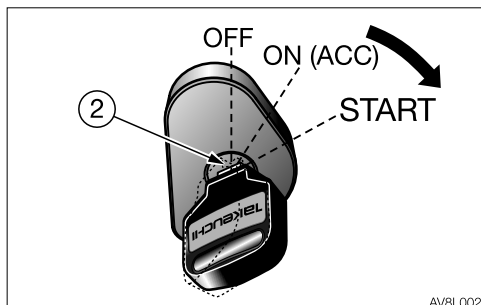

Motor lze startovat normální metodou pomocí zaregistrovaného ČERNÉHO klíče. Motor nelze startovat pomocí ČERVENÉHO klíče.  
Viz kapitola 3, „Startování a vypnutí motoru“.

Pokud se provede pokus o nastartování pomocí nezaregistrovaného klíče:

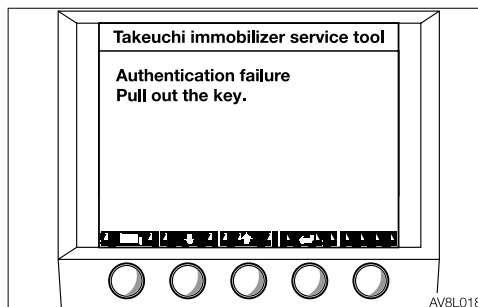
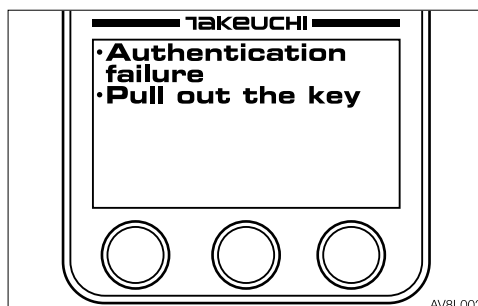

Pokud se nezaregistrovaný klíč ke stroji otočí z polohy OFF do polohy ON (ACC), zobrazí se hlášení „Authentication failure“ (porucha autentizace) a rozezní se akustická výstraha. Pokud se tento pokus povede pětkrát za sebou, bude po dobu dvou minut znít houkačka a motor nelze nastartovat. Houkačka přestane znít při otočení klíče do polohy OFF.



## REGISTRACE A VYMAZÁNÍ KLÍČE KE STROJI

### VÝSTRAHA

- Sedněte si na sedadlo obsluhy.
- Zvedněte bezpečnostní zajišťovací páku do zajištěné polohy.
- Vykažte všechny osoby ze stroje a jeho okolí.
- Houkačkou varujte osoby okolo stroje.

Pokud je klíč ke stroji na kroužku nebo řetízku, může registrace selhat. Před registrací jej odstraňte.

Pokud je v blízkosti cylindrické vložky zámku několik klíčů ke stroji, může nastat problém. Během registrace dbejte na to, aby v blízkosti cylindrické vložky zámku byl při registraci jen správný klíč.

### Postup registrace klíče ke stroji

U níže uvedených kroků 1 až 6 dokončete každý krok a do pěti minut pokračujte dalším krokem. Pokud se během tohoto postupu neprovede pět minut žádná činnost, systém se vrátí do počátečního stavu.

Od kroku 7 systém automaticky ukončí činnost, pokud se žádná činnost neprovádí po dobu pěti minut.

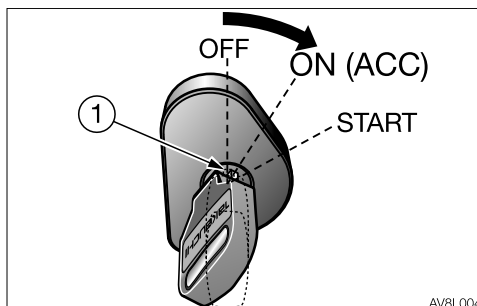

1. Zasuňte master klíč (1) do spínací skříňky a otočte klíč z polohy OFF do ON (ACC).

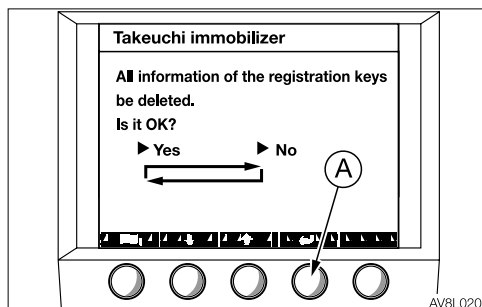
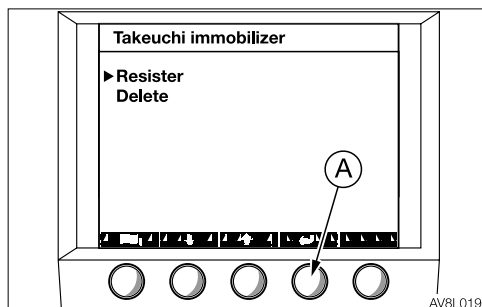
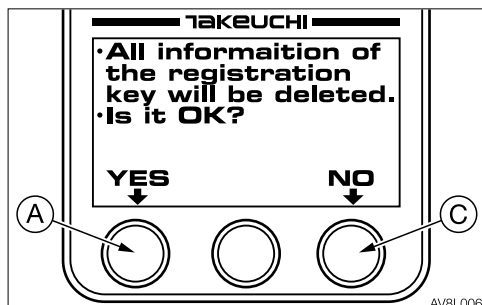
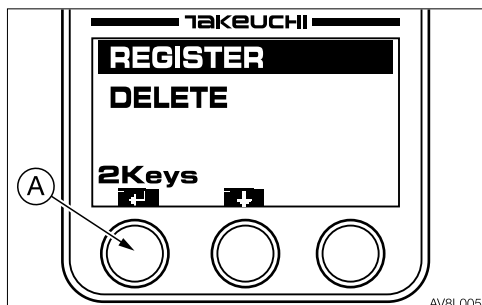

2. Na LCD zvolte „REGISTER“ a stiskněte (A).

3. Zvolte, zda se mají vymazat všechny existující registrační informace.

<Stříška>

YES (A): Všechny registrační informace se vymažou; registrujte nový klíč.

NO (C): Nová registrace klíče ke stroji se přidá k existujícím registračním informacím.

Před provedením volby nevytahujte master klíč (1), protože jinak by mohla registrace selhat.

<Kabina>

Na LCD zvolte „YES“ a stiskněte (A).

Všechny registrační informace se vymažou; registrujte nový klíč.

Na LCD zvolte „NO“ a stiskněte (A). Nový klíč ke stroji se přidá k existujícím registračním informacím.

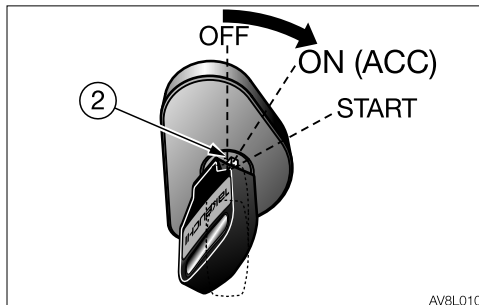
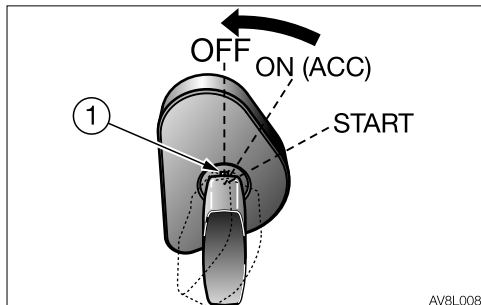
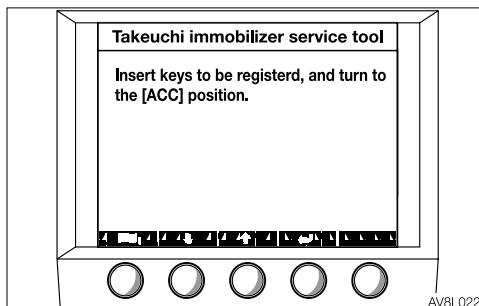
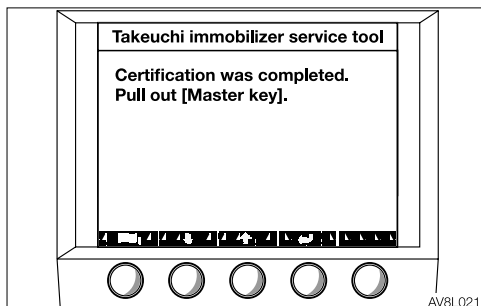
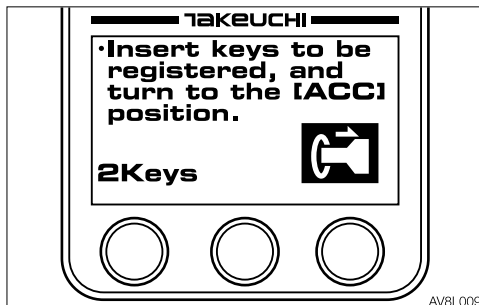
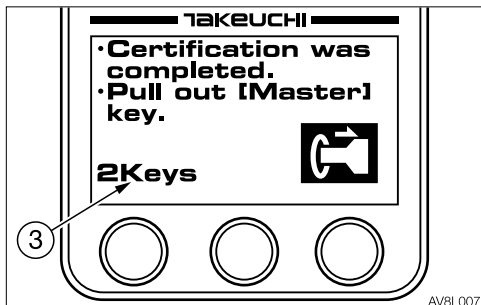

4. Když se na LCD zobrazí hlášení „Certification was completed“ (certifikace byla dokončena), otočte master klíč (1) z polohy ON (ACC) do OFF a potom jej vytáhněte ze spínací skříňky.  
Číslo (3) dole vlevo znamená počet aktuálně zaregistrovaných klíčů od stroje (pouze u stříšky). Lze zaregistrovat až 13 klíčů.

5. Zasaňte klíč od stroje (2) určený k registraci do spínací skříňky a otočte klíč z polohy OFF do ON (ACC).

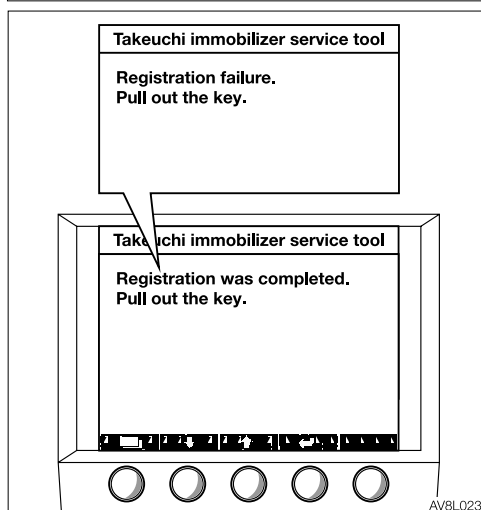
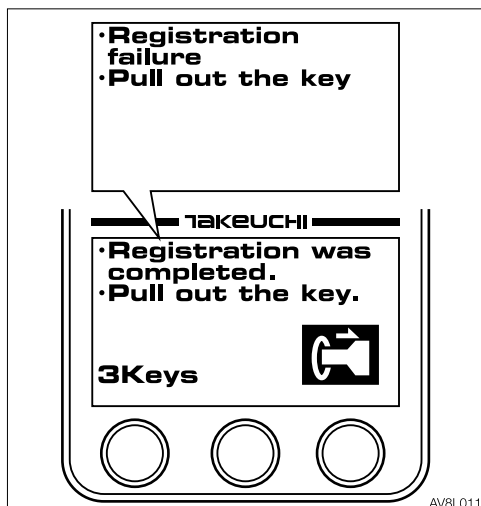

6. Pokud byla registrace úspěšně dokončena, zobrazí se hlášení „Registration was completed“ (registrace byla dokončena). To znamená, že právě zasunutý klíč od stroje (2) byl zaregistrován.  
Pokud registrace selže, zobrazí se hlášení „Registration failure“ (porucha registrace).

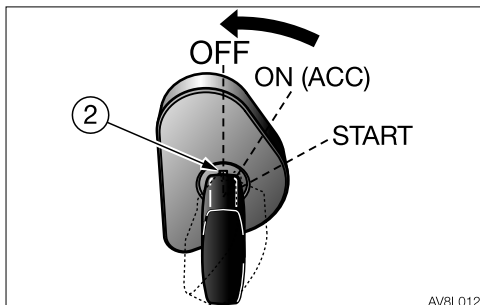

AV8L012

•Registration is the upper limit.  
•Insert [Master] key and turn to the [ACC] position.

TAKEUCHI

•If registration is continued, insert other keys and turn to the [ACC] position, if end, insert [Master] key and turn to the [ACC] position.

AV8L013

Takeuchi immobilizer service tool

Registration is the upper limit.  
Insert [Master key] and turn to the [ACC] position.

Takeuchi immobilizer service tool

If registration is continued, insert other keys and turn to the [ACC] position.  
If end, insert [Master key] and turn to the [ACC] position.

AV8L024

7. Otočte klíč od stroje (2) z polohy ON (ACC) do OFF a potom jej vytáhněte ze spínací skříňky.

Pro pokračování registrace zopakujte kroky od kroku 5.

Pro ukončení registrace pokračujte krokem 8.

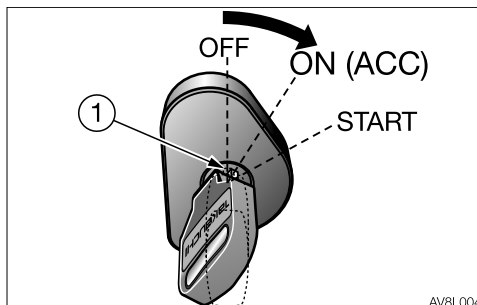

AV8L004

8. Zasuňte master klíč (1) do spínací skříňky a otočte klíč z polohy OFF do ON (ACC).  
Nebo počkejte déle než pět minut.

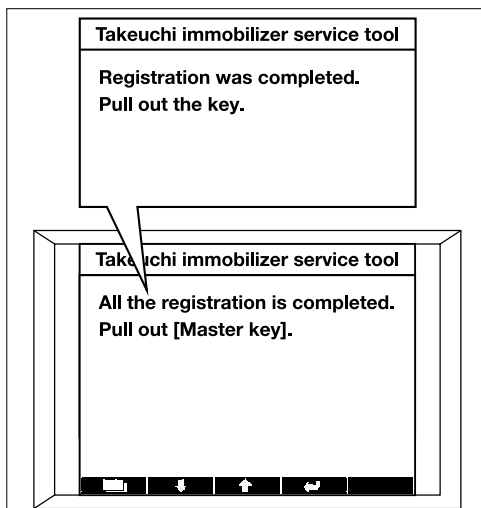
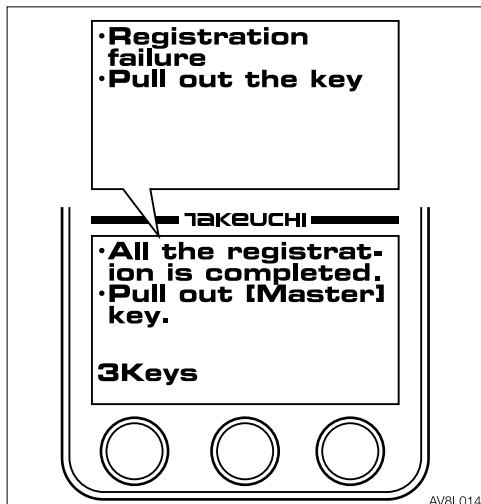

9. Pokud byl zaregistrován nějaký klíč, zobrazí se hlášení „All the registration is completed“ (celá registrace je dokončena). Otočte master klíč (1) z polohy ON (ACC) do OFF a potom jej vytáhněte ze spínací skříňky pro dokončení registrace. Pokud nebyl zaregistrován žádný klíč od stroje, zobrazí se hlášení „Registration failure“ (porucha registrace) a registrační informace se vrátí do původního stavu.

**Vymazání registrovaného klíče od stroje**  
Informace každého zaregistrovaného klíče od stroje lze vymazat, aby se zrušila jeho možnost startovat motor.

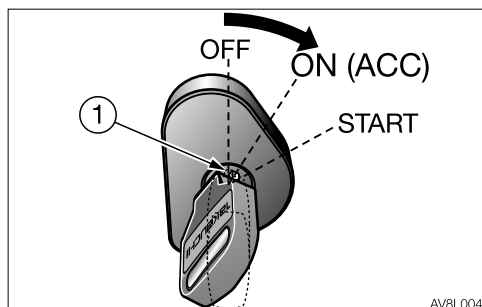

1. Zasuňte master klíč (1) do spínací skříňky a otočte klíč z polohy OFF do ON (ACC).

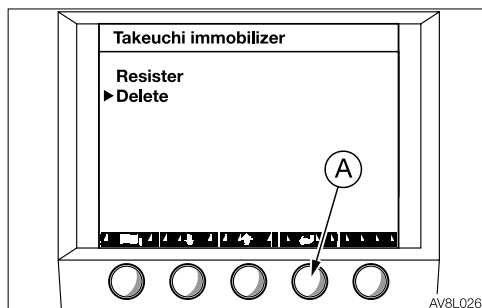
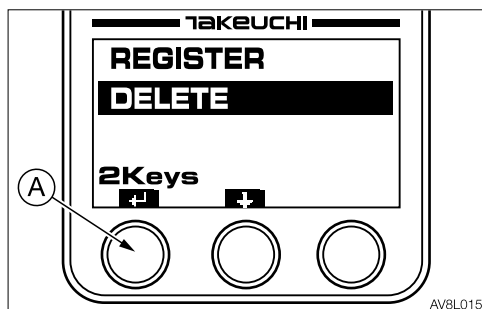

2. Na LCD zvolte „DELETE“ a stiskněte (A).

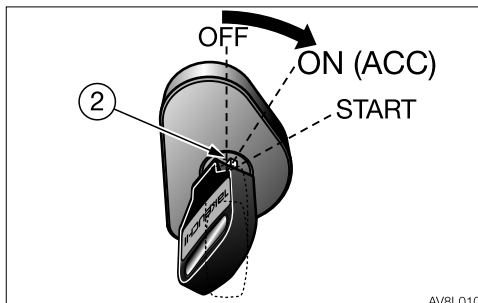
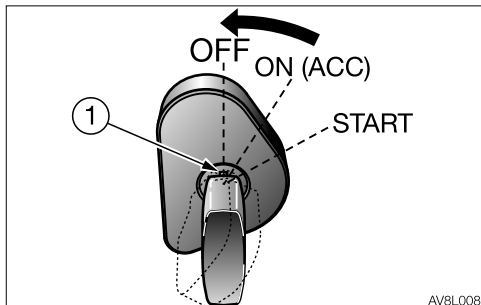
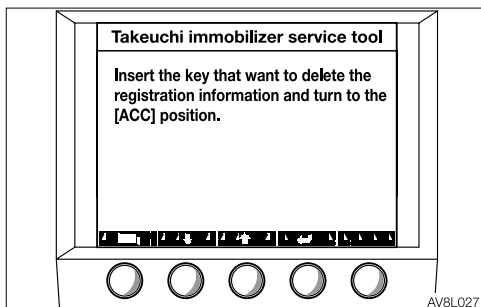
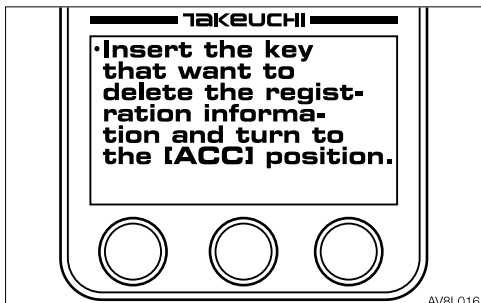

4. Zasuňte klíč od stroje (2) určený k vymazání do spínací skříňky a otočte klíč z polohy OFF do ON (ACC).

3. Když se na LCD zobrazí totéž, co na obrázku, otočte master klíč (1) z polohy ON (ACC) do OFF a potom jej vytáhněte ze spínací skříňky.

**Poznámka:** Pokud je zaregistrovaný klíč ztracený a přejete si vymazat všechny registrační informace, viz krok 3 (A) na straně 8-27.



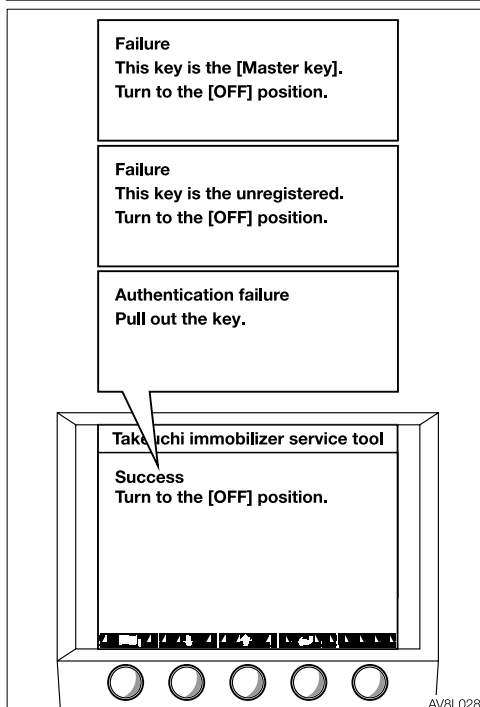
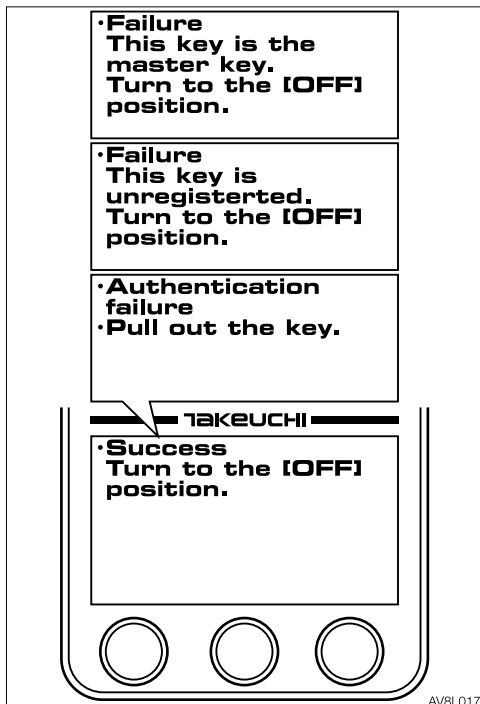

5. Pokud je vymazání úspěšné, zobrazí se hlášení „Success“ (úspěch). To znamená, že zaregistrované informace pro právě zasunutý klíč od stroje (2) byly vymazány. Pokud vymazání selže, zobrazí se na LCD hlášení „Failure“ (porucha) nebo „Authentication failure“ (porucha autentizace). Vytáhněte klíč od stroje a zopakujte kroky od kroku 1.

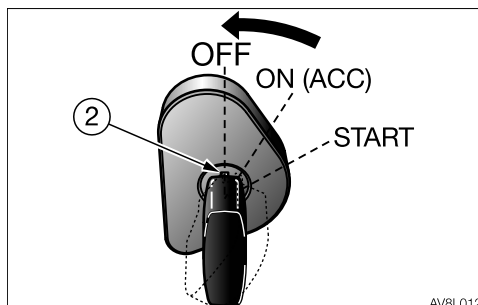

6. Otočte klíč od stroje (2) z polohy ON (ACC) do OFF a potom jej vytáhněte ze spínací skříňky.  
Pro pokračování vymazání zopakujte kroky od kroku 1.



## **KDYŽ DOJDE KE ZTRÁTĚ MASTER KLÍČE**

Pokud ztratíte master klíč, kontaktujte prodejce nebo servis kvůli poskytnutí pomoci.

## **ZEMĚ, V NICHŽ LZE SYSTÉM POUŽÍVAT**

Pro použití Takeuchi Security System je nutné v zemi, kde má být systém používán, získat povolení pro provozování rádiového autentizačního systému.

Systém lze k lednu 2017 používat v níže uvedených zemích. V jiných zemích systém nepoužívejte. Podrobnosti a pomoc k postupu deaktivace systému vám poskytne servis nebo prodejce.

---

Země, v nichž lze systém používat:

---

Irsko, Itálie, Velká Británie, Estonsko,  
Rakousko, Nizozemsko, Kypr, Řecko,  
Chorvatsko, Švédsko, Španělsko,  
Slovensko, Slovinsko, Česko, Dánsko,  
Německo, Maďarsko, Finsko, Francie,  
Bulharsko, Belgie, Polsko, Portugalsko,  
Malta, Lotyšsko, Litva, Rumunsko,  
Lucembursko, Island, Norsko,  
Lichtenštejnsko, Švýcarsko, Turecko

---



## LED SVĚTLA

Spotřebu energie lze snížit výměnou světel, například pracovních světel, za LED světla. Pokud se některé světlo po výměně nerozsvítí, kontaktujte prodejce nebo servis kvůli poskytnutí pomoci.

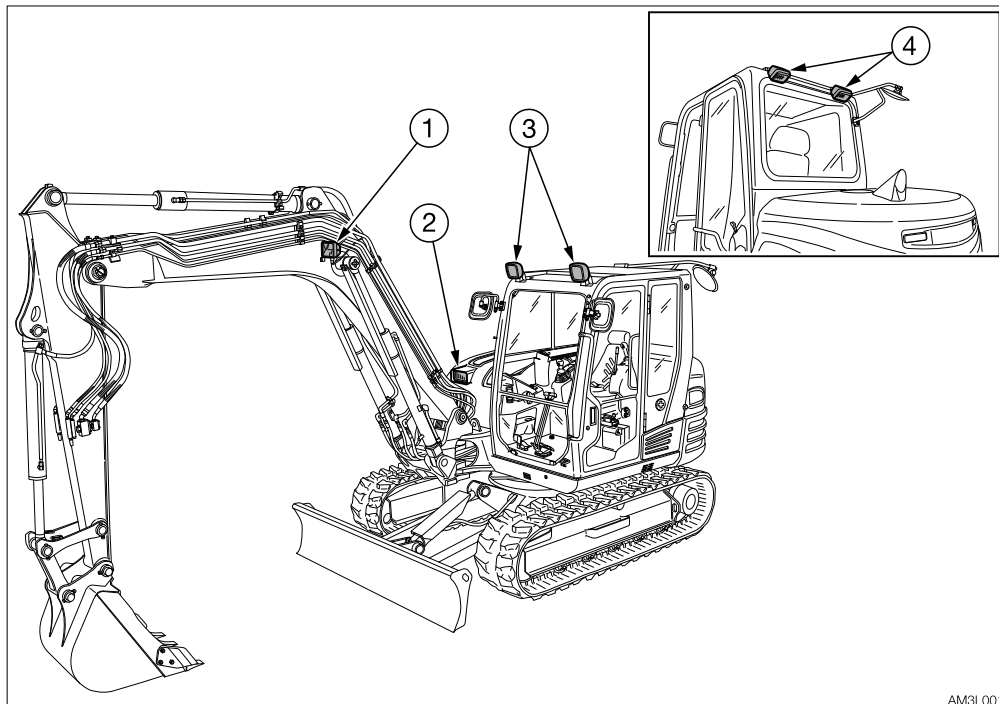

AM3L001

### Paket LED světel 1

LED světla se používají pro světlo výložníku (1), pracovní světlo (2) a přední světlo (3).

**Poznámka:** Zadní světlo (4) není v paketu LED světel 1 obsaženo.



### **Paket LED světel 2**

LED světla se používají pro světlo výložníku (1), pracovní světlo (2), přední světlo (3) a zadní světlo (4).

Je vyměněn i spínač světel.

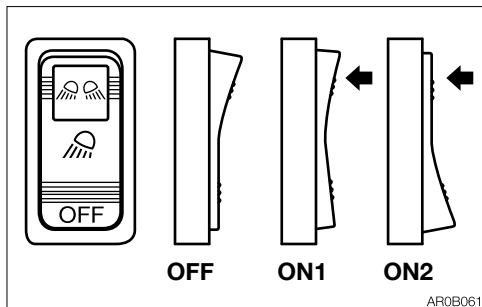

OFF ...Vypnuto

ON1 ...Je zapnuté světlo výložníku (1), pracovní světlo (2), přední světlo (3), obrysová světla, koncová světla a osvětlení spínačů.

ON2 ...Je zapnuté světlo výložníku (1), pracovní světlo (2), přední světlo (3), zadní světlo (4), obrysová světla, koncová světla a osvětlení spínačů.



## **TAKEUCHI FLEET MANAGEMENT**



Pokud je ve výbavě, kontaktujte prodejce kvůli aktivaci a informacím k použití.

---

Poprvé publikováno v listopadu 2018  
Podruhé publikováno v lednu 2019

## **NÁVOD K OBSLUZE**

TB250-2 Minibagr

Editor a vydavatel: TAKEUCHI MFG. CO., LTD.

---

Vytištěno v Japonsku STATION M Co., Ltd.



ZTR Control Systems, LLC

955 Green Valley Road  
London, Ontario, N6N 1E4  
Tel: 1-519-452-1233  
FAX: 1-519-452-7764

www.ztr.com  
info@ztr.com

1. února 2018

**RE: Směrnice k rádiovému vybavení M8HZT / M8HZT-E / M8HBZ / M8HBZ-E (RED)**

Pro osoby, kterých se to může týkat,

Tento dopis potvrzuje, že produkty ZTR **M8HZT / M8HZT-E / M8HBZ / M8HBZ-E** dostatečně demonstrují soulad se směrnici pro rádiové vybavení (RED). M8HZT-E je funkčně nadřazeno těmto ostatním třem zařízením, a proto je reprezentováno jako zařízení splňující požadavky pro ostatní tři modely.

Výsledky těchto testů naleznete ve **Zprávě o testování EMC (EMC\_SL17052501-CAL-004-TTU4531HEW)**, vydané 20. června 2017. Testy byly provedeny registrovanou certifikační laboratoří 3. strany **Siemic**.

Toto prohlášení o shodě je vydáno na výhradní odpovědnost ZTR Control Systems (nebo výrobce)

Žádosti o informace k výsledkům testů směřujte na ZTR Engineering Group.

S pozdravem

Brent Horne  
Ředitel vývoje produktu  
ZTR Control Systems



6-2-1 Somejidai, Hamakita-ku, Hamamatsu, Shizuoka, 434-0046, Japonsko

## Prohlášení o shodě ES (DoC)

Toto prohlášení o shodě je vydáno na výhradní odpovědnost výrobce:

Jméno: ASAHI DENSO CO.,LTD

Adresa: 6-2-1 Somejidai, Hamakita-ku, Hamamatsu, Shizuoka, 434-0046 Japonsko

Prohlašujeme, že DoC je vydáno na naší výhradní odpovědnost a patří k následujícímu produktu.

Předmět prohlášení:

Název produktu: Meter panel Imobilizér

Název modelu: CZ131, CZ131A

Příslušenství: N/A

Výše popsaný předmět prohlášení je v souladu s relevantní harmonizovanou legislativou Unie:  
Směrnice o rádiových zařízeních (2014/53/EU)

Byly aplikovány následující harmonizované normy a technické specifikace:

Zdraví a bezpečnost EN 60065: 2014  
(článek 3.1(a)):

Elektromagnetická kompatibilita

EN 301 489-1 V2.1.1

(článek 3.1(b)): EN 301 489-3 V2.1.1. (Konečný návrh)

Rádiové zařízení EN 300 330 V2.1.1

(článek 3.2):

Shizuoka, Japonsko

Místo vydání:

29. května 2017

Datum vydání:

Tomohiro Yaguchi

Tomohiro Yaguchi  
Section chief  
Engineering Department





6-2-1 Somejidai, Hamakita-ku, Hamamatsu, Shizuoka, 434-0046, Japonsko

## Prohlášení o shodě ES (DoC)

Toto prohlášení o shodě je vydáno na výhradní odpovědnost výrobce:

Jméno: ASAHI DENSO CO.,LTD

Adresa: 6-2-1 Somejidai, Hamakita-ku, Hamamatsu, Shizuoka, 434-0046 Japonsko

Prohlašujeme, že DoC je vydáno na naši výhradní odpovědnost a patří k následujícímu produktu.

Předmět prohlášení:

Název produktu: Imobilizér

Název modelu: CZ156

Příslušenství: N/A

Výše popsaný předmět prohlášení je v souladu s relevantní harmonizovanou legislativou Unie:

Směrnice o rádiových zařízeních (2014/53/EU)

Byly aplikovány následující harmonizované normy a technické specifikace:

Zdraví a bezpečnost EN 60065: 2014

(článek 3.1(a)):

Elektromagnetická kompatibilita

EN 301 489-1 V2.1.1

(článek 3.1(b)): EN 301 489-3 V2.1.1. (Konečný návrh)

Rádiové zařízení EN 300 330 V2.1.1

(článek 3.2):

Shizuoka, Japonsko

Místo vydání:

29. května 2017

Datum vydání:

Tomohiro Yaguchi

Tomohiro Yaguchi  
Section chief  
Engineering Department

## Prohlášení o shodě

Tímto prohlašujeme, že níže uvedený stroj uvedený do provozu je na základě své koncepce, konstrukce a tvaru v souladu s relevantními následujícími směrnici EU pro základní bezpečnost a ochranu zdraví. V případě jakékoliv úpravy stroje, provedené bez koordinace s námi, tento certifikát ztrácí platnost.

Označení stroje                      Minibagr  
Výrobce                                    TAKEUCHI MFG. CO., LTD.  
205 Uwadaira, Sakaki-machi, Hanishina-gun, Nagano  
389-0605, Japonsko

Model                      TB250-2 <S/N 125100005~>  
Typ motoru              4TNV88C-P (e13\*2016/1628\*2016/1628EV3/D\*0179)  
Výkon motoru          29,1 kW při 2400 ot./min

Stroj splňuje požadavky směrnic EU:

- 1) Směrnice o strojních zařízeních 2006/42/ES a dodatek
- 2) Směrnice o elektromagnetické kompatibilitě 2014/30/EU a dodatek
- 3) Směrnice o emisích hluku 2000/14/ES (postup vyhodnocování podle dodatku VI), 2005/88/ES a dodatky.
- 4) Předpisy týkající se emisí motorů: Předpis (EU) 2016/1628, v posledním znění předpisu 2017/656.

Harmonizované normy: EN474-1:2006+A5:2018, EN474-5:2006+A3:2013.

Technické podklady připravil:

Daniel Bailli  
Parc d'Activités des Béthunes  
3, avenue de la Mare 95310 SAINT OUEN L'AUMONE  
CS 29258 – SOA

Vydáno v Sakaki, Japonsko  
Akio Takeuchi, prezident



**VÝSTRAHA:** Vdechování výfukových plynů vznětového motoru vás vystavuje působení chemikálií, které jsou v Kalifornii známé jako látky způsobující rakovinu a vrozené vady nebo jiné poškození reprodukce.

- Motor vždy startujte a provozujte v dobře větraném prostoru.
- V uzavřeném prostoru odvádějte výfukové plyny ven.
- Neprovádějte svévolné úpravy výfukového systému.
- Motor nechávejte běžet na volnoběh pouze v nutných případech.

Informace naleznete na [www.P65warnings.ca.gov/diesel](http://www.P65warnings.ca.gov/diesel).



**VÝSTRAHA:**

Rakovina a poškození reprodukce

[www.P65Warnings.ca.gov](http://www.P65Warnings.ca.gov)

