

Žlaby sprchové nerezové WECCO

Návod na instalaci

Zveřejněno dne: 10. 3. 2022

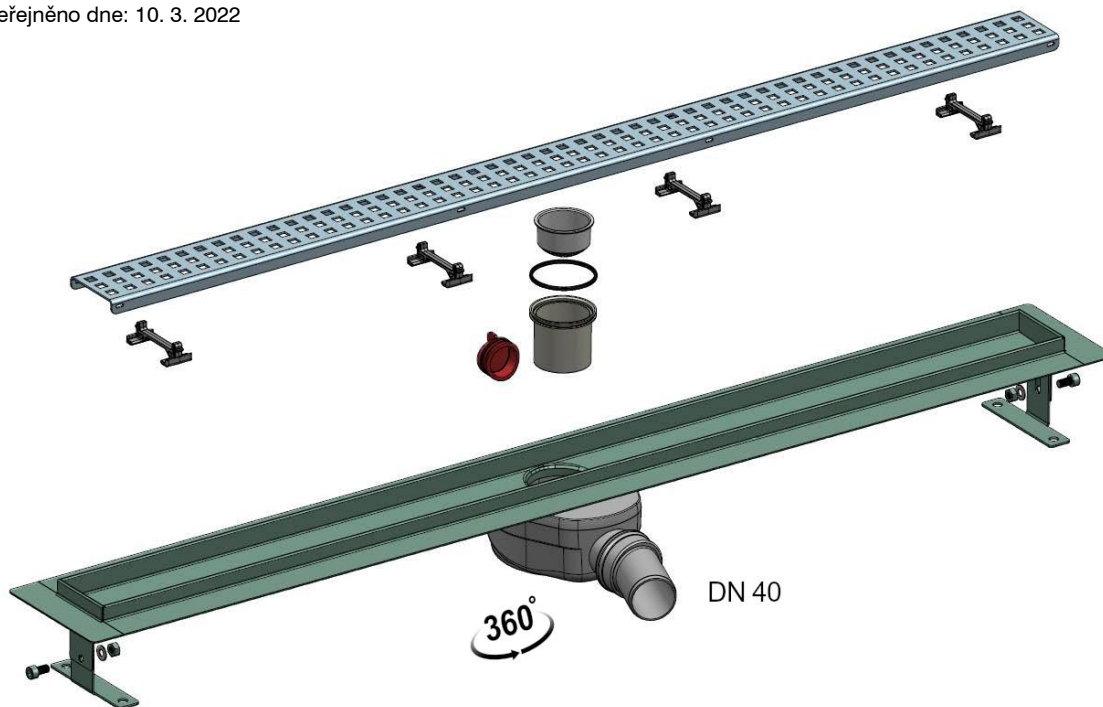

Upozornění:

Obrázky nerezových roštů jsou pouze ilustrativní a mohou se lišit od zakoupeného typu.

Obsah balení:

- Tělo žlabu s dvěma kotevními nohama (včetně šroubů a maticek).
- Protizápachová uzávěra (tělo sifonu + vtoková trubice).
- Těsnící bitumenová samolepicí páska.

Parametry:

- Max. průtok: 52 l/min
- Stavební výška: 70–110 mm

Montážní postup:

- Na hrdlo odtokového žlabu nasadíte tělo sifonu. Pomocí stavěcích nohou výškově nastavte tělo žlabu s ohledem na budoucí výšku podlahy, ukotvíte pomocí hmoždinek a šroubů (nejsou součástí balení) do podlahy a vyrovnejte pomocí vodováhy. Odtok sifonu natočte do požadovaného směru a napojte na odpadní potrubí. Tělo sifonu zajistěte proti vysunutí montážní pěnou nebo podložkou. Do odtokového otvoru zasuňte vtokovou trubici sifonu.
- Připojte žlab na stavěcích nohách k uzemňovací soupravě (instalaci by měla provést odborně způsobilá osoba).
- Před zahájením dalších stavebních prací vyzkoušejte těsnost spojení odpadního potrubí, sifonu a těla žlabu. Zkontrolujte spád potrubí a pozici žlabu. Vtokovou trubici sifonu zakryjte, aby nedošlo k jejímu zanesení. Lem žlabu chraňte během betonování malířskou páskou.
- Betonovou směsí vyplňte zbývající stavební prostor (i pod žlabem) a spádujte jej směrem ke žlabu až do výšky lemu se spádem $> 1,5\%$. Po zatvrdnutí odstraňte krycí malířskou pásku. Nastříhejte pružnou hydroizolační bandáž na pásky tak, aby se v rozích překrývaly. Naneste stěrkou hydroizolační hmotu na lem žlabu a okolní penetrovaný beton.
- Následně se provede pokládka dlažby pomocí flexibilních lepidel se zaspárováním mezer. Místo přechodu dlažby a rámečky žlabu zapravte silikonem.
- Po ukončení stavebních prací zbavte podlahový žlab nečistot, odkryjte vtokovou trubici a vložte rošt. V odtoku je použita mokrá protizápachová uzávěra, proto je po instalaci nutné naplnit sifon vodou.

Usazení nerezového roštu PLNÝ/DLAŽBA

Varianta PLNÝ:

- Nacvakněte plastové vyrovnávací zarážky ze sáčku s označením „**A – PLNÝ**“ do připravených otvorů v těle žlabu.
- Usadíte nerezový rošt.



Varianta DLAŽBA:

- Nacvakněte plastové vyrovnávací zarážky ze sáčku s označením „**B – DLAŽBA**“ do připravených otvorů v těle žlabu.
- Usadíte nerezový rošt.

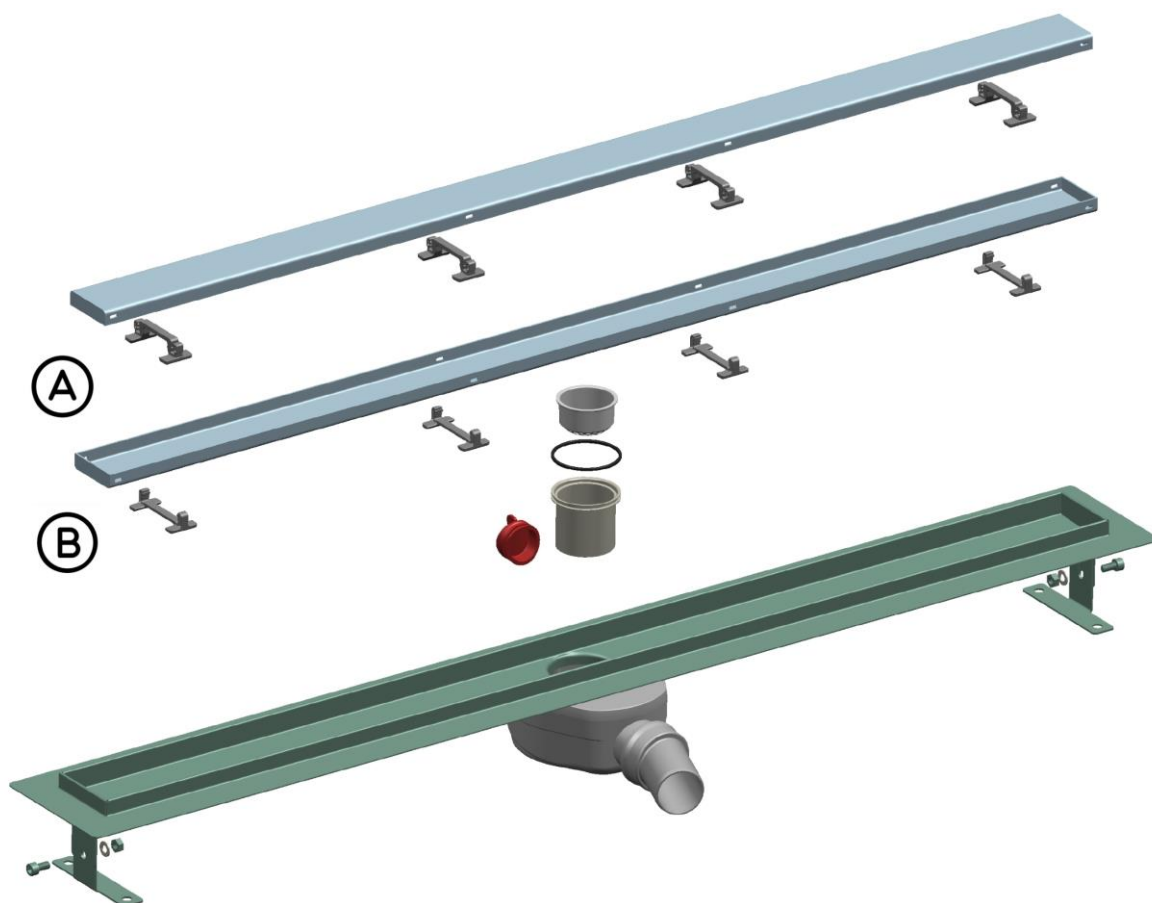

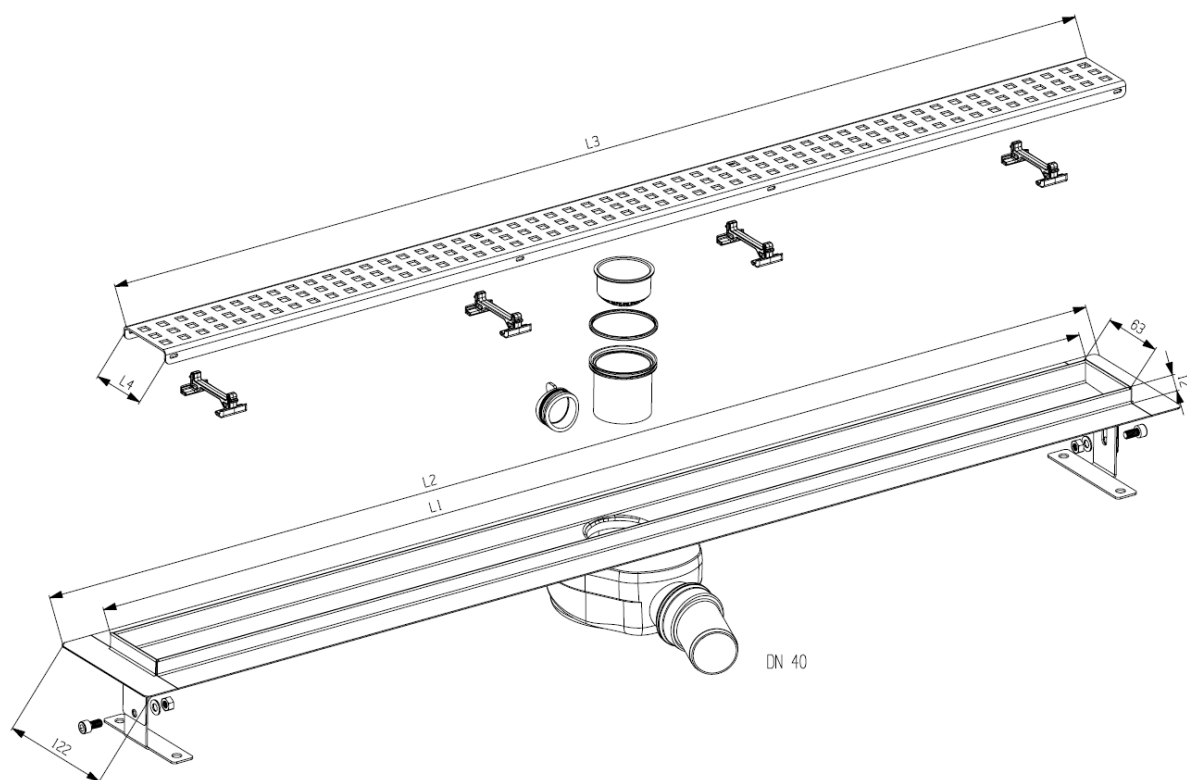

Žlab	390	500	550	650	750	850	950
L1 [mm]	395	505	555	660	760	860	960
L2 [mm]	455	565	615	715	815	915	1 015
L3 [mm]	390	500	550	655	755	855	955
L4 [mm]	58,5	58,5	58,5	58,5	58,5	58,5	58,5

Vyrobeno v České republice.

Distributor:

Stavebniny DEK, a.s.

Tiskařská 257/10

108 00 Praha