

# REFERENČNÍ LIST PRO VÍCEBAREVNÝ MONITOR

PC80MR-5E0

Výrobní čísla F70001

## Normální zobrazení

Je zobrazeno, pouze když je funkce vybrána nebo je splněna podmínky pro zobrazení

## VAROVÁNÍ

Tento referenční list nenahrazuje Příručku pro obsluhu a údržbu. Před čtením tohoto referenčního listu si pozorně přečtete Příručku pro obsluhu a údržbu a ujistěte se, že rozumíte jejímu obsahu.

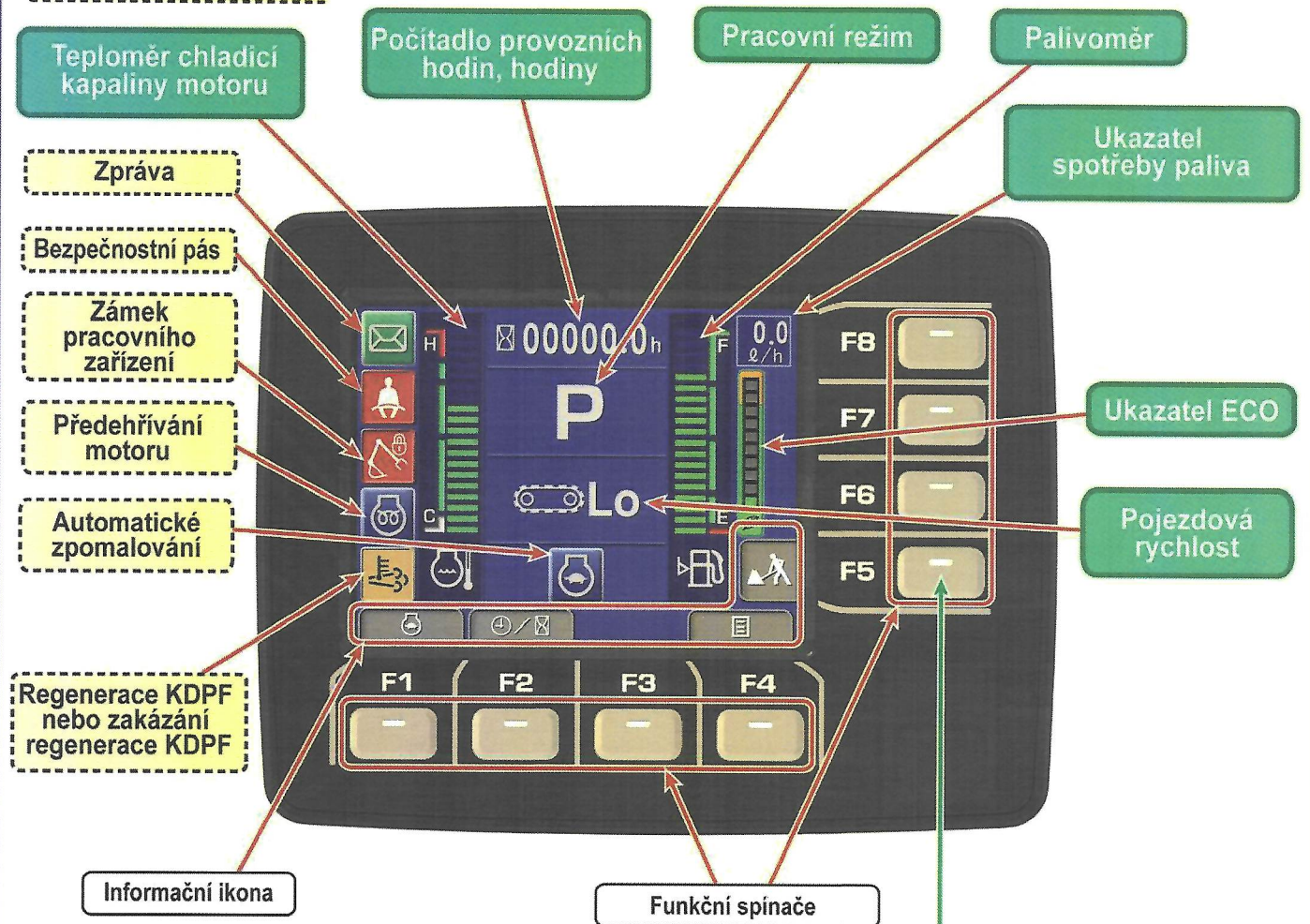

Volící spínač pracovního režimu  
P → E → B → L → (ATT/P → ATT/E)

Stisknutím F5 se obrazovka mění vyobrazeným způsobem.

Podrobnosti k nastavení průtoku oleje kladiva/příslušenství naleznete v návodu k obsluze a údržbě.

## UPOZORNĚNÍ

Pokud monitor zobrazí varovnou obrazovku, co nejdříve zkontrolujte zobrazené umístění a proveďte potřebnou údržbu. Zobrazení na monitoru není zárukou stavu stroje. Nespoléhejte se na zobrazení na monitoru ve věci údržby a kontroly stroje, vždy provádějte vizuální kontroly.

# TABULKA SYMBOLŮ

## Funkční kód

Zobrazuje závažnost poruchy, ke které na stoji došlo.

Podle následující tabulky proveďte požadovanou opravu. Stisknutím F5 zobrazíte seznam chyb a zavolejte vašeho distributora Komatsu.

Závažnost	Funkční kód	Náprava
Vysoká	LO4	Okamžitě vypněte stroj a požádejte svého distributora Komatsu o kontrolu a údržbu.
	LO3	Zastavte práci, přesuňte stroj na bezpečné místo, vypněte motor a požádejte distributora Komatsu, aby provedl kontrolu a údržbu.
	LO2	Zastavte práci a nechte běžet motor bez zatížení ve středních otáčkách nebo jej vypněte.
Nízká	LO1	Stroj lze používat, ale některé funkce mohou být omezené. Po dokončení práce proveďte kontrolu a údržbu.

Výstraha (Varování)	
	Nízká hladina paliva
	Abnormální stav motoru
	Abnormální pokles tlaku motorového oleje
	Nedostatečné nabití baterie
	Přetížení varuje
	Zanesený čistič vzduchu
	Systémová chyba rychlospojky
	Abnormalita v systému řízení emisí NOx

Pokud se zobrazí nebo znamená to, že se blíží interval údržby pro některou položku.

Stisknete spínač (F6).

## Informační ikona

	Přechod na následující stránku		Přechod do levého menu		Přechod na následující položku
	Přechod na předchozí stránku		Přechod do pravého menu		Přechod na předchozí položku
	Přepnutí hodin a počítadla provozních hodin		Potvrzení		Uživatelská nabídka
	Zpět		Zobrazení seznamu poruch		
	Volba pracovního režimu		Zrušení bzučáku		

## Položka údržby

Interval	Interval	
	Vyčištění nebo výměna vzd. filtru	-
	Výměna chladicí kapaliny	-
	Vyměnit předfiltr paliva	500h
	Vyměnit motorový olej	500h
	Vyměnit filtr motorového oleje	500h
	Vyměnit vložky ovládující nádrže hydraulického oleje	500h
	Vyměnit hlavní palivový filtr	500h
	Vyměnit filtr hydraulického oleje	1000h
	Výměna oleje rozvodovky	1000h
	Výměna oleje v nádrži hydraulického oleje	2000h
	Vyčištění filtru KDPF	6000h

## Pracovní režim

	Režim výkonu	Nastavení vysoké účinnosti a výkonu
	Ekonomický režim	Nastavení úsporného provozu a snížení spotřeby paliva
	Režim zvedání	Nastavení optimálního pracovního vybavení pro práci
	Režim sbíječky s potrubím přidávaného zařízení	Nastavení optimálního průtoku (viz zadní strana *1)
	Režim přidávaného zařízení (výkonový) (s potrubím přidávaného zařízení)	Přednastavení optimálního průtoku pro vysokou účinnost a výkon (viz zadní strana *1)
	Režim přidávaného zařízení (úsporný) (s potrubím přidávaného zařízení)	Přednastavení optimálního průtoku pro nižší spotřebu paliva (viz zadní strana *1)

## Indikátor

	Čeká nepřetěžená zpráva (zelená)		Přehřívání motoru
	Zpráva vyžaduje odpověď (modrá)		Bezpečnostní pás
	Zámek pracovního zařízení		Automatické zpomalování
	Zapnutý spínač automatického uvolnění páky zajištění		Nízká rychlost pojezdu
	Regenerace KDPF		Vysoká rychlost pojezdu
	Regeneraci KDPF zakázat		

Zbývá

Červená  
 Žlutá

➔ Nastal interval údržby

➔ Blíží se interval údržby

