

HILTI

TE 70-D/AVR/ TE 70-AVR/ TE 70-ATC/AVR/ TE 80-ATC/AVR

Bedienungsanleitung	de
Operating instructions	en
Mode d'emploi	fr
Istruzioni d'uso	it
Manual de instrucciones	es
Manual de instruções	pt
Gebruiksaanwijzing	nl
Οδηγίες χρήσεως	el
Használati utasítás	hu
Instrukcja obsługi	pl
Инструкция по эксплуатации	ru
Návod k obsluze	cs
Návod na obsluhu	sk
Upute za uporabu	hr
Uputstvo za upotrebu	sr
Navodila za uporabo	sl
Ръководство за обслужване	bg
Instrucțiuni de utilizare	ro
הוראות הפעלה	he

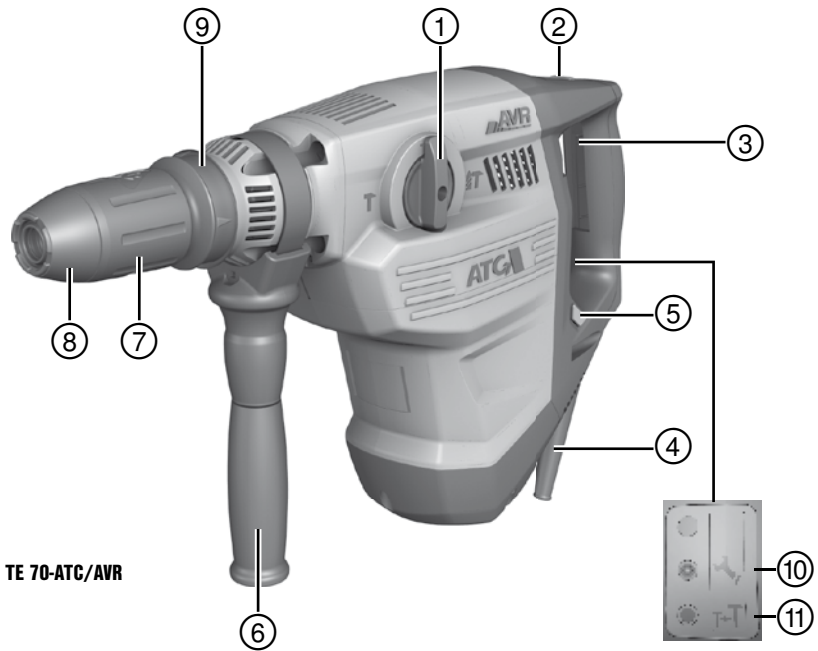



TE 70-ATC/AVR



TE 80-ATC/AVR

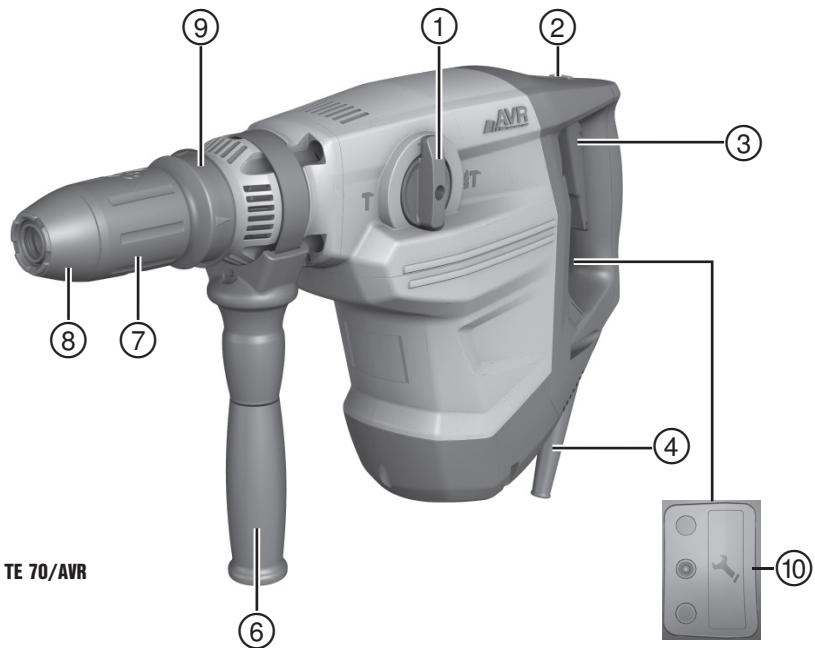

TE 70-AVR



TE 70-D-AVR

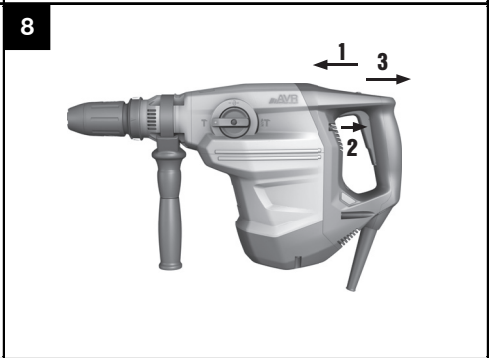
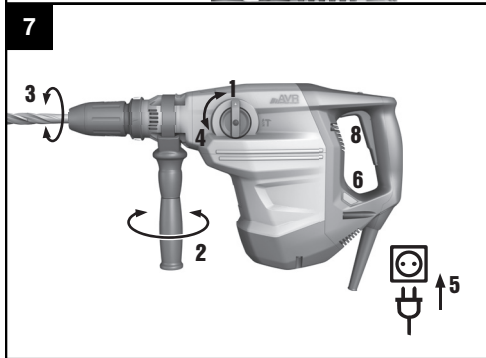
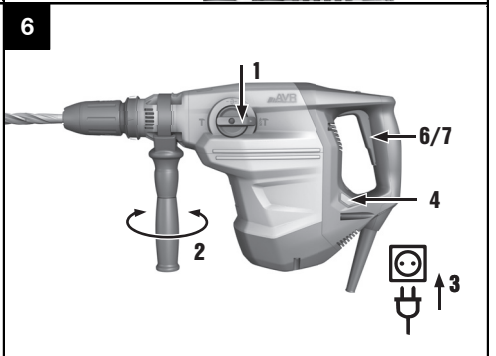
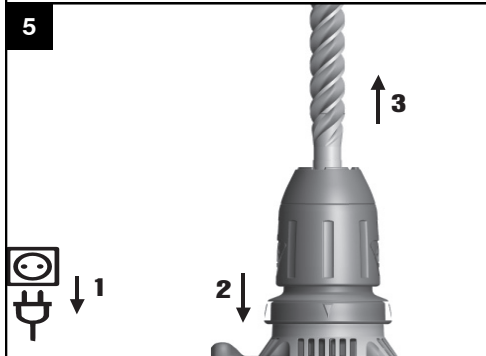
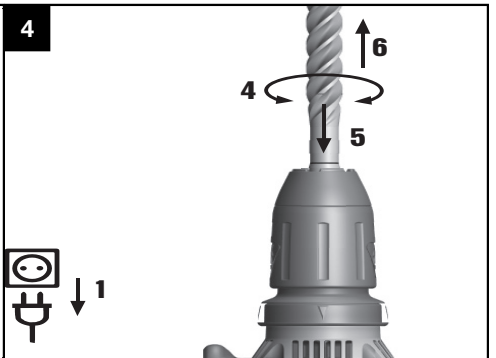
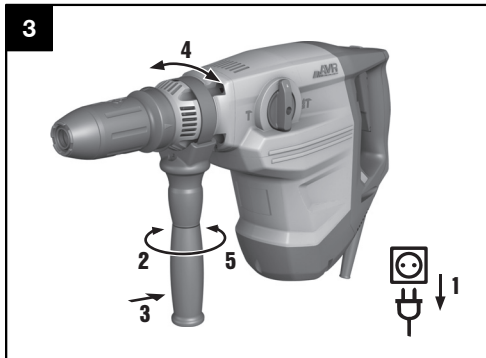

ORIGINÁLNÍ NÁVOD K OBSLUZE

Vrtací kladivo TE 70-D/AVR

Kombinované kladivo TE 70-AVR, TE 70-ATC/AVR, TE 80-ATC/AVR

Před uvedením do provozu si bezpodmínečně přečtěte návod k obsluze.

Tento návod k obsluze uchovávejte vždy u nářadí.

Jiným osobám předávejte nářadí pouze s návodem k obsluze.

Obsah	Stránka
1 Všeobecné pokyny	145
2 Popis	146
3 Nářadí, příslušenství	148
4 Technické údaje	148
5 Bezpečnostní pokyny	150
6 Uvedení do provozu	152
7 Obsluha	152
8 Čistění a údržba	154
9 Odstraňování závad	155
10 Likvidace	156
11 Záruka výrobce nářadí	156
12 Prohlášení o shodě ES (originál)	156

1 Čísla odkazují na obrázky. Obrázky se nacházejí na začátku návodu k obsluze.

V textu tohoto návodu k obsluze označuje "nářadí" vždy vrtací kladivo TE 70-D/AVR, resp. kombinované kladivo TE 70-AVR nebo TE 70-ATC/AVR nebo TE 80-ATC/AVR.

TE 70-ATC/AVR a TE 80-ATC/AVR **1**

- 1 Přepínač výběru funkcí
- 2 Aretace ovládacího spínače
- 3 Vypínač
- 4 Síťový kabel
- 5 Tlačítko polovičního výkonu (pouze kombinované kladivo ATC)
- 6 Postranní rukojeť
- 7 Uchycení nástroje
- 8 Prachový kryt
- 9 Odjištění nástroje
- 10 Servisní ukazatel
- 11 Ukazatel polovičního výkonu (pouze kombinované kladivo ATC)

TE 70-D/AVR a TE 70-AVR **2**

- 1 Přepínač funkcí (pouze kombinované kladivo)
- 2 Aretace ovládacího spínače (pouze kombinované kladivo)
- 3 Vypínač
- 4 Síťový kabel
- 6 Postranní rukojeť
- 7 Uchycení nástroje
- 8 Prachový kryt
- 9 Odjištění nástroje
- 10 Servisní ukazatel

CS

1 Všeobecné pokyny

1.1 Signální slova a jejich význam

NEBEZPEČÍ

Používá se k upozornění na bezprostřední nebezpečí, které by mohlo vést k těžkému poranění nebo k úmrtí.

VÝSTRAHA

Používá se k upozornění na potenciálně nebezpečnou situaci, která může vést k těžkým poraněním nebo k úmrtí.

POZOR

Používá se k upozornění na potenciálně nebezpečnou situaci, která by mohla vést k lehkým poraněním nebo k věcným škodám.

UPOZORNĚNÍ

Pokyny k používání a ostatní užitečné informace.

1.2 Vysvětlení piktogramů a další upozornění

Výstražné značky



Obecné varování



Varování před nebezpečným elektrickým napětím



Varování před horkým povrchem

Příkazové značky



Používejte ochranu očí



Používejte ochrannou přilbu



Používejte ochranu sluchu



Používejte ochranné rukavice



Používejte lehký respirátor



Před použitím si přečtěte návod k obsluze

Symboly



Odevzdávejte materiály k recyklaci

V

volt

A

ampér

W

watt



Střídavý proud

Hz

hertz

n_0

Jmenovité otáčky běhu naprázdno

/min

Otáčky za minutu



Průměr



s dvojitou izolací



Vrtání s přiklepem



Sekání



Polohování sekáče

Umístění identifikačních údajů na nářadí

Typové označení a sériové označení je umístěné na typovém štítku vašeho nářadí. Zapište si tyto údaje do svého návodu k obsluze a při dotazech adresovaných našemu zastoupení nebo servisnímu oddělení se vždy odvolávejte na tyto údaje.

Typ: _____

Generace: 03 _____

Sériové číslo: _____

2 Popis

2.1 Používání v souladu s určeným účelem

Nářadí je elektrické vrtací kladivo (TE 70-D/AVR), resp. kombinované kladivo s pneumatickým přiklepem. Funkce ATC (aktivní ovládání kroutícího momentu) kladiva TE 70-ATC/AVR a TE 80-ATC/AVR nabízí uživateli zvýšený komfort při vrtání.

Nářadí je určené pro vrtání do betonu, zdiva, kovu a dřeva, a navíc ho lze použít k sekání (nikoli vrtací kladivo TE 70-D/AVR).

Smí se používat pouze na nehořlavé materiály.

Nářadí je za určitých podmínek vhodné k míchání (viz Nástroje, příslušenství a ovládání).

Materiály ohrožující zdraví (např. azbest) nesmí být opracovávány.

Dodržujte národní požadavky na ochranu zdraví při práci.

Nářadí je určeno pro profesionální uživatele a smí je obsluhovat, ošetřovat a udržovat pouze oprávněné a zaškolené osoby. Tyto osoby musí být zejména informovány o případném nebezpečí. Nářadí a jeho pomocné prostředky mohou být nebezpečné, když s nimi nepřiměřeně zachází nevyškolený personál, nebo když se nepoužívají v souladu s určeným účelem.

Pracovním prostředím může být: staveniště, dílna, renovace, přestavba a novostavba.

Nářadí se smí používat pouze v suchém prostředí.

Nepoužívejte nářadí v místech, kde hrozí nebezpečí požáru nebo exploze.

Nářadí se smí používat pouze se síťovým napětím a kmitočtem, které jsou uvedeny na typovém štítku.

Úpravy nebo změny na nářadí nejsou dovoleny.

Používejte pouze originální příslušenství a nástroje firmy Hilti, abyste předešli nebezpečí poranění.

Dodržujte údaje o provozu, péči a údržbě, které jsou uvedeny v návodu k obsluze.

2.2 Sklíčidlo

Rychloupínací sklíčidlo Klick TE-Y (SDS max.)

2.3 Spínač

Regulovatelný ovládací spínač pro jemné navrtávání

Přepínač funkcí kombinovaného kladiva: vrtání s přiklepem, sekání, nastavitelné sekání (ve 24 stupních – v závislosti na nářadí)

Volba výkonu: plný nebo poloviční výkon (v závislosti na nářadí)

Možnost aretace ovládacího spínače v režimu sekání (v závislosti na nářadí)

2.4 Rukojeti

Natáčivá postranní rukojeť s tlumením vibrací

Rukojeť tlumící vibrace

2.5 Ochranná zařízení

Mechanická kluzná třecí spojka

Elektronické blokování opětovného spuštění nářadí po přerušení napájení (viz kapitola 9 Odstraňování závad).

Navíc aktivní ovládání kroutícího momentu ATC (TE 70-ATC/AVR a TE 80-ATC/AVR)

2.6 Mazání

Převodovka a přiklepový mechanismus mají oddělené mazání

2.7 Aktivní redukce vibrací

Nářadí je vybavené systémem aktivní redukce vibrací (AVR), který výrazně snižuje vibrace. Kladivo TE 80-ATC/AVR má navíc tlumení rukojeti.

2.8 Světelné indikace

Světelný servisní ukazatel (viz kapitola „Čistění a údržba“)

Ukazatel polovičního výkonu (v závislosti na nářadí: (viz kapitola „Ovládání“))

2.9 Obsah dodávky

- 1 Nářadí
- 1 Postranní rukojeť
- 1 Vazelína
- 1 Hadr
- 1 Návod k obsluze
- 1 Kufr Hilti

2.10 Používání prodlužovacího kabelu

Doporučené minimální průřezy a maximální délky kabelu

Průřez vodiče	1,5 mm ²	2,0 mm ²	2,5 mm ²	3,5 mm ²
Síťové napětí 100 V		30 m		50 m
Síťové napětí 110-127 V	20 m	30 m	40 m	
Síťové napětí 220-240 V	30 m		75 m	

2.11 Používání generátoru nebo transformátoru

Toto nářadí může být napájeno generátorem nebo stavebním transformátorem za následujících podmínek: Výstupní výkon ve W musí být alespoň dvojnásobný oproti příkonu uváděnému na typovém štítku nářadí, provozní napětí musí být stále v rozmezí +5 % / -15 % jmenovitého napětí a jeho kmitočet musí být 50 až 60 Hz, v žádném případě však nesmí překročit 65 Hz. K dispozici musí být také automatický regulátor napětí s rozběhovým zesílením.

Z generátoru / transformátoru nesmí být v žádném případě současně napájeno další nářadí. Zapínání a vypínání jiného nářadí může způsobit podpětové nebo přepětové špičky, které mohou kombinované kladivo poškodit.

3 Nářadí, příslušenství

Nástroje

Označení	Popis
Příklepové vrtání	∅ 12...45 mm
Průchozí vrták	∅ 40...80 mm
Příklepová vrtací korunka	∅ 45...150 mm
Diamantová vrtací korunka PCM	∅ 42...132 mm
Sekáč	Špičaté, ploché a tvarovací dláto s upínací stopkou TE-Y
Vrtáky do dřeva	∅ 10...32 mm
Vrtáky do kovu	do ∅ 20 mm
Hloubkový doraz	
Adaptér TE-FY-BA-C	
Adaptér TE-Y-AD	
Odsávací moduly TE DRS-BK, TE DRS-B, TE DRS-S	

Příslušenství

Označení	Číslo výrobku, popis
Vkládací nástroj	32221, Vkládací nástroj s upínací stopkou TE-Y
Rychloupínací sklíčidlo	60208, Rychloupínací sklíčidlo pro vrtáky do dřeva a do kovu s válcovou nebo šestihrannou stopkou, držák sklíčidla 263359
Míchadlo s válcovou nebo šestihrannou stopkou na nehořlavé a zdravotně nezávadné materiály	41215 (∅ 80 mm), 41216 (∅ 110 mm), ∅ 80...150 mm, použití rychloupínacího sklíčidla

CS

4 Technické údaje

Technické změny vyhrazeny!

Nářadí	TE 70-D/AVR	TE 70-AVR	TE 70-ATC/AVR	TE 80-ATC/AVR
Hmotnost podle standardu EPTA 01/2003	8,3 kg	8,3 kg	9,5 kg	9,7 kg
Rozměry (D × Š × V)	536 mm × 126 mm × 305,5 mm	536 mm × 126 mm × 305,5 mm	536 mm × 126 mm × 324 mm	549 mm × 126 mm × 324 mm

UPOZORNĚNÍ

Nářadí se dodává v provedení pro různá síťová napětí. Síťové napětí a příkon nářadí jsou uvedeny na typovém štítku.

Nářadí	TE 70-D/AVR	TE 70-AVR	TE 70-ATC/AVR	TE 80-ATC/AVR
Příkon	1 800 W	1 800 W	1 800 W	1 800 W

Nářadí	TE 70-D/AVR	TE 70-AVR	TE 70-ATC/AVR	TE 80-ATC/AVR
Jmenovitý proud	Napětí 100 V: 15 A Napětí 120: 15 A Napětí 220 V: 9,9 A Napětí 230 V: 9,9 A	Jmenovité napětí 100 V: 15 A Jmenovité napětí 110 V: 16 A Přípustné napětí (Tchaj-wan) 110 V: 15 A Jmenovité napětí 120: 15 A Jmenovité napětí 220 V: 9,9 A Jmenovité napětí 230 V: 9,9 A Jmenovité napětí 240 V: 9,8 A	Jmenovité napětí 100 V: 15 A Jmenovité napětí 110 V: 16 A Přípustné napětí (Tchaj-wan) 110 V: 15 A Jmenovité napětí 120: 15 A Jmenovité napětí 220 V: 9,9 A Jmenovité napětí 230 V: 9,9 A Jmenovité napětí 240 V: 9,8 A	Napětí 110 V: 16 A Napětí 120: 15 A Napětí 220 V: 9,9 A Napětí 230 V: 9,9 A
Síťová frekvence	50...60 Hz	50...60 Hz	50...60 Hz	50...60 Hz
Otáčky při vrtání s přiklepem	360/min	360/min	360/min	360/min
Energie jednoho příklepu podle standardu EPTA 05/2009 (plný výkon)	11,5 J	11,5 J	11,5 J	11,5 J

UPOZORNĚNÍ

Nářadí TE 70-ATC/AVR a TE 80-ATC/AVR je v souladu s příslušnou normou za předpokladu, že maximálně přípustná impedance sítě Z_{max} v místě připojení zákaznickova zařízení k veřejné síti je menší nebo rovná $0,342 + j0,25 \Omega$. Osoba provádějící instalaci nebo provozovatel nářadí musí zajistit, v případě nutnosti po konzultaci s provozovatelem sítě, že se toto nářadí připojí pouze na místo připojení s impedancí menší nebo rovnou Z_{max} .

CS

Informace o nářadí a použití

Elektronické rychlé vypnutí ATC	TE 70-ATC/AVR, TE 80-ATC/AVR
Třída ochrany	Třída ochrany II (dvojitá izolace)

UPOZORNĚNÍ

Informace o hlučnosti a vibracích (měřeno podle EN 60745-2-6): Triaxiální hodnota vibrací uvedená v těchto pokynech byla naměřena metodou podle normy EN 60745 a lze ji použít pro vzájemné porovnávání elektrického nářadí. Metoda je vhodná také pro předběžný odhad zatížení vibracemi. Uvedená úroveň vibrací se vztahuje na hlavní způsoby použití elektrického nářadí. Při jiném způsobu použití, při použití s jinými nástroji nebo nedostatečné údržbě se úroveň vibrací může lišit. Denní dávka vibračního zatížení organismu během celé pracovní směny se tím může výrazně zvýšit. Pro přesný odhad vibračního zatížení je nutné zohlednit také dobu, kdy je nářadí vypnuté, nebo kdy sice běží, ale nepoužívá se. Denní dávka vibračního zatížení organismu se tím může výrazně snížit. Stanovte doplňující bezpečnostní opatření na ochranu pracovníka před působením vibrací, například: údržbu nářadí a nástrojů, udržování rukou v teple, organizace pracovních postupů.

Nářadí	TE 70-D/AVR	TE 70-AVR	TE 70-ATC/AVR	TE 80-ATC/AVR
Typická hladina zvukového výkonu podle vyhodnocení A	113 dB(A)	113 dB(A)	113 dB(A)	113 dB(A)
Typická hladina emitovaného akus- tického tlaku podle vyhodnocení A	102 dB(A)	102 dB(A)	102 dB(A)	102 dB(A)
Nejistota pro uve- dené hladiny akus- tického tlaku	3 dB(A)	3 dB(A)	3 dB(A)	3 dB(A)

Nářadí	TE 70-D/AVR	TE 70-AVR	TE 70-ATC/AVR	TE 80-ATC/AVR
Vrtání s přiklepem do betonu, a _h , HD	10 m/s ²	10 m/s ²	10 m/s ²	7,5 m/s ²
Sekání, a _h , Cheq		9 m/s ²	9 m/s ²	7 m/s ²
Nejistota (K) pro triaxiální hodnoty vibrací	1,5 m/s ²	1,5 m/s ²	1,5 m/s ²	1,5 m/s ²

5 Bezpečnostní pokyny

5.1 Všeobecné bezpečnostní předpisy pro elektrické nářadí

a) VÝSTRAHA

Přečtěte si všechny bezpečnostní pokyny a instrukce. Nedbalost při dodržování bezpečnostních pokynů a instrukcí může mít za následek úraz elektrickým proudem, požár, případně těžká poranění. **Všechny bezpečnostní pokyny a instrukce uschovejte pro budoucí potřebu.** Pojem "elektrické nářadí", používaný v bezpečnostních pokynech, se vztahuje na elektrické nářadí napájené ze sítě (se síťovým kabelem) a na elektrické nářadí napájené z akumulátoru (bez síťového kabelu).

5.1.1 Bezpečnost pracoviště

- Pracoviště musí být čisté a dobře osvětlené. Neopřádek nebo neosvětlená místa mohou vést k úrazům.
- S elektrickým nářadím nepracujte v prostředích ohrožených explozí, kde se nacházejí hořlavé kapaliny, plyny nebo prach. Elektrické nářadí jiskří; od těchto jisker se mohou prach nebo páry vznítit.
- Při práci s elektrickým nářadím/zařízením/přístrojem zabraňte přístupu dětem a jiným osobám na pracoviště. Rozptylování pozornosti by mohlo způsobit ztrátu kontroly nad nářadím/zařízením/přístrojem.

5.1.2 Elektrická bezpečnost

- Síťová zástrčka elektrického nářadí musí odpovídat zásuvce. Zástrčka nesmí být žádným způsobem upravována. U elektrického nářadí s ochranným uzemněním nepoužívejte žádné adaptéry. Neupravené zástrčky a odpovídající zásuvky snižují riziko úrazu elektrickým proudem.
- Nedotýkejte se uzemněných kovových předmětů, jako např. trubek, topení, sporáků a chladniček. Je-li tělo uzemněno, existuje zvýšené riziko úrazu elektrickým proudem.
- Elektrické nářadí chraňte před deštěm a vlhkem. Vniknutí vody do elektrického nářadí zvyšuje nebezpečí úrazu elektrickým proudem.
- Síťový kabel používejte jen k tomu účelu, pro který je určen. Nepoužívejte jej zejména k nošení či zavěšování elektrického nářadí, ani k vytahování zástrčky ze zásuvky. Kabel ved'te vždy v bezpečné vzdálenosti od zdrojů tepla, ostrých hran a po-

hyblivých dílů nářadí/zařízení/přístroje, zamezte styku s olejem. Poškozené nebo zamotané kabely zvyšují riziko úrazu elektrickým proudem.

- Pokud pracujete s elektrickým nářadím venku, používejte pouze takové prodlužovací kabely, které jsou vhodné i pro venkovní použití. Použití prodlužovacího kabelu, který je vhodný pro venkovní použití, snižuje riziko úrazu elektrickým proudem.
- Pokud se nelze vyvarovat provozu elektrického nářadí ve vlhkém prostředí, použijte proudový chránič. Použití diferenciálního jističe snižuje riziko úrazu elektrickým proudem.

5.1.3 Bezpečnost osob

- Bud'te pozorní, dávejte pozor na to, co děláte a přistupujte k práci s elektrickým nářadím rozumně. Elektrické nářadí nepoužívejte, jste-li unaveni nebo pod vlivem drog, alkoholu nebo léků. Moment nepozornosti při použití elektrického nářadí může vést k vážnému poranění.
- Používejte osobní ochranné pomůcky a vždy noste ochranné brýle. Používání osobních ochranných pomůcek, jako jsou dýchací maska proti prachu, bezpečnostní obuv s protiskluzovou podrážkou, ochranná přilba nebo jističe sluchu, podle druhu nasazení elektrického nářadí snižuje riziko úrazu.
- Zabraňte neúmyslnému uvedení do provozu. Před zapojením elektrického nářadí do sítě a/nebo vložením akumulátoru, před uchopením elektrického nářadí nebo jeho přenášením se ujistěte, že je vypnuté. Držte-li při přenášení elektrického nářadí prst na spínači nebo připojujete-li nářadí/zařízení/přístroj k síti zapnuté/zapnutý, může dojít k úrazu.
- Dříve než elektrické nářadí zapnete, odstraňte seřizovací nástroje nebo šroubovák. Nástroj nebo klíč ponechaný v otáčivém dílu nářadí/zařízení/přístroje může způsobit úraz.
- Udržujte přirozené držení těla. Zaujměte bezpečný postoj a udržujte rovnováhu. Tak můžete elektrické nářadí v neočekávaných situacích lépe kontrolovat.
- Noste vhodné oblečení. Nenoste volný oděv ani šperky. Vlasy, oděv a rukavice držte v bezpečné vzdálenosti od pohyblivých se dílů. Volný oděv, šperky a dlouhé vlasy jimi mohou být zachyceny.
- Lze-li namontovat odsávací zařízení nebo lapače prachu, přesvědčte se, že jsou připojeny

a **správně použity**. Použitím odsávání prachu můžete snížit ohrožení vlivem prachu.

5.1.4 Použití elektrického nářadí a péče o něj

- a) **Nepřetěžujte nářadí/zařízení/přístroj. Pro danou práci použijte elektrické nářadí, které je pro ni určeno.** S vhodným elektrickým nářadím budete v dané výkonové oblasti pracovat lépe a bezpečněji.
- b) **Nepoužívejte elektrické nářadí, jehož spínač je vadný.** Elektrické nářadí, které nelze zapnout nebo vypnout, je nebezpečné a musí se opravit.
- c) **Dříve než budete nářadí/zařízení/přístroj seřizovat, měnit jeho příslušenství, nebo než jej odložíte, vytáhněte síťovou zástrčku ze zásuvky a/nebo vyjměte akumulátor.** Toto preventivní opatření zabrání neúmyslnému zapnutí elektrického nářadí.
- d) **Nepoužívané elektrické nářadí neukládejte v dosahu dětí. Nenechte pracovat s nářadím/zařízením/přístrojem osoby, které s ním nejsou obeznamenány nebo nečetly tyto pokyny.** Elektrické nářadí je nebezpečné, je-li používáno nezkušenými osobami.
- e) **O elektrické nářadí se pečlivě starajte. Kontro-lujte, zda pohyblivé díly bezvadně fungují a ne-vážnou, zda díly nejsou zlomené nebo poškozené tak, že by byla narušena funkce elektrického ná-řadí. Poškozené díly nechte před použitím nářadí opravit.** Mnoho úrazů má na svědomí nedostatečná údržba elektrického nářadí.
- f) **Řezné nástroje udržujte ostré a čisté.** Pečlivě ošetřované řezné nástroje s ostrými řeznými hranami méně vážnou a dají se lehčeji vést.
- g) **Elektrické nářadí, příslušenství, nástroje atd. pou-žívejte v souladu s těmito instrukcemi. Respek-tujte přitom pracovní podmínky a prováděnou čin-nost.** Použití elektrického nářadí k jinému účelu, než ke kterému je určeno, může být nebezpečné.

5.1.5 Servis

- a) **Elektrické nářadí svěřujte do opravy pouze kva-lifikovaným odborným pracovníkům, kteří mají k dispozici originální náhradní díly.** Tak zajistíte, že elektrické nářadí bude i po opravě bezpečné.

5.2 Bezpečnostní pokyny pro kladiva

- a) **Používejte ochranu sluchu.** Hluk může způsobit ztrátu sluchu.
- b) **Používejte pomocné rukojeti dodané s nářadím.** Ztráta kontroly může vést ke zraněním.
- c) **Při práci, kdy nástroj může zasáhnout skryté elek-trické rozvody nebo vlastní síťový kabel, držte ná-řadí za izolované rukojeti.** Kontakt s vedením pod proudem může uvést pod napětí i kovové díly nářadí, což by mohlo způsobit úraz elektrickým proudem.

5.3 Dodatečné bezpečnostní pokyny

5.3.1 Bezpečnost osob

- a) **Nářadí držte vždy pevně oběma rukama za ruko-jeti, které jsou k tomu určené. Udržujte rukojeti suché, čisté a beze stop oleje a tuku.**

- b) **Jestliže se nářadí používá bez odsávání prachu, musíte při prašných pracích používat lehký respi-rátor.**
- c) **Nezapomínejte na pracovní přestávky, relaxační cvičení a cviky s prsty pro jejich lepší prokrvení.**
- d) **Nedotýkejte se rotujících dílů. Nářadí zapínejte teprve v pracovní oblasti.** Při dotyku rotujících dílů, zejména rotujících nástrojů, může dojít k úrazu.
- e) **Síťový a prodlužovací kabel vedte od nářadí při práci vždy směrem dozadu.** Snižuje se tak nebez-pečí úrazu elektrickým proudem z kabelu během práce.
- f) **Při michání nastavte přepínač funkcí do polohy „přikleповé vrtání“ a použijte pracovní rukavice.**
- g) **Děti je nutno upozornit, že si s nářadím nesmí hrát.**
- h) **Nářadí nesmí bez instruktaže používat děti nebo méně zdatné osoby.**

5.3.2 Pečlivé zacházení s elektrickým nářadím a jeho používání

- a) **Zajistěte obrobek. Používejte upínací přípravky nebo svěrák pro pevné uchycení obrobku.** Tak je uchycen bezpečněji než rukou a vy kromě toho máte obě ruce volné pro ovládání nářadí.
- b) **Zajistěte, aby nástroje odpovídaly upínacímu sys-tému nářadí a aby byly řádně uchyceny.**
- c) **Dbejte na pevný a bezpečný postoj.**

5.3.3 Elektrická bezpečnost

- a) **Zkontrolujte před začátkem práce pracovní pro-stor, jestli neobsahuje skrytá elektrická vedení, trubky na plyn nebo vodu, např. pomocí přístroje na hledání kovu.** Kovové díly, které leží vně na nářadí, mohou vést napětí, když jste např. nedo-paťřením poškodili elektrické vedení. To představuje vážné nebezpečí úrazu elektrickým proudem.
- b) **Pravidelně kontrolujte přírodní vedení a v případě poškození dejte vyměnit uznávanému odborní-kovi. Pokud je přírodní kabel elektrického nářadí poškozený, musí se vyměnit za speciálně upra-vený a schválený přírodní kabel, který lze zakou-pit u zákaznického servisu. Pravidelně kontrolujte prodlužovací kabely a v případě poškození je vy-měňte. Jestliže se při práci poškodí síťový nebo prodlužovací kabel, nesmíte se kabelu dotýkat. Vytáhněte síťovou zástrčku ze zásuvky. Poško-zená přírodní a prodlužovací vedení představují ne-bezpečí úrazu elektrickým proudem.**
- c) **Při častém opracování vodivých materiálů nechte znečištěné nářadí v pravidelných intervalech kontrolovat servisem firmy Hilti.** Prach usazený na povrchu nářadí, především z vodivých materiálů, nebo vlhkost, mohou za nepříznivých podmínek způsobit úraz elektrickým proudem.
- d) **Pracujete-li s elektrickým nářadím venku, zajis-těte, aby bylo nářadí připojeno k síti prostřednic-tvím proudového jističe (RCD) s vypínacím proudem maximálně 30 mA.** Použití proudového jističe snižuje riziko úrazu elektrickým proudem.

CS

- e) Zásadně doporučujeme použít proudový jistič (RCD) s maximálním vypínacím proudem 30 mA.

5.3.4 Pracoviště

- a) **Zajistěte dobré osvětlení pracoviště.**
b) **Zajistěte dobré větrání pracoviště.** Špatně větrané pracoviště může ohrozit zdraví kvůli prachové zátěži.
c) Prach z materiálů, jako jsou nátěry s obsahem olova, některé druhy dřeva, minerály a kov, může být zdraví škodlivý. Kontakt s tímto prachem nebo jeho vdechování může způsobit alergické reakce a/nebo onemocnění dýchacích cest pracovníka nebo osob v okolí. Určitý prach, např. prach z dubového nebo bukového dřeva, je rakovinotvorný, zejména ve spojení s přísadami pro úpravu dřeva (chromát, prostředky na ochranu dřeva). Materiál obsahující azbest smí obrábět pouze odborníci. **Pokud možno používejte odsávání prachu. Pro dosažení vysoké účinnosti odsávání prachu používejte vhodný mobilní vysavač na dřevěný prach a/nebo minerální prach doporučený společností Hilti, určený pro toto elektrické nářadí. Postarejte se o dobré větrání pracoviště.**

Doporučujeme používat respirátor s filtrem třídy P2. Dodržujte předpisy pro obrábění materiálů platné v příslušné zemi.

- d) **Oblast na protilehlé straně při bouracích vrtech zabezpečte.** Vybourané části mohou vypadnout nebo upadnout a poranit jiné osoby.

5.3.5 Osobní ochranné pomůcky



Obsluha i osoby, které se zdržují v blízkosti, musí během používání nářadí nosit vhodné ochranné brýle, ochranné rukavice, ochrannou přilbu, chrániče sluchu, lehký respirátor a bezpečnostní obuv.

6 Uvedení do provozu

CS



6.1 Montáž a nastavení polohy postranní rukojeti

1. Vytáhněte síťovou zástrčku ze zásuvky.
2. Uvolněte držák postranní rukojeti otáčením jejího držadla.

3. Nasuňte postranní rukojeť s upínacím páskem přes sklíčko na kryt nářadí.
4. Natočte postranní rukojeť do požadované polohy.
5. **POZOR Dbejte na to, aby upínací pás byl na nářadí veden příslušnou drážkou.** Otáčením držadla zajistěte postranní rukojeť proti otáčení.

6.2 Použití prodlužovacího kabelu a generátoru nebo transformátoru

viz kapitola 2 Popis

7 Obsluha



POZOR

Nářadí má vysoký utahovací moment, což odpovídá jeho použití. **Používejte postranní rukojeť a nářadí vždy držte oběma rukama.** Uživatel musí být připravený na to, že se nářadí může najednou zablokovat.

POZOR

Volné obrobky upevněte pomocí upínacího přípravku nebo svěráku.

POZOR

Prodloužená část převodovky se nesmí používat jako úchopová plocha.

POZOR

Před každým použitím zkontrolujte nástroj, zda není poškozený nebo nerovnoměrně opotřebovaný.

7.1 Příprava

POZOR

Při výměně nástroje používejte ochranné rukavice, protože nástroj se při práci zahřívá.

7.1.1 Vkládání nástroje

1. Vytáhněte síťovou zástrčku ze zásuvky.
2. Zkontrolujte, zda je upínací stopka nástroje čistá a lehce namazaná. V případě nutnosti upínací stopku vyčistěte a namažte.

- Zkontrolujte čistotu a stav těsnící chlopně prachového krytu. V případě nutnosti vyčistíte prachový kryt nebo ho nechte vyměnit, pokud je těsnící chlopně poškozená.
- Vložte nástroj do upínacího mechanismu a pod mírným tlakem s ním otáčejte, až zaskočí do vodících drážek.
- Zatlačte nástroj do upínacího mechanismu, až slyšitelně zaskočí.
- Tahem za nástroj zkontrolujte, zda je spolehlivě zajištěn.

7.1.2 Vyjmutí nástroje

- Vytáhněte síťovou zástrčku ze zásuvky.
- Zatažením odjistění nástroje dozadu povolte skličidlo.
- Vyjměte nástroj ze skličidla.

7.2 Provoz



POZOR

Při obrábění podkladu může dojít k odštipnutí materiálu. **Používejte ochranné brýle, ochranné rukavice a jestliže nepoužíváte odsávání prachu, lehkou ochranu dýchacích cest.** Odštipnutý materiál může způsobit poranění těla a očí.

POZOR

Při práci vzniká hluk. **Používejte ochranu sluchu.** Příliš silný hluk může poškodit sluch.

POZOR

Nářadí zapínajte až v pracovní poloze.

POZOR

Přepínač funkcí se nesmí přepínat během používání.

7.2.1 Vrtání s přiklepem

UPOZORNĚNÍ

Práce za nízkých teplot: Nářadí musí nejdříve dosáhnout minimální provozní teploty, aby mohl pracovat přiklepový mechanismus. Aby se dosáhlo minimální provozní teploty, položte nářadí krátce na podklad a nechte ho běžet naprázdno. Jestliže je to nutné, opakujte tento postup, dokud nezačne pracovat přiklepový mechanismus.

- Přepínač funkcí přepněte do zajištěné polohy "vrtání s přiklepem".
- Postranní rukojeť nastavte do požadované polohy a ujistěte se, že je správně namontovaná a řádně upevněná.
- Zastrčte síťovou zástrčku do zásuvky.

- Nastavte výkon vrtání (volitelně).

UPOZORNĚNÍ Po zapojení síťové zástrčky do zásuvky je nářadí vždy nastavené na nejvyšší výkon vrtání.

UPOZORNĚNÍ Pro nastavení polovičního vrtacího výkonu (v závislosti na typu nářadí) stiskněte tlačítko "poloviční výkon". Snížený výkon je signalizován rozsvícením indikace výkonu. Opětovným stisknutím tlačítka "poloviční výkon" se nářadí znovu přepne na maximální výkon a indikace výkonu zhasne.

- Nasaďte nářadí s vrtákem na požadované místo, kde se má vrtat.
 - Pomalou tiskněte spínač (pracujte s pomalými otáčkami, dokud se vrták ve vrtaném otvoru nevystředí).
 - Když chcete pracovat s plným výkonem, stiskněte spínač až na doraz.
- UPOZORNĚNÍ** Nevyvíjejte na nářadí nadměrný tlak. Výkon přiklepu se tím nezvyší. Menší tlak prodlužuje životnost nástrojů.
- Aby nedošlo při vrtání průchozího otvoru k odprýsknutí materiálu na opačné straně, musíte krátce před proražením otvoru snížit počet otáček.

7.2.2 Aktivní ovládání krotícího momentu (TE 70-ATC/AVR a TE 80-ATC/AVR)

Nářadí je kromě mechanické klzné třecí spojky vybavené systémem aktivního řízení krotícího momentu (ATC). Uvedený systém nabízí dodatečný komfort při vrtání rychlým odpojením při náhlém natočení nářadí okolo osy vrtáku, k čemuž může dojít, jakmile vrták uvázne, např. když narazí na železovou výztuž nebo při neúmyslném náklonu nářadí. Jakmile systém ATC zareaguje, uvedte nářadí znovu do provozu uvolněním vypínače a jeho opětovným stisknutím po zastavení motoru ("cvaknutí" signalizuje, že nářadí je opět připraveno k provozu). Zvolte vždy pracovní polohu, při níž se nářadí může volně otáčet proti směru hodinových ručiček (z pohledu pracovníka). Pokud to není možné, nemůže ATC reagovat.

7.2.3 Vrtání bez přiklepu

Vrtání bez přiklepu je možné s nástroji se speciální upínací stopkou. Sortiment nástrojů Hilti tyto nástroje nabízí. Pomocí rychloupínacího skličidla lze například upnout vrtáky do dřeva nebo vrtáky do oceli s válcovou stopkou a vrtat bez přiklepu. Přepínač funkcí musí být zajištěn v poloze vrtání s přiklepem.

7.2.4 Sekání (v závislosti na typu nářadí)

UPOZORNĚNÍ

Sekáč lze nastavit do 24 různých poloh (v krocích po 15°). S plochými nebo tvarovacími sekáči lze tak stále pracovat ve vhodné poloze.

POZOR

Nepracujte, když je nářadí přepnuto na „Polohování sekáče“.

1. Pro nastavení polohy sekáče natočte přepínač funkci do polohy "nastavení polohy sekáče", dokud přepínač nezaskočí.
2. Postranní rukojeť nastavte do požadované polohy a ujistěte se, že je správně namontovaná a řádně upevněná.
3. Natočte sekáč do požadované polohy.
4. Pro zajištění polohy sekáče otočte přepínač funkci do polohy "sekání" tak, aby zaskočil. Přepínač funkci se nesmí při provozu používat.
5. Před sekáním zasuňte síťovou zástrčku nářadí do zásuvky.
6. Nastavte výkon sekání (v závislosti na typu nářadí).
UPOZORNĚNÍ Po zapojení síťové zástrčky do zásuvky je nářadí vždy nastavené na nejvyšší výkon sekání.
UPOZORNĚNÍ Pro nastavení polovičního sekacího výkonu (v závislosti na typu nářadí) stiskněte tlačítko "poloviční výkon". Snížený výkon je signalizován rozsvícením indikace výkonu. Opětovným stisknutím tlačítka "poloviční výkon" se nářadí znovu přepne na maximální sekací výkon a indikace výkonu zhasne.
7. Nářadí se sekáčem přiložte na požadované místo sekání.
8. Stiskněte naplno spínač.

7.2.5 Aretace ovládacího spínače (v závislosti na typu nářadí)

Při sekání lze spínač zajistit v zapnutém stavu.

1. Posuňte aretaci ovládacího spínače na horní straně rukojeti dopředu.
2. Stiskněte naplno spínač.
Nářadí je nyní trvale zapnuté.
3. Trvalé zapnutí zrušíte posunutím aretace zpět.
Nářadí se vypne.

7.2.6 Míchání

1. Přepínač funkci přepněte do zajištěné polohy „vrtání s příklepem“.
2. Rychloupínací sklíčidlo vložte do sklíčidla nářadí.
3. Nasadte míchací nástroj.
4. Tahem za nástroj zkontrolujte, zda je spolehlivě zajištěn.
5. Postranní rukojeť nastavte do požadované polohy a ujistěte se, že je správně namontovaná a řádně upevněná.
6. Zastrčte síťovou zástrčku nářadí do zásuvky.
7. Míchací nástroj vložte do nádoby s míchaným materiálem.
8. Při začátku míchání stiskněte pomalu řídicí vypínač.
9. Když chcete pracovat s plným výkonem, stiskněte vypínač až na doraz.
10. Míchací nástroj ved'te tak, aby se zabránilo vystřikování míchaného materiálu.

8 Čištění a údržba

POZOR

Vytáhněte síťovou zástrčku ze zásuvky.

8.1 Ošetřování nástrojů

Odstraňte pevně ulpělé nečistoty a chraňte náhodně poškozený povrch vašich nástrojů otřením hadříkem navlhčeným v oleji.

8.2 Čištění nářadí

POZOR

Nářadí, zejména rukojeti, udržujte čisté a beze stop oleje a tuku. Nepoužívejte prostředky pro ošetření s obsahem silikonu.

Nikdy nepoužívejte nářadí s ucpanými ventilačními štěrbinami! Ventilační štěrbinu čistěte opatrně suchým kartáčem. Nepřipusťte, aby do vnitřního prostoru nářadí vnikly cizí předměty. Povrch nářadí čistěte pravidelně mírně navlhčeným hadříkem. K čištění nepoužívejte rozprašovače, parní postřikování ani tekoucí vodu! Může tím být ohrožena elektrická bezpečnost nářadí.

8.3 Servisní ukazatel

UPOZORNĚNÍ

Nářadí je vybaveno servisním ukazatelem.

Ukazatel	svítí červeně	Dosažena doba nutnosti servisu. Po rozsvícení kontrolky lze s nářadím pracovat ještě několik provozních hodin, dokud nedojde k automatickému vypnutí. Dejte nářadí včas do servisu firmy Hilti, aby bylo neustále připravené k provozu.
	bliká červeně	Viz kapitola „Odstraňování závad“.

8.4 Údržba

VÝSTRAHA

Opravy na elektrických částech smí provádět pouze odborník s elektrotechnickou kvalifikací.

Pravidelně kontrolujte poškození vnějších dílů nářadí a správnou funkci všech ovládacích prvků. Nářadí ne-

používejte, když jsou poškozeny jeho díly, nebo když ovládací prvky nefungují správně. Dejte nářadí opravit do servisu firmy Hilti.

8.5 Kontrola po čistících a údržbářských pracích

Po čistících a údržbářských pracích je nutno zkontrolovat, zda jsou připevněná veškerá ochranná zařízení a zda bezvadně fungují.

9 Odstraňování závad

Porucha	Možná příčina	Náprava
Nářadí se nerozběhne.	Síťové napájení je přerušeno.	Připojte do zásuvky jiné elektrické nářadí a zkontrolujte funkci.
	Síťový kabel nebo zástrčka jsou vadné.	Nechte ho zkontrolovat odborníkem s elektrotechnickou kvalifikací a případně vyměnit.
	Alternátor je v úsporném režimu.	Alternátor zatíže druhým spotřebičem (např. lampou). Pak nářadí vypněte a opět zapněte.
	Jiná elektrická závada.	Nechte zkontrolovat kvalifikovaným elektrikářem.
Slabý přiklep.	Elektronické blokování rozběhu po přerušení napájení je aktivováno.	Nářadí vypněte a znovu zapněte. Po-volte aretaci ovládacího spínače.
	Nářadí je příliš studené.	Nářadí nechte zahřát na minimální provozní teplotu. Viz kapitola: 7.2.1 Vrtání s přikle-pem 
Nářadí se neuvede do chodu a kontrolka bliká červeně.	Poškozené nářadí.	Dejte zařízení opravit do servisu firmy Hilti.
Nářadí se neuvede do chodu a kontrolka bliká červeně.	Opotřebované uhlíky.	Nechte je zkontrolovat odborníkem s elektrotechnickou kvalifikací a případně vyměnit.
Nářadí nemá plný výkon.	Prodlužovací kabel je příliš dlouhý a/nebo má malý průřez.	Použijte prodlužovací kabel s přípustnou délkou a/nebo dostatečným průřezem.
	Spínač není zcela stisknutý.	Stiskněte spínač až na doraz.
	Stisknuté tlačítko "poloviční výkon" (v závislosti na typu nářadí).	Stiskněte tlačítko "poloviční výkon".
	Pokles napájecího napětí.	Nářadí připojte na jiný zdroj napájení.
Vrták se netočí (pouze kombinovaná kladiva).	Přepínač režimu funkcí řádně nezaskočil nebo je v poloze „sekání“ nebo „polohování sekáče“.	V klidovém stavu přepněte přepínač výběru funkcí do polohy „vrtání s přiklepem“.
Vrták/sekáč nelze uvolnit ze zajištění.	Upínací mechanismus není úplně stažen dozadu.	Odjištění nástroje zatáhněte až nad-raz dozadu a vyjměte nástroj.
	Postranní rukojeť není správně namontována.	Postranní rukojeť uvolněte a namon-tujte správně, aby upínací pás a po-stranní rukojeť zaskočily do výřezu.

CS

10 Likvidace



Nářadí firmy Hilti jsou vyrobena převážně z recyklovatelných materiálů. Předpokladem pro recyklaci materiálů je jejich řádné třídění. V mnoha zemích již je firma Hilti zařazena na příjem vašeho starého nářadí na recyklaci. Ptejte se zákaznického servisního oddělení Hilti nebo vašeho obchodního zástupce.



Jen pro státy EU.

Elektrické nářadí nevyhazujte do komunálního odpadu!

Podle evropské směrnice o nakládání s použitými elektrickými a elektronickými zařízeními a podle odpovídajících ustanovení právních předpisů jednotlivých zemí se použité elektrické nářadí musí sbírat odděleně od ostatního odpadu a odevzdat k ekologické recyklaci.

11 Záruka výrobce nářadí

V případě otázek k záručním podmínkám se prosím obraťte na místního partnera HILTI.

CS 12 Prohlášení o shodě ES (originál)

Označení:	Vrtací kladivo Kombinované kladivo
Typové označení:	TE 70-D/AVR TE 70-AVR, TE 70-ATC/AVR, TE 80-ATC/AVR
Generace:	03
Rok výroby:	2013

Prohlašujeme na výhradní zodpovědnost, že tento výrobek je ve shodě s následujícími směrnici a normami: 2006/42/EG, 2004/108/EG, 2011/65/EU, EN 60745-1, EN 60745-2-6, EN ISO 12100.

Hilti Corporation, Feldkircherstrasse 100,
FL-9494 Schaan

Paolo Luccini
Head of BA Quality and Process Management
Business Area Electric Tools & Accessories
08/2013

Jan Doongaji
Executive Vice President

Business Unit Power
Tools & Accessories
08/2013

Technická dokumentace u:

Hilti Entwicklungsgesellschaft mbH
Zulassung Elektrowerkzeuge
Hiltistrasse 6
86916 Kaufering
Deutschland



Hilti Corporation

LI-9494 Schaan

Tel.: +423/234 21 11

Fax: +423/234 29 65

www.hilti.com

Hilti = registered trademark of Hilti Corp., Schaan
Pos. 1 | 20140903

