

Vertikální štípač FB 509

Návod k obsluze

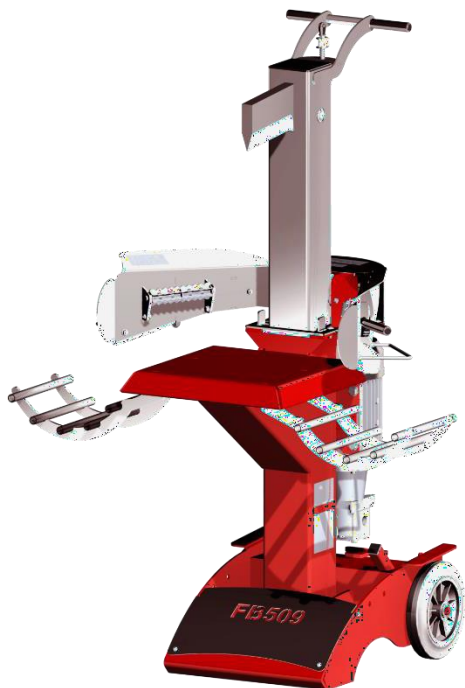

- ***Spuštění***
- ***Instalace a použití***
- ***Údržba***

Prosím, čtěte pozorně před prvním použitím!

Distributor:
GreenMech, s.r.o.
Bořetice 9
691 08 Bořetice
Česká republika
Tel.: +420 736 626 400
Web: greenmech.cz

AMR
PUISSANCE & PERFORMANCES

AMR

AMR

AMR

Obsah

Preface.....	2
Safety instructions.....	3
Specifications.....	6
Starting up.....	7
Power take-off versions.....	7
Petrol versions.....	7
Electric versions.....	8
Use.....	9
Installation.....	9
Log splitting procedure.....	10
Storage.....	13
Maintenance.....	14
Lubrication.....	14
Draining the hydraulic system.....	15
Draining the step-up gear.....	15
EC Declaration of Conformity.....	16
Warranty.....	20

Úvod

Vážený zákazníku,

Děkujeme, že jste si vybral náš stroj.

Aby byl zaručen bezpečný a efektivní provoz štípače, prosím, čtete pozorně tento návod k obsluze před prvním použitím a dodržujte veškeré provozní a bezpečnostní pokyny.

Výrobce i prodejce se zříkají odpovědnosti za následky způsobené nedodržením instrukcí v tomto návodu. Výrobce i prodejce se navíc zříkají odpovědnosti, pokud štípač:

- Je použit k jinému účelu, než je štípání dřeva,
- Je používán neproškolenou obsluhou,
- Nebyl řádně udržován,
- Byl podroben neodbornému servisnímu zásahu.

Nicméně, pokud i po přečtení tohoto návodu máte jakékoliv dotazy a/nebo v návodu nenaleznete potřebné informace kontaktujte prosím, svého dealera, při kontaktu uveďte sériové číslo a rok výroby Vašeho štípače.

Štípače společnosti AMR jsou neustále zdokonalovány, výrobce si tedy vyhrazuje právo na změny, které považuje za nezbytné bez povinnosti aplikovat tato vylepšení nebo změny na stroje prodané v minulosti.

Jakékoliv rozmnožování, byť jen částečné, tohoto návodu musí být oznámeno společnosti AMR (výrobci). V případě porušení tohoto závazku může společnost AMR podniknout právní kroky. Návod k obsluze i náhradní díly mohou být kdykoliv změněny. Pro další informace o instalaci, údržbě nebo servisu stroje kontaktujte, prosím, autorizovaného dealera.

Bezpečnostní pokyny



- Tento stroj může být používán pouze jedním člověkem, který byl obeznámen s tímto návodem **(01)**. Žádná další osoba se nesmí v pracovní oblasti vyskytovat **(02)**. Obsluha musí zajistit pořádek v pracovní oblasti. Nedávejte ruce do nebezpečných oblastí **(03)**. Dřevo přidržujte pouze s pomocí mechanismu rukojetí.



- Stroj nesmí obsluhovat osoba mladší 18 let.
- Noste ochrannou obuv **(04)**, rukavice **(05)**, brýle **(06)** a ochranu sluchu **(07)**.



- Úroveň hluku motorových štípačů je 70 dB(A). U strojů poháněných traktorem úroveň hluku závisí na Vašem traktoru.



- Pracovní oblast musí být čistá, rovná, stabilní a dobře osvětlená.



- Maximální rychlost vývodové hřídele traktoru (PTO) je 300 RPM. Vyšší rychlost může poškodit hydraulické obvody a mechanické části



- Štípač s kombinovaným, nebo PTO pohonem je vybaven tříbodovým závěsem. Stroj musí být při připojování a odpojování vypnutý. Štípač s PTO pohonem musí být při používání vždy připojen k traktoru.
- Před každým spuštěním štípače zkontrolujte následující:

- Stav hydraulických hadic a pevnost spojů,
 - Funkčnost vypínače, který musí zastavit píst a zajistit odtlakování systému, jakmile píst vyjede do nejvyšší polohy,
 - Funkčnost obouručního ovládání (pohyb pouze jedné páky nesmí spustit štípání),
 - Funkčnost pohybu pístu.
- Dřevo se smí štípat pouze po směru vláken. Skládání několika polen na sebe může způsobit uvolnění dřeva. Poleno musí být umístěno vertikálně na štípací pult. Při štípání uzlovitého dřeva dbejte zvláštní opatrnosti.
 - Dojde-li k uvíznutí dřeva v klínu doporučujeme zvednout klín do nejvyšší polohy a uvolnit dřevo např. kladivem.
 - Nenechávejte stroj bez dozoru, je-li spuštěn.
 - Z bezpečnostních důvodů dělejte pravidelné přestávky.
 - Nepoužívejte štípač s benzinovým motorem v uzavřených prostorách. Pro další pokyny postupujte dle návodu k obsluze motoru.
 - Pohonná jednotka (motor, traktor) musí být vypnuta a napájecí kabel / PTO odpojeno před čištěním stroje nebo před údržbou.
 - Uskladněte štípač na rovné, stabilní místo.
 - Při transportu stroje nepřekračujte maximální povolenou hmotnost nákladu (hmotnost štípače je uvedena na štítku).
 - Stroj smí být převážen pouze s pomocí zařízení k tomu určených.
 - Dodržujte pravidla silničního provozu.

- Pokud při transportu štípač zakrývá osvětlení vozidla připevněte na stroj světelnou desku
- Tlak v hydraulickém obvodu nesmí přesáhnout 230 barů. Rozdělovací ventil je přednastaven na bezpečnou hodnotu. Toto nastavení je zakázáno měnit.
- Z bezpečnostních důvodů používejte pouze originální náhradní díly.

Specifikace

Model		Elec.	Elec. and PTO	PTO	Benzin
Zdvih pístu		500 mm			
Délka dřeva		200 - 550 mm			
Průměr dřeva		80 - 450 mm			
Objem nádrže		10 L			
Průtok oleje	PTO (300 RPM)		14 L/min		20 L/min
	Jedna fáze	19 L/min			
	Tři fáze	16 L/min			
Rychlost štípání	PTO (300 RPM)		5.7 cm/s		7.8 cm/s
	Jedna fáze	7.5 cm/s			
	Tři fáze	6.2 cm/s			
Rychlost návratu	PTO (300 RPM)		15.2 cm/s		21.1 cm/s
	Jedna fáze	20.0 cm/s			
	Tři fáze	16.7 cm/s			
Výkon	Jedna fáze	2.2 kW		5.5 HP	
	Tři fáze	4.0 kW			
Objem motoru					160 ccm
Hmotnost		190 kg	240 kg	185 kg	180 kg
Výška		130 cm			
Šířka		60 cm			
Hloubka		84 cm	107 cm		109 cm

Spouštění

PTO

Připojte štípač k traktoru

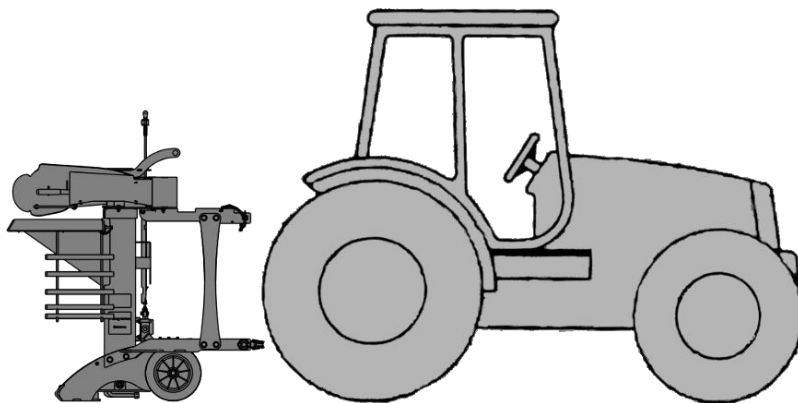

Připojte čerpadlo, z bezpečnostních důvodů, toto musí být prováděno při vypnutém motoru traktoru

Jakmile je Váš štípač připraven (viz další kapitola) nastartujte traktor a spusťte hřídel. Maximální rychlost otáčení hřídele je 300 RPM

Benzin

Pro pokyny ke spuštění motoru, stejně tak jeho údržbu či výměnu oleje čtěte návod k obsluze motoru.

Elektromotor

Při používání elektrické verze štípače dbejte, prosím, na následující:

- Připojte štípač k uzemněné zásuvce s 30 mA diferenciálem
- Okruh musí být jištěn pojistkami či 16 A proudovým chráničem,
- Standardizovaná zásuvka musí být použita,
- Průřez kabelu musí být minimálně 4 x 2.5 mm²,
- Prodlužovací kabel nesmí být delší než 25 m a musí být nepoškozen,
- Stav kabelu a spojů musí být pravidelně kontrolován,
- Práce na elektroinstalaci smí vykonávat pouze kvalifikovaná osoba!

Vypínač je vybaven bezpečnostní podpětovou ochranou. Jejím účelem je zabránit ve spuštění stroje po ztrátě napětí. Tento spínač používejte k zapínání a vypínání štípače.

Po spuštění štípače zkontrolujte směr otáčení motoru. Správný směr ukazuje nálepka se šipkou na motoru. Pokud se motor točí špatným směrem, nebo se netočí vůbec otočte fáze pomocí invertoru s pomocí šroubováku:

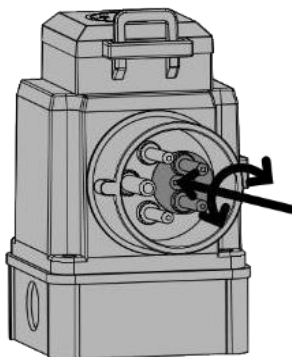

Použití

Instalace

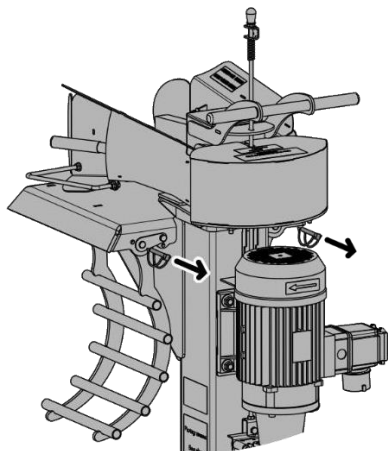

Před startem umístěte stolky na odkládání dřeva na místo. Nejdříve odstraňte dva kolíky na zadní straně stolků.

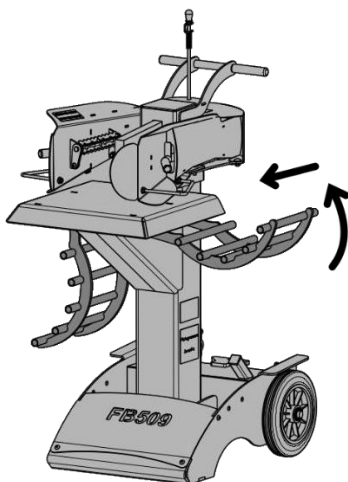

Zvedněte stolec, přitáhněte ho směrem dopředu a pusťte ho, proces opakujte i u druhého stolků.

Štípání

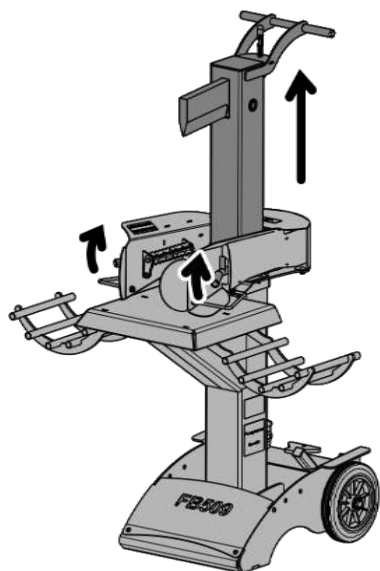

Nastartujte motor,
nebo traktor

Pro zvednutí pístu
použijte obě páky

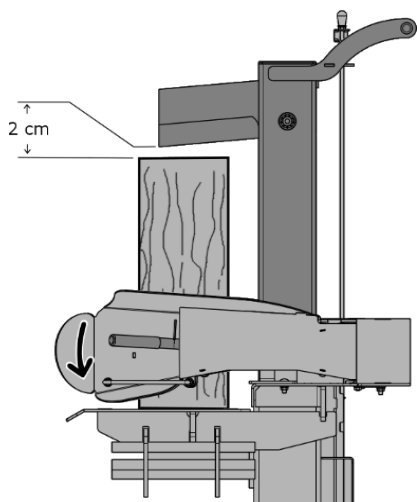

Abyste nastavili výšku
pístu umístěte pod něj
dřevo a snižte píst tak,
aby klín byl 2 cm nad
dřevem.

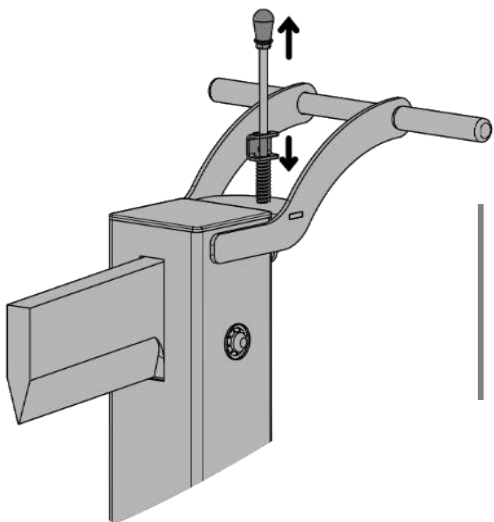

Vytáhněte tyč do horní pozice a zajistěte záračku tak, aby se dotýkala pístu.

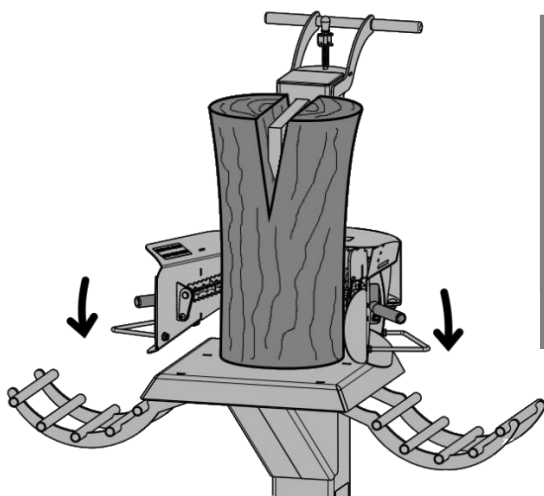

Pevně držte dřevo a zatlačte na obě rukojeti abyste spustili štípání.

Jelikož držáky jsou synchronizovány je možné držet dřevo jednou rukou.

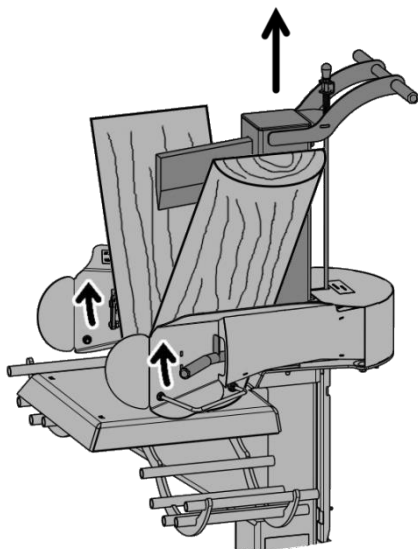

Zvedněte obě páky abyste zvedli píst.

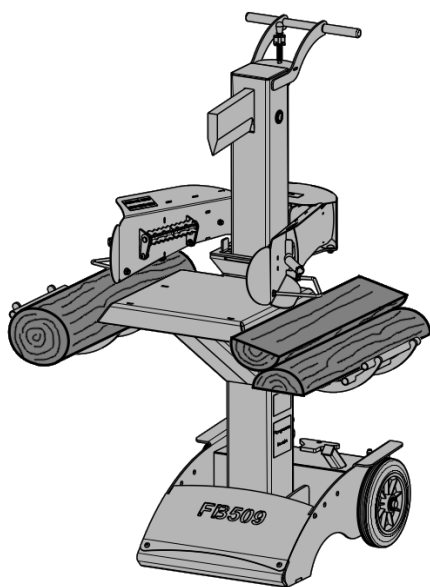

Pro uskladnění dřeva můžete použít postranní stolky.

Uskladnění

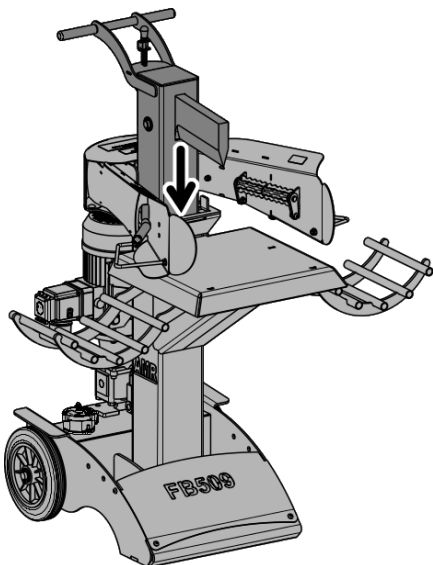

Spusťte píst.

Vypněte motor nebo traktor.

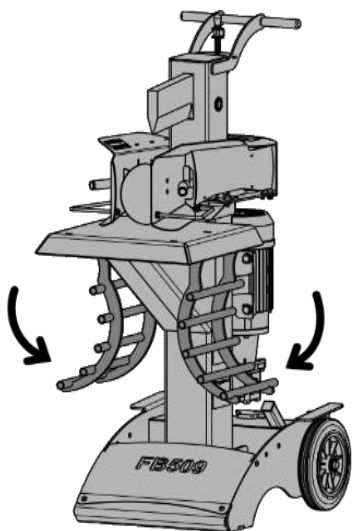

Spusťte odkládací stolky na místo a vraťte zajišťovací kolíky.

Údržba

Mazání

Pravidelně promazávejte píst dle obrázku:

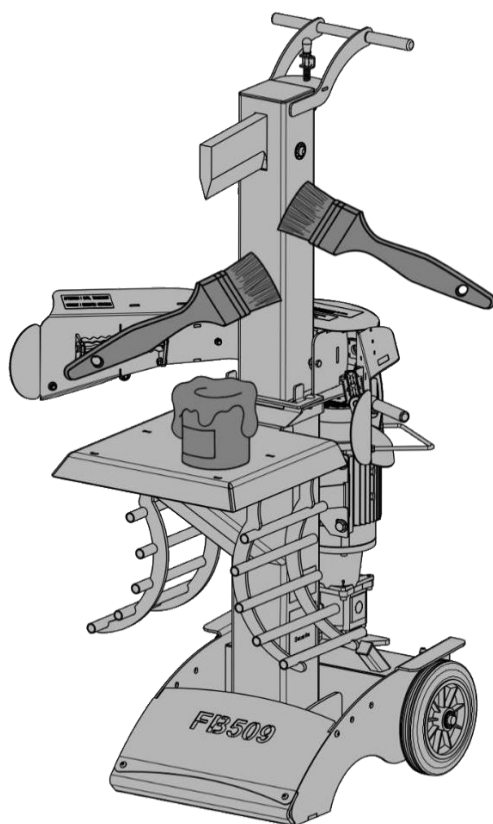

Vypouštění hydraulického oleje

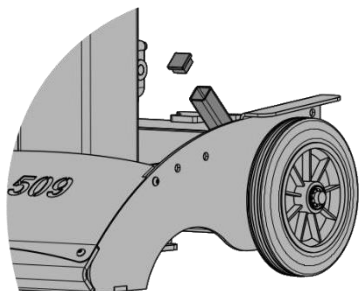

nádře je 10 l. K nalévání používejte čtvercovou trubici.

První výměna oleje by měla být provedena mezi 50 a 100 hodinami, následně každých maximálně 300 h. Používáte-li štípač intenzivně je potřeba olej měnit častěji.

Při každé výměně oleje je třeba vyměnit i olejový filtr.

Doporučený olej je ISO VG32. Objem

Vypouštění oleje převodovky

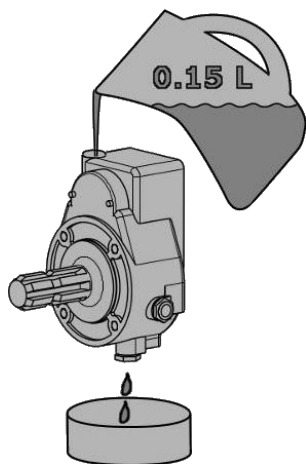

U modelů poháněných traktorem je potřeba měnit olej převodovky každých 30–50 hodin, minimálně však jednou ročně.

- Typ oleje: ISO 150 or SAE 90 (80W90)
- Objem: 0.15 l

EC prohlášení o shodě

EC prohlášení o shodě s následujícími standardy a předpisy:

- **2006/42/EC** týkající se strojů,
- **2014/30/EU** týkající se elektromagnetické kompatibility,
- **2006/95/EC** týkající se elektrických zařízení,
- **EN 13857** týkající se bezpečnosti strojů,
- **EN ISO 4413** týkající se hydraulických zařízení,
- **NF EN 609-1 2016** týkající se bezpečnosti štípačů.

Společnost AMR SAS (s ručením omezením), sídlem at 1, rue de l'Industrie – 67390 ELSENHEIM, výrobce štípačů, tímto prohlašuje, že následující modely:

- FB 509 elektromotor (jedno-, nebo třífázový),
- FB 509 PTO,
- FB 509 kombinovaný PTO a elektromotor (jedno-, nebo třífázový),
- FB 509 spalovací motor

Kterých se toto prohlášení týká jsou v souladu s výše uvedenými nařízeními a standardy.

Osoba odpovědná za technickou dokumentaci: Maxime Vervaux

Razítko a podpis:

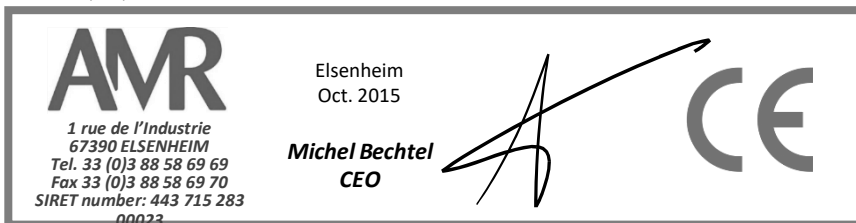

Warranty

Warranty conditions

- Záruka je platná po dobu dvou let od data koupě. Zákazník dokáže datum nákupu řádně vyplněným záručním listem (včetně razítka a podpisu prodejce, sériového čísla, modelu a roku výroby stroje). Záruka je platná pouze tehdy, je-li k ní přiložena i faktura.
- Záruka pokrývá pouze opravy a výměny dílů které společnost AMR (výrobce) uznala jako vadné. .
- Záruka zaniká, pokud byly provedeny neodborné pokusy o opravu, které nejsou předepsány výrobcem, v případě poruchy způsobené nesprávnou údržbou nebo špatným používáním stroje nebo použitím neproškolenou osobou.
- Záruka nepokrývá běžná opotřebení
- Záruka nepokrývá náklady na přepravu

Záruční list

Datum nákupu

Sériové číslo

Model

Razítko dealera



AMR

AMR SAS,

1 rue de l' Industrie

67390 Eisenheim - France

Tel. 33 (0)3 88 58 69 69

Fax 33 (0)3 88 58 69 70

Website: a-m-r.fr