

HILTI

WSJ 750 WSJ 850

Bedienungsanleitung	de
Operating instructions	en
Mode d'emploi	fr
Ръководство за обслужване	bg
Upute za uporabu	hr
Instrukcja obsługi	pl
Инструкция по эксплуатации	ru
Návod na obsluhu	sk
Navodila za uporabo	sl
Návod k obsluze	cs
Használati utasítás	hu
取扱説明書	ja
Instrucțiuni de utilizare	ro
Пайдалану бойынша басшылық	kk



WSJ 750-ET / WSJ 850-ET

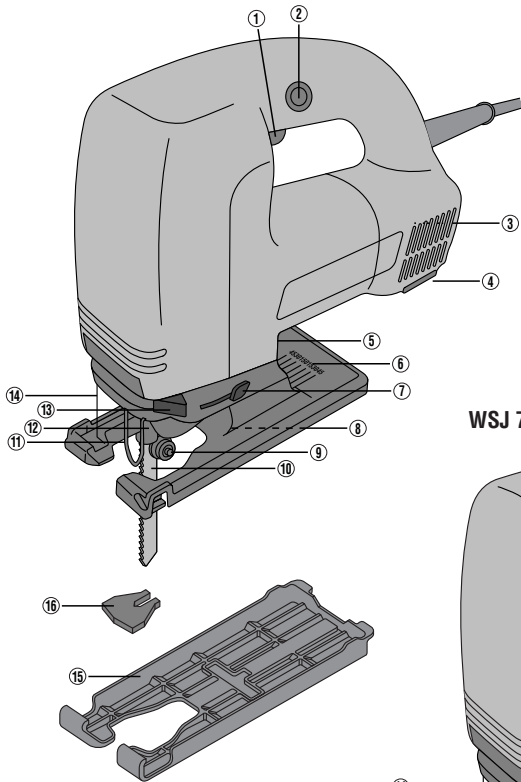

WSJ 750-EB / WSJ 850-EB

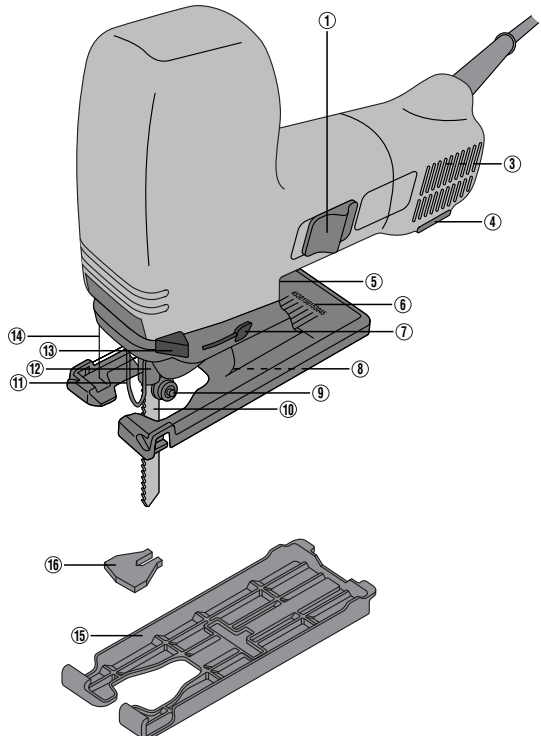

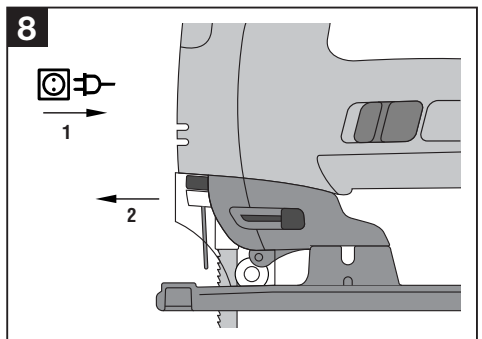
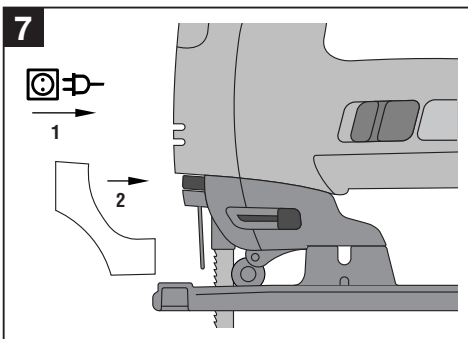
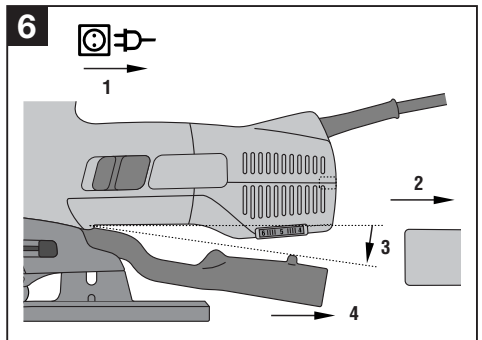
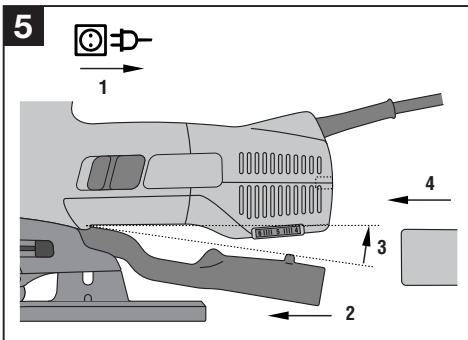
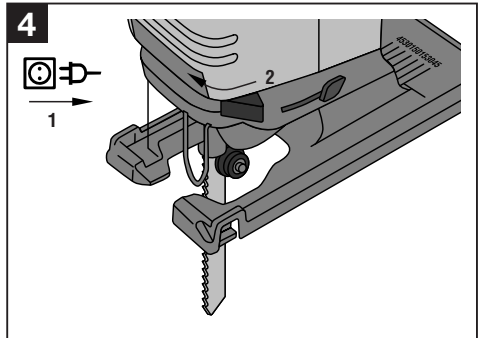
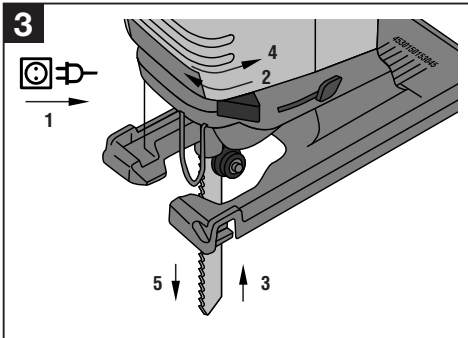
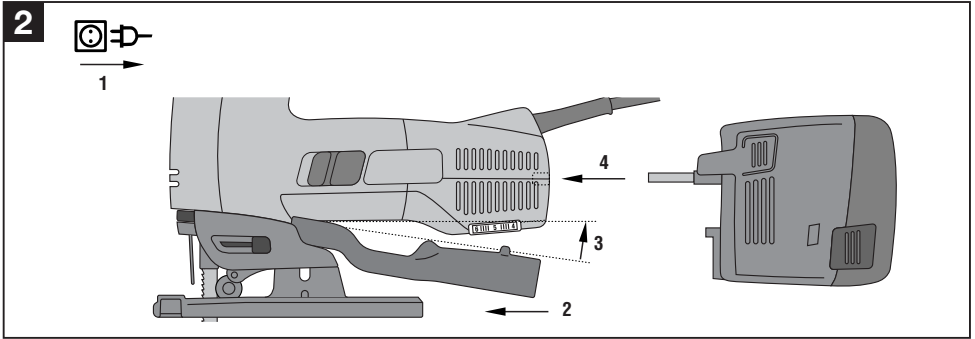

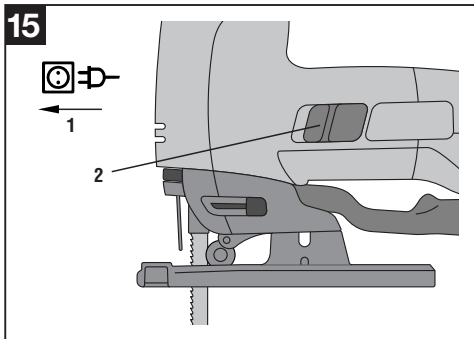
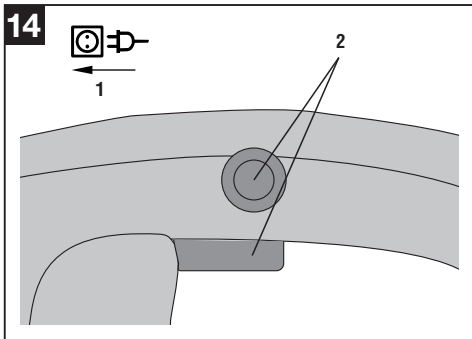
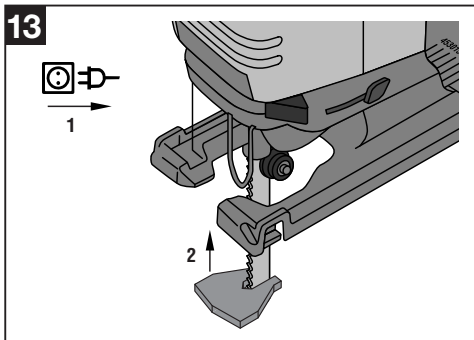
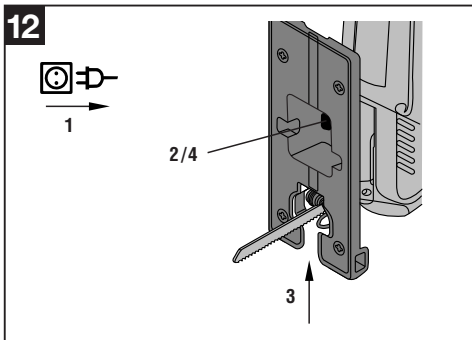
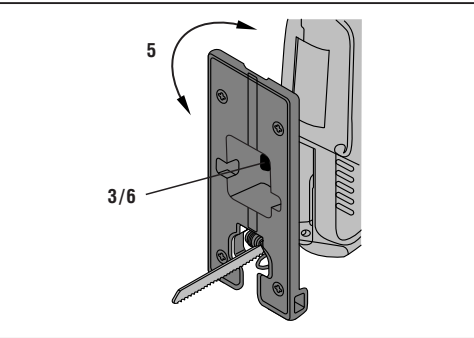
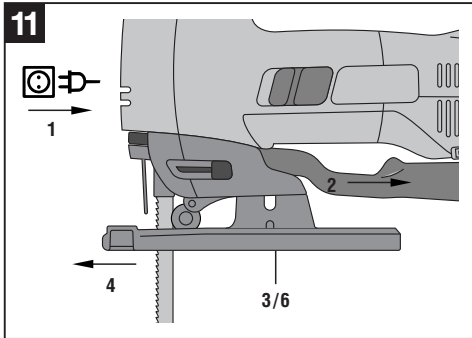
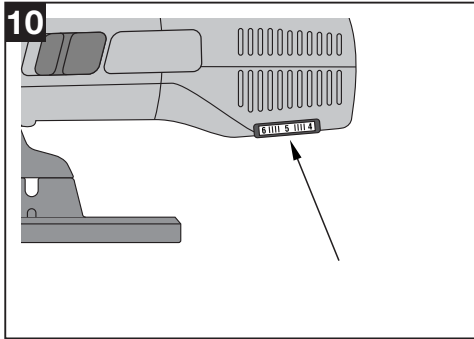
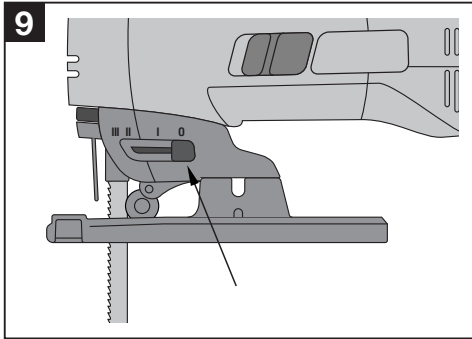

16



1

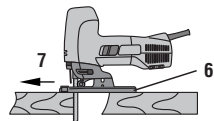
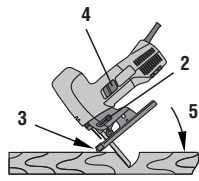
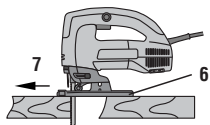
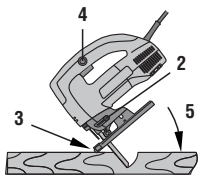

PŮVODNÍ NÁVOD K POUŽÍVÁNÍ

WSJ 750-ET/WSJ 750-EB/WSJ 850-ET/WSJ 850-EB Přímočará pila a odsávací modul WSJ-DRS

Před uvedením do provozu si bezpodmínečně přečtěte návod k obsluze.

Tento návod k obsluze uchovávejte vždy u přstroje.

Jiným osobám předávejte přístroj pouze s návodem k obsluze.

Ovládací prvky a montážní díly 1

- 1 Vypínač
- 2 Aretační tlačítko (jen WSJ 750-ET a WSJ 850-ET)
- 3 Větrací štěrby
- 4 Kolečko nastavení počtu zdvihů
- 5 Odsávací hrdlo
- 6 Základová deska
- 7 Páčka k nastavení předkmitu
- 8 Zajišťovací šroub základové desky
- 9 Vodící kladka
- 10 Pilový list (nástroj)
- 11 Ochranný oblouk
- 12 Sklíčidlo nástroje
- 13 Zajišťovací páčka pilového listu
- 14 Krycí víko odsávacího otvoru
- 15 Kluzná patka základové desky
- 16 Chránič před třepením řezu

Seznam	Stránka
1. Všeobecné pokyny	109
2. Popis	110
3. Nástroje a příslušenství	110
4. Technická data	111
5. Bezpečnostní pokyny	112
6. Uvedení do provozu	115
7. Obsluha	116
8. Čištění a údržba	117
9. Hledání závad	118
10. Likvidace	119
11. Záruka výrobce nářadí	119
12. Prohlášení o shodě s EU (originál)	120

1. Všeobecné pokyny

1.1 Signální slova a jejich význam

-POZOR-

Používá se k upozornění na potenciálně nebezpečnou situaci, která by mohla vést k lehkým poraněním těla nebo k věcným škodám.

-UPOZORNĚNÍ-

Pokyny k používání a ostatní užitečné informace.

1.2 Piktogramy

Výstražné značky



Varování před všeobecným nebezpečím



Varování před nebezpečným elektrickým napětím



Varování před horkým povrchem

Příkazové značky



Používejte ochranu očí



Používejte chrániče sluchu



Používat ochranné rukavice



Používejte dýchací roušku

Symbols



Před použitím čtěte návod k obsluze



Odpady odevzdávejte k recyklaci

1 Čísla vždy odkazují na vyobrazení. Vyobrazení k textu najdete na rozkládacích stránkách. Při četbě návodu k obsluze mějte tyto stránky otevřené.

V textu tohoto návodu k obsluze označuje slovo « přístroj » vždy přímočarou pilu WSJ 750-ET/WSJ 750-EB/WSJ 850-ET/WSJ 850-EB.

Umístění identifikačních údajů na přístroji

Typové označení a sériové označení jsou umístěny na typovém štítku Vašeho přístroje. Zapište si tyto údaje do Vašeho návodu k obsluze a při dotazech na naše zas-toupení nebo servisní oddělení se vždy odvolávejte na tyto údaje.

Typ:

Sériové číslo:

2. Popis

Přístroj je elektrická přímočará pila k řezání plastových, dřevěných a kovových materiálů, sádrových a vláknitých desek. Je určena pro profesionální použití.

2.1 Používání v souladu s určeným účelem

Přístroj může být používán: na staveništích, v dílnách, při renovaci, přestavbách a na novostavbách, v obytných i průmyslových prostorech.

- K řezání materiálů obsahujících azbest se přístroj nesmí používat.
- Nepoužívejte přístroj k řezání větví a kmenů stromů.
- Úpravy nebo změny na přístroji nejsou dovoleny.
- Přístroj je určen pro profesionální uživatele.
- Přístroj smí být obsluhován, udržován a opravován pouze oprávněnými a vyškolenými osobami. Tyto osoby musí být informovány zejména o jakémkoliv zvláštním druhu nebezpečí, s nímž se mohou setkat.

- Přístroj a jeho pomocné prostředky mohou být nebezpečné, když s nimi nepřiměřeně zachází nevyškolený personál, nebo když se nepoužívají v souladu s jejich určením.
- Přístroj se může používat pouze se síťovým napětím a frekvencí, které jsou uvedeny na typovém štítku.

K rozsahu dodávky patří:

- přístroj včetně pilového listu,
- návod k použití,
- obal přístroje,
- příslušenství (odsávací modul (volitelné příslušenství), chránič před třepením řezu, odsávací adaptér, kluzná patka, klíč pro vnitřní šestihran, krycí víko odsávacího otvoru).

CS

3. Nástroje a příslušenství

Pilový list	W-CS
Odsávací modul	WSJ-DRS
Chránič před třepením řezu	W-ASJ SS
Odsávací adaptér	W-ASJ AS
Kluzná patka	W-ASJ GL
Klíč pro vnitřní šestihran	5-W-A SW5
Krycí víko odsávacího otvoru	W-ASJ AH
Filtr	W-ASJ FD

3.1 Odsávací modul WSJ-DRS

3.1.1 Všeobecné pokyny

Umístění identifikačních údajů na přístroji

Typové označení a sériové označení jsou umístěny na typovém štítku Vašeho přístroje. Zapište si tyto údaje do Vašeho návodu k obsluze a při dotazech na naše zastoupení nebo servisní oddělení se vždy odvolávejte na tyto údaje.

Typ: WSJ-DRS

Sériové číslo: _____

3.1.2 Bezpečnost

Používání v souladu s určeným účelem

WSJ-DRS se smí používat pouze ve spojení s WSJ 850-ET a WSJ 850-EB.

Pro materiály obsahující azbest, kovový prach, prach ze skla a uhlíkových vláken se WSJ-DRS nesmí používat. Pro vlhké nebo výbušné třísky a prach se DRS nesmí používat.

3.1.3 Všeobecná bezpečnostní opatření

- Při výměně filtru držte přístroj a/nebo WSJ-DRS tak, aby zásuvku pro zachycování prachu bylo možné vytáhnout směrem dolů. Tím se zabrání úniku prachu.
- Při výměně filtru doporučujeme použít dýchací roušku.

3.1.4 Technická data

Odsávací modul WSJ-DRS pro WSJ 850-ET a WSJ 850-EB

Hmotnost	250 g
Rozměry (D x Š x V)	150 x 60 x 100 mm

3.1.5 Uvedení do provozu

-UPOZORNĚNÍ-

Při použití odsávacího modulu musí být krycí víko odsávacího otvoru před pilovým listem namontováno (viz 6.5).

Montáž odsávacího modulu **2**

1. Vytáhněte síťovou zástrčku ze zásuvky.
2. Zasuňte odsávací adaptér do otvoru na přístroji.
3. Zatlačte odsávací adaptér zesponu proti přístroji, až zaskočí.
4. Nasuňte odsávací modul zezadu na přístroj a odsávací adaptér, až slyšitelně zaskočí.

Demontáž odsávacího modulu

1. Vytáhněte síťovou zástrčku ze zásuvky.
2. Stiskněte dvě tlačítka vlevo a vpravo na odsávacím modulu a držte je stisknutá.
3. Stáhněte odsávací modul dozadu z přístroje a odsávacího adaptéru.
4. Zatlacením dolů uvolněte odsávací adaptér od přístroje.
5. Zatláče odsávací adaptér dolů a stáhněte jej z přístroje.

Vyprázdnění zásobníku na prach

	-POZOR-
	<ul style="list-style-type: none">● Vyklepáním odsávacího modulu se uvolní prach.● Prach může škodit dýchacím cestám.● Používejte dýchací roušku.

-UPOZORNĚNÍ-

Držte odsávací modul tak, aby odsávací adaptér směřoval nahoru.

1. Vytáhněte síťovou zástrčku ze zásuvky.
2. Stiskněte současně dvě tlačítka vlevo a vpravo na zásobníku na prach.
3. Stáhněte zásobník na prach dolů.
4. Vyklepejte prach ze zásobníku nebo zásobník vyčistěte vysavačem. (použijte dýchací roušku).

3.1.6 Čistění a údržba

K čistění odsávacího modulu se nejlépe hodí stlačený vzduch nebo čisticí utěrka. Nepoužívejte vodu, oleje, tuky nebo čisticí prostředky.

3.1.7 Výměna a vyčištění filtru

Filtr vyměňte, když je poškozený nebo znečištěný do té míry, že už nelze vyčistit. K důkladnému vyčištění filtru demontujte. Obzvláště po řezání sádry a sádrokartonu by se filtr měl důkladně vyčistit, aby odsávací účinek DRS neochabl. Čistěte jej opatrně stlačeným vzduchem nebo vysavačem.

CS

4. Technické údaje

Přístroj	WSJ 750-ET	WSJ 750-EB	WSJ 850-ET	WSJ 850-EB
Jmenovitý příkon	750 W	750 W	850 W	850 W
Síťová frekvence	50/60 Hz	50/60 Hz	50/60 Hz	50/60 Hz
Jmenovité napětí	110 V 230 V	110 V 230 V	110 V 230 V	110 V 230 V
Jmenovitý odebíraný proud	7,5 A 3,8 A	7,5 A 3,8 A	8,0 A 4,1 A	8,0 A 4,1 A
Hmotnost podle standardu EPTA 01/2003	2,8 kg	2,6 kg	2,7 kg	2,6 kg
Rozměry (D x Š x V)	256 x 75 x 201 mm	256 x 75 x 194 mm	256 x 75 x 201 mm	256 x 75 x 194 mm
Počet zdvihů při chodu naprázdno	900–3000 1/min.	900–3000 1/min	900–3000 1/min.	900–3000 1/min
Výška zdvihu	28 mm	28 mm	28 mm	28 mm
Prořez ve dřevě	až 120 mm	až 120 mm	až 150 mm	až 150 mm
Prořez v hliníku	až 25 mm	až 25 mm	až 25 mm	až 25 mm
Prořez v nelegované oceli	až 10 mm	až 10 mm	až 10 mm	až 10 mm
Úhlové řezy (doleva/doprava)	0–45°	0–45°	0–45°	0–45°
Počet stupňů náklonu	0-1-2-3	0-1-2-3	0-1-2-3	0-1-2-3
Systém upnutí nástroje	stopka T	stopka T	stopka T	stopka T
Vnější průměr odsávacího adaptéru 30 mm pro hadicový adaptér				
Ochranná izolace (podle EN 60745)		třída ochrany II (dvojnásobná ochranná izolace)		
Rukojeť s tlumením vibrací				

-UPOZORNĚNÍ-

Úroveň vibrací uvedená v těchto pokynech byla naměřena metodou odpovídající normě EN 60745 a lze ji použít pro vzájemné porovnání elektrického nářadí. Metoda je vhodná také pro předběžný odhad zatížení vibracemi. Uvedená úroveň vibrací se vztahuje na hlavní způsoby použití elektrického nářadí. Při jiném způsobu použití, při použití s jinými nástroji nebo nedostatečné údržbě se úroveň vibrací může lišit. Denní dávka vibračního zatížení organismu během celé pracovní směny se tím může výrazně zvýšit. Pro přesný odhad vibračního zatížení je nutné zohlednit také dobu, kdy je nářadí vypnuté, nebo kdy sice běží, ale nepoužívá se. Denní dávka vibračního zatížení organismu se tím může výrazně snížit. Stanovte doplňující bezpečnostní opatření na ochranu pracovníka před působením vibrací, například: údržbu elektrického nářadí a nástrojů, udržování rukou v teple, organizaci pracovních postupů.

Informace o hlučnosti a vibracích (měřeno podle normy EN 60745):

Typická hladina akustického výkonu vyhodnocená podle křivky a (L_{WA}): 99 dB (A) WSJ-EB / 98 dB (A) WSJ-ET

Typická hladina akustického tlaku vyhodnocená podle křivky a (L_{pA}): 88 dB (A) WSJ-EB / 87 dB (A) WSJ-ET

Pro uvedenou hladinu hluku podle EN 60745 činí nejistota 3 dB.

Použijte ochranu sluchu!

Triaxiální hodnoty vibrací (výsledný vektor vibrací) měřeno podle EN 60745-2-11	WSJ 750-EB	WSJ 750-ET	WSJ 850-EB	WSJ 850-ET
Řezání dřevěných desek (pilový list Hilti W 91/P HCS), $a_{h, B}$	13,0 m/s ²	10,5 m/s ²	11,0 m/s ²	9,0 m/s ²
Nepřesnost (K) pro řezání dřevěných desek	1,5 m/s ²	1,8 m/s ²	1,5 m/s ²	1,5 m/s ²
Řezání kovového plechu (pilový list Hilti M 50/2 BIM), $a_{h, M}$	5,0 m/s ²	4,0 m/s ²	5,0 m/s ²	4,0 m/s ²
Nepřesnost (K) pro řezání kovového plechu	1,5 m/s ²	1,5 m/s ²	1,5 m/s ²	1,5 m/s ²

Technické změny vyhrazeny!

5. Bezpečnostní pokyny

UPOZORNĚNÍ

Bezpečnostní pokyny v kapitole 5.1 obsahují veškeré všeobecné bezpečnostní pokyny pro elektrické nářadí, které musí být podle příslušných norem uvedeny v návodu k obsluze. Na základě toho mohou být uvedeny i pokyny, které pro toto nářadí nejsou relevantní.

5.1 Všeobecné bezpečnostní předpisy pro elektrické nářadí

- a)  **VAROVÁNÍ! Přečtěte si všechny bezpečnostní pokyny a instrukce.** Nedbalost při dodržování bezpečnostních pokynů a instrukcí může mít za následek úraz elektrickým proudem, požár, případně těžká poranění. **Všechny bezpečnostní pokyny a instrukce uschovejte pro budoucí potřebu.** Pojem „elektrické nářadí“, používány v bezpečnostních pokynech, se vztahuje na elektrické nářadí napájené ze sítě (se síťovým kabelem) a na elektrické nářadí napájené z akumulátoru (bez síťového kabelu).

5.1.1 Bezpečnost pracoviště

- a) **Pracoviště musí být čisté a dobře osvětlené.** Neoprádění nebo neosvětlená místa mohou vést k úrazům.
- b) **S elektrickým nářadím nepracujte v prostředích ohrožených explozí, kde se nacházejí hořlavé kapaliny, plyny nebo prach.** Elektrické nářadí jiskří; od těchto jisker se mohou prach nebo páry vznítit.
- c) **Při práci s elektrickým nářadím zabraňte přístupu dětem a jiným osobám na pracoviště.** Rozptýlení pozornosti by mohlo způsobit ztrátu kontroly nad nářadím.

5.1.2 Elektrická bezpečnost

- a) **Síťová zástrčka elektrického nářadí musí odpovídat zásuvce. Zástrčka nesmí být žádným způsobem upravována. U elektrického nářadí s ochranným uzemněním nepoužívejte žádné adaptéry.** Neupravené zástrčky a odpovídající zásuvky snižují riziko úrazu elektrickým proudem.
- b) **Nedotýkejte se uzemněných kovových předmětů, jako např. trubek, topení, sporáků a chladniček.** Je-li tělo uzemněno, existuje zvýšené riziko úrazu elektrickým proudem.

- c) **Elektrické nářadí chraňte před deštěm a vlhkem.** Vniknutí vody do elektrického nářadí zvyšuje nebezpečí úrazu elektrickým proudem.
- d) **Síťový kabel použijte jen k tomu účelu, pro který je určen. Nepoužívejte jej zejména k nošení či zavěšování elektrického nářadí, ani k vytahování zástrčky ze zásuvky. Kabel vedte vždy v bezpečné vzdálenosti od zdrojů tepla, ostrých hran a pohyblivých dílů stroje, zamezte styku s olejem.** Poškozené nebo zamotané kabely zvyšují riziko úrazu elektrickým proudem.
- e) **Pokud pracujete s elektrickým nářadím venku, používejte pouze takové prodlužovací kabely, které jsou vhodné i pro venkovní použití.** Použití prodlužovacího kabelu, který je vhodný pro venkovní použití, snižuje riziko úrazu elektrickým proudem.
- f) **Pokud se nelze vyvarovat provozu elektrického nářadí ve vlhkém prostředí, použijte proudový chránič.** Použití diferenciálního jističe snižuje riziko úrazu elektrickým proudem.

5.1.3 Bezpečnost osob

- a) **Buďte pozorní, dávejte pozor na to, co děláte a přistupujte k práci s elektrickým nářadím rozumně. Elektrické nářadí nepoužívejte, jste-li unaveni nebo pod vlivem drog, alkoholu nebo léků.** Moment nepozornosti při použití elektrického nářadí může vést k vážnému poranění.
- b) **Používejte osobní ochranné pomůcky a vždy noste ochranné brýle.** Používání osobních ochranných pomůcek, jako jsou dýchací maska proti prachu, bezpečnostní obuv s protiskluzovou podrážkou, ochranná přilba nebo jističe sluchu, podle druhu nasazení elektrického nářadí snižuje riziko úrazu.
- c) **Zabraňte neúmyslnému uvedení nářadí do provozu. Před zapojením elektrického nářadí do sítě a/nebo vložením akumulátoru, před uchopením nářadí nebo jeho přenášením se ujistěte, že je vypnuté.** Držte-li při přenášení elektrického nářadí prst na spínači nebo připojujete-li nářadí k síti zapnuté, může dojít k úrazu.
- d) **Dříve než elektrické nářadí zapnete, odstraňte seřizovací nástroje nebo šroubovák.** Nástroj nebo klíč ponechány v olá-

čivém dílu náradí může způsobit úraz.

- e) **Udržujte přirozené držení těla. Zajímáte bezpečný postoj a udržujete rovnováhu.** Tak můžete elektrické náradí v neočekávaných situacích lépe kontrolovat.
- f) **Noste vhodné oblečení. Nenoste volný oděv ani šperky. Vlasý, oděv a rukavice držte v bezpečné vzdálenosti od pohyblivých se dílů.** Volný oděv, šperky a dlouhé vlasy jimi mohou být zachyceny.
- g) **Lze-li namontovat odsávací zařízení nebo lapače prachu, přesvědčte se, že jsou připojeny a správně použity.** Použitím odsávání prachu můžete snížit ohrožení vlivem prachu.

5.1.4 Použití elektrického náradí a péče o něj

- a) **Nepřetěžujte náradí. Pro danou práci použijte náradí, které je pro ni určeno.** S vhodným elektrickým náradím budete v dané výkonové oblasti pracovat lépe a bezpečněji.
- b) **Nepoužívejte elektrické náradí, jehož spínač je vadný.** Elektrické náradí, které nelze zapnout nebo vypnout, je nebezpečné a musí se opravit.
- c) **Dříve než budete náradí seřizovat, měnit jeho příslušenství, nebo než jej odložíte, vytáhněte síťovou zástrčku ze zásuvky a/nebo vyjměte akumulátor.** Toto preventivní opatření zabrání neúmyslnému zapnutí elektrického náradí.
- d) **Nepoužívané elektrické náradí neukládejte v dosahu dětí.** Nenechte pracovat s náradím osoby, které s ním nejsou obeznámeny nebo nečetly tyto pokyny. Elektrické náradí je nebezpečné, je-li používáno nezkušenými osobami.
- e) **O elektrické náradí se pečlivě starajte. Kontrolujte, zda pohyblivé díly elektrického náradí bezvadně fungují a nevážnou, zda díly nejsou zlomené nebo poškozené tak, že je narušena funkce náradí. Poškozené díly nechte před použitím elektrického náradí opravit.** Mnoho úrazů má na svědomí nedostatečná údržba elektrického náradí.
- f) **Rezné nástroje udržujte ostré a čisté.** Pečlivě ošetřované rezné nástroje s ostrými reznými hranami méně vážnou a dají se lehčeji vést.
- g) **Elektrické náradí, příslušenství, nástroje atd. používejte v souladu s těmito instrukcemi. Respektujte přitom pracovní podmínky a prováděnou činnost.** Použití elektrického náradí k jinému účelu, než ke kterému je určeno, může být nebezpečné.

5.1.5 Servis

- a) **Náradí svěřte do opravy pouze kvalifikovaným odborným pracovníkům, kteří mají k dispozici originální náhradní díly.** Tak zajistíte, že elektrické náradí bude i po opravě bezpečné.

5.2 Bezpečnostní pokyny specifické pro výrobek

5.2.1 Bezpečnost osob

- a) **Při práci, kdy nástroj může zasáhnout skryté elektrické rozvody nebo vlastní síťový kabel, držte elektrické náradí jen za izolované rukojeti.** Kontakt s vedením pod proudem může uvést pod napětí i kovové díly náradí, což by mohlo způsobit úraz elektrickým proudem.
- b) **Používejte ochranu sluchu.** Hluk může způsobit ztrátu sluchu.
- c) **Pokud jsou součástí dodávky, používejte pomocné rukojeti.** Ztráta kontroly může vést ke zraněním.

- d) **Při práci v prašném prostředí používejte ochrannou roušku.**
- e) **Dělejte pracovní přestávky a provádějte relaxační cvičení; také s prsty, aby se lépe prokrvily.**
- e) **Přístroj zapínejte teprve v pracovní oblasti.**
- g) **Aby se při práci zamezilo nebezpečí pádu, ved'te síťový a prodlužovací kabel a odsávací hadici vždy od přístroje dozadu.**
- h) **Nástroj se může používáním zahřát. Můžete si popálit ruce. Při výměně nástroje používejte ochranné rukavice.**
- i) **Přístroj se smí používat pouze ručním vedením.**
- j) **Používejte přístroj pouze v bezvadném stavu a správným způsobem.**
- k) **Vzniká-li při zpracování materiálu zdraví škodlivý prach, připojte externí odsávání prachu.**
 - l) *Prach z materiálů, jako jsou nátěry s obsahem olova, některé druhy dřeva, minerály a kov může být zdraví škodlivý. Kontakt s tímto prachem nebo jeho vdechování může způsobit alergické reakce a/nebo omezení dýchacích cest pracovníka nebo osob v okolí. Určitý prach, např. prach z dubového nebo bukového dřeva, je rakovinotvorný, zejména ve spojení s přísadami pro úpravu dřeva (chromát, prostředky na ochranu dřeva). Materiál obsahující azbest smí obrábět pouze odborníci. Pokud možno používejte odsávání prachu. Pro dosažení vysoké účinnosti odsávání prachu používejte vhodný mobilní vysavač na dřevěný prach a/nebo minerální prach doporučený společností Hilti, určený pro toto elektrické náradí. Postarejte se o dobré větrání pracoviště. Doporučujeme používat respirátor s filtrem třídy P2. Dodržujte předpisy pro obráběné materiály platné v příslušné zemi.*
 - m) **Náradí nesmí bez instruktaže používat děti nebo méně zdatné osoby.**
 - n) **Děti je nutno upozornit, že si s náradím nesmí hrát.**

5.2.2 Pracoviště

- a) **Zajistěte dobré osvětlení pracoviště.**
- b) **Dbejte na dobré větrání pracoviště.** *Vysoká prašnost může na špatně větraném pracovišti zavinít poškození zdraví.*

5.2.3 Elektrická bezpečnost

- a) **Než se pustíte do práce, zkontrolujte, nepř. přístrojem na hledání kovů, zda v pracovní oblasti nejsou tažena skrytá elektrická vedení, ani plynové či vodovodní trubky.** *Při neúmyslném poškození elektrického vedení se vnější kovové části náradí mohou dostat pod napětí. To by mohlo způsobit vážný úraz elektrickým proudem.*
- b) **Pravidelně kontrolujte přívodní vedení přístroje a při poškození je dejte opravit uznávaným odborníkem. Pravidelně kontrolujte prodlužovací kabely a v případě poškození je vyměňte. Jestliže se při práci poškodí síťový nebo prodlužovací kabel, nesmíte se kabelu dotýkat. Vytáhněte síťovou zástrčku ze zásuvky. Poškozené připojovací a prodlužovací kabely představují nebezpečí úrazu elektrickým proudem.**
- c) **Nechávejte proto znečištěné přístroje pravidelně kontrolovat v servisu Hilti, a to především, když často opravováváte vodivé materiály.** *Prach usazený na povrchu*

CS

přístroje, především z vodivých materiálů, nebo vlhkost, mohou za nepříznivých podmínek způsobit úraz elektrickým proudem.

- d) **Pracujete-li s elektrickým nářadím venku, zajistěte, aby byl přístroj připojen k síti prostřednictvím proudového chrániče (RCD) s vypínacím proudem maximálně 30 mA.** Použití proudového chrániče snižuje riziko úrazu elektrickým proudem.
- e) **Zásadně doporučujeme použít proudový chránič (RCD) s maximálním vypínacím proudem 30 mA.**

5.2.4 Pečlivé zacházení s elektrickým nářadím a jeho používání

- a) **Zajistěte obrobek. Používejte upínací přípravky nebo svěrák pro pevné uchycení obrobku.** *Tímto je bezpečněji držen než rukou a kromě toho máte obě ruce volné pro obsluhu přístroje.*
- b) **Zajistěte, aby nástroje odpovídaly upínacímu systému přístroje, a aby byly řádně zajištěny ve sklíčidle.**
- c) **Při přerušení proudu: vypněte přístroj, vytáhněte zástrčku.** *Zabrání se tak nežádoucímu spuštění nářadí při obnovení dodávky elektrického proudu.*
- d) **Je nutno se vyvarovat používání prodlužovacího kabelu s vícenásobnými zásuvkami a současnému provozu několika přístrojů.**

5.2.5 Speciální bezpečnostní pokyny pro přímočaré pily ocasky

- a) **Při řezání ved'te nářadí vždy mimo osu těla.**
- b) **Nikdy nedávejte ruce před pilový list nebo na něj.**
- c) **Neřežte, nevíte-li, co je vespod.** *Pilový list může při nárazu na předmět způsobit zpětný náraz.*
- d) **Při přenášení vypněte přístroj.**
- e) **Třísky, které vznikají při řezání, obzvlášť kovové třísky, mohou být horké.** *Chraňte se vhodným pracovním oblekem.*
- f) **Ochranný oblouk pilového listu musí být vždy přítomný, aby se zabránilo nechtěnému dotyku pilového listu a pohyblivých dílů nad pilovým listem.**
- g) **Třídu nebezpečnosti prachu, který vznikne, si ujasněte dřív, než začnete pracovat.** *Pro práci s přístrojem používejte stavební vysavač s oficiálně uznanou klasifikací, která odpovídá vašim lokálním ustanovením pro ochranu před prachem.*
- h) **Krycí víko odsávacího otvoru by se nemělo odstraňovat.**
- i) **Nebezpečí poranění při proniknutí nářadí podkladem.** **Zajistěte vhodným způsobem oblast na protilehlé straně.**
- j) **Při řezání nesahejte pod obrobek.**

5.2.6 Osobní ochranné pomůcky

Uživatel a osoby zdržující se v blízkosti musí při práci s nářadím používat ochranné brýle, pomůcky na ochranu sluchu, ochranné roušky a ochranné rukavice.



Používejte ochranu očí



Používejte chrániče sluchu



Používejte ochranné rukavice



Používejte dýchací roušku

5.2.7 Ochranný oblouk

Nikdy nepoužívejte přístroj bez ochranného oblouku.

6. Uvedení do provozu



-UPOZORNĚNÍ-

Sít'ové napětí musí souhlasit s údajem na typovém štítku.

	-POZOR-
	<ul style="list-style-type: none">● Řezné hrany pilového listu jsou ostré.● Můžete se o ně poranit.● Noste ochranné rukavice.

6.1 Prodlužovací kabely

Při použití prodlužovacích kabelů: V oblasti používání používejte pouze schválený prodlužovací kabel s dostatečným průřezem. Jinak může dojít ke ztrátě výkonu přístroje a přehřátí kabelu. Pravidelně kontrolujte, zda prodlužovací kabel není poškozen. Poškozené prodlužovací kabely vyměňte.

Doporučené minimální průřezy a maximální délky kabelu:

Sít'ové napětí	Průřez vodičů	
	1,5 mm ²	2,5 mm ²
110 V	20 m	30 m
230 V	50 m	100 m

Prodlužovací kabely na volném prostranství

Na volném prostranství používejte pouze prodlužovací kabely, které jsou pro to schváleny a příslušně označeny.

6.2 Nasazení pilového listu 3

1. Vytáhněte sít'ovou zástrčku ze zásuvky.
2. Stiskněte zajišťovací páčku pilového listu a držte ji stisknutou.
3. Zasuňte pilový list (zuby ve směru řezu) do sklíčidla, až zapadne.
4. Přidržeťte pilový list proti odporu a nechte zajišťovací páčku pilového listu sklouznout zpět.
5. Zatažením zkontrolujte spolehlivé zajištění pilového listu.

6.3 Vyhození pilového listu 4

-UPOZORNĚNÍ-

Při vyhazování pilového listu držte přístroj tak, aby vyhozený pilový list nemohl zranit žádné osoby nebo zvířata.

1. Vytáhněte sít'ovou zástrčku ze zásuvky.
2. Stiskněte zajišťovací páčku pilového listu ke straně až na doraz. (Pilový list je uvolněn a vyhozen)

6.4 Odsávání prachu odsávacím zařízením

-UPOZORNĚNÍ-

Odsávání prachu snižuje zatížení prachem, zvyšuje bezpečnost práce díky lepší viditelnosti řezu a brání většímu zatížení pracoviště prachem a třískami.

Když po delší dobu zpracováváte dřevo nebo materiály, u kterých by mohly vznikat vyšší koncentrace prachu, použijte odsávací zařízení.

Pracujete-li s odsávacím zařízením, musí být namontováno krycí víko odsávacího otvoru.

6.4.1 Montáž 5

1. Vytáhněte sít'ovou zástrčku ze zásuvky.
2. Zasuňte odsávací adaptér do otvoru na přístroji.
3. Zatláčte odsávací adaptér zesponu proti přístroji, až zaskočí.
4. Připojte hadici odsavače k odsávacímu adaptéru.

6.4.2 Demontáž 6

1. Vytáhněte sít'ovou zástrčku ze zásuvky.
2. Odpojte hadici odsavače od odsávacího adaptéru.
3. Zatláčte odsávací adaptér dolů a stáhněte jej z přístroje.

6.4.3 Pracovní postup při ucpáném odsávacím přípravku

1. Vytáhněte zástrčku ze zásuvky.
2. Vyčistěte odsávací přípravek.
3. Kontrolujte, zda pohyblivé díly nářadí bezvadně fungují a nevážnou, zda díly nejsou zlomené nebo poškozené tak, že je narušena jeho funkce.

6.5 Krycí víko odsávacího otvoru

6.5.1 Nasazení 7

1. Vytáhněte sít'ovou zástrčku ze zásuvky.
2. Nasuňte krycí víko odsávacího otvoru zepředu na přístroj, až zapadne.

6.5.2 Sejmutí 8

1. Vytáhněte sít'ovou zástrčku ze zásuvky.
2. Lehce krycí víko odsávacího otvoru pootočte a stáhněte je směrem dopředu.

6.6 Přípravek k odfukování pilin

Přípravek k odfukování vede proud vzduchu k pilovému listu tak, aby čára řezu byl udržována bez pilin.

6.7 Nastavení předkmitu 9

Prostřednictvím 4 stupňového nastavení náklonu je možné přizpůsobit řezný výkon a vzhled řezu opracovávanému materiálu.

Páčkou pro nastavení předkmitu se přepíná mezi 4 stupni.

Řiďte se těmito doporučeními:

Čím čistší a jemnější má být hrana řezu, tím nižší by měl být stupeň předkmitu.

Vhodné nastavení lze zjistit praktickou zkouškou.

Stupeň 0: žádný předkmit

Stupeň I: malý předkmit

Stupeň II: střední předkmit

Stupeň III: velký předkmit

CS

Správné nastavení je třeba přizpůsobit použitému pilovému listu.

6.8 Nastavení počtu zdvihů **10**

1. Nastavovacím kolečkem nastavte počet zdvihů mezi 1 (malý) a 6 (velký).

Správné nastavení je třeba přizpůsobit použitému pilovému listu.

6.9 Nastavení úhlu řezu

6.9.1 Přestavení úhlu řezu **11**

1. Vytáhněte síťovou zástrčku ze zásuvky.
2. Odstraňte odsávací hrdlo.
3. Povolte šroub.
4. Vytáhněte základovou desku lehce dopředu.
5. Nastavte požadovaný úhel pomocí stupnice na přístroji.
6. Pevně dotáhněte šroub.

6.9.2 Nastavení úhlu řezu zpět na nulu

1. Vytáhněte síťovou zástrčku ze zásuvky.
2. Povolte šroub.
3. Nastavte úhel řezu na 0°.
4. Zatlačte základovou desku zpět do výchozí polohy.
5. Pevně dotáhněte šroub.

6.10 Posunutí základové desky **12**

Aby bylo možno řezat v blízkosti okraje, lze základovou desku posunout podle následujícího postupu:

1. Vytáhněte síťovou zástrčku ze zásuvky.
2. Povolte šroub.
3. Zatlačte základovou desku zpět až k dorazu.
4. Pevně dotáhněte šroub.

6.11 Chránič před třepením řezu **13**

-UPOZORNĚNÍ-

Pro některé typy pilových listů nelze chránič před třepením řezu použít (např. pilové listy s vyosenými zuby). Chránič před třepením řezu brání vytrhávání povrchu při řezání dřevěných materiálů.

1. Vytáhněte síťovou zástrčku ze zásuvky.
2. Zatlačte chránič před třepením řezu zespolu do základové desky.

6.12 Kluzná patka základové desky

-UPOZORNĚNÍ-

Kluznou patku základové desky použijte při práci s materiály citlivými na poškrábání.



1. Vytáhněte síťovou zástrčku ze zásuvky.
2. Zavěste kluznou patku vpředu na základovou desku.
3. Zatlačte kluznou patku vzadu proti základové desce, až zaskočí.

CS

7. Obsluha



	-POZOR-
	<ul style="list-style-type: none"> ● Řezné hrany pilového listu jsou ostré. ● O řezné hrany se můžete poranit. Pilový list se řezáním zahřívá na vysokou teplotu. ● Noste ochranné rukavice.

	-POZOR-
 	<ul style="list-style-type: none"> ● Při řezání se víří prach a piliny. ● Zvířený materiál může poškozovat dýchací cesty a zrak. ● Používejte dýchací roušky a ochranné brýle.

	-POZOR-
	<ul style="list-style-type: none"> ● Nářadí a proces řezání působí hluk. ● Příliš silný hluk může poškozovat sluch. ● Používejte chrániče sluchu.

7.1 Systém



-UPOZORNĚNÍ-

- Používejte pouze bezvadné pilové listy, chcete-li dosahovat dobrý řezný výkon a šetřit přitom nářadí.
- Nářadí nepřetěžujte.

-POZOR-

- Při řezání ved'te nářadí vždy mimo osu těla.
- Nářadí zdvihajte z obrobku teprve tehdy, když se chod úplně zastaví.

- Nářadí odkládejte teprve tehdy, když se chod úplně zastaví.

	-POZOR-
	<ul style="list-style-type: none"> ● Pilový list se při delším provozu zahřívá. ● Při dotyku může dojít k popálení. ● Noste ochranné rukavice.

7.2 Zapnutí a vypnutí

7.2.1 Vypínač

(WSJ 750-ET/WSJ 850-ET) 

1. Zastrčte síťovou zástrčku do zásuvky.
2. Vypínačem přístroj zapněte.
 - Zapnutí: Stiskněte vypínač.
 - Vypnutí: Uvolněte vypínač.
 - Aretace: Stiskněte vypínač a poté stiskněte aretační tlačítko.
 - Vypnutí: Stiskněte vypínač a následně jej uvolněte.

7.2.2 Vypínač

(WSJ 750-EB/WSJ 850-EB) 

1. Zastrčte síťovou zástrčku do zásuvky.
2. Zapnutí nebo vypnutí posuvným vypínačem.

7.3 Ponomé řezání

-UPOZORNĚNÍ-

- Ponomé řezání používejte pouze u měkkých materiálů. Nasazujte pouze krátké pilové listy.
1. Zastrčte síťovou zástrčku do zásuvky.
 2. Páčku pro nastavení náklonu přepněte do polohy 0.
 3. Přiložte přístroj přední hranou základové desky k obrobku.
 4. Pevně přístroj držte a stiskněte vypínač.
 5. Přístroj pomalu a pevně tlačte proti obrobku a snižováním úhlu přístroje vůči povrchu obrobku ponořujte pilový list do záběru.
 6. Jakmile pilový list pronikl obrobkem, uveďte přístroj do normální pracovní polohy (základová deska leží na povrchu materiálu celou svojí plochou).
 7. Pokračujte v řezání podél čáry řezu.

CS

8. Čištění a údržba

Vytáhněte síťovou zástrčku ze zásuvky.

8.1 Čištění nástrojů

- Z použitých pilových listů pravidelně odstraňujte pryskyřici, protože čisté nástroje zvyšují řezný výkon. Očištění pryskyřice spočívá v ponoření řezacích listů na 24 hodin do petroleje nebo jiného běžně prodávaného prostředku k odstranění pryskyřice.

8.2 Čištění přístroje

- Nářadí bylo ve výrobním závodě dostatečně promazáno. Při silném namáhání a po delší době se doporučuje prohlídka firmou Hilti. Tím se prodlouží jeho životnost a ušetří se zbytečné náklady na opravy.
- Opravy elektrické části smí provádět jen kvalifikovaný elektrikář.

-POZOR-

Nářadí, zejména rukojeti, udržujte čisté a beze stop oleje a tuku. Nepoužívejte prostředky pro ošetření s obsahem silikonu.

Vnější kryt nářadí je vyroben z plastické hmoty odolné proti nárazům. Oblast rukojeti je z elastomeru.

Nikdy nepoužívejte nářadí s ucpanými ventilačními štěrbinami! Ventilační štěrbinu čistěte opatrně suchým kartáčem. Nepřipusťte, aby do vnitřního prostoru nářadí vnikly cizí předměty. Povrch nářadí čistěte pravidelně mírně navlhčeným hadříkem. K čištění nepoužívejte rozprašovače, parní postřikování ani tekoucí vodu! Může tím být ohrožena elektrická bezpečnost nářadí.

8.3 Údržba

Pravidelně kontrolujte poškození vnějších dílů přístroje a správnou funkci všech ovládacích prvků. Přístroj nepoužívejte, když jsou poškozeny díly, nebo když ovládací prvky nefungují správně. Dejte přístroj opravit do servisu firmy Hilti.

Opravy elektrické části smí provádět pouze odborník s elektrotechnickou kvalifikací.

8.4 Kontrola po čistících a údržbářských pracích

Po čistících a údržbářských pracích se musí zkontrolovat umístění všech ochranných zařízení a jejich správná funkce.

9. Hledání závad

Závada	Možná příčina	Odstranění
Pilový list vypadává	Pilový list není řádně aretován	Opakujte postup upnutí, dbejte na to, aby sklíčidlo bylo zcela otevřeno a aby byl pilový list zatlačen proti odporu
	Upínací systém je znečištěn	Očistěte sklíčidlo
Pilový list nelze zavést	Upínací systém je znečištěn	Očistěte sklíčidlo
Přístroj nelze zapnout	Síťová zástrčka není připojena	Zkontrolujte připojení
	Spínač je vadný nebo znečištěný	Očistěte spínač zvnějšku hadříkem nebo nechte spínač zkontrolovat elektrikářem
Spínač nelze aretovat (WSJ 750-ET a 850-ET)	Spínač je vadný nebo znečištěný	Očistěte spínač zvnějšku hadříkem nebo nechte spínač zkontrolovat elektrikářem
Předkmit nelze přestavit	Přístroj je znečištěný	Očistěte nečistoty z drážky páčky nastavení předkmitu
Předkmit nefunguje	Přístroj je znečištěný	Zkontrolujte, zda se v oblasti zdvihové vidlice nenachází nečistoty a v případě potřeby je odstraňte
	Páčka k nastavení předkmitu je v poloze "0"	Nastavte požadovanou hodnotu
Otáčky nelze nastavit	Nastavovací je kolečko poškozené nebo znečištěné	Očistěte nastavovací kolečko zvnějšku nebo nechte přístroj zkontrolovat elektrikářem
Otáčky jsou příliš vysoké nebo příliš nízké	Je nastavena nesprávná hodnota	Zkontrolujte nastavenou hodnotu (stupnice na nastavovacím kolečku) a změňte nastavení dle požadavku
Odsávání s odsavačem nebo s DRS nefunguje	Krycí víko odsávacího otvoru není nasazeno	Ujistěte se, že odsavač funguje, a že odsávací adaptér a krycí víko odsávacího otvoru jsou připojeny
	Kanály na přístroji a/nebo odsávacím adaptéru jsou znečištěné	Očistěte kanály na přístroji a odsávacím adaptéru
Základní desku nelze posunout	Upevňovací šroub není dotažený nebo je přístroj znečištěný	Zkontrolujte šroub a v případě potřeby jej povolte; očistěte prostor mezi základovou deskou a přístrojem
Příslušenství nelze namontovat (WSJ 850-ET/-EB)	Připojení k základové desce znečištěno nebo bylo použito nesprávné příslušenství	Očistěte napojení a zkontrolujte, zda je příslušenství vhodné
Odsávací modul DRS nefunguje	Připojení k přístroji není v pořádku	Zkontrolujte napojení k přístroji
	Zásobník na prach je plný	Vyprázdněte zásobník na prach
	Filtr je znečištěn	Očistěte filtr nebo vyměňte zásobník na prach
Řez není rovný	Pilový list je nevhodný pro dané použití	Používejte pouze pilové listy, které výrobce doporučuje pro dané použití
	Pilový list je tupý nebo poškozený	Použijte vhodný nový pilový list
Řezaný materiál se příliš zahřívá	Příliš vysoká řezná síla a otáčky	Snižte otáčky a přítlak
Řezaný materiál se příliš zahřívá (kov)	Chybějící mazání při řezání kovu	Použijte nový pilový list a zajistěte dostatečné mazání mezi pilovým listem a obrobkem

10. Likvidace



Přístroje firmy Hilti jsou převážně vyrobeny z recyklovatelných materiálů. Předpokladem pro recyklaci materiálů je jejich řádné třídění. V mnoha zemích již je firma Hilti zařízena na příjem vašeho starého přístroje na recyklaci. Ptejte se zákaznického servisního oddělení Hilti nebo svého obchodního zástupce.



Jen pro státy EU

Elektrické nářadí nevyhazujte do komunálního odpadu!

Podle evropské směrnice o nakládání s použitými elektrickými a elektronickými zařízeními a odpovídajících ustanovení právních předpisů jednotlivých zemí se použitá elektrická nářadí musí sbírat odděleně od ostatního odpadu a podrobit ekologicky šetrnému recyklování.

CS

11. Záruka výrobce nářadí

Hilti zaručuje, že dodané nářadí nemá žádné materiálové ani výrobní vady. Tato záruka platí za předpokladu, že se nářadí správně používá, ošetřuje a čistí v souladu s návodem k obsluze firmy Hilti, a že je dodržena technická jednotota nářadí, tj. že se s nářadím používá jen originální spotřební materiál, příslušenství a náhradní díly od firmy Hilti.

Tato záruka zahrnuje bezplatnou opravu nebo výměnu vadných dílů po celou dobu životnosti nářadí. Na díly, které podléhají normálnímu opotřebení, se tato záruka nevztahuje.

Další nároky jsou vyloučeny, pokud to neodporuje závazným národním předpisům. Hilti neručí zejména za bezpro-

střední nebo nepřímé škody vzniklé závadou nebo zaviněné vadným výrobkem, za ztráty nebo náklady vzniklé v souvislosti s použitím nebo kvůli nemožnosti použití nářadí pro určitý účel. Zamčená ujistění o použití nebo vhodnosti pro určitý účel jsou výslovně vyloučena.

Pro opravu nebo výměnu je nutno nářadí nebo příslušné díly zaslat neprodleně po zjištění závady kompetentní prodejní organizaci Hilti.

Předkládaná záruka zahrnuje ze strany Hilti veškeré záruční závazky a nahrazuje všechna předcházející nebo současná prohlášení, písemné nebo ústní dohody ohledně záruk.

12. Prohlášení o shodě s EU (originál)

Označení:	Přímočará pila
Typové označení:	WSJ 750-ET/WSJ 750-EB/ WSJ 850-ET/WSJ 850-EB a WSJ-DRS
Rok výroby:	2003

Prohlašujeme ve výhradní zodpovědnosti, že tento výrobek je ve shodě s následujícími směrnici a normami: 2004/108/ES, 2006/42/ES, EN 60745-1, EN 60745-2-11, EN ISO 12100, 2011/65/EU.

**Hilti Corporation, Feldkircherstrasse 100,
FL-9494 Schaan**



CS **Paolo Luccini** **Jan Doongaji**
Head of BA Quality & Process Management Executive Vice President
BA Electric Tools & Accessories BU Power Tools & Accessories
01/2012 01/2012

Technická dokumentace u:
Hilti Entwicklungsgesellschaft mbH
Zulassung Elektrowerkzeuge
Hiltistrasse 6
86916 Kaufering
Deutschland



Hilti Corporation

LI-9494 Schaan

Tel.: +423 / 234 21 11

Fax: +423 / 234 29 65

www.hilti.com

Hilti = registered trademark of Hilti Corp., Schaan

W 2750 | 0213 | 24-Pos. 8 | 1

Printed in Liechtenstein © 2013

Right of technical and programme changes reserved S. E. & O.

377836 / A3



377836