



Count on it.

Návod k obsluze

Drážkovač TRX-250 a TRX-300

Číslo modelu 22983—Výrobní číslo 40000000 a vyšší

Číslo modelu 22983G—Výrobní číslo 40000000 a vyšší

Číslo modelu 22983HD—Výrobní číslo 40000000 a vyšší

Číslo modelu 22984—Výrobní číslo 40000000 a vyšší

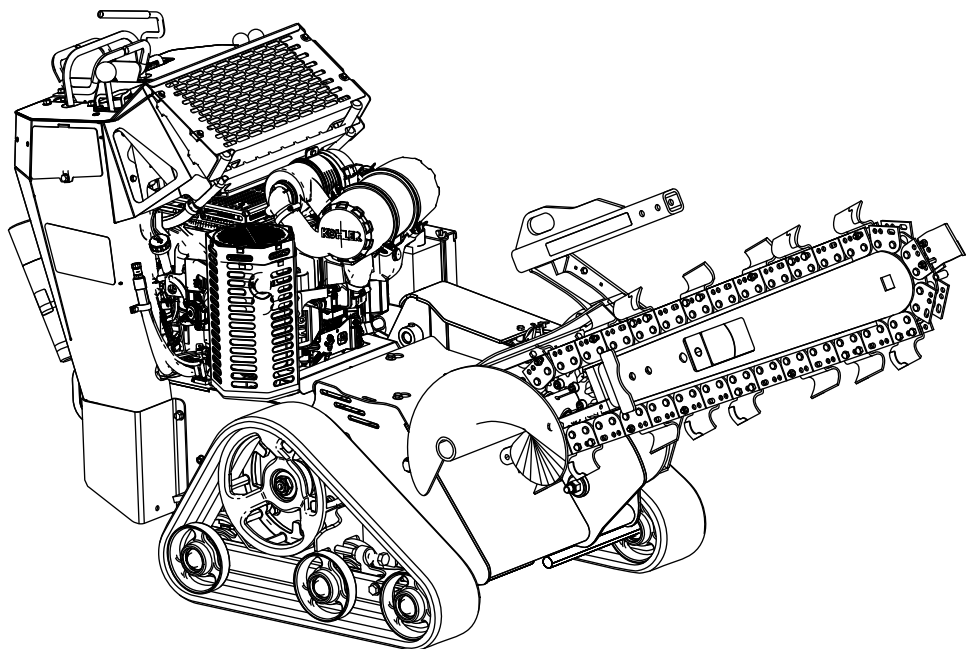

Tento výrobek splňuje všechny relevantní směrnice Evropské unie. Podrobné informace naleznete v Prohlášení o shodě k tomuto výrobku.

Použití nebo provoz motoru v zalesněných, křovinatých nebo travnatých místech bez řádné funkčního a udržovaného lapače jisker (jak je uvedeno v oddílu 4442) nebo motoru, který není vhodným způsobem zkonstruován, vybaven a udržován k zajištění prevence vzniku požáru, je porušením oddílu 4442 a 4443 zákona o veřejných zdrojích státu Kalifornie.

Přiložená provozní příručka k motoru obsahuje informace o předpisech pro ochranu životního prostředí vydaných organizacemi EPA (US Environmental Protection Agency) a Řízení kontroly emisí státu Kalifornie (California Emission Control Regulation) a týkajících se emisních systémů, údržby a záruky. Náhradní provozní příručka k motoru je možné objednat u výrobce motoru.

Důležité: Pokud stroj s motorem Toro trvale používáte v nadmořské výšce nad 1 500 m, namontujte na něj soupravu pro velké nadmořské výšky, aby motor splňoval emisní předpisy CARB/EPA. Souprava pro velké nadmořské výšky zvyšuje výkon motoru a současně zabraňuje zanášení zapalovací svíčky, obtížnému startování a zvyšování emisí. Jakmile soupravu namontujete, vedle typového štítku připevněte na stroj štítek pro velké nadmořské výšky. Správnou soupravu pro velké nadmořské výšky a štítek pro velké nadmořské výšky vám poskytne jakékoli autorizované servisní středisko. Chcete-li vyhledat nejbližšího prodejce, navštivte naše webové stránky www.Toro.com nebo kontaktujte naše oddělení zákaznické péče Toro na číslech uvedených v prohlášení o záruce na systém řízení emisí.

Jestliže motor provozujete v nadmořské výšce do 1 500 m, demontujte soupravu z motoru a uveďte motor do původní konfigurace z výrobního závodu. Neprovozujte motor s přestavbou do velkých nadmořských výšek v menších nadmořských výškách, neboť by se mohl přehřát a poškodit.

Pokud si nejste jisti, zda je váš stroj vybaven přestavbou do velkých nadmořských výšek, hledejte následující štítek.

NOTE: THE ENGINE ON THIS PRODUCT HAS BEEN MODIFIED FOR USE AT ABOVE 5,000 FEET ELEVATION. IF USING BELOW 5,000 FEET, IT MUST BE REVISED BACK TO ORIGINAL SPECIFICATIONS.

127-9363

decal127-9363

▲ DŮLEŽITÉ UPOZORNĚNÍ

CALIFORNIA

Důležité upozornění, poučka 65

Výfukové plyny tohoto výrobku obsahují chemikálie, které podle znalostí státu Kalifornie mohou způsobit rakovinu, vrozené vady a jiná poškození spojená s reprodukčním systémem.

Vývody baterie, svorky a související příslušenství obsahují olovo a sloučeniny olova, tj. chemikálie, které jsou ve státě Kalifornie známy jako látky škodlivé pro reprodukční orgány a vyvolávající rakovinu. Po manipulaci s baterií si rádně omyjte ruce.

Používání tohoto výrobku může způsobit vystavení účinkům chemikálií, které jsou státu Kalifornie známy jako karcinogenní, mutagenní nebo reprotoxické.

Úvod

Tento stroj je určen k hloubení drážek v půdě pro pokládku kabelů a potrubí k různým účelům. Nemá se používat k hloubení v materiálech jiných než půdě, jako je kámen, dřevo aj. Používání tohoto výrobku pro jiné účely, než ke kterým je určen, může být nebezpečné uživateli i okolostojícím osobám.

Přečtěte si pečlivě následující informace. Dozvíte se, jak správně výrobek používat a jak jej udržovat. Dále získáte informace, jak zabránit poškození výrobku a úrazu při práci s ním. Za správný a bezpečný provoz výrobku nese odpovědnost majitel.

Na stránkách www.Toro.com najdete informace o bezpečnosti výrobku, podklady pro zaškolení obsluhy a informace o příslušenství. Můžete zde také vyhledat prodejce výrobků Toro nebo zaregistrovat svůj výrobek.

Kdykoli budete potřebovat servis, originální náhradní díly Toro nebo další informace, kontaktujte autorizované servisní středisko nebo centrum zákaznických služeb Toro. Připravte si informace o názvu modelu a sériové číslo. **Obrázek 1** znázorňuje umístění čísla modelu a sériového čísla na výrobku. Tyto údaje zapište do následujícího pole.

Důležité: Potřebujete-li informace o záruce, náhradních dílech a jiných údajích o výrobku, pomocí mobilního zařízení můžete naskenovat QR kód na štítku se sériovým číslem (je-li k dispozici).

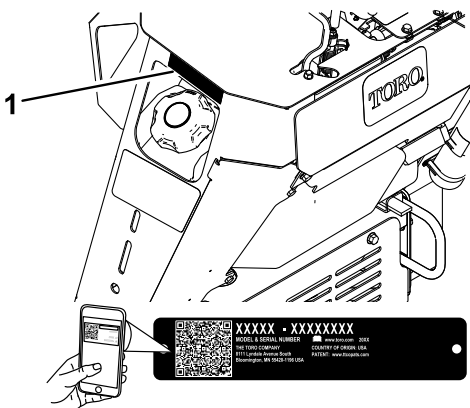

Obrázek 1

g272571

1. Štítek s číslem modelu a sériovým číslem

Číslo modelu _____
Výrobní číslo _____

Tato příručka identifikuje potenciální rizika a uvádí bezpečnostní sdělení označená varovným bezpečnostním symbolem (Obrázek 2) signalizujícím riziko, které může vést k vážnému úrazu nebo usmrcení, nebudete-li doporučená opatření dodržovat.



Obrázek 2

g000502

1. Varovný bezpečnostní symbol

Ke zdůraznění informací se v této příručce používají dva výrazy. **Důležité** upozorňuje na speciální technické informace a **Poznámka** zdůrazňuje obecné informace, kterým je třeba věnovat zvláštní pozornost.

Obsah

Bezpečnost	4
Obecné bezpečnostní informace	4
Bezpečnostní a instrukční štítky	5
Nastavení	10
1 Montáž výložníku a řetězu.....	10
2 Kontrola hladiny kapalin.....	11
3 Dobíjení akumulátoru.....	11
Součásti stroje	11

Ovládací prvky	11
Technické údaje	14
Přídavná zařízení / příslušenství	14
Před provozem	14
Bezpečnostní kroky před použitím	14
Doplňování paliva	15
Provádění úkonů denní údržby	16
Během provozu	16
Bezpečnostní kroky během použití	16
Startování motoru	17
Jízda se strojem	17
Vypnutí motoru	17
Hloubení drážky	18
Provozní tipy	18
Po provozu	18
Bezpečnostní kroky po provozu	18
Zabezpečení stroje pro přepravu	19
Zvednutí stroje.....	19
Údržba	20
Bezpečnost při provádění úkonů údržby	20
Doporučený harmonogram údržby	20
Postupy před údržbou stroje	22
Demontáž krycí desky	22
Demontáž spodního krytu	22
Mazání	23
Mazání vozidla	23
Mazání skříně drážkovače.....	23
Údržba motoru	24
Bezpečnost při údržbě motoru	24
Identifikace motoru	24
Údržba motoru Kohler®.....	24
Údržba motoru Toro	29
Údržba palivového systému	33
Použití uzavíracího ventilu paliva.....	33
Vypouštění palivové nádrže.....	33
Výměna palivového filtru.....	33
Údržba elektrického systému	34
Bezpečnost při práci s elektrickým systémem	34
Údržba akumulátoru	34
Výměna pojistek	37
Údržba hnací soustavy	37
Údržba pásů	37
Údržba brzd	40
Testování parkovací brzdy	40
Údržba hydraulického systému	40
Bezpečnost při práci s hydraulickým systémem	40
Specifikace hydraulické kapaliny	40
Kontrola hladiny hydraulické kapaliny	41
Výměna hydraulického filtru.....	41
Výměna hydraulické kapaliny	42
Údržba drážkovače	43
Výměna drážkovacích zubů.....	43
Kontrola a nastavení drážkovacího řetězu a výložníku	43
Výměna hnacího řetězového kola	44
Čištění	45

Odstranění nečistot ze stroje	45
Uskladnění	45
Odstraňování závad	47

Bezpečnost

Obecné bezpečnostní informace

▲ NEBEZPEČÍ

V pracovní oblasti mohou být pod zemí vedeny inženýrské sítě. V případě jejich narušení hloubením hrozí úraz elektrickým proudem nebo exploze.

Na pozemku nebo v pracovní oblasti je třeba tato vedení a kabely označit; v těchto označených oblastech nepracujte. O označení pozemku požádejte příslušnou místní službu, která značení provádí, nebo společnost zajišťující technické služby (například v USA můžete volat na číslo 811, v Austrálii na číslo celonárodní vyznačovací služby 1100).

Tento produkt může způsobit amputaci končetin. Aby nedošlo k vážnému poranění či usmrcení, dodržujte vždy všechny bezpečnostní pokyny.

- Na pozemku nebo v pracovní oblasti je třeba označit sítě vedené pod zemí a jiné předměty. V takto označených oblastech nepracujte.
- Nepřibližujte ruce ani nohy k pohybujícím se zubům, šneku ani jiným částem.
- Přihlížející osoby a zvířata se musejí zdržovat ve vzdálenosti od stroje.
- Před spuštěním motoru si pozorně přečtěte tuto *provozní příručku*, abyste porozuměli jejímu obsahu.
- Nikdy nedovolte, aby stroj obsluhovaly nezaškolené osoby nebo děti.
- Nikdy neprovozujte stroj, pokud nejsou jeho kryty a další bezpečnostní ochranná zařízení funkční a ve správné poloze.
- Při práci se strojem vynakládejte maximální pozornost. Neprovádějte žádné činnosti, jež by mohly vaši pozornost odvádět. V takovém případě vám hrozí zranění nebo poškození majetku.
- Před prováděním údržby, doplňováním paliva nebo uvolňováním ucpaného materiálu zastavte stroj, vypněte motor a vyjměte klíč.

Nesprávné používání nebo údržba této sekačky mohou vést ke zranění. Z důvodu snížení rizika zranění dodržujte tyto bezpečnostní pokyny a vždy věnujte pozornost výstražnému symbolu ▲, který znamená upozornění, výstrahu nebo nebezpečí – pokyny k zajištění osobní bezpečnosti. Nedodržení těchto pokynů může mít za následek zranění osob nebo jejich usmrcení.

Bezpečnostní a instrukční štítky



Bezpečnostní štítky a pokyny jsou umístěny na viditelném místě v blízkosti každého prostoru představujícího potenciální nebezpečí. V případě ztráty nebo poškození původní nálepky nahraďte nálepkou novou.



Symbole na akumulátoru

Na akumulátoru jsou všechny následující symboly nebo některé z nich.

- | | |
|--|---|
| 1. Nebezpečí výbuchu | 6. Nedovolte, aby se kdokoli přiblížil k akumulátoru. |
| 2. Chraňte před otevřeným ohněm, nekuřte | 7. Chraňte si oči; výbušné plyny mohou trvale poškodit zrak nebo způsobit jiné zranění. |
| 3. Žíravá kapalina / nebezpečí chemického popálení | 8. Akumulátorová kyselina může oslepit nebo vážně popálit. |
| 4. Používejte ochranné brýle. | 9. Oči ihned vypláchněte vodou a rychle vyhledejte lékařskou pomoc. |
| 5. Přečtěte si <i>Provozní příručku</i> . | 10. Obsahuje olovo, nelikvidujte ji |

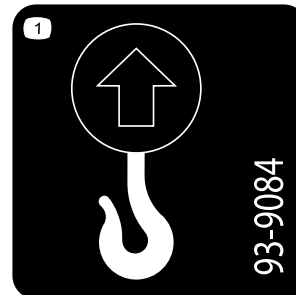

93-9084

decal93-9084

1. Místo zvedání/místo vázání

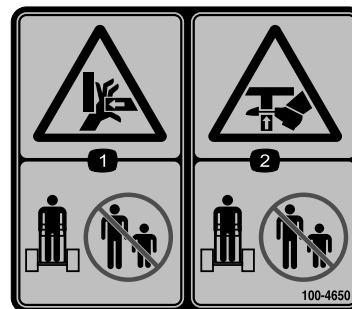

100-4650

decal100-4650

1. Nebezpečí rozdrcení rukou – přihlízející osoby musí zůstat v dostatečné vzdálenosti.
2. Nebezpečí rozdrcení nohou – přihlízející osoby musí zůstat v dostatečné vzdálenosti.



93-6686

decal93-6686

1. Hydraulická kapalina
2. Přečtěte si *Provozní příručku*.



107-8495

decal107-8495

1. Parkovací brzda

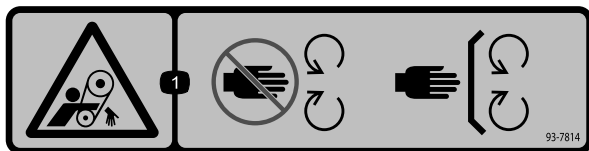

93-7814

decal93-7814

1. Nebezpečí zachycení pásem – nepřibližujte se k pohybujícím se součástem; mějte vždy namontované všechny ochranné kryty a štíty.

Štítek 131-1097 je určen pouze pro stroje s motorem Toro.

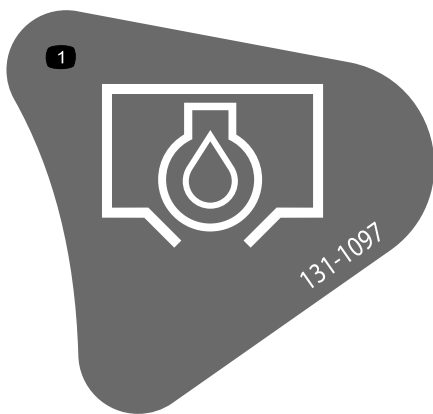

131-1097

decal131-1097

1. Vypouštěcí otvor oleje

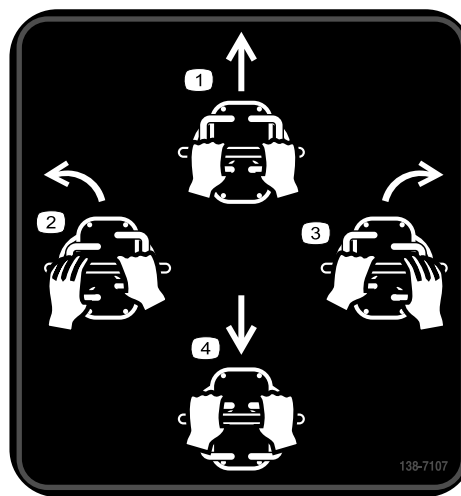

138-7107

decal138-7107

- | | |
|------------|----------------|
| 1. Dopředu | 3. Vpravo |
| 2. Vlevo | 4. Zpětný chod |

⚠ WARNING: Cancer and Reproductive Harm - www.P65Warnings.ca.gov.
 For more information, please visit www.tccoCProp65.com
CALIFORNIA SPARK ARRESTER WARNING
 Operation of this equipment may create sparks that can start fires around dry vegetation. A spark arrester may be required. The operator should contact local fire agencies for laws or regulations relating to fire prevention requirements.

decal133-8062

133-8062

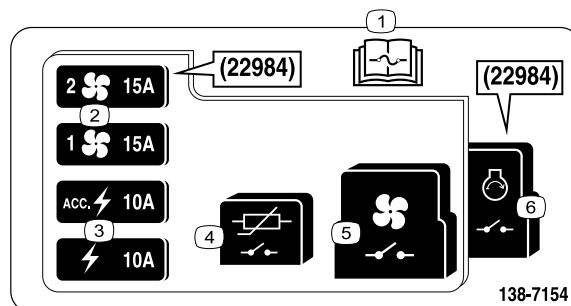

decal138-7154

138-7154

- | | |
|--|---------------------|
| 1. Informace o pojistkách naleznete v <i>provozní příručce</i> . | 4. Relé magneta |
| 2. Ventilátor | 5. Relé ventilátoru |
| 3. Elektrický systém | 6. Relé zapalování |



139-1271

decal139-1271

- | | |
|-------------------------------|-------------------------------|
| 1. Parkovací brzda – zatažena | 2. Parkovací brzda – uvolněna |
|-------------------------------|-------------------------------|

Štítek 137-3882 je určen jen pro model 22983.

Štítek 138-7155 je určen jen pro model 22984.

TRX-250 MODEL 22983 QUICK REFERENCE AID

CHECK/SERVICE (DAILY)

- OIL LEVEL, ENGINE
- OIL LEVEL, HYDRAULIC TANK
- AIR CLEANER
- BRAKE FUNCTION
- GREASE - LUBE POINTS (6)
- CLEAN MACHINE

SPECIFICATIONS/CHANGE INTERVALS

SEE OPERATOR'S MANUAL FOR INITIAL CHANGES	FLUID TYPE	CAPACITY	CHANGE INTERVAL		FILTER TORQUE
			FLUID	FILTER	
(A) ENGINE OIL	SAE 10W-30, SAE 30	2.5 QT (2.4 L)	100 HRS*	100 HRS*	3/4 TURN PAST FIRST CONTACT
(B) HYDRAULIC OIL	TORO PREMIUM HYD FLUID TORO PREMIUM TRACTOR FLUID	6 GAL (23 L)	400 HRS	200 HRS	110-140 in-lbs 13-15.5 Nm
(C) AIR FILTER	---	---	---	300 HRS	---
(D) FUEL FILTER	---	---	---	200 HRS	---
(E) FUEL	UNLEADED GASOLINE	4.0 GAL (15 L)	---	---	---

SERVICE PARTS

DESCRIPTION / LOCATION	PART NO.
FILTER - OIL	136-7848
FILTER - FUEL	133-1563
FILTER - AIR	108-3811
SPARK PLUG	81-3250
FILTER - HYDRAULIC (IN TANK)	114-3039
TRACK - RUBBER	112-4816
WHEEL TENSIONER	138-3139
GASKET - BOGIE	106-7585
TRENCHER ROLLER ASM	107-9325

INITIAL CHANGE AFTER 5 HRS

137-3882

137-3882

decal137-3882

TRX-300 MODEL 22984 QUICK REFERENCE AID

CHECK/SERVICE (DAILY)

- OIL LEVEL, ENGINE
- OIL LEVEL, HYDRAULIC TANK
- AIR CLEANER
- BRAKE FUNCTION
- GREASE - LUBE POINTS (6)
- CLEAN MACHINE

SPECIFICATIONS/CHANGE INTERVALS

SEE OPERATOR'S MANUAL FOR INITIAL CHANGES	FLUID TYPE	CAPACITY	CHANGE INTERVAL		FILTER TORQUE
			FLUID	FILTER	
(A) ENGINE OIL	SAE 10W-30, SAE 30	2.0 QT (1.9 L)	100 HRS	200 HRS	3/4 TURN PAST FIRST CONTACT
(B) HYDRAULIC OIL	TORO PREMIUM HYD FLUID TORO PREMIUM TRACTOR FLUID	6 GAL (23 L)	400 HRS	200 HRS	110-140 in-lbs 13-15.5 Nm
(C) OUTER AIR FILTER*	---	---	---	300 HRS	---
(D) FUEL FILTER	---	---	---	200 HRS	---
(E) FUEL	UNLEADED GASOLINE	4.0 GAL (15 L)	---	---	---

* CHECK INNER AIR FILTER

SERVICE PARTS

DESCRIPTION / LOCATION	PART NO.
FILTER - OIL	126-9340
FILTER - FUEL	94-9695
OUTER AIR FILTER	100-4556
INNER AIR FILTER	103-1326
SPARK PLUG	126-9342
FILTER - HYDRAULIC (IN TANK)	114-3039
TRACK - RUBBER	112-4816
WHEEL TENSIONER	138-3139
GASKET - BOGIE	106-7585
TRENCHER ROLLER ASM	107-9325

138-7155

138-7155

decal138-7155

1. Přečtěte si provozní příručku.

1. Přečtěte si provozní příručku.



99-9952

decal99-9952

- Nebezpečí pořezání či amputace končetiny o šnek a řetěz – přihlízející osoby musí zůstat v dostatečné vzdálenosti, nepřibližujte se k pohybujičím se částem.
- Výstraha – před prováděním údržby vyjměte klíč.
- Nebezpečí výbuchu, nebezpečí úrazu elektrickým proudem – neprovozujte stroj, pokud by se na místě mohlo nacházet elektrické vedení.



138-7104

decal138-7104

- Výstraha – přečtěte si *provozní příručku* a nepoužívejte stroj, pokud k tomu nejste vyškoleni.
- Nebezpečí pořezání či amputace nohou při používání drážkovače – přihlízející osoby musí zůstat v dostatečné vzdálenosti; během přepravy stroje nespouštějte drážkovací řetěz.
- Nebezpečí výbuchu při manipulaci s palivem – před doplňováním paliva vypněte motor a uhašte všechny zdroje otevřeného ohně.
- Nebezpečí převrácení/rozdrcení – při práci na svazích spusťte výložník dolů.
- Nebezpečí úrazu elektrickým proudem, nebezpečí výbuchu – nepracujte se strojem, pokud by se na místě mohlo nacházet elektrické vedení. Obratě se na místní energetickou společnost.
- Výstraha – nepřibližujte se k pohybujičím se částem; vyčkejte, dokud se nezastaví všechny pohybujičím se části.
- Výstraha – před opuštěním stroje spusťte výložník dolů, zatáhněte parkovací brzdou, vypněte motor a vyjměte klíč.

Štítek 138-7105 je určen jen pro model 22983.

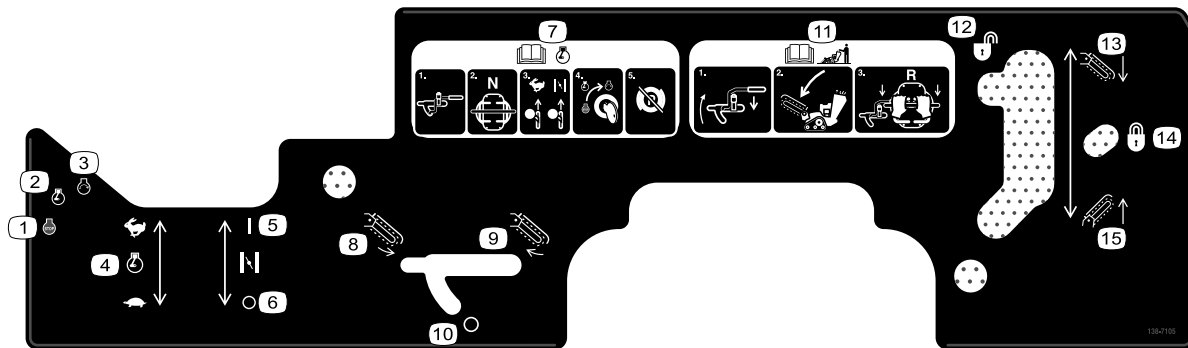

decal138-7105

138-7105

1. Vypnutí motoru
2. Chod motoru
3. Spuštění motoru
4. Otáčky motoru
5. Zapnutý sytič
6. Vypnutý sytič
7. Více informací o spuštění motoru naleznete v *provozní příručce*: Přesuňte ovládací páku drážkovače do vypnuté polohy, přemístěte ovládání pojezdu do neutrální polohy a páku škrticí klapky do polohy pro rychlý chod a zapněte sytič, otočte klíč do provozní polohy a uvolněte parkovací brzdu.
8. Drážkovací řetěz – chod vzad
9. Drážkovací řetěz – chod vpřed
10. Vypnuto
11. Více informací o práci se strojem naleznete v *provozní příručce*: Přitáhněte ovládací páku drážkovače k referenční tyči, spusťte výložník drážkovače dolů a přesuňte ovládání pojezdu dozadu.
12. Odemknout
13. Spuštění výložníku
14. Zamknout
15. Zvednutí výložníku

Štítek 138-7106 je určen jen pro model 22984.

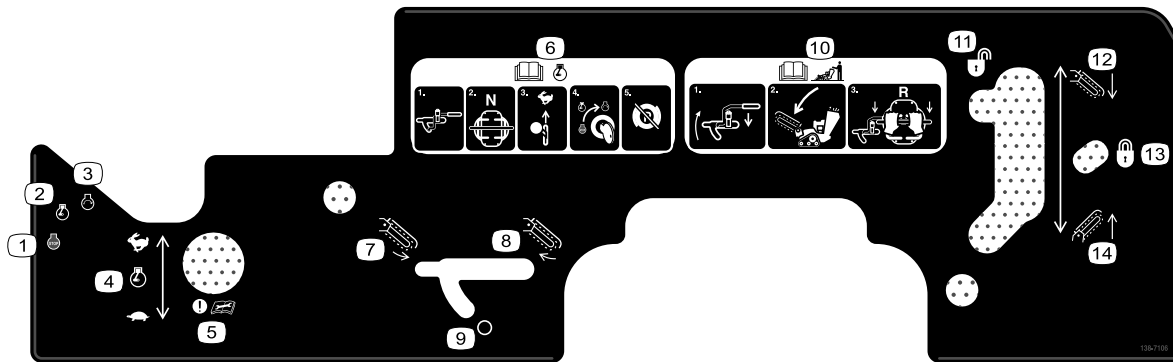

138-7106

decal138-7106

1. Vypnutí motoru
2. Chod motoru
3. Spuštění motoru
4. Otáčky motoru
5. Upozornění – před prováděním údržby si přečtěte *provozní příručku*.
6. Více informací o spouštění motoru naleznete v *provozní příručce*: Přesuňte ovládací páku drážkovače do vypnuté polohy, přemístěte ovládání pojezdu do neutrální polohy a páku škrticí klapky do polohy pro rychlý chod, otočte klíč do provozní polohy a uvolněte parkovací brzdu.
7. Drážkovací řetěz – chod vzad
8. Drážkovací řetěz – chod vpřed
9. Vypnuto
10. Více informací o práci se strojem naleznete v *provozní příručce*: Přitáhněte ovládací páku drážkovače k referenční tyči, spusťte výložník drážkovače dolů a přesuňte ovládání pojezdu dozadu.
11. Odemknout
12. Spuštění výložníku
13. Zamknout
14. Zvednutí výložníku

Nastavení

Vyjímatelné díly

Pro ověření, že byly dodány všechny součásti, použijte tabulku níže.

Postup	Popis	Množství	Použití
1	Výložník (prodává se samostatně) Řetěz (prodává se samostatně)	1 1	Namontujte výložník a řetěz.
2	Nejsou potřeba žádné díly	–	Zkontrolujte hladiny kapalin.
3	Nejsou potřeba žádné díly	–	Dobijte akumulátor.

1

Montáž výložníku a řetězu

Díly potřebné k provedení tohoto kroku:

1	Výložník (prodává se samostatně)
1	Řetěz (prodává se samostatně)

Postup

Důležité: K dispozici je několik konfigurací velikosti výložníku a řetězu. Příslušný výložník a řetěz odpovídající vašim požadavkům vám poskytne autorizovaný servisní prodejce.

1. Zaparkujte stroj na rovném povrchu a zatáhněte parkovací brzdu.
2. Vypněte motor a vyjměte klíč.
3. Demontujte šroub, 2 sedlové podložky a matici, které upevňují odváděcí šnek zeminy, a šnek vyjměte (Obrázek 4).

Poznámka: Upevňovací prvky uschovejte pro budoucí použití.

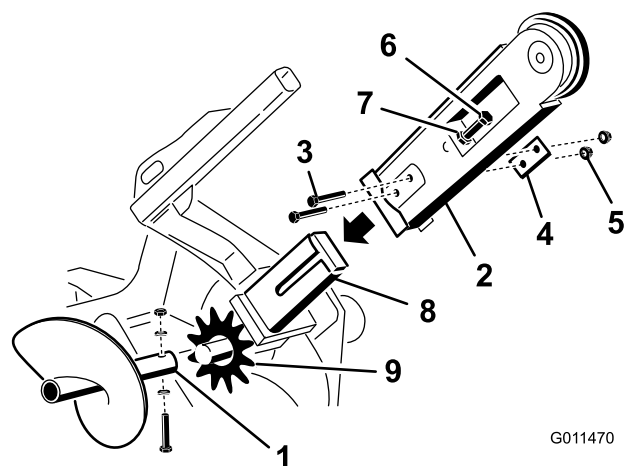

Obrázek 4

1. Odváděcí šnek zeminy
 2. Výložník
 3. Šroub (2)
 4. Dvojitá podložka
 5. Matice (2)
 6. Stavěcí šroub
 7. Pojistná matice
 8. Rameno na hnací hlavě
 9. Hnací ozubené kolo
4. Ze stran výložníku demontujte 2 šrouby, matici a dvojitě podložky (Obrázek 4).
 5. Povolte stavěcí šroub a pojistnou matici (Obrázek 4).
 6. Nasuňte výložník na rameno na hnací hlavě.
 7. Do výložníku a rameno namontujte 2 šrouby, matici a dvojitě podložky, jež jste demontovali v kroku 4, ale neutahujte je.
 8. Pokud není řetěz spojen, články spojte zatlačením nebo zatlučením třmenového čepu dodaného s řetězem do článků.
- Důležité:** Aby nedošlo k ohnutí článků řetězu, při zatlučení vidlicového čepu umístěte pod články a mezi ně bloky.
9. Zajistěte třmenový čep závlačkou dodanou s řetězem.

10. Ved'te drážkovací řetěz přes hnací hřídel šneku na hnací řetězové kolo tak, aby drážkovací zuby v horním úseku řetězu směřovaly dopředu.
11. Umístěte horní úsek řetězu do polohy na výložníku drážkovače a poté jej ved'te okolo válce na konci výložníku.
12. Stavěcí šroub namontujte do výložníku a zašroubujte jej natolik, abyste na spodním úseku řetězu dosáhli průvěsu 3,8 až 6,3 cm.
13. Na stavěcí šroub našroubujte pojistnou matici a pevně ji přitáhněte k výložníku.
14. Dva šrouby a matice, které upevňují výložník, utáhněte na utahovací moment 183 až 223 Nm.
15. Pomocí šroubu, 2 sedlových podložek a matice, které jste demontovali dříve, namontujte odváděcí šnek zeminy.
16. Šroub a matici utáhněte na utahovací moment 101 Nm.

2

Kontrola hladiny kapalin

Nejsou potřeba žádné díly

Postup

Před prvním spuštěním motoru zkontrolujte hladinu motorového oleje a hydraulické kapaliny. Více informací najdete v následujících částech:

- [Kontrola hladiny motorového oleje \(strana 30\)](#)
- [Kontrola hladiny hydraulické kapaliny \(strana 41\)](#)

3

Dobíjení akumulátoru

Nejsou potřeba žádné díly

Postup

Dobijte akumulátor, více informací viz [Dobíjení akumulátoru \(strana 35\)](#).

Součásti stroje

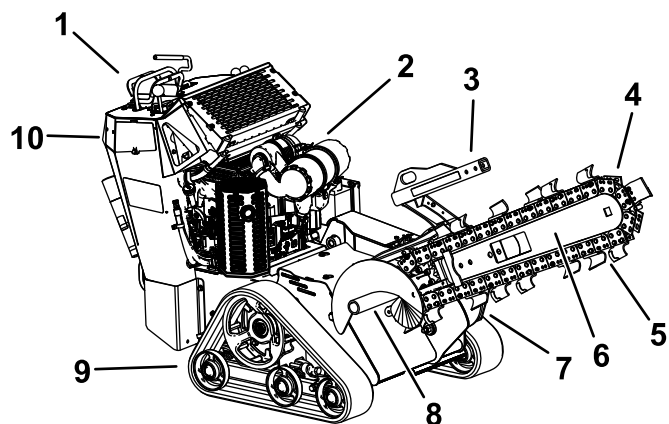

Obrázek 5

g251307

- | | |
|--------------------|---------------------------------------|
| 1. Ovládací panel | 6. Výložník |
| 2. Motor | 7. Drážkovací hlavice |
| 3. Kryt řetězu | 8. Odváděcí šnek zeminy |
| 4. Řetěz | 9. Pás |
| 5. Drážkovací zuby | 10. Bezpečnostní deska pro jízdu vzad |

Ovládací prvky

Než spustíte motor a začnete se strojem pracovat, seznámete se se všemi ovládacími prvky ([Obrázek 6](#)).

Ovládací panel

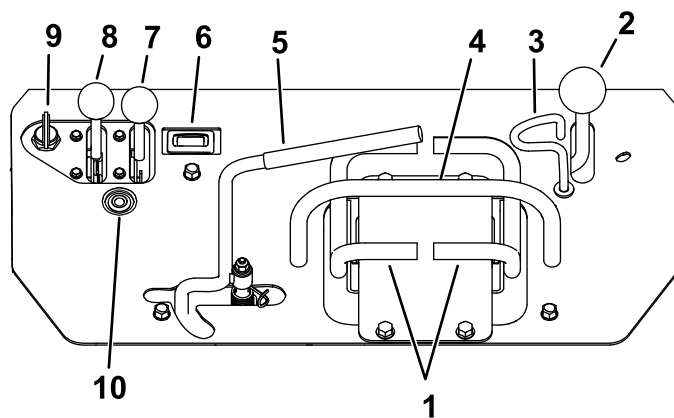

Obrázek 6

g251305

- | | |
|--|--|
| 1. Ovládání pojezdu | 6. Měřič provozních hodin |
| 2. Ovládací páka výšky výložníku | 7. Páčka sytiče – pouze motory Toro |
| 3. Zámek ovládací páky výšky výložníku | 8. Páka škrticí klapky |
| 4. Referenční tyč | 9. Klíčový přepínač |
| 5. Ovládací páka drážkovače | 10. Kontrolka závady (MIL) – pouze motory Kohler |

Kontrolka závady elektronické řídicí jednotky

Pouze stroje Kohler

Elektronická řídicí jednotka (ECU) nepřetržitě monitoruje činnost systému EFI.

Pokud je v systému zjištěn problém nebo závada, rozsvítí se kontrolka poruchy (MIL) ([Obrázek 6](#)).

Kontrolka MIL je červená a nachází se na panelu konzoly.

Když se kontrolka MIL rozsvítí, proveďte počáteční kontrolu ke zjištění a odstranění poruch.

Pokud tato kontrola problém neodstraní, další diagnostiku a údržbu musí provést autorizovaný servisní prodejce.

Klíčový přepínač

Klíčový přepínač pro spuštění a vypnutí motoru má tři polohy: VYPNUTO, PROVOZ a STARTOVÁNÍ. Viz [Startování motoru \(strana 17\)](#).

Páka škrticí klapky

Posunutím ovládacího prvku dopředu zvýšíte otáčky motoru, posunutím dozadu je snížíte.

Páčka sytiče

Pouze motory Toro

Před startováním studeného motoru přesuňte páčku sytiče dopředu. Po spuštění motoru nastavte sytič tak, aby motor běžel plynule. Co nejdříve pak posuňte páčku sytiče zcela dozadu.

Poznámka: Zahřátý motor vyžaduje použití sytiče jen minimálně nebo vůbec.

Čítač provozních hodin

Počítadlo provozních hodin zobrazuje zaznamenaný počet hodin provozu stroje.

Referenční tyč

Při jízdě se strojem používejte referenční tyč jako rukojeť a pákový bod pro ovládání stroje. Chcete-li zajistit plynulý kontrolovaný provoz stroje, při jeho ovládání nepouštějte referenční tyč oběma rukama současně.

Ovládání pojezdu

- Stroj se bude pohybovat vpřed, posunete-li oba ovladače pojezdu dopředu ([Obrázek 7](#)).

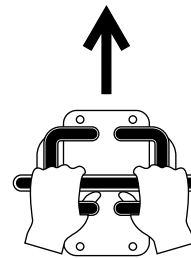

Obrázek 7

g258529

- Stroj se bude pohybovat vzad, posunete-li oba ovladače pojezdu dozadu ([Obrázek 8](#)).

Důležité: Při jízdě vzad se dívejte za sebe a kontrolujte možné překážky; obě ruce přitom mějte na referenční tyči.

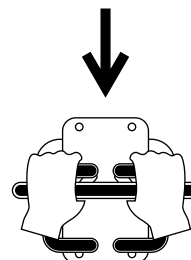

Obrázek 8

g258530

- Stroj bude zatáčet doprava, posunete-li levý ovladač pojezdu dopředu ([Obrázek 9](#)).

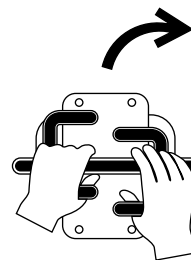

Obrázek 9

g258532

- Stroj bude zatáčet doleva, posunete-li pravý ovladač pojezdu dopředu (**Obrázek 10**).

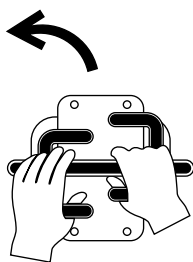

Obrázek 10

g258531

- Chcete-li stroj zastavit, ovladače pojezdu uvolněte.

Poznámka: Čím více posunete ovladač pojezdu v požadovaném směru, tím rychleji se stroj bude příslušným směrem pohybovat.

Ovládací páka výšky výložníku

Chcete-li výložník spustit dolů, pomalu přesuňte páku dopředu (**Obrázek 11**).

Chcete-li výložník zvednout, pomalu přesuňte páku dozadu (**Obrázek 11**).

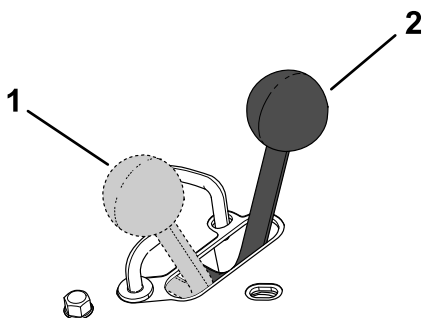

Obrázek 11

g258811

1. Zvednutí výložníku
2. Spuštění výložníku

Zámek výšky výložníku

Zámek výšky výložníku zajišťuje ovládací páku výšky výložníku tak, aby páku nebylo možné přesunout dopředu. Díky tomuto mechanismu nemůže dojít k náhodnému spuštění výložníku při provádění údržby. Nakladač zajistíte tímto zámkem, kdykoli potřebujete stroj zastavit se zvednutým výložníkem.

Chcete-li zámek nastavit, nadzvednutím jej vysuňte z otvoru v ovládacím panelu, otočte jej doprava před ovládací páku výšky výložníku a zatlačte jej dolů do uzamčené polohy (**Obrázek 12**).

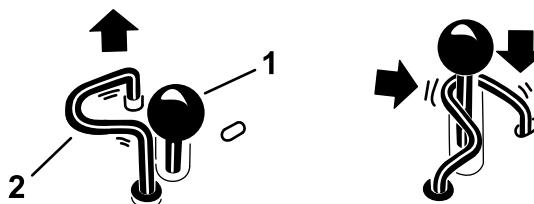

Obrázek 12

g251304

1. Ovládací páka výšky výložníku
2. Zámek výšky výložníku

Ovládací páka drážkovače

Chcete-li začít s drážkovačem hloubit, otočte páku dozadu a stáhněte ji dolů k referenční tyči (**Obrázek 13**, číslo 1).

Chcete-li změnit směr drážkovací hlavičky, otočte páku dozadu a posuňte ji doleva do horního otvoru (**Obrázek 13**, číslo 2).

Pokud páku uvolníte, automaticky se vrátí do neutrální polohy (**Obrázek 13**, číslo 3) a zastaví řetěz.

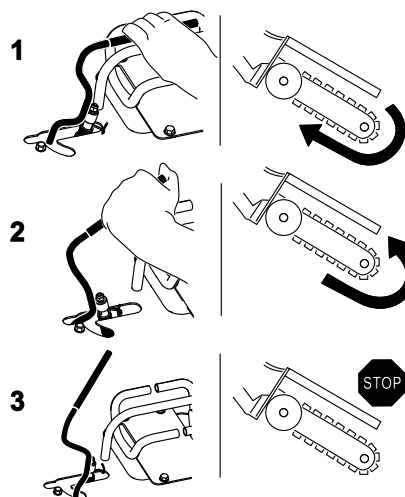

Obrázek 13

g261593

1. Dopředu
2. Zpětný chod
3. Neutrál

Páka parkovací brzdy

- Chcete-li zatáhnout parkovací brzdu, zatáhněte za páku brzdy směrem dozadu a přesuňte ji nahoru (Obrázek 14).
- Chcete-li parkovací brzdu uvolnit, zatáhněte páku dozadu a dolů (Obrázek 14).

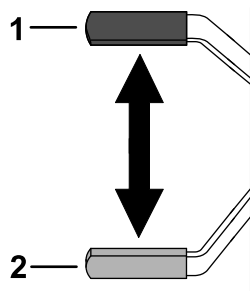

Obrázek 14

g251303

1. Zatažená parkovací brzda
2. Parkovací brzda uvolněna

Technické údaje

Poznámka: Specifikace a design se mohou bez upozornění změnit.

Šířka	86 cm (33,8 in)
Délka se 70cm (24 in) výložníkem	210 cm (83 in)
Délka s 91,4cm (36 in) výložníkem	235 cm (93 in)
Délka se 122cm (48 in) výložníkem	283 cm (111 in)
Výška	117 cm (46 in)
Hmotnost modelu 22983	501 kg (1 104 lb)
Hmotnost modelu 22984	505 kg (1 114 lb)

* Výložník o délce 91,4 cm a řetěz zvyšují uvedenou hmotnost přibližně o 27 kg .

Přídavná zařízení / příslušenství

Pro stroj je k dispozici řada přídavných zařízení a příslušenství schválených společností Toro, která vylepšují a rozšiřují možnosti stroje. Seznam schválených přídavných zařízení a příslušenství můžete získat od svého autorizovaného servisního prodejce nebo distributora Toro nebo na stránkách www.Toro.com.

K zajištění optimální výkonnosti a dodržení požadavků na bezpečnost stroje je nutné používat pouze originální náhradní díly a příslušenství společnosti Toro. Náhradní díly a příslušenství jiných výrobců mohou být nebezpečné a jejich použití může mít za následek zneplatnění záruky.

Obsluha

Poznámka: Levou a pravou stranu stroje určete z pohledu běžné pozice obsluhy.

Důležité: Před spuštěním stroje zkontrolujte hladinu kapalin a odstraňte z něj nečistoty. Zajistěte, aby v pracovním prostoru nebyly žádné nečistoty a aby se tam nepohybovaly žádné osoby. Také je třeba vědět, kde jsou pod zemí různá vedení (musí být také vyznačena).

Před provozem

Bezpečnostní kroky před použitím

Obecné bezpečnostní informace

- Na pozemku nebo v pracovní oblasti je třeba označit sítě vedené pod zemí a jiné předměty. V takto označených oblastech nepracujte. Dávejte rovněž pozor na umístění neoznačených předmětů a konstrukcí, jako jsou například podzemní skladovací nádrže, studně a septiky.
- Zkontrolujte prostor, kde budete stroj používat.
 - Prohlédněte si povrch a posuďte, jaká přídavná zařízení a příslušenství jsou nezbytná, aby bylo možné požadovanou práci provést bezpečně.
 - Odstraňte všechny nečistoty a překážky.
 - Před použitím stroje zajistěte, aby v pracovním prostoru nebyly žádné jiné osoby.
 - Pokud někdo do tohoto prostoru vstoupí, stroj zastavte.
- Dobře se seznáme s bezpečným používáním zařízení, ovládacími prvky a významem bezpečnostních štítků.
 - Majitel je zodpovědný za proškolení všech operátorů a mechaniků.
 - Nikdy nedovolte, aby nezaškolené osoby nebo děti obsluhovaly stroj nebo na něm prováděly servis. Místní předpisy mohou omezovat věkovou hranici nebo vyžadovat certifikované školení obsluhy.
 - Naučte se, jak rychle stroj zastavit a vypnout motor.
 - Ověřte, že jsou prvky pro zjišťování přítomnosti, bezpečnostní spínače a ochranné kryty správně připevněny a fungují. Stroj nepoužívejte, pokud tyto prvky nepracují správně.

- Ověřte si, kde se na stroji a přídatných zařízeních nacházejí označená místa, kde může dojít ke skřípnutí, a udržujte ruce a nohy od těchto míst v dostatečné vzdálenosti.
- Před opuštěním pracovní pozice zastavte stroj, vypněte motor a vyjměte klíč.

Bezpečnost týkající se paliva

- Při manipulaci s palivem buďte velmi opatrní. Palivo je vysoce hořlavé a jeho výpary jsou výbušné.
- Vždy uhasťte cigarety, doutníky, dýmky a ostatní zdroje vznícení.
- Používejte jen schválený kanystr.
- Neodstraňujte uzávěr palivové nádrže ani nedoplňujte nádrž palivem při spuštěném nebo horkém motoru.
- Nedoplňujte ani nevypouštějte palivo v uzavřeném prostoru.
- Neskladujte stroj nebo nádobu s palivem v blízkosti otevřeného ohně, zdroje jisker nebo tepla, například u ohřívače vody nebo jiného zařízení.
- V případě rozlití paliva se nepokoušejte nastartovat motor a vyhýbejte se použití jakéhokoli zdroje vznícení, dokud se palivové výpary nerozptýlí.
- Nádobu neplňte ve voze, na přívěsu nebo na korbě automobilu s plastovým povrchem. Před tankováním vždy pokládejte nádoby na palivo na zem, stranou od vozidla.
- Stroj vyložte z nákladního automobilu nebo přívěsu na zem a palivo doplňte na zemi. Jestliže to není možné, doplňte palivo z přenosného kanystru, spíše než pomocí plnicí pistole.
- Dotýkejte se plnicí pistolí obruby palivové nádrže nebo hrdla kanystru po celou dobu až do úplného načerpání paliva. Nezamykejte pistoli v otevřené poloze.

Doplňování paliva

Doporučené palivo

- Nejlepších výsledků dosáhnete, když budete používat pouze čistý, čerstvý (ne starší než 30 dnů) bezolovnatý benzín s oktanovým číslem 87 nebo vyšším (metoda stanovení (R+M)/2).
- **Etanol:** Přijatelná jsou i paliva s maximálně 10 % etanolu nebo 15 % MTBE (metyltercbutyléter). Etanol a MTBE jsou různé látky. Paliva s více než 15 % etanolu (E15) nejsou schválena k použití. **Nikdy nepoužívejte paliva obsahující více než 10 % etanolu**, například E15 (obsahuje 15 % etanolu), E20 (obsahuje 20 % etanolu) nebo E85 (obsahuje až 85 % etanolu). Použití

neschváleného paliva může mít za následek problémy s výkonem nebo poškození motoru, na které se nevztahuje záruka.

- **Nepoužívejte** benzín obsahující metanol.
- **Neuchovávejte** palivo přes zimu v palivové nádrži ani nádobách na palivo bez použití stabilizátoru paliva.
- **Nepřidávejte** do benzínu olej.

Použití stabilizátoru paliva/aditiv

Ve stroji použijte stabilizační aditivum paliva, které udrží palivo déle čerstvé. Postupujte podle pokynů výrobce stabilizátoru paliva.

Důležité: Nepoužívejte přísady do paliva obsahující methanol nebo ethanol.

Do čerstvého paliva přidejte určité množství stabilizačního aditiva podle pokynů výrobce stabilizátoru paliva.

Doplňování paliva do nádrže

1. Zaparkujte stroj na rovném povrchu, zatáhněte parkovací brzdu (je-li ve výbavě) a spusťte výložník dolů.
2. Vypněte motor, vytáhněte klíč a nechte motor vychladnout.
3. Očistěte okolí uzávěru palivové nádrže a uzávěr sejměte (**Obrázek 15**).

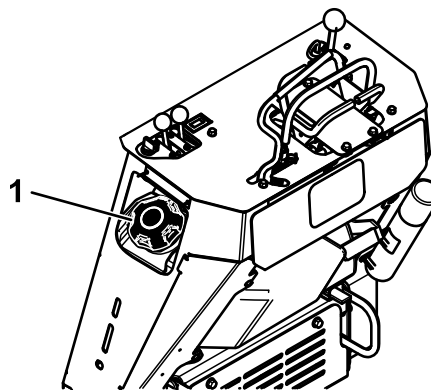

Obrázek 15

g251914

1. Uzávěr palivové nádrže

4. Doplněte palivo, dokud jeho hladina v nádrži nedosáhne 6 až 13 mm pod spodní okraj plnicího hrdla.

Důležité: Tento prostor v nádrži umožňuje expanzi paliva. Neplňte palivovou nádrž až po horní okraj.

5. Zašroubujte a bezpečně utáhněte uzávěr palivové nádrže, dokud nezacvakne.
6. Veškeré rozlité palivo utřete.

Provádění úkonů denní údržby

Každý den před spuštěním stroje proveďte postupy, jež je třeba provádět před každým použitím/každý den a které jsou uvedeny v části [Údržba \(strana 20\)](#).

Během provozu

Bezpečnostní kroky během použití

Obecné bezpečnostní informace

- Nepřibližujte ruce ani nohy k pohybujícím se zubům, řetězu, šneku ani jiným částem.
 - Nedovolte, aby se ke stroji přibližovaly jiné osoby či zvířata a nikdy na stroji nepřevážíte spolujezdce.
 - Používejte vhodné oblečení a pomůcky, včetně ochranných brýlí, dlouhých kalhot, pevné protiskluzové obuvi a chráničů sluchu.
 - Svažte si dlouhé vlasy a nenoste volné oděvy či volně se pohybující šperky.
 - Pokud někdo vstoupí do prostoru hloubení, zastavte stroj.
- Stroj se během provozu pohybuje dozadu – při práci se strojem tedy věnujte pozornost svému okolí.
 - Stroj používejte jen v místech, kde máte dostatečný volný prostor pro bezpečné manévrování.
 - Dávejte pozor na překážky nacházející se ve vaší blízkosti. Nedostatečná vzdálenost od stromů, zdí a jiných překážek může způsobit poranění v situaci, kdy stroj bude za provozu couvat a vy nebudete věnovat pozornost okolí.
 - Před couváním se pohledem dozadu a dolů ujistěte, že máte volnou cestu.
- Při práci se strojem vynakládejte maximální pozornost. Neprovádějte žádné činnosti, jež by mohly vaši pozornost odvádět. V takovém případě vám hrozí zranění nebo poškození majetku.
- Ovládací prvky pojezdu a zvedání výložníku nikdy nepoužívejte trhavým způsobem; používejte plynulý pohyb.
- Majitel nebo uživatel odpovídá za nehody, jež mohou vést ke zranění osob nebo poškození majetku, a má jim předcházet.
- Stroj neobsluhujte, jste-li unaveni, nemocní nebo pod vlivem alkoholu nebo drog.
- Se strojem pracujte jen za dobrého světla.

- Před spuštěním motoru zajistěte, aby byl zařazen neutrál všech pohonů a parkovací brzda byla zatažena. Motor spouštějte výhradně ze sedadla obsluhy.
- Když se budete blížit k nepřehledným zatáčkám, keřům, stromům či jiným překážkám zakrývajícím výhled, buďte opatrní.
- Pokud neprovádíte hloubení, zastavte drážkovací řetěz.
- Pokud narazíte do nějakého předmětu, zastavte stroj, vypněte motor, vyjměte klíč a stroj zkontrolujte. Před obnovením provozu proveďte veškeré nezbytné opravy.
- Motor nikdy nespouštějte v uzavřeném prostoru.
- Nikdy nenechávejte stroj se spuštěným motorem bez dozoru. Před opuštěním pracovní pozice proveďte následující:
 - Zaparkujte vozidlo na rovné ploše.
 - Spusťte výložník na zem.
 - Zatáhněte parkovací brzdu.
 - Vypněte motor a vyjměte klíč.
- Před jízdou pod jakýmkoli objekty zkontrolujte prostor nad hlavou (např. elektrická vedení, větve a dveřní vstupy) a vyvarujte se kontaktu s nimi.
- Nepracujte se strojem, pokud hrozí nebezpečí zásahu bleskem.
- Používejte pouze přídatná zařízení a příslušenství schválené společností Toro.

Bezpečnost při práci ve svahu

- Při práci na svazích ve směru nahoru a dolů používejte stroj tak, aby jeho přední strana směřovala nahoru.
- Pokud na svahu zvednete výložník, ovlivníte tím stabilitu stroje. Při práci ve svahu udržujte výložník ve spuštěné poloze.
- Svahy jsou významným faktorem při nehodách způsobených ztrátou kontroly nebo převrácením, které mohou vést k vážnému poranění nebo smrti. Při práci se strojem na jakémkoli svahu nebo v nerovném terénu je třeba dbát zvýšené opatrnosti.
- Pro práci ve svazích si stanovte vlastní postupy a pravidla. Tyto postupy musí zahrnovat průzkum pracoviště, kde je třeba stanovit, které svahy jsou bezpečné pro provoz stroje. Při provádění průzkumu se vždy řiďte zdravým rozumem a dobrým úsudkem.
- Ve svazích zpomalte a buďte obzvláště opatrní. Stabilitu stroje ovlivňuje i stav travnatých ploch.
- Na svahu stroj nerozjíždějte ani nezastavujte.

- Ve svahu nezatačejte. Pokud zatočit musíte, proveďte to pomalu a s těžkým koncem stroje směrem proti svahu.
- Provádějte na svazích veškeré činnosti pomalu a postupně. Neměňte náhle rychlost ani směr.
- Pokud se při práci ve svahu necítíte bezpečně, práci přerušete.
- Dávejte pozor na prohlubně, kořeny nebo hrboly, protože nerovný terén může způsobit převrácení stroje. Vysoká tráva může překážky skrýt.
- Při práci na mokřem povrchu si počínejte opatrně. Snížená trakce může způsobit klouzání.
- Zkontrolujte prostor a ujistěte se, že je terén stabilní a schopen nést stroj.
- Při práci se strojem poblíž následujících míst dbejte zvýšené opatrnosti.
 - srázy
 - příkopy
 - náspy
 - vodní toky

Při přejetí pásu přes okraj nebo propadnutí okraje se stroj může náhle převrhnout. Mezi strojem a jakýmkoliv nebezpečným místem udržujte dostatečnou vzdálenost.

- Pokud se stroj začne převracet, uvolněte ovládací prvky a od stroje se vzdalte.
- Přídavná zařízení nemontujte ani nedemontujte ve svazích.
- Neparkujte stroj na úbočí nebo ve svahu.

Startování motoru

1. Posuňte páku škrticí klapky doprostřed mezi polohu pro POMALÝ a RYCHLÝ běh (Obrázek 16).

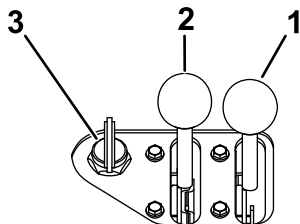

Obrázek 16

g251917

- | | |
|-------------------------------------|---------|
| 1. Páčka sytiče (pouze motory Toro) | 3. Klíč |
| 2. Páka škrticí klapky | |

2. U motorů Toro postupujte následovně:
 - A. Nastavte páčku sytiče do ZAPNUTÉ polohy (Obrázek 16).

Poznámka: Páčku sytiče není nutné používat, je-li motor teplý nebo horký.

- B. Otočte klíč do ZAPNUTÉ polohy (Obrázek 16). Jakmile se motor spustí, klíč uvolněte.
 - C. Postupně přesuňte páčku sytiče do VYPNUTÉ polohy (Obrázek 16). Pokud se motor zastaví nebo má nepravidelný chod, přesuňte páčku sytiče zpět do zapnuté polohy. Tam ji ponechejte, dokud se motor nezahřeje.
3. U motorů Kohler otočte klíč do ZAPNUTÉ polohy (Obrázek 16). Jakmile se motor spustí, klíč uvolněte.
 4. Nastavte páku škrticí klapky do požadované polohy (Obrázek 16).

Důležité: Pokud bude motor pracovat při vysokých otáčkách se studeným hydraulickým systémem (tj. když je teplota okolního vzduchu na bodu mrazu a nižší), hydraulický systém se může poškodit. Když budete motor startovat za nízkých teplot, nechte jej pracovat v prostřední poloze škrticí klapky po dobu 2 až 5 minut a pak nastavte škrticí klapku do polohy pro RYCHLÝ běh.

Poznámka: Pokud je venkovní teplota pod bodem mrazu, uskladněte stroj do garáže, aby si udržel vyšší teplotu. usnadní startování.

Jízda se strojem

Strojem pohybujte pomocí ovládacích prvků pojezdu. Čím více posunete ovládací prvky pojezdu v požadovaném směru, tím rychleji se stroj bude pohybovat příslušným směrem. Chcete-li stroj zastavit, ovládací prvky pojezdu uvolněte.

⚠ VÝSTRAHA

Při couvání můžete narazit do pevných předmětů nebo přihlízejících osob a způsobit vážné zranění nebo smrt.

Při jízdě vzad se dívejte za sebe a kontrolujte možné překážky nebo okolostojící osoby. Obě ruce mějte na referenční tyči.

Ovládací pákou škrticí klapky je možno regulovat rychlost motoru měřenou v otáčkách za minutu (ot/min). Chcete-li zajistit nejvyšší výkon stroje, posuňte páku škrticí klapky do polohy RYCHLÝ běh. Pro práci nižší rychlostí však můžete použít polohu škrticí klapky.

Vypnutí motoru

1. Zaparkujte stroj na rovném povrchu, zatáhněte parkovací brzdu (je-li ve výbavě) a spusťte výložník dolů.

2. Posuňte páku škrticí klapky do polohy pro POMALÝ běh (Obrázek 16).
3. Pokud byl motor značně namáhán nebo je horký, nechejte jej pracovat přibližně jednu minutu na volnoběh a potom otočte klíčový spínač do VYPNUTÉ polohy.

Poznámka: Umožní to lepší chlazení motoru před jeho vypnutím. V případě nouze může motor vypnout okamžitě.

4. Otočte klíčovým spínačem do VYPNUTÉ polohy a klíč vyjměte.

⚠ VÝSTRAHA

O ovládání stroje by se mohlo pokusit dítě nebo nezaškolená osoba, což by mohlo vést k poranění.

Klíč vyjměte ze spínače, i když chcete stroj opustit jen na několik sekund.

Hloubení drážky

1. Nastartujte motor, zvedněte výložník, přesuňte páku škrticí klapky do polohy pro RYCHLÝ chod a přejeďte se strojem do prostoru, kde má být hloubena drážka.

Důležité: Před hloubením nechejte stroj několik minut zahřát.

2. Až budete chtít zahájit práci s drážkovačem, přitáhněte ovládací páku drážkovače k referenční tyči.
3. Pomalu snižte výložník a řetěz do země do požadované hloubky, přičemž nemanipulujte s ovládáním pojezdu.
4. Jakmile je výložník drážkovače v zemi pod úhlem 45° až 60°, pomalou jízdou se strojem dozadu drážku prodlužujte.

Poznámka: Během hloubení drážky se automaticky snižuje pojezdová rychlost.

5. Po dokončení práce zvedněte výložník z výkopu a drážkovač zastavte.

Provozní tipy

- Před hloubením drážky odstraňte z prostoru překážky, větve a kameny, aby nedošlo k poškození stroje.
- Hloubení zahajujte vždy při nejnižší možné pojezdové rychlosti. Rychlost zvyšte jen, když to umožňují podmínky. Pokud se rychlost řetězu sníží, omezte pojezdovou rychlost tak, aby se řetěz stále otáčel maximální rychlostí. Během hloubení drážky neprotáčejte pásy.

- Při hloubení drážky vždy používejte plný plyn (maximální otáčky motoru).
- Hloubení drážky vždy provádějte při jízdě vzad (tj. při couvání).
- K dosažení nejlepších výsledků drážku hlouběte s řetězem pod úhlem 45° až 60°.
- Drážku budete moci hloubit rychleji, pokud budete pravidelně upravovat nastavení hloubky výložníku.
- Jestliže drážkovač v půdě vázne, obraťte směr chodu řetězu. Jakmile řetěz uvolníte, změňte směr chodu řetězu a pokračujte v hloubení.
- Potřebujete-li, aby byla zhotovená rýha začištěna nad rámeček schopností drážkovače, můžete si u svého prodejce zakoupit začišťovací břit. Začišťovací břit je namontován na drážkovací hlavici a začišťuje drážky během hloubení.
- Chcete-li zvýšit kvalitu drážek mělčích než 61 cm, pracujte se 61cm (24 in) výložníkem.
- Použijte řetěz odpovídající kvalitě půdy, jak je uvedeno v následující tabulce:

Typ půdy	Doporučený typ řetězu
Písčitá	Řetěz do půdy (konfigurace s přidavnými zuby pro vyšší rychlost drážkování; obraťte se na autorizovaného servisního prodejce)
Písčitohlinitá, hlinitá, hlinitojílovitá	Řetěz pro půdu
Mokrá lepkavá hlína	Řetěz pro půdu
Tvrdá půda: suchá jílovitá a zhutněná půda	Kombinovaný řetěz
Kamenitá půda/štěrk	Řetěz pro kameny

Po provozu

Bezpečnostní kroky po provozu

- Zaparkujte stroj na rovném povrchu, deaktivujte hydrauliku drážkovače, spusťte výložník dolů, zatáhněte parkovací brzdu, vypněte stroj a vyjměte klíč. Před nastavováním, údržbou, čištěním nebo uskladněním stroje počkejte, až se veškeré pohybující se části zastaví a stroj vychladne.
- Odstraňte nečistoty z přidavných zařízení, hnacích jednotek, tlumičů a motoru, aby nedošlo k požáru. Místa potřísněná uniklým olejem nebo palivem vždy očistěte.
- Udržujte všechny díly v dobrém stavu a dbejte na to, aby byl veškerý hardware utažený.
- Při nakládání a vykládání stroje z přepravního vozidla buďte opatrní.

Zabezpečení stroje pro přepravu

Důležité: Neobsluhujte stroj ani s ním nejezděte na silnicích. Při nakládání a vykládání stroje z přepravního vozidla buďte opatrní.

1. Zaparkujte stroj na rovném povrchu, zatáhněte parkovací brzdou (je-li ve výbavě) a spusťte výložník dolů.
2. Vypněte motor a vyjměte klíč.
3. Zajistěte stroj na přívěsu řetězy nebo popruhy pomocí uvazovacích/zvedacích ok v přední a zadní části stroje (Obrázek 17 a Obrázek 18). Podrobné informace najdete v nařízeních místních úřadů týkající se požadavků na přívěsy a upevňování tažených vozidel.

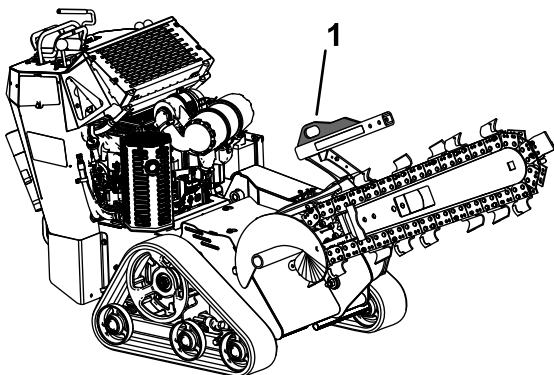

Obrázek 17

g251915

1. Přední uvazovací oka

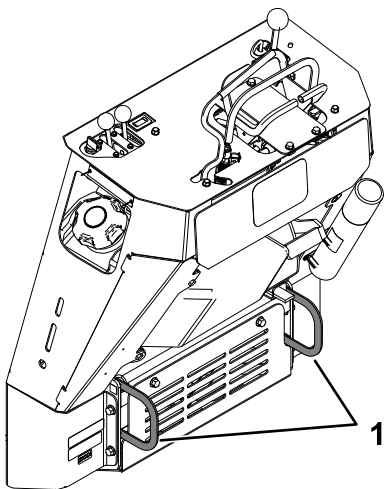

Obrázek 18

g251916

1. Zadní uvazovací oka

Zvednutí stroje

Stroj můžete zvednout s použitím uvazovacích nebo zvedacích ok, jež slouží jako zvedací body (Obrázek 17 a Obrázek 18).

Údržba

Poznámka: Levou a pravou stranu stroje určete z pohledu běžné pozice obsluhy.

▲ VÝSTRAHA

Jestliže ponecháte klíč v klíčovém spínači, může motor kdokoli spustit a způsobit vám nebo přihlížejícím osobám vážné zranění.

Před zahájením jakýchkoli úkonů údržby vytáhněte klíč z klíčového spínače a odpojte kabely zapalovacích svíček. Odsuňte kabely stranou tak, aby náhodně nepřišly do styku se zapalovacími svíčkami.

Bezpečnost při provádění úkonů údržby

- Zaparkujte stroj na rovném povrchu, deaktivujte hydrauliku drážkovače, spusťte výložník dolů, zatáhněte parkovací brzdu, vypněte stroj a vyjměte klíč. Před nastavováním, čištěním, skladováním nebo opravou stroje počkejte, až se veškeré pohybující se části zastaví a stroj vychladne.
- Místa potřísněná uniklým olejem nebo palivem vždy očistěte.
- Nedovolte, aby servisní práce na stroji prováděla nezaškolená osoba.
- Pokud je třeba některé součásti podepřít, použijte hever.
- Opatrně uvolněte tlak z dílů s uloženou energií.
- Před jakoukoli opravou odpojte akumulátor.
- Nepřibližujte nohy ani ruce k pohybujícím se částem. Je-li to možné, neprovádějte nastavení se spuštěným motorem.
- Udržujte všechny díly v dobrém stavu a dbejte na to, aby byl veškerý hardware utažený. Nahrďte všechny opotřebené nebo poškozené nálepky.
- Bezpečnostní zařízení neupravujte.
- Používejte pouze originální náhradní díly společnosti Toro.

Doporučený harmonogram údržby

Servisní interval	Postup při údržbě
Po prvních 5 hodinách	<ul style="list-style-type: none">• U motorů Toro – vyměňte motorový olej a filtr.
Po prvních 50 hodinách	<ul style="list-style-type: none">• Zkontrolujte a nastavte napnutí pásů.
Při každém použití nebo denně	<ul style="list-style-type: none">• Promažte vozidlo. (Mažte neprodleně po každém mytí stroje.)• Prohlédněte vzduchový filtr.• U motorů Kohler – zkontrolujte hladinu motorového oleje.• U motorů Toro – zkontrolujte hladinu motorového oleje.• Zkontrolujte stav pásů a vyčistěte je.• Testování parkovací brzdy.• Zkontrolujte stav drážkovacích zubů a všechny poškozené nebo opotřebené zuby vyměňte.• Zkontrolujte, zda spojovací prvky nejsou uvolněné.
Po každém použití	<ul style="list-style-type: none">• Odstraňte ze stroje nečistoty.
Po každých 25 hodinách provozu	<ul style="list-style-type: none">• Zkontrolujte hladinu elektrolytu v akumulátoru (pouze náhradní akumulátor).• Zkontrolujte hladinu hydraulické kapaliny.• Přesvědčte se, zda není drážkovací řetěz nadměrně opotřebený a zda je řádně napnutý.
Po každých 40 hodinách provozu	<ul style="list-style-type: none">• Promažte skříň drážkovače.

Servisní interval	Postup při údržbě
Po každých 100 hodinách provozu	<ul style="list-style-type: none"> • U motorů Kohler – vyměňte motorový olej (v prašném nebo písčitém prostředí provádějte častěji). • U motorů Toro – vyměňte motorový olej a olejový filtr (v prašném nebo znečištěném prostředí provádějte čištění častěji). • U motorů Toro – zkontrolujte zapalovací svíčky. • Zkontrolujte a nastavte napnutí pásů. • Zkontrolujte hydraulické vedení a přesvědčte se, zda nedochází k úniku kapaliny, zda nejsou uvolněny spojky a upevňovací podpěry a zda není přehnuto vedení. Zkontrolujte také, zda vedení není poškozeno vlivem opotřebení, počasí nebo chemických látek, a v případě potřeby proveďte opravu.
Po každých 150 hodinách provozu	<ul style="list-style-type: none"> • U motorů Kohler – zkontrolujte vnější vzduchový filtr.
Po každých 200 hodinách provozu	<ul style="list-style-type: none"> • U motorů Kohler – vyměňte filtr motorového oleje (v prašném nebo znečištěném prostředí provádějte čištění častěji). • U motorů Toro – zkontrolujte vůli ventilů. • U motorů Toro – vyměňte zapalovací svíčky. • Palivový filtr vyměňte. • Vyměňte hydraulický filtr.
Po každých 250 hodinách provozu	<ul style="list-style-type: none"> • Zkontrolujte a promažte vodicí kola.
Po každých 300 hodinách provozu	<ul style="list-style-type: none"> • U motorů Kohler – vyměňte vnější vzduchový filtr (v prašném nebo písčitém prostředí provádějte častěji). • U motorů Kohler – zkontrolujte vnitřní vzduchový filtr. • U motorů Toro – vyměňte vzduchový filtr (v prašném nebo znečištěném prostředí provádějte čištění častěji).
Po každých 400 hodinách provozu	<ul style="list-style-type: none"> • Vyměňte hydraulickou kapalinu.
Po každých 500 hodinách provozu	<ul style="list-style-type: none"> • U motorů Kohler – vyměňte nebo vyčistěte zapalovací svíčky a nastavte mezeru mezi elektrodami.
Po každých 600 hodinách provozu	<ul style="list-style-type: none"> • U motorů Kohler – vyměňte vnitřní vzduchový filtr.
Po každých 1500 hodinách provozu	<ul style="list-style-type: none"> • Vyměňte všechny pohybující se hydraulické hadice.
Každý rok nebo před uskladněním	<ul style="list-style-type: none"> • Zkontrolujte a nastavte napnutí pásů. • Zkontrolujte a nastavte napnutí řetězu. • Opravte porušený nátěr.

Důležité: Pro motory Kohler: Další pokyny k postupům údržby naleznete v návodu k obsluze motoru.

Postupy před údržbou stroje

Demontáž krycí desky

1. Zaparkujte stroj na rovném povrchu, zatáhněte parkovací brzdou (je-li ve výbavě) a spusťte výložník dolů.
2. Vypněte motor a vyjměte klíč.

▲ DŮLEŽITÉ UPOZORNĚNÍ

Pod krytem se nachází hřídel, který za provozu stroje rotuje. Hřídel může zachytit prsty, ruce, dlouhé vlasy a oděv a způsobit tak vážné zranění, amputaci nebo smrt.

Před odstraněním krytu vždy vypínejte motor a počkejte, dokud se všechny pohybující se části nezastaví.

3. Postupně povolte 3 šrouby, které upevňují krycí desku k rámu, dokud se kryt neuvolní (Obrázek 19).

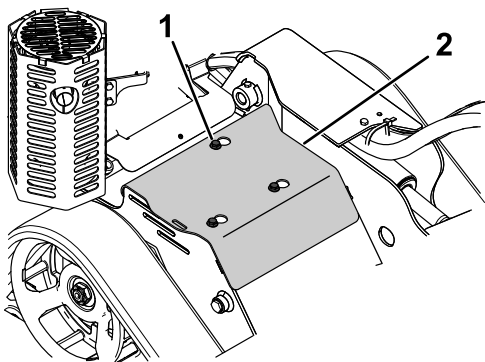

Obrázek 19

g258957

1. Šroub (3)
2. Krycí deska

4. Posuňte krycí desku směrem k pravé straně stroje a poté ji stáhněte přes šrouby a vyjměte ze stroje.
5. Chcete-li krycí desku namontovat před uvedením stroje do provozu, zasuňte ji na místo a upevněte ji 3 šrouby, které jste předtím povolili (Obrázek 19).

Demontáž spodního krytu

Poznámka: Upevňovací prvky na krytech stroje musí po demontáži zůstat na krytech. Povolte všechny upevňovací prvky na každém krytu o několik

otáček tak, aby se kryty uvolnily, ale zůstaly na místě. Poté upevňovací prvky opět povolte a kryty sejmete. Tím zabráníte nežádoucímu vyšroubování šroubů z upevňovacích prvků.

1. Zaparkujte stroj na rovném povrchu, zatáhněte parkovací brzdou (je-li ve výbavě) a spusťte výložník dolů.
2. Vypněte motor a vyjměte klíč.
3. Postupně povolte 2 upevňovací šrouby spodního krytu, dokud se kryt neuvolní (Obrázek 20).

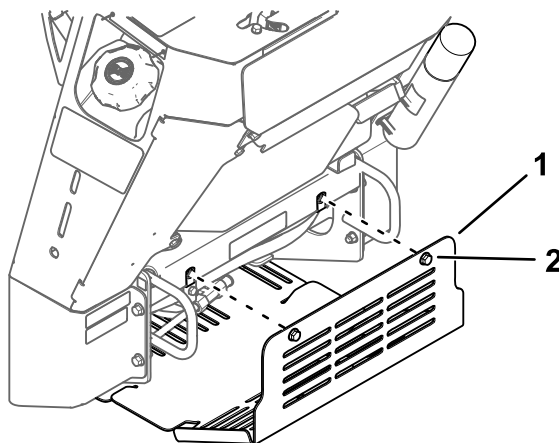

Obrázek 20

g325558

1. Spodní kryt
2. Šrouby

4. Posuňte kryt dozadu a vyjměte jej ze stroje.
5. Chcete-li kryt namontovat před použitím stroje, zasuňte spodní kryt do stroje tak, aby spočíval na všech 4 výstupcích, a upevněte jej 2 šrouby, které jste dříve povolili.

Poznámka: Je možné, že bude nutné spodní kryt nadzvednout, aby spočínal na předních výstupcích.

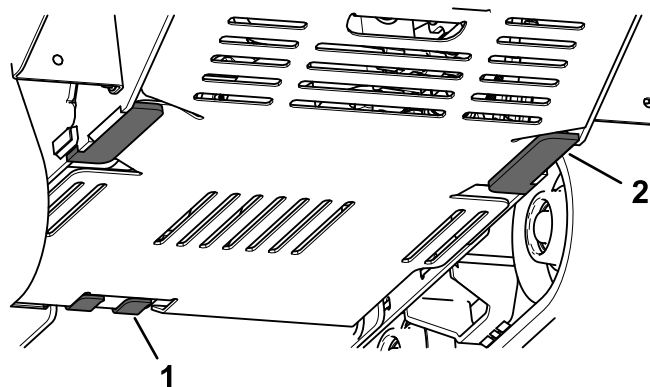

Obrázek 21

g325557

1. Přední výstupek (2)
2. Zadní výstupek (2)

Mazání

Mazání vozidla

Servisní interval: Při každém použití nebo denně
(Mažte neprodleně po každém mytí stroje.)

Typ maziva: univerzální mazivo.

1. Zaparkujte stroj na rovném povrchu, zatáhněte parkovací brzdou a spusťte výložník dolů.
2. Vypněte motor a vyjměte klíč.
3. Hadrem očistěte maznice.
4. Ke každé maznici připojte mazací pistolí (Obrázek 22 až Obrázek 24).
5. Pumpujte mazivo do maznice, dokud z ložisek nezačne vytékat mazivo (pumpujte přibližně 3x).
6. Otřete přebytečné mazivo.

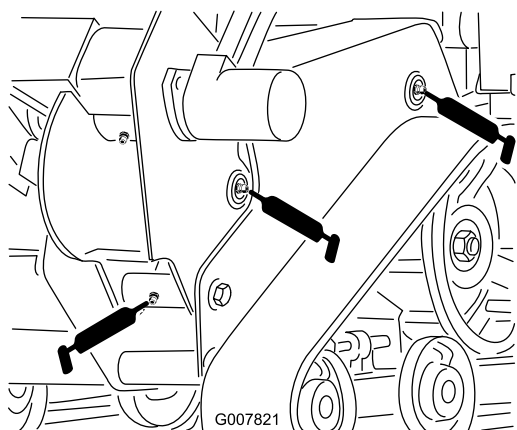

Obrázek 22

g007821

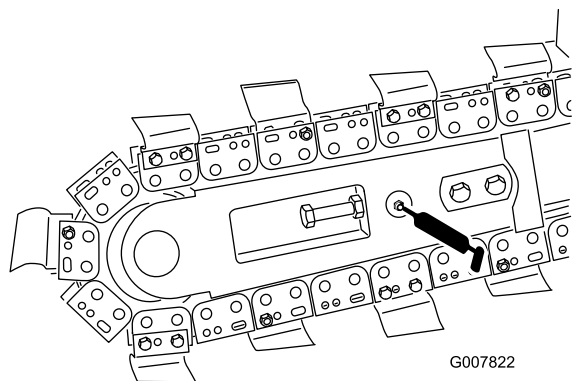

Obrázek 23

g007822

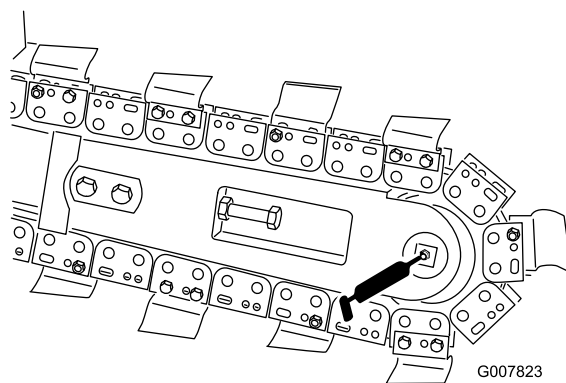

Obrázek 24

g007823

Mazání skříně drážkovače

Servisní interval: Po každých 40 hodinách provozu

Typ maziva: univerzální mazivo.

1. Zaparkujte stroj na rovném povrchu, zatáhněte parkovací brzdou a spusťte výložník dolů.
2. Vypněte motor a vyjměte klíč.
3. Očistěte maznici skříně drážkovače hadrem a připojte k ní mazací pistolí (Obrázek 25).

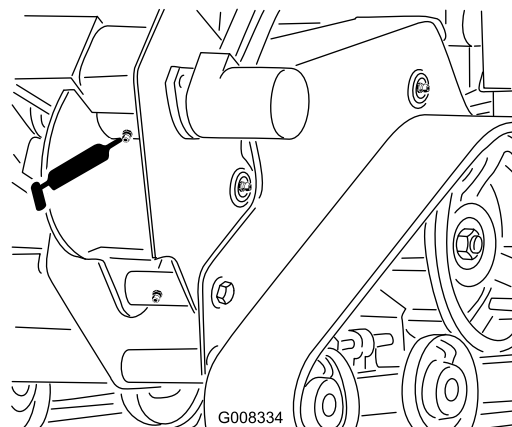

Obrázek 25

g008334

4. Pumpujte do maznice mazivo, dokud nezačne vytékat z mazacího ventilu umístěného vedle maznice.
5. Otřete přebytečné mazivo.

Údržba motoru

Bezpečnost při údržbě motoru

- Před kontrolou hladiny oleje a doplňováním oleje do klikové skříně vypněte motor.
- Neměňte nastavení regulátoru motoru a nepřekračujte maximální otáčky motoru.
- Nepřibližujte ruce, nohy, obličej, jiné části těla ani oděv k tlumiči ani jiným horkým povrchům.

Identifikace motoru

Pomocí následujícího obrázku identifikujte motor, který máte, a přejděte k příslušné níže uvedené části týkající se údržby ([Obrázek 26](#)).

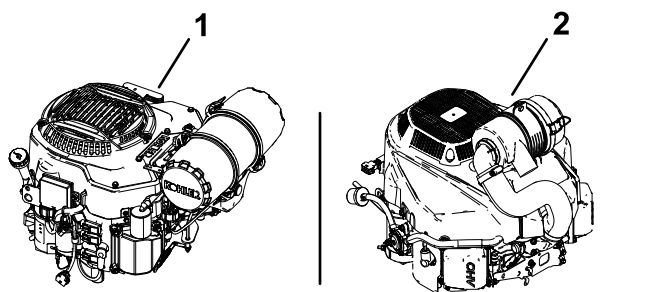

Obrázek 26

g252303

1. Motor Kohler

2. Motor Toro

- Informace o údržbě motoru Kohler viz [Údržba motoru Kohler® \(strana 24\)](#).
- Informace o údržbě motoru Toro viz [Údržba motoru Toro \(strana 29\)](#).

Údržba motoru Kohler®

Údržba vzduchového filtru

Servisní interval: Po každých 150 hodinách provozu—U motorů Kohler – zkontrolujte vnější vzduchový filtr.

Po každých 300 hodinách provozu/Každý rok (podle toho, co nastane dříve)—U motorů Kohler – vyměňte vnější vzduchový filtr (v prašném nebo písčitém prostředí provádějte častěji).

Po každých 300 hodinách provozu—U motorů Kohler – zkontrolujte vnitřní vzduchový filtr.

Po každých 600 hodinách provozu—U motorů Kohler – vyměňte vnitřní vzduchový filtr.

Poznámka: Pokud pracujete v extrémně prašném nebo písčitém prostředí, filtry kontrolujte častěji.

Demontáž filtrů

1. Zaparkujte stroj na rovném povrchu, zatáhněte parkovací brzdu a spusťte výložník dolů.
2. Vypněte motor a vyjměte klíč.
3. Uvolněte západky na vzduchovém filtru a stáhněte kryt sání vzduchu z tělesa vzduchového filtru ([Obrázek 27](#)).
4. Vyčistěte sítko a kryt sání vzduchu.
5. Nasadte kryt sání vzduchu a upevněte jej západkami ([Obrázek 27](#)).

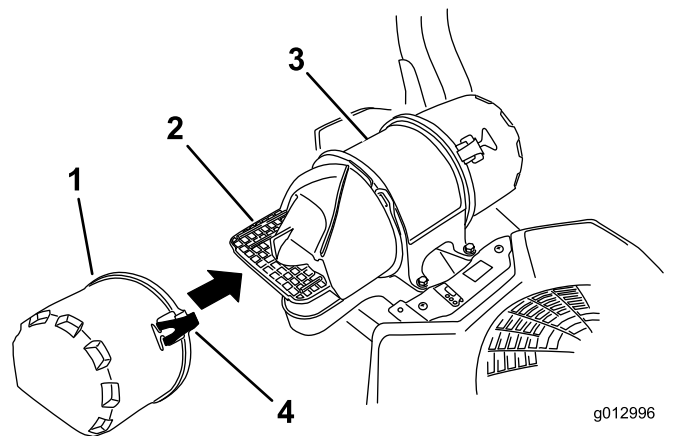

g012996

g012996

Obrázek 27

1. Kryt sání vzduchu
2. Mřížka sání vzduchu
3. Tělo vzduchového filtru
4. Západka

6. Uvolněte západky na vzduchovém filtru a stáhněte kryt vzduchového filtru z tělesa vzduchového filtru ([Obrázek 28](#)).
7. Očistěte vnitřní stranu krytu vzduchového filtru stlačeným vzduchem.

- Opatrně vysuňte vnější filtr z tělesa vzduchového filtru (Obrázek 28).

Poznámka: Dejte pozor, abyste filtrem nenarazili do boční strany tělesa.

- Vyjměte vnitřní filtr, jen pokud jej chcete vyměnit.

Důležité: Vnitřní filtr nikdy nečistěte. Pokud je bezpečnostní filtr znečištěný, pak je poškozen vnější filtr. Vyměňte oba filtry.

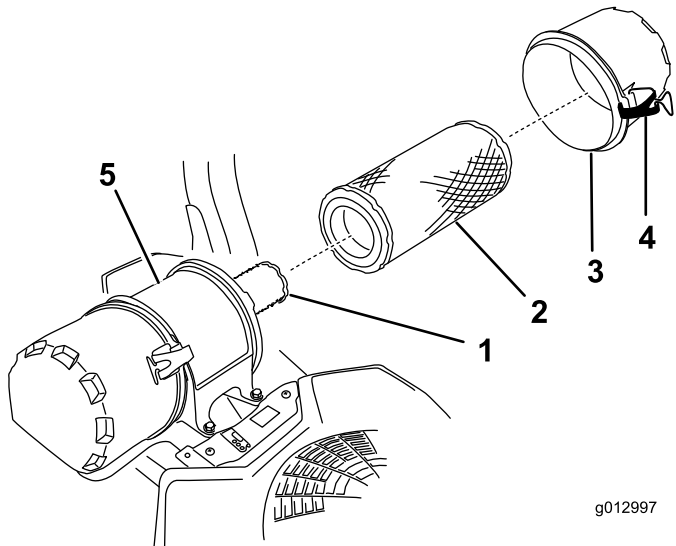

Obrázek 28

- | | |
|----------------------------|------------------------------|
| 1. Vnitřní filtr | 4. Zápodka |
| 2. Vnější filtr | 5. Těleso vzduchového filtru |
| 3. Kryt vzduchového filtru | |

Kontrola filtrů

- Zkontrolujte vnitřní filtr. Pokud je znečištěn, vyměňte jak vnitřní, tak vnější filtr.
Důležité: Vnitřní filtr nečistěte. Pokud je vnitřní filtr znečištěný, pak je poškozen vnější filtr.
- Přesvědčte se, zda vnější filtr není poškozený – zkontrolujte jej pohledem proti jasnému světlu, které filtr zvenčí osvětí. Pokud je vnější filtr znečištěný, ohnutý nebo poškozený, vyměňte jej.

Poznámka: Díry ve filtru se budou jevit jako jasné body. Vnější filtr nečistěte.

Instalace filtrů

Důležité: Aby nedošlo k poškození motoru, vždy jej provozujte s nainstalovanými oběma vzduchovými filtry a nasazeným krytem.

- Pokud instalujete nové filtry, zkontrolujte, zda nebyly při přepravě poškozeny.

Poznámka: Nepoužívejte poškozené filtrační vložky.

- Pokud měníte vnitřní filtr, opatrně jej zasuňte do tělesa filtru (Obrázek 28).
- Opatrně nasuňte vnější filtr na bezpečnostní filtr (Obrázek 28).

Poznámka: Při instalaci vnějšího filtru zatlačte na jeho vnější okraj, aby se filtr správně usadil.

Důležité: Netlačte na měkkou vnitřní část filtru.

- Nasaďte kryt vzduchového filtru a upevněte západky (Obrázek 27).

Výměna motorového oleje

Servisní interval: Při každém použití nebo denně

Po každých 100 hodinách provozu (v prašném nebo písčitém prostředí provádějte častěji).

Po každých 200 hodinách provozu (v prašném nebo znečištěném prostředí provádějte čištění častěji).

Specifikace motorového oleje

Množství oleje: s výměnou filtru – 1,9 l; bez výměny filtru – 1,6 l

Viskozita: viz následující tabulka.

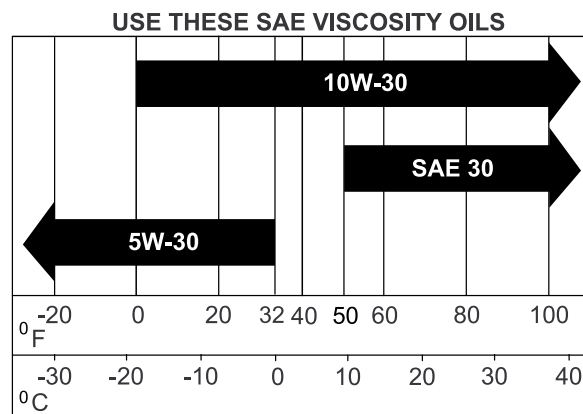

Obrázek 29

Kontrola hladiny motorového oleje

- Zaparkujte stroj na rovném povrchu, zatáhněte parkovací brzdu (je-li ve výbavě) a spusťte výložník dolů.
- Vypněte motor a vyjměte klíč.

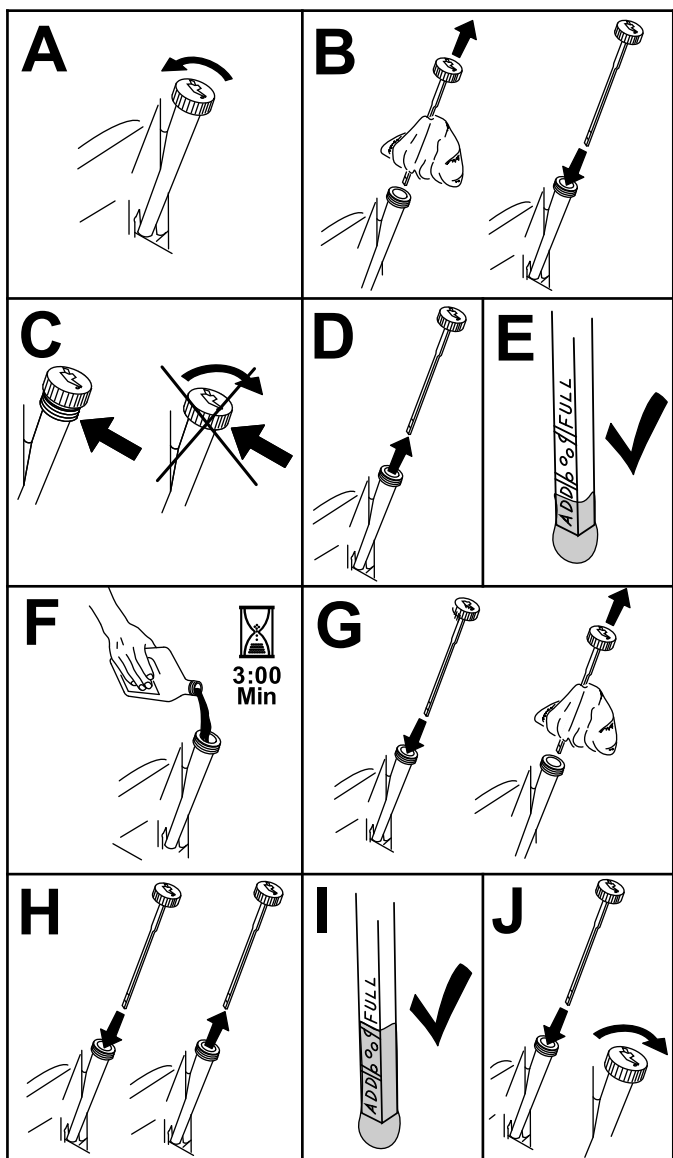

Obrázek 30

g194611

Výměna motorového oleje

1. Nastartujte motor a nechte jej 5 minut pracovat. Olej se tím zahřeje a bude snadněji vytékat.
2. Zaparkujte stroj tak, aby strana, ze které budete olej vypouštět, byla o něco níže než strana protější. Díky tomu vyteče veškerý olej.
3. Spusťte výložník dolů a zatáhněte parkovací brzdu.
4. Než opustíte pracovní pozici, vypněte motor, vyjměte klíč a počkejte, až se všechny pohybující se části zastaví.
5. Vyměňte olej (Obrázek 31).

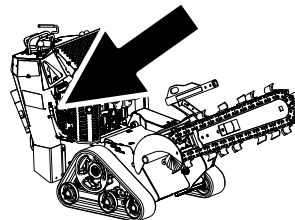

g261614

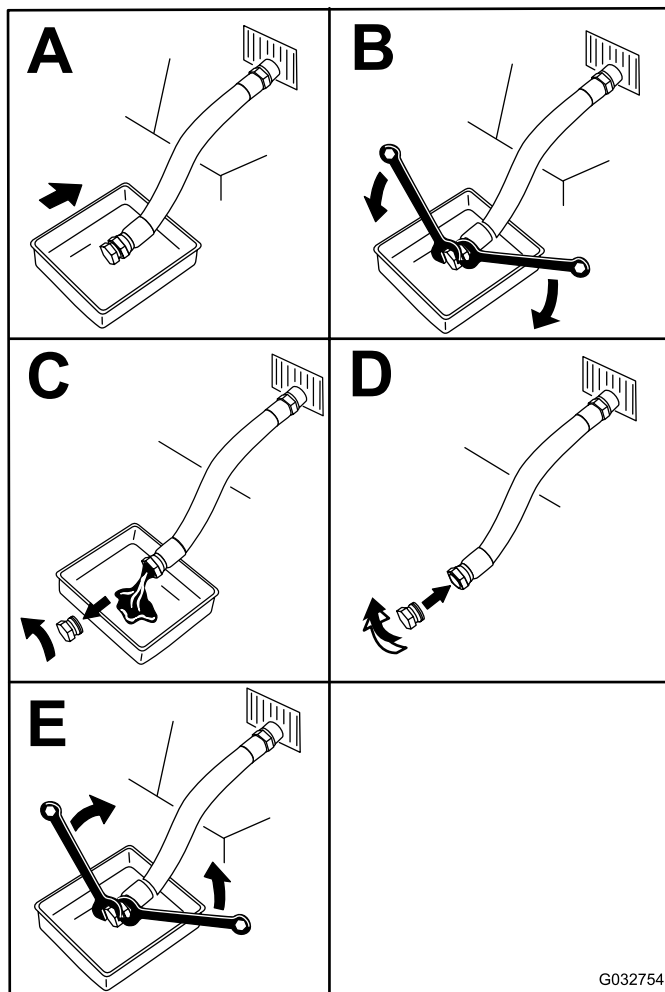

Obrázek 31

G032754

g032754

- Pomalou nalijte přibližně 80 % množství specifikovaného oleje do plnicí trubice a zbývající olej dolévejte pomalu tak, aby jeho hladina sahala ke značce **maximální hladiny** (Obrázek 32).

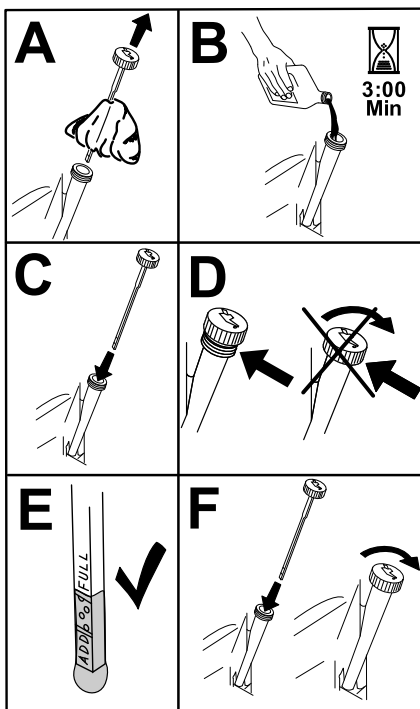

Obrázek 32

g194610

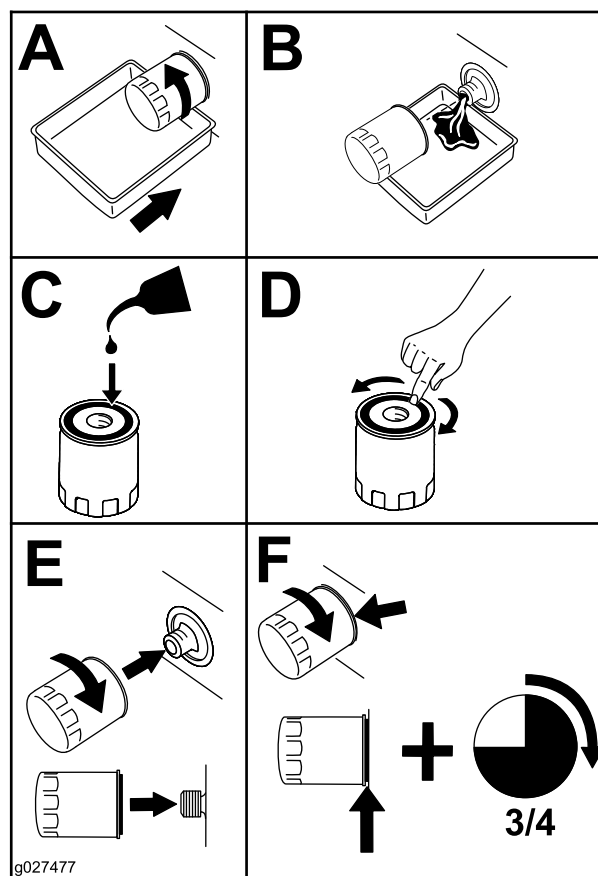

Obrázek 33

g027477

- Nastartujte motor a přejeďte na rovnou plochu.
- Znovu zkontrolujte hladinu oleje.

Výměna filtru motorového oleje

- Vypusťte olej z motoru, viz [Výměna motorového oleje \(strana 26\)](#).
- Vyměňte filtr motorového oleje (Obrázek 33).

Poznámka: K nasazení klíče na olejové filtry můžete použít ráčnový nástavec v otvoru znázorněném na [Obrázek 34](#).

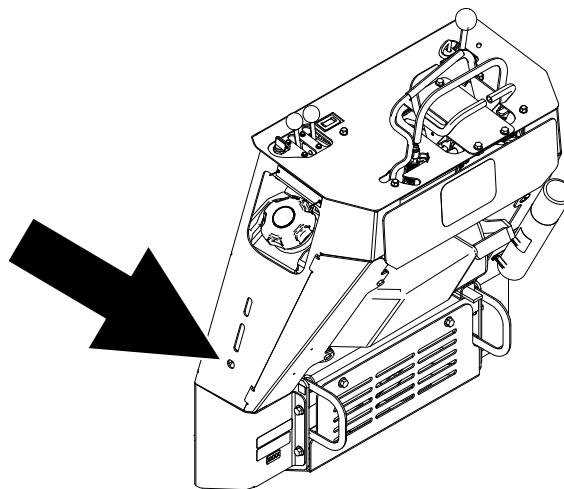

Obrázek 34

g261616

Poznámka: Utáhněte olejový filtr tak, aby se jeho těsnění dotklo motoru, a poté jej utáhněte o další $\frac{3}{4}$ otáčky.

- Klikovou skříň naplňte novým olejem správného typu, viz [Specifikace motorového oleje \(strana 25\)](#).

Údržba zapalovacích svíček

Servisní interval: Po každých 500 hodinách provozu

Před montáží zapalovacích svíček se přesvědčte, zda je mezi středovou a boční elektrodou správná vzduchová mezera. K demontáži a montáži zapalovací svíčky použijte klíč na zapalovací svíčky a k měření a nastavení vzdálenosti elektrod použijte nástroj k nastavení mezery nebo spárovou měрку. V případě potřeby namontujte nové zapalovací svíčky.

Typ zapalovací svíčky: Champion® XC12YC nebo ekvivalentní

Vzdálenost elektrod: 0,76 mm

Demontáž zapalovacích svíček

1. Zaparkujte stroj na rovném povrchu, zatáhněte parkovací brzdu (je-li ve výbavě) a spusťte výložník dolů.
2. Vypněte motor a vyjměte klíč.
3. Vyhledejte a demontujte zapalovací svíčky, viz [Obrázek 35](#).

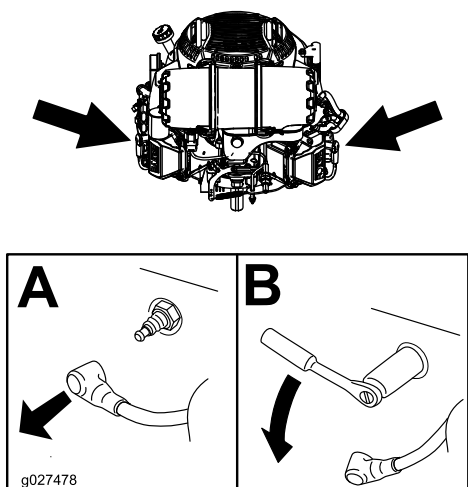

Obrázek 35

g252320

g027478

Kontrola zapalovacích svíček

Důležité: Zapalovací svíčky nečistěte. Vždy je vyměňte, jestliže mají černý nebo olejový povlak, jsou popraskané nebo pokud jsou opotřebené elektrody.

Je-li izolátor světle hnědý nebo šedý, motor pracuje správně. Černý povlak na izolátoru obvykle značí znečištění vzduchového filtru.

Nastavte vzdálenost elektrod na 0,75 mm.

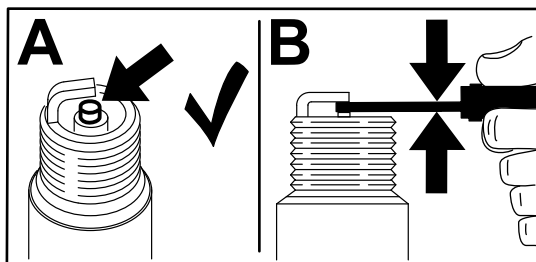

Obrázek 36

g206628

Montáž zapalovacích svíček

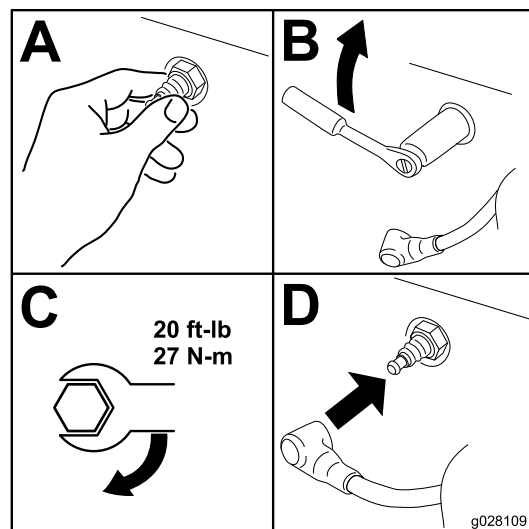

Obrázek 37

g028109

Údržba motoru Toro

Údržba vzduchového filtru

Servisní interval: Po každých 300 hodinách provozu—U motorů Toro – vyměňte vzduchový filtr (v prašném nebo znečištěném prostředí provádějte čištění častěji).

Demontáž filtru

1. Zaparkujte stroj na rovném povrchu, zatáhněte parkovací brzdou (je-li ve výbavě) a spusťte výložník dolů.
2. Vypněte motor a vyjměte klíč.
3. Uvolněte západky na vzduchovém filtru a stáhněte kryt vzduchového filtru z tělesa vzduchového filtru (Obrázek 38).

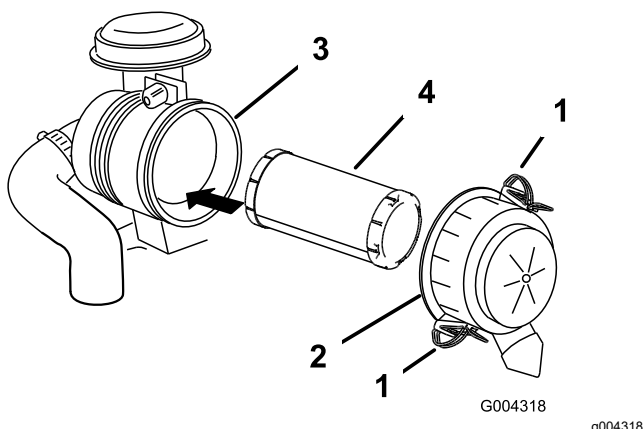

Obrázek 38

1. Západka
2. Kryt vzduchového filtru
3. Těleso vzduchového filtru
4. Filtr

4. Očistěte vnitřní stranu krytu vzduchového filtru stlačeným vzduchem.
5. Opatrně vysuňte filtr z pouzdra vzduchového filtru (Obrázek 38).

Poznámka: Dejte pozor, abyste filtrem nenarazili do boční strany tělesa.

Kontrola filtru

Přesvědčte se, zda filtr není poškozený – zkontrolujte jej pohledem proti jasnému světlu, které filtr zvětčí osvětí. Pokud je filtr znečištěný, ohnutý nebo poškozený, vyměňte jej.

Poznámka: Díry ve filtru se budou jevit jako jasné body. Filtr nečistěte.

Instalace filtru

Důležité: Aby nedošlo k poškození motoru, vždy jej provozujte s nainstalovaným vzduchovým filtrem a nasazeným krytem.

1. Pokud instalujete nový filtr, zkontrolujte, zda nebyl při přepravě poškozen.

Poznámka: Nepoužívejte poškozené filtrační vložky.

2. Opatrně zasuňte filtr do tělesa vzduchového filtru (Obrázek 39).

Poznámka: Při instalaci filtru zatlačte na jeho vnější okraj, aby se filtr správně usadil.

Důležité: Netlačte na měkkou vnitřní část filtru.

3. Nasadte kryt vzduchového filtru a upevněte západky (Obrázek 39).

Výměna motorového oleje

Při každém použití nebo denně

Po prvních 5 hodinách/Po prvním měsíci (podle toho, co nastane dříve)—U motorů Toro – vyměňte motorový olej a filtr.

Po každých 100 hodinách provozu/Každý rok (podle toho, co nastane dříve)—U motorů Toro – vyměňte motorový olej a olejový filtr (v prašném nebo znečištěném prostředí provádějte čištění častěji).

Specifikace motorového oleje

Typ oleje: detergentní olej (API klasifikace SF, SG, SH, SJ nebo SL)

Objem klikové skříně: 2,4 l s olejovým filtrem

Viskozita: viz následující tabulka.

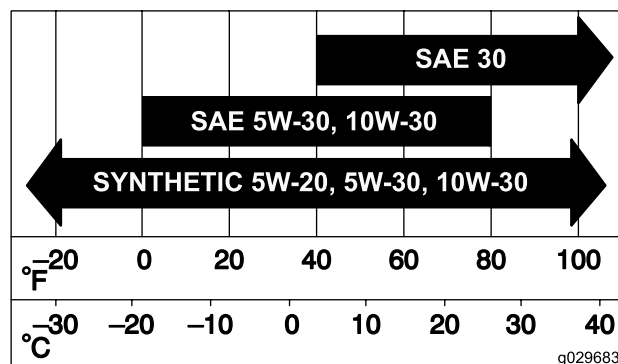

Obrázek 39

Kontrola hladiny motorového oleje

1. Zaparkujte stroj na rovném povrchu, zatáhněte parkovací brzdou (je-li ve výbavě) a spusťte výložník dolů.
2. Vypněte motor a vyjměte klíč.

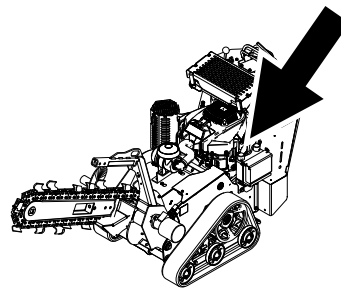

g272603

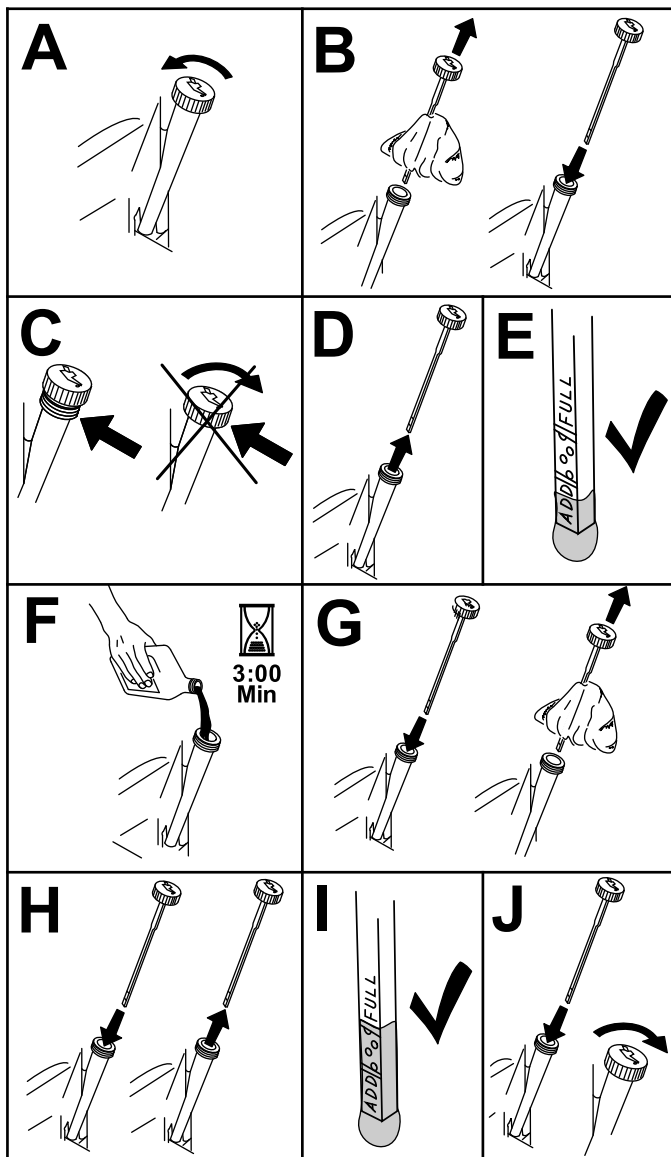

Obrázek 40

g194611

Výměna motorového oleje a olejového filtru

1. Zaparkujte stroj na rovném povrchu, zatáhněte parkovací brzdou (je-li ve výbavě) a spusťte výložník dolů.
2. Vypněte motor a vyjměte klíč.
3. Vypusťte olej z motoru (Obrázek 41).

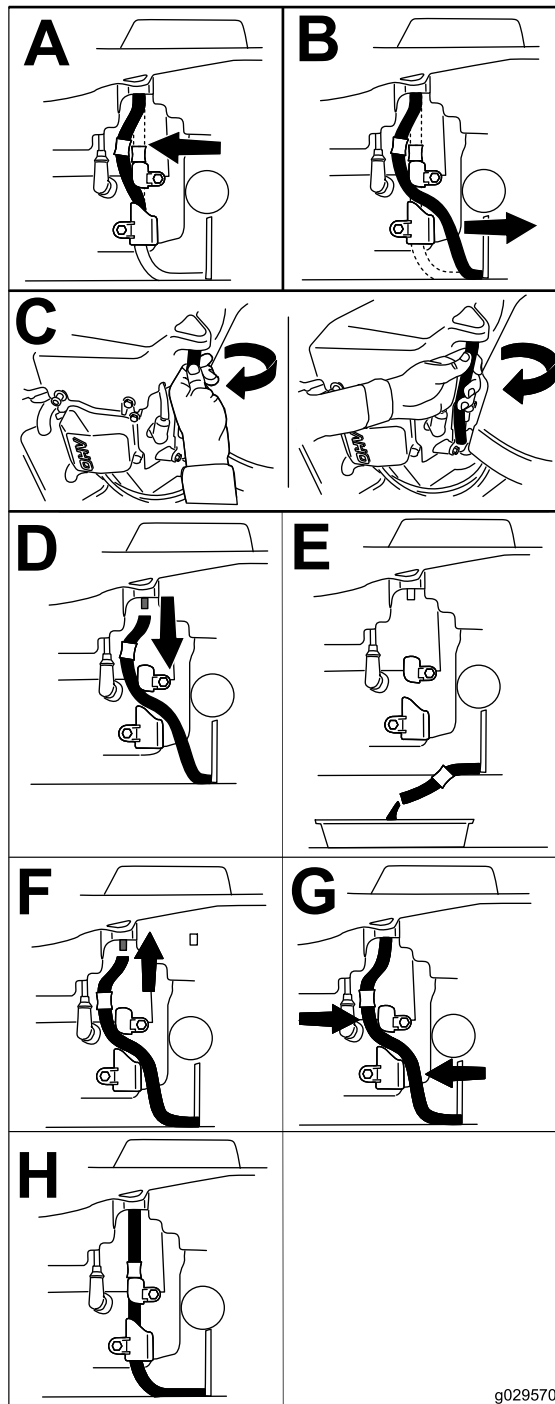

Obrázek 41

g029570

g029570

4. Vyměňte filtr motorového oleje (Obrázek 42).

Poznámka: Utáhněte olejový filtr tak, aby se jeho těsnění dotklo motoru, a poté jej utáhněte o další $\frac{3}{4}$ otáčky.

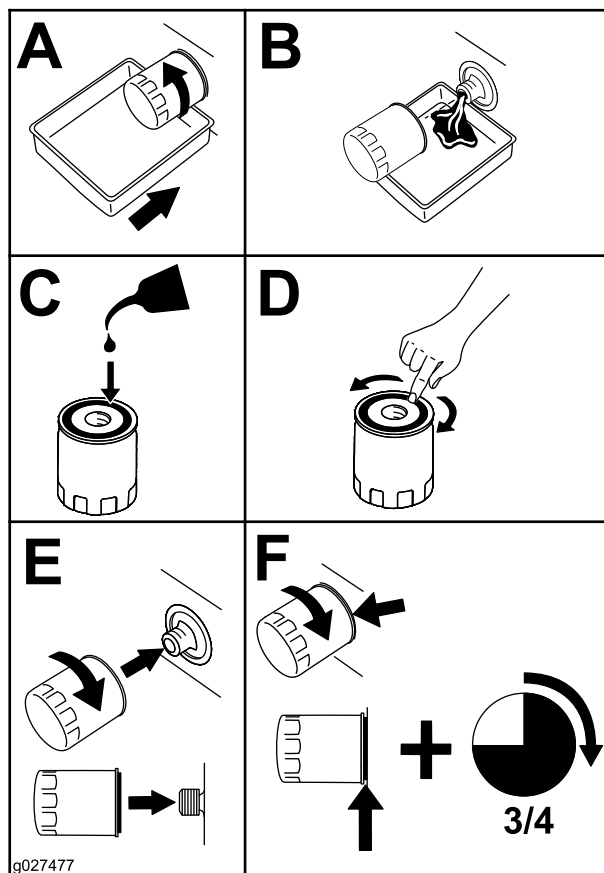

Obrázek 42

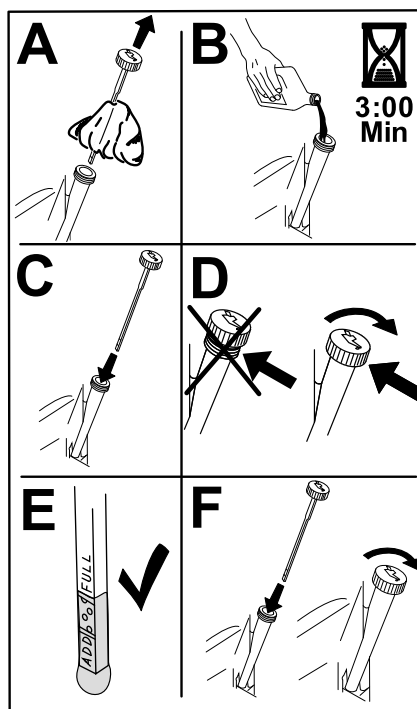

Obrázek 43

g193530

- Použitý olej odevzdejte do recyklačního střediska.

- Pomalou nalijte přibližně 80 % množství specifikovaného oleje do plnicí trubice a zbývající olej dolévejte pomalu tak, aby jeho hladina sahala ke značce maximální hladiny (Obrázek 43).

Údržba zapalovací svíčky(zapalovacích svíček)

Servisní interval: Po každých 100 hodinách provozu/Každý rok (podle toho, co nastane dříve)—U motorů Toro – zkontrolujte zapalovací svíčky.

Po každých 200 hodinách provozu/Každé 2 roky (podle toho, co nastane dříve)—U motorů Toro – vyměňte zapalovací svíčky.

Před montáží zapalovací svíčky se přesvědčte, zda je mezi středovou a boční elektrodou správná vzduchová mezera. K demontáži a montáži zapalovací svíčky použijte klíč na zapalovací svíčky a k měření a nastavení vzdálenosti elektrod použijte nástroj k nastavení mezery nebo spárovou měрку. V případě potřeby namontujte novou zapalovací svíčku.

Typ: Champion® RN9YC nebo NGK® BPR6ES

Vzdálenost elektrod: 0,75 mm

Demontáž zapalovacích svíček

1. Zaparkujte stroj na rovném povrchu, zatáhněte parkovací brzdou (je-li ve výbavě) a spusťte výložník dolů.
2. Vypněte motor a vyjměte klíč.
3. Vyhledejte a demontujte zapalovací svíčky, viz [Obrázek 33](#).

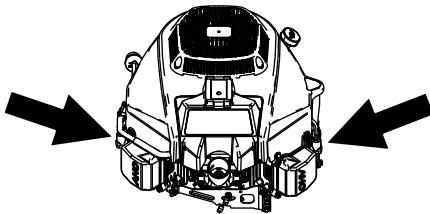

g252453

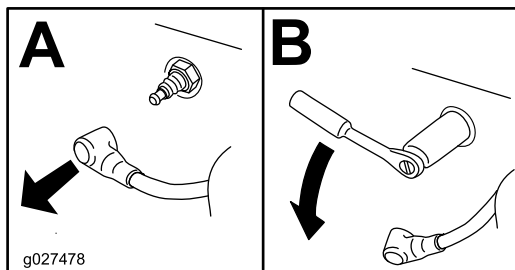

g027478

Obrázek 44

g027478

Je-li izolátor světle hnědý nebo šedý, motor pracuje správně. Černý povlak na izolátoru obvykle značí znečištění vzduchového filtru.

Nastavte vzdálenost elektrod na 0,75 mm.

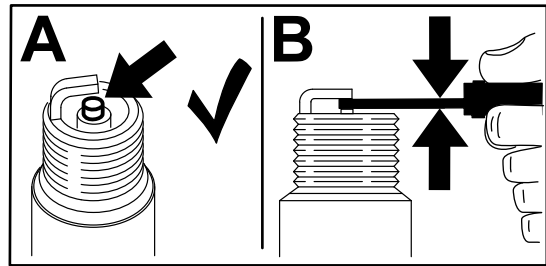

g206628

Obrázek 45

Montáž zapalovacích svíček

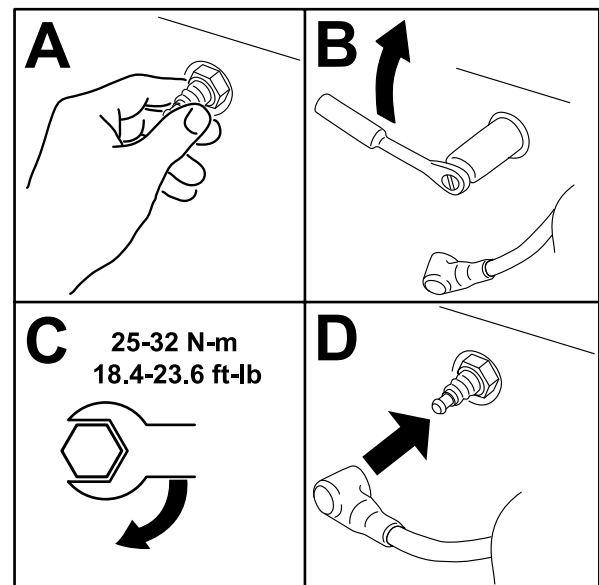

g273509

Obrázek 46

Kontrola zapalovacích svíček

Důležité: Zapalovací svíčky nečistěte. Vždy je vyměňte, jestliže mají černý nebo olejový povlak, jsou popraskané nebo pokud jsou opotřebené elektrody.

Údržba palivového systému

⚠ NEBEZPEČÍ

Za určitých podmínek je palivo extrémně hořlavé a vysoce výbušné. Požár nebo výbuch způsobený palivem může popálit vás i jiné osoby a způsobit škody na majetku.

Kompletní seznam bezpečnostních opatření souvisejících s palivem naleznete v části **Bezpečnost týkající se paliva (strana 15)**.

Použití uzavíracího ventilu paliva

Uzavírací ventil paliva uzavřete před přepravou, údržbou a uskladněním stroje. Před nastartováním motoru se přesvědčte, zda je uzavírací ventil paliva otevřen.

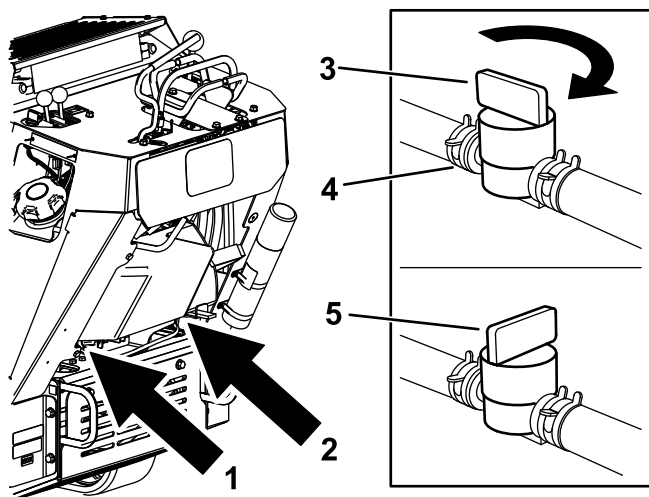

g252489

Obrázek 47

1. Umístění u motorů Kohler
2. Umístění u motorů Toro
3. Otevřená poloha
4. Svorka hadice (2)
5. Zavřená poloha

Vypouštění palivové nádrže

1. Zaparkujte stroj na rovném povrchu, zatáhněte parkovací brzdu a spusťte výložník dolů.
2. Vypněte motor a vyjměte klíč.
3. Otočte uzavírací ventil paliva do zavřené polohy (Obrázek 47).
4. Stiskněte konce hadicové svorky ventilu na straně motoru k sobě a posuňte je na palivovém potrubí směrem od ventilu (Obrázek 47).

5. Stáhněte palivové potrubí z ventilu (Obrázek 47).
6. Otevřete uzavírací palivový ventil a nechtejте vytéct palivo do nádoby na palivo nebo do vypouštěcí nádoby.

Poznámka: V tuto chvíli můžete v případě potřeby vyměnit palivový filtr, viz **Výměna palivového filtru (strana 33)**.

7. Připojte palivové potrubí k uzavíracímu ventilu paliva. Posunutím hadicové svorky blízko k ventilu palivové potrubí zajistěte.
8. Veškeré rozlité palivo utřete.

Výměna palivového filtru

Servisní interval: Po každých 200 hodinách provozu

Nikdy nemontujte zpět znečištěný filtr, pokud jste jej vyjmuli z palivového potrubí.

Poznámka: Všimněte si, jak je palivový filtr namontován, abyste mohli správně nainstalovat nový filtr.

Poznámka: Veškeré rozlité palivo utřete.

1. Zaparkujte stroj na rovném povrchu, zatáhněte parkovací brzdu a spusťte výložník dolů.
2. Vypněte motor a vyjměte klíč.
3. Otočte uzavírací ventil paliva do zavřené polohy (Obrázek 47).
4. Palivový filtr vyměňte (Obrázek 48).

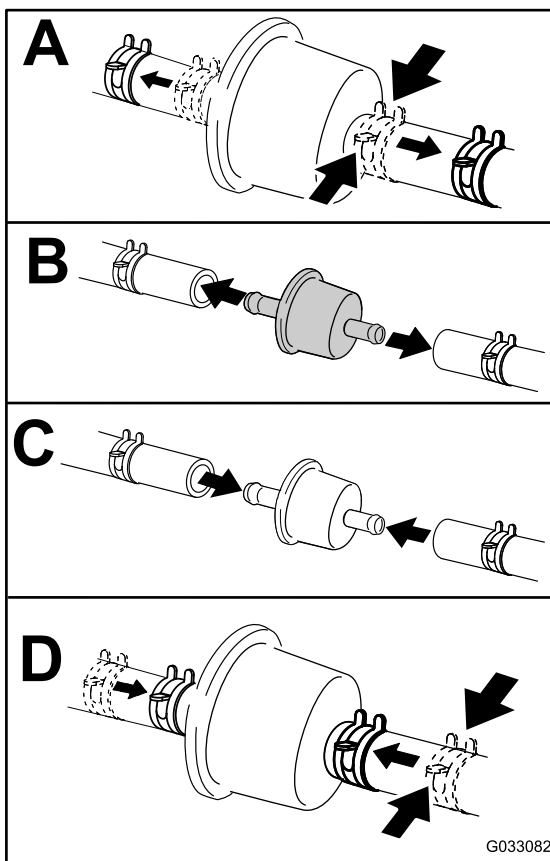

Obrázek 48

Na obrázku znázorněn filtr pro motor Toro

5. Otočte uzavírací ventil paliva do otevřené polohy (Obrázek 47).
6. Zkontrolujte, zda nedochází k úniku paliva, a v případě potřeby proveďte opravu.
7. Veškeré rozlité palivo utřete.

Údržba elektrického systému

Bezpečnost při práci s elektrickým systémem

- Před opravou odpojte akumulátor. Nejprve odpojte záporný konektor a potom kladný. Jako první připojte kladnou svorku a jako poslední zápornou svorku.
- Akumulátor dobíjete v dobře větraném otevřeném prostoru a v dostatečné vzdálenosti od zdroje jiskření nebo ohně. Před připojením nebo odpojením akumulátoru nejprve odpojte nabíječku. Noste ochranný oděv a používejte izolované nástroje.
- Kyselina v akumulátoru je jedovatá a může způsobit popáleniny. Dejte pozor, aby kyselina nepřišla do kontaktu s kůží a oděvem a nevnikla do očí. Při práci s akumulátorem si chraňte tvář, oči a oděv.
- Plyny z akumulátoru mohou explodovat. Dbejte, aby akumulátor nebyl v blízkosti cigaret, jisker a otevřeného ohně.

Údržba akumulátoru

Napětí 12 V, 350 A (při studeném startování) při teplotě -18°C .

⚠ DŮLEŽITÉ UPOZORNĚNÍ

Vývody akumulátoru nebo kovové nástroje by mohly způsobit zkrat proti kovovým součástem stroje a způsobit jiskření.

Jiskry by mohly zapříčinit explozi plynů z akumulátoru a následné poranění osob.

- Při vyjímání nebo montáži akumulátoru dbejte na to, aby se vývody akumulátoru nedotýkaly žádných kovových částí stroje.
- Dejte pozor, abyste kovovým nástrojem nezkratovali vývody akumulátoru proti kovovým částem stroje.

Vyjmutí akumulátoru

1. Zaparkujte stroj na rovném povrchu, zatáhněte parkovací brzdu a spusťte výložník dolů.
2. Vypněte motor a vyjměte klíč.
3. Zdvihněte černou pryžovou manžetu na záporném kabelu. Odpojte záporný kabel akumulátoru od záporného (-) vývodu akumulátoru (Obrázek 49).

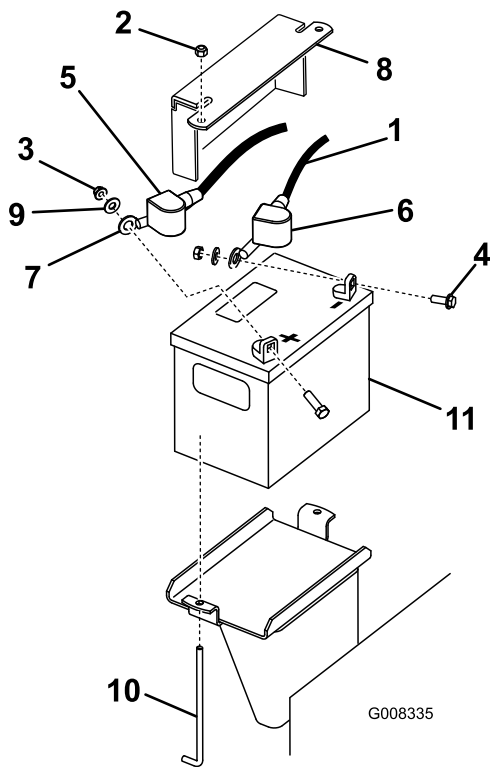

Obrázek 49

- | | |
|------------------------------|-------------------------------|
| 1. Záporný kabel | 7. Kladný kabel |
| 2. Matice (1/4 in) | 8. Přídržná deska akumulátoru |
| 3. Matice (5/16 in) | 9. Podložka |
| 4. Šroub | 10. J-šroub |
| 5. Pryžová manžeta (červená) | 11. Akumulátor |
| 6. Pryžová manžeta (černá) | |

- Stáhněte červený návlek z kladného (červeného) vývodu akumulátoru. Poté odpojte kladný (červený) kabel akumulátoru (Obrázek 49).
- Demontujte přídržnou desku, J-šrouby a pojistné matice zajišťující akumulátor (Obrázek 49). Vyjměte akumulátor.

Dobíjení akumulátoru

▲ DŮLEŽITÉ UPOZORNĚNÍ

Při nabíjení akumulátoru vznikají plyny, které mohou explodovat.

V blízkosti akumulátoru nikdy nekuřte a neuchovávejte akumulátor v blízkosti jisker a otevřeného ohně.

Důležité: Akumulátor vždy udržujte v plně nabitém stavu (při specifické hustotě elektrolytu 1,265). Toto je obzvláště důležité proto, aby nedošlo k poškození akumulátoru při teplotě nižší než 0 °C.

- Vyjměte z vozidla akumulátor. Postupujte podle pokynů v části [Vyjmutí akumulátoru \(strana 34\)](#).
- Akumulátor nabíjejte 4 až 8 hodin při hodnotě proudu 3 až 4 A (Obrázek 50). Akumulátor nepřebíjejte.

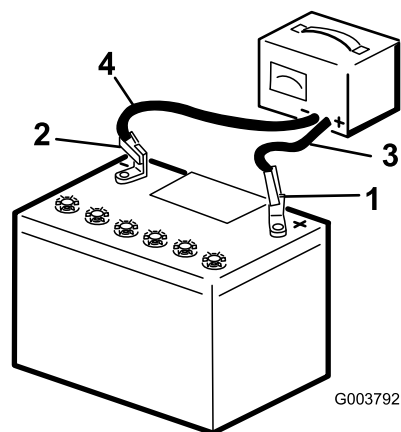

Obrázek 50

- | | |
|------------------------------|--------------------------------|
| 1. Kladný vývod akumulátoru | 3. Červený (+) kabel nabíječky |
| 2. Záporný vývod akumulátoru | 4. Černý (-) vodič nabíječky |

- Jakmile je akumulátor zcela nabitý, odpojte nabíječku od zdroje napájení a potom i vodiče nabíječky od vývodů akumulátoru (Obrázek 50).

Čištění akumulátoru

Poznámka: Udržujte svorky a celou skříň akumulátoru v čistotě, neboť znečištěný akumulátor se pomalu vybíjí.

- Zaparkujte stroj na rovném povrchu, zatáhněte parkovací brzdu a spusťte výložník dolů.
- Vypněte motor a vyjměte klíč.
- Demontujte akumulátor ze stroje; [Vyjmutí akumulátoru \(strana 34\)](#).

- Očistěte celou skříň roztokem připraveným ze čtyř dílů vody a jednoho dílu jedlé sody.
- Jestliže jsou akumulátory zkorodované, očistěte je čisticím přípravkem na akumulátory nebo roztokem připraveným ze čtyř dílů vody a jednoho dílu jedlé sody.
- Opláchněte akumulátor čistou vodou.
- Na vývody akumulátoru a svorky kabelů naneste mazivo Grafo 112X (obj. č. Toro 505-47) nebo vazelinu, abyste zabránili korozi.
- Namontujte akumulátor, viz [Montáž akumulátoru \(strana 36\)](#).

Montáž akumulátoru

- Pomocí dříve demontovaných upevňovacích prvků upevněte kladný kabel akumulátoru (červený) ke kladné svorce (+) akumulátoru ([Obrázek 49](#)).
- Na kladný pól akumulátoru navlékněte červenou pryžovou manžetu.
- Pomocí dříve demontovaných upevňovacích prvků upevněte záporný kabel akumulátoru (černý) k záporné svorce (-) akumulátoru ([Obrázek 49](#)).
- Zajistěte akumulátor pomocí tyče a křídlových matic ([Obrázek 49](#)).

Důležité: Dbejte na to, aby kabely akumulátoru nepřišly do vzájemného kontaktu ani do kontaktu s ostrými hranami.

Údržba a výměna akumulátoru

Originální akumulátor je bezúdržbový, tudíž nevyžaduje žádný servis. Následující postupy se týkají údržby náhradního akumulátoru.

▲ NEBEZPEČÍ

Elektrolyt akumulátoru obsahuje kyselinu sírovou, která je v případě požití smrtelně jedovatá a může způsobit velmi vážné popáleniny.

- Nepožívejte elektrolyt a dbejte na to, aby nepřišel do styku s pokožkou a zrakem a nepotřísnil oděv. Chraňte si oči brýlemi a ruce gumovými rukavicemi.
- Akumulátor doplňujte na místě, kde je za všech okolností k dispozici čistá voda pro opláchnutí pokožky.

Kontrola hladiny elektrolytu v akumulátoru

Servisní interval: Po každých 25 hodinách provozu (pouze náhradní akumulátor).

- Zaparkujte stroj na rovném povrchu, zatáhněte parkovací brzdu a spusťte výložník dolů.
- Vypněte motor a vyjměte klíč.
- Podívejte se na boční stěnu akumulátoru. Hladina elektrolytu musí dosahovat až k rysce **horní meze** ([Obrázek 51](#)). Nedovolte, aby hladina elektrolytu klesla pod rysku **dolní meze** ([Obrázek 51](#)).

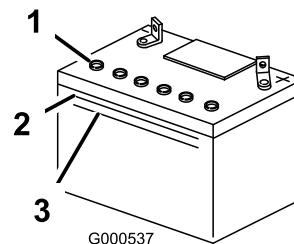

Obrázek 51

g000537

- Uzávěry odvětrávacích otvorů
- Horní úroveň
- Dolní úroveň

- Jestliže je hladina elektrolytu na dolní úrovni, dolijte požadované množství destilované vody, viz [Doplňování vody do akumulátoru \(strana 36\)](#).

Doplňování vody do akumulátoru

Nejvhodnějším okamžikem pro doplnění destilované vody do akumulátoru je doba těsně před použitím stroje. Dosáhnete tak dokonalého promísení dolité vody s roztokem elektrolytu.

- Zaparkujte stroj na rovném povrchu, zatáhněte parkovací brzdu a spusťte výložník dolů.
- Vypněte motor a vyjměte klíč.
- Vyjměte z vozidla akumulátor. Postupujte podle pokynů v části [Vyjmutí akumulátoru \(strana 34\)](#).

Důležité: Nikdy nedoplňujte destilovanou vodu do akumulátoru namontovaného ve stroji. Elektrolyt by mohl potřísnit další části stroje a způsobit vznik koroze.

- Horní stranu akumulátoru očistěte papírovou utěrkou.
- Odstraňte uzávěry větracích otvorů z akumulátoru ([Obrázek 51](#)).
- Pomalou doplňujte destilovanou vodu do každého článku akumulátoru, až hladina dosáhne značky horní meze ([Obrázek 51](#)) na plášti akumulátoru.

Důležité: Akumulátor nikdy nepřepĺňujte, neboť elektrolyt (kyselina sírová) může způsobit těžkou korozi a poškodit rám stroje.

- Po doplnění článků akumulátoru počkejte 5 až 10 minut. Podle potřeby doplňte destilovanou

vodu tak, aby hladina dosahovala ke značce horní meze (Obrázek 51) na plášti akumulátoru.

8. Namontujte uzávěry větracích otvorů akumulátoru.

Výměna pojistek

1. Zaparkujte stroj na rovném povrchu, zatáhněte parkovací brzdou (je-li ve výbavě) a spusťte výložník dolů.
2. Vypněte motor a vyjměte klíč.
3. Demontujte šroub a přístupový panel na pravé straně stroje (Obrázek 52).

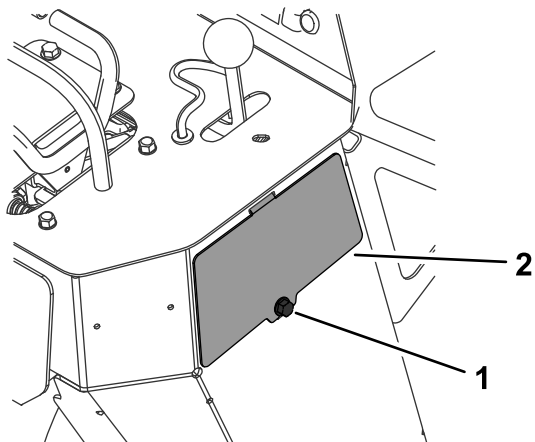

Obrázek 52

g259092

1. Šroub
2. Přístupový panel

4. Vyměňte všechny spálené pojistky (Obrázek 53).

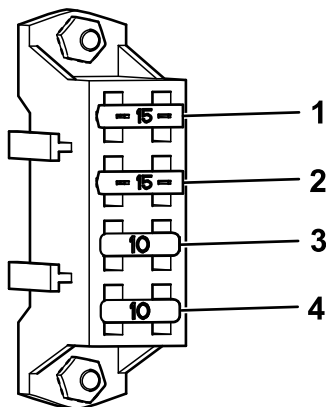

Obrázek 53

g259093

1. Ventilátor – (15 A, jen model 22984)
2. Ventilátor – (15 A)
3. Příslušenství – (10 A)
4. Hlavní napájení (10 A)

5. Nasaďte přístupový panel a upevněte jej šroubem (Obrázek 52).

Údržba hnací soustavy

Údržba pásů

Čištění pásů

Servisní interval: Při každém použití nebo denně

Přesvědčte se, zda nejsou pásy nadměrně opotřebené, a pravidelně je čistěte. Pokud jsou pásy opotřebené, vyměňte je.

1. Zaparkujte stroj na rovném povrchu, zatáhněte parkovací brzdou a spusťte výložník dolů.
2. Vypněte motor a vyjměte klíč.
3. S použitím vodní hadice nebo tlakové myčky odstraňte nečistoty z každého pásového systému.

Důležité: Pokud používáte vysokotlakou myčku, postupujte opatrně, protože může poškodit štítky, motor a elektrický a hydraulický systém. Může rovněž spláchnout mazivo. Zkontrolujte, zda je bezpečně utažen uzávěr palivové nádrže a olejová zátka/měrka, aby do motoru nepronikla voda. Dbejte na to, aby s vodou nepřišly do kontaktu elektrické součásti a hydraulické ventily.

Důležité: Důkladně vyčistěte vodící kola a hnací kolo (Obrázek 54). Vodící kola se musí po umytí volně otáčet.

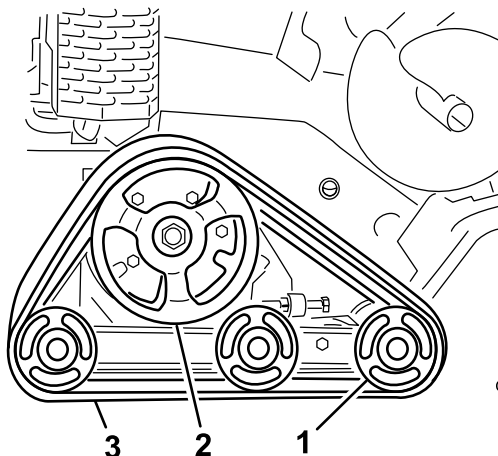

G007832

g007832

Obrázek 54

1. Vodící kola
2. Hnací kolo
3. Pás

Kontrola a nastavení napnutí pásů

Servisní interval: Po prvních 50 hodinách

Po každých 100 hodinách provozu

Chcete-li zkontrolovat napnutí každého pásu, umístěte na pás doprostřed mezi přední vodící kolo a hnací

kolo zátěž 20,4 kg. Pás se nesmí prohnut o více než 0,6 až 1 cm. Pokud se prohne více, nastavte napnutí pásu následujícím postupem:

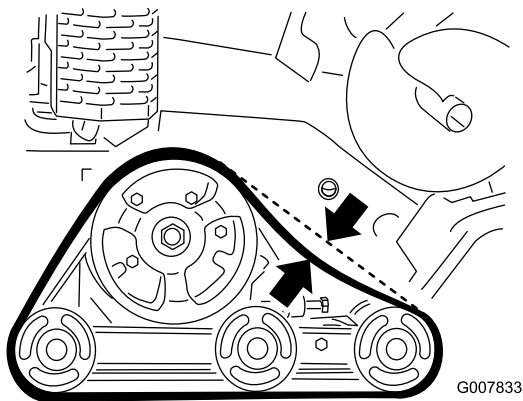

Obrázek 55

g007833

1. Zaparkujte stroj na rovném povrchu, zatáhněte parkovací brzdou a spusťte výložník dolů.
2. Vypněte motor a vyjměte klíč.
3. Povolte pojistnou matici na napínacím šroubu pásu a upínací šrouby na napínacím ramenu (Obrázek 56).

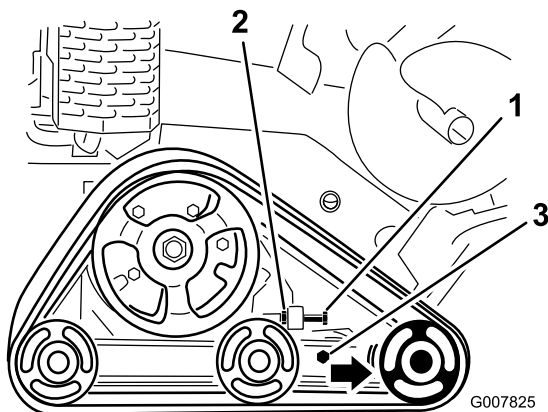

Obrázek 56

g007825

- | | |
|--------------------|-------------------|
| 1. Napínací šroub | 3. Upínací šrouby |
| 2. Pojistná matice | |

4. Pás napněte utahováním napínacího šroubu na utahovací moment 32,5 až 40 Nm (Obrázek 56).
5. Při působení síly 20,6 kg na rozpětí pásu se ujistěte, že je jeho průhyb menší než 0,6 až 1 cm. Uťahovací moment napínacího šroubu podle potřeby upravte.
6. Utáhněte pojistnou matici.
7. Upínací šrouby utáhněte na utahovací moment 102 Nm.

Výměna pásů

Pokud jsou pásy nadměrně opotřebované, vyměňte je.

1. Zaparkujte stroj na rovném povrchu, zatáhněte parkovací brzdou a spusťte výložník dolů.
2. Vypněte motor a vyjměte klíč.
3. Zvedněte a podepřete boční část jednotky, na které hodláte pracovat, tak, aby byl pás 7,6 až 10 cm nad zemí.
4. Povolte napínací šroub a pojistnou matici (Obrázek 56).
5. Povolte upínací šrouby (Obrázek 56).
6. Zatlačte přední vodící kolo co nejdále dozadu (Obrázek 57).

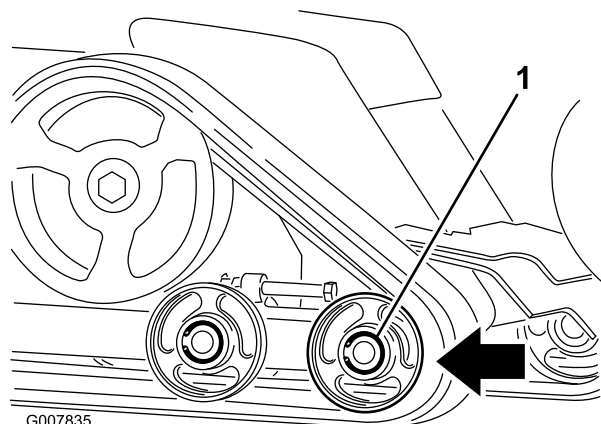

Obrázek 57

g007835

1. Přední vodící kolo

7. Začněte tím, že sejmete pás z horní části předního vodícího kola. Pásem otáčejte dopředu a současně jej z kola sesunujte.

Poznámka: Může být nutné, abyste demontovali přední vnější vodící kolo. Pokud je chcete demontovat, odstraňte ze středu vodícího kola pojistný kroužek a kryt (Obrázek 58). Poté ze středu kola demontujte šroub a těsnění a stáhněte kolo ze stroje.

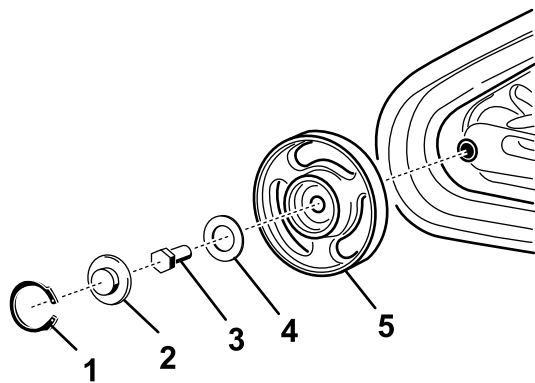

Obrázek 58

g242269

- | | |
|---------------------|-------------------|
| 1. Pojistný kroužek | 4. Těsnění |
| 2. Krytka | 5. Kolo s ložisky |
| 3. Šroub | |

1. Zaparkujte stroj na rovném povrchu, zatáhněte parkovací brzdou a spusťte výložník dolů.
2. Vypněte motor a vyjměte klíč.
3. Sejměte pásy, viz [Výměna pásů \(strana 38\)](#).
4. Demontujte pojistný kroužek a kryt vodicího kola ([Obrázek 59](#)).

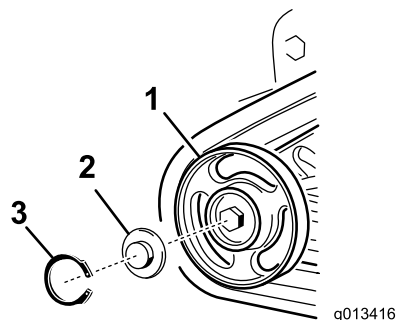

Obrázek 59

g013416

g013416

- | | |
|-----------------------|---------------------|
| 1. Vodicí kolo | 3. Pojistný kroužek |
| 2. Kryt vodicího kola | |

8. Po sesunutí pásu z vodicího kola pás sejměte ze stroje ([Obrázek 57](#)).
9. Při nasazování nového pásu začněte u hnacího kola tak, že pás navléknete na kolo. Výstupky na pásu musí zapadnout mezi distanční tělesa na kole ([Obrázek 57](#)).
10. Zatlačte pás pod zadní a středové vodicí kolo a mezi ně ([Obrázek 57](#)).
11. Nasadte pás na přední vodicí kolo. Začněte od spodní strany kola tak, že budete otáčet pásem dozadu a současně zatlačovat jeho výstupky do kola.
12. Pokud jste demontovali přední vnější vodicí kolo, v tuto chvíli je namontujte pomocí dříve demontovaného šroubu a těsnění. Utáhněte šroub na utahovací moment 102 Nm a potom vyčistěte, promažte a namontujte kryt a pojistný kroužek podle pokynů v části [Kontrola a promazání vodicích kol \(strana 39\)](#).
13. Namontujte napínací šroub a pojistnou matici.
14. Pás napněte utažením napínacího šroubu na utahovací moment 32,5 až 40 Nm.
15. Při působení síly 20,6 kg na rozpětí pásu se ujistěte, že je jeho průhyb menší než 0,6 až 1 cm. Utahovací moment napínacího šroubu podle potřeby upravte.
16. Utáhněte pojistnou matici.
17. Upínací šrouby utáhněte na utahovací moment 102 Nm.
18. Spusťte stroj na zem.
19. Výměnu druhého pásu provedte podle stejného postupu.

5. Pod krytem a kolem těsnění zkontrolujte mazivo ([Obrázek 59](#)). Pokud je znečištěné, krupičnaté nebo již spotřebované, veškeré mazivo odstraňte, těsnění vyměňte a doplňte nové mazivo.
6. Přesvědčte se, zda se vodicí kola na ložiscích volně otáčejí. Pokud je vodicí kolo zadřené, požádejte autorizované servisní středisko o jeho výměnu.
7. Na hlavu šroubu nasadte promazaný kryt vodicího kola ([Obrázek 59](#)).
8. Kryt vodicího kola zajistěte pojistným kroužkem ([Obrázek 59](#)).
9. Kroky 4 až 8 opakujte u všech 12 vodicích kol.
10. Nasadte pásy, viz [Výměna pásů \(strana 38\)](#).

Kontrola a promazání vodicích kol

Servisní interval: Po každých 250 hodinách provozu

Údržba brzd

Testování parkovací brzdy

Servisní interval: Při každém použití nebo denně

1. Zatáhněte parkovací brzdu, viz [Páka parkovací brzdy \(strana 14\)](#).
2. Nastartujte motor.
3. Pokuste se pomalu rozjet se strojem dopředu nebo dozadu.
4. Pokud se stroj pohne, požádejte autorizovaného servisního zástupce o provedení opravy.

Údržba hydraulického systému

Bezpečnost při práci s hydraulickým systémem

- Pokud kapalina pronikne kůži, vyhledejte okamžitě lékařskou pomoc. Vstříknutou kapalinu musí lékař chirurgicky odstranit během několika hodin.
- Před natlakováním hydraulické soustavy zkontrolujte bezvadný stav všech hydraulických hadic a potrubí a utažení všech hydraulických spojek a přípojek.
- Udržujte tělo a ruce v dostatečné vzdálenosti od netěsných otvorů nebo trysek, ze kterých uniká hydraulická kapalina pod vysokým tlakem.
- K nalezení úniků hydraulické kapaliny použijte karton nebo papír.
- Před prováděním jakékoli práce na hydraulické soustavě bezpečně uvolněte tlak v této soustavě.

Specifikace hydraulické kapaliny

Po každých 1500 hodinách provozu/Každé 2 roky (podle toho, co nastane dříve)—Vyměňte všechny pohybuující se hydraulické hadice.

Objem nádrže hydraulické kapaliny: 23 l

V hydraulickém systému používejte jen následující kapaliny:

- **Toro Premium Transmission/Hydraulic Tractor Fluid** (Převodová/hydraulická kapalina Premium pro hnací jednotky Toro) (více informací získáte od autorizovaného servisního zástupce)
- **Toro PX Extended Life Hydraulic Fluid** (hydraulická kapalina s delší životností Toro PX) (více informací získáte od autorizovaného servisního střediska)
- Pokud není žádná z výše uvedených kapalin Toro k dispozici, můžete použít jinou **univerzální hydraulickou kapalinu pro hnací jednotky (UTHF)**, musí se však jednat výhradně o **tradiční ropné** produkty. Specifikace musí být u všech následujících materiálových vlastností v rámci uvedeného rozsahu a kapalina musí splňovat uvedené oborové standardy. Ověřte u dodavatele hydraulické kapaliny, zda daná kapalina tyto specifikace splňuje.

Poznámka: Společnost Toro nepřebírá žádnou odpovědnost za škody způsobené nevhodnými náhražkami, proto používejte jen produkty

od osvědčených výrobců, kteří si za svými doporučeními stojí.

Materiálové vlastnosti	
Viskozita, ASTM D445	cSt při 40 °C: 55 až 62
	cSt při 100 °C: 9,1 až 9,8
Index viskozity, ASTM D2270	140–152
Bod tání, ASTM D97	-37 až -43 °C
Oborové standardy	
API GL-4, AGCO Powerfluid 821 XL, Ford New Holland FNHA-2-C-201.00, Kubota UDT, John Deere J20C, Vickers 35VQ25 a Volvo WB-101/BM	

Poznámka: Mnoho hydraulických kapalin je téměř čirých, takže zjišťování úniků může být obtížné. Pro hydraulickou kapalinu je k dispozici přísada s červeným barvivem v lahvičkách o objemu 20 ml. Jedna lahvička dostačuje pro 15 až 22 l hydraulické kapaliny. Objednejte u autorizovaného servisního prodejce Toro výrobek číslo 44-2500.

Kontrola hladiny hydraulické kapaliny

Servisní interval: Po každých 25 hodinách provozu

Viz [Specifikace hydraulické kapaliny \(strana 40\)](#).

1. Zaparkujte stroj na rovném povrchu, zatáhněte parkovací brzdou (je-li ve výbavě) a spusťte výložník dolů.
2. Vypněte motor a vyjměte klíč.
3. Pohlédněte do skleněného okénka na pravé straně stroje. Pokud v okénku nevidíte hydraulickou kapalinu, podle tohoto postupu kapalinu doplňte.

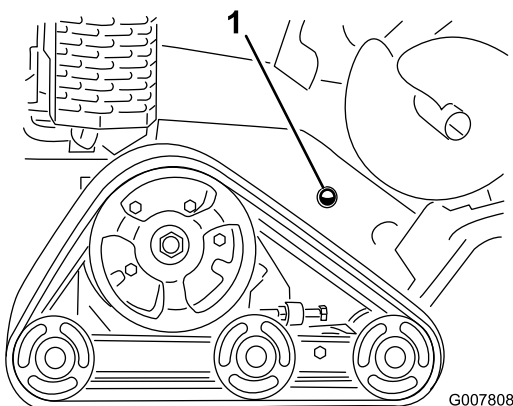

Obrázek 60

1. Kontrolní okénko hydraulické kapaliny

4. Demontujte krycí desku, viz [Demontáž krycí desky \(strana 22\)](#).

5. Očistěte oblast okolo plnicího hrdla hydraulické nádrže, pomocí nástrčného klíče sejměte uzávěr a vyjměte filtr z hrdla (Obrázek 61).

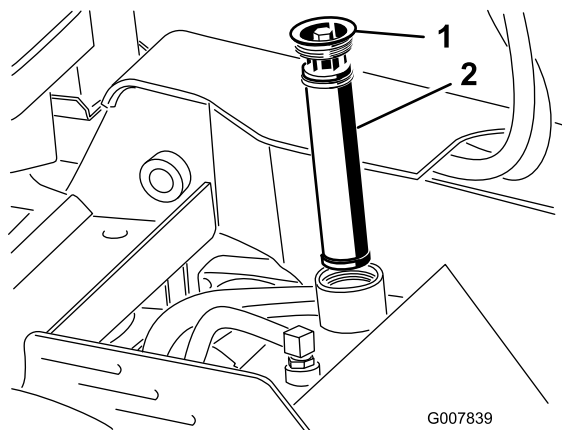

Obrázek 61

1. Uzávěr plnicího hrdla
2. Filtr hydraulické kapaliny

6. Pokud je hladina příliš nízká, doplňte kapalinu, dokud nebude vidět ve skleněném okénku.
7. Na plnicí hrdlo namontujte uzávěr a filtr a utáhněte šroub v horní části na utahovací moment 13 až 15,5 Nm.
8. Namontujte krycí desku, viz [Demontáž krycí desky \(strana 22\)](#).

Výměna hydraulického filtru

Servisní interval: Po každých 200 hodinách provozu

1. Zaparkujte stroj na rovném povrchu, zatáhněte parkovací brzdou (je-li ve výbavě) a spusťte výložník dolů.
2. Vypněte motor a vyjměte klíč.
3. Demontujte krycí desku, viz [Demontáž krycí desky \(strana 22\)](#).
4. Demontujte a zlikvidujte starý filtr (Obrázek 62).

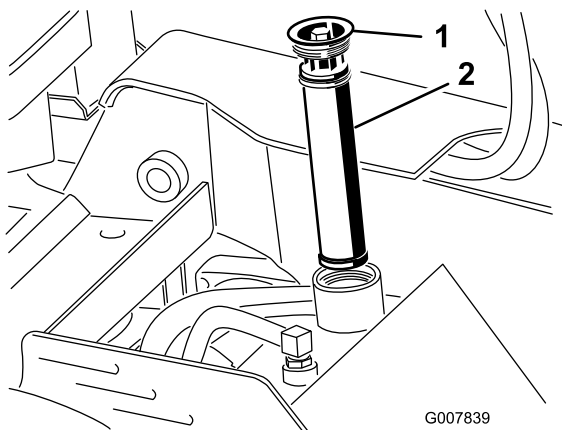

Obrázek 62

1. Uzávěr plnicího otvoru
2. Hydraulický filtr

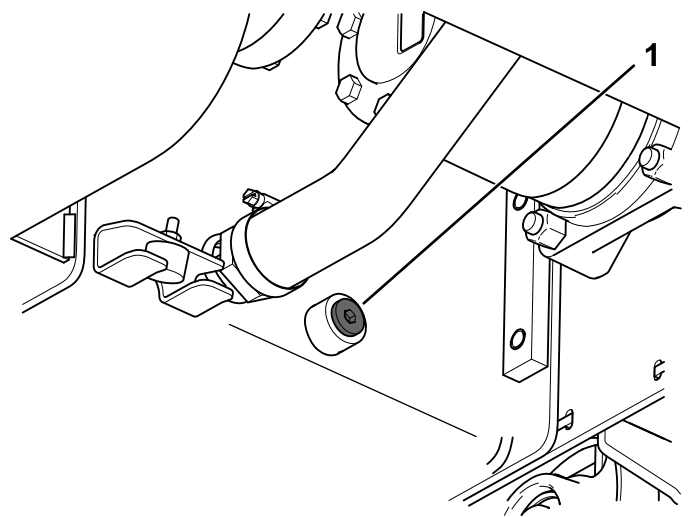

Obrázek 63

1. Zátka vypouštěcího otvoru

5. Namontujte náhradní filtr hydraulické kapaliny a uzávěr plnicího hrdla ([Obrázek 62](#)) a utáhněte šroub v horní části na utahovací moment 13 až 15,5 Nm.
6. Setřete veškerou rozlitou kapalinu.
7. Namontujte horní kryt.

10. Po dokončení vypouštěcí zátku namontujte zpět.

Poznámka: Použitý olej odevzdejte do certifikovaného recyklačního střediska.

11. Naplňte hydraulickou nádrž hydraulickou kapalinou (viz část [Specifikace hydraulické kapaliny \(strana 40\)](#)).
12. Namontujte filtr hydraulické kapaliny a uzávěr plnicího hrdla ([Obrázek 62](#)) a utáhněte šroub v horní části na utahovací moment 13 až 15,5 Nm.
13. Spusťte motor a nechejte jej několik minut pracovat.
14. Vypněte motor.
15. Zkontrolujte hladinu hydraulické kapaliny a případně ji doplňte, viz [Kontrola hladiny hydraulické kapaliny \(strana 41\)](#).
16. Setřete veškerou rozlitou kapalinu.
17. Namontujte horní kryt a dolní kryt.
18. Spusťte stroj.

Výměna hydraulické kapaliny

Servisní interval: Po každých 400 hodinách provozu/Každý rok (podle toho, co nastane dříve)

1. Zaparkujte stroj na rovném povrchu, zatáhněte parkovací brzdu (je-li ve výbavě) a spusťte výložník dolů.
2. Vypněte motor a vyjměte klíč.
3. Nechejte stroj zcela vychladnout.
4. Zvedněte stroj a podepřete jej pomocí montážních podstavců určených pro stroj.
5. Demontujte krycí desku, viz [Demontáž krycí desky \(strana 22\)](#).
6. Demontujte spodní kryt, viz [Demontáž spodního krytu \(strana 22\)](#).
7. Demontujte uzávěr a filtr plnicího hrdla nádrže hydraulické kapaliny ([Obrázek 62](#)).
8. Pod vypouštěcí zátku umístěte vypouštěcí nádobu o objemu 37,8 l.
9. Demontujte vypouštěcí zátku a nechejte vytéct hydraulickou kapalinu do nádoby ([Obrázek 63](#)).

Údržba drážkovače

Výměna drážkovacích zubů

Servisní interval: Při každém použití nebo denně—Zkontrolujte stav drážkovacích zubů a všechny poškozené nebo opotřebené zuby vyměňte.

Vzhledem k vysoké míře opotřebení může být nutné drážkovací zuby měnit pravidelně.

Chcete-li vyměnit jeden zub, demontujte upevňovací šrouby zubu a potom do stejného místa namontujte nový zub. Upevňovací šrouby zubu utáhněte na utahovací moment 37 až 45 Nm.

Kontrola a nastavení drážkovacího řetězu a výložníku

Servisní interval: Po každých 25 hodinách provozu

- Zkontrolujte, zda žádný z článků řetězu není nadměrně opotřebený (například články, které již zuby neudrží).
- Zkontrolujte opotřebení spodní části výložníku.
- Nastavte výložník drážkovače do polohy rovnoběžné se zemí a přesvědčte se, zda je mezi spodní částí výložníku a horní částí spodního úseku řetězu vzdálenost 3,8 až 6,3 cm. Pokud tomu tak není, napnutí řetězu upravte.

Důležité: Řetěz neutahujte nadměrně. Nadměrné napnutí řetězu může poškodit součásti pohonu.

Chcete-li vyměnit opotřebený řetěz, obrátit nebo vyměnit opotřebený výložník nebo seřídit napnutí řetězu, postupujte podle následujících pokynů:

1. Zaparkujte stroj na rovném povrchu, zatáhněte parkovací brzdu a spusťte výložník dolů.
2. Vypněte motor a vyjměte klíč.
3. Pokud měníte řetěz nebo obracíte či měníte výložník, postupujte podle následujících pokynů:
 - A. Demontujte 2 šrouby a matice zajišťující výložník k ramenu drážkovače (**Obrázek 63**).

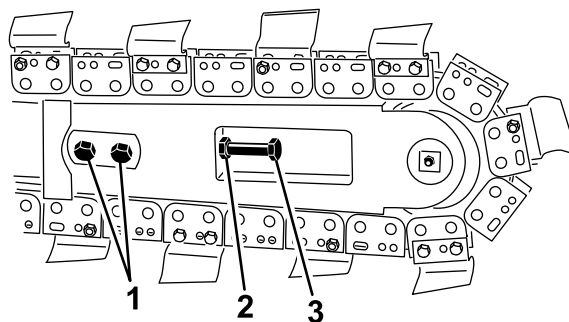

Obrázek 64

g287009

1. Šrouby
2. Pojistná matice
3. Stavěcí šroub

- B. Povolte pojistnou matici na stavěcím šroubu ve výložníku.
- C. Povolte stavěcí šroub, dokud nebudete moci sejmout řetěz z výložníku.
- D. Sejměte řetěz z hnacího řetězového kola.
- E. Pokud je nutné řetěz vyměnit, demontujte upevňovací šroub a matici odváděcího šneku zeminy a sejměte šnek a řetěz.
- F. Demontujte výložník, otočte jej tak, aby jeho spodní strana směřovala nahoru (nebo pokud jste jej již jednou otočili, vyměňte jej), a namontujte jej zpět.
- G. Namontujte zpět matice, šrouby a podložky upevňující výložník.
- H. Pokud instalujete nový řetěz, spojte články zatlačením nebo zatlučením třmenového čepu dodaného s řetězem do článků. Potom zajistěte třmenový čep závlačkou dodanou s řetězem.

Důležité: Aby nedošlo k ohnutí článků řetězu, při zatlačování vidlicového čepu umístěte pod články a mezi ně bloky.

- I. Nasadte řetěz na hnací řetězové kolo a přední válec.
 - J. Pokud jste demontovali odváděcí šnek zeminy, namontujte jej pomocí dřívě demontovaného šroubu a matice. Šroub a matici utáhněte na utahovací moment 102 Nm.
 - K. Přejděte ke kroku 6 a dokončete nastavování.
4. Povolte 2 šrouby a matice zajišťující výložník k ramenu drážkovače.
 5. Povolte pojistnou matici, která zajišťuje stavěcí šroub.

6. Otáčením seřizovacím šroubem podle potřeby dovnitř nebo ven dosáhnete požadovaného napnutí.
7. Utáhněte pojistnou matici.
8. Dva šrouby a matice, které upevňují výložník, utáhněte na utahovací moment 183 až 223 Nm.

Výměna hnacího řetězového kola

Hnací řetězové kolo se časem opotřebuje, zejména při používání v písčitých nebo jílovitých půdách. Pokud k tomu dojde, začne řetěz při hloubení drážky prokluzovat. Jestliže řetěz prokluzuje, vyměňte hnací řetězové kolo následujícím způsobem:

1. Zaparkujte stroj na rovném povrchu a zatáhněte parkovací brzdou.
2. Zvedněte drážkovač několik centimetrů nad zem.
3. Vypněte motor a vyjměte klíč.
4. Demontujte odváděcí šnek zeminy (Obrázek 65).

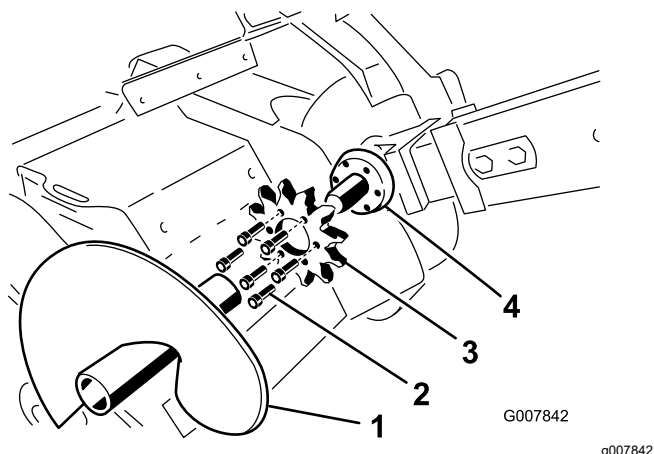

Obrázek 65

1. Odváděcí šnek zeminy
2. Šrouby
3. Hnací ozubené kolo
4. Montážní plocha řetězového kola

5. Povolte 2 šrouby a matice zajišťující výložník k ramenu drážkovače.
6. Povolte pojistnou matici na stavěcím šroubu ve výložníku.
7. Povolte stavěcí šroub, dokud nebudete moci sejmut řetěz z výložníku.
8. Sejměte řetěz z hnacího řetězového kola.
9. Demontujte 6 šroubů, jež upevňují hnací řetězové kolo (Obrázek 65).

10. Hnací řetězové kolo demontujte a zlikvidujte (Obrázek 65).
11. Na drážkovači očistěte montážní plochu řetězového kola (Obrázek 65).
12. Na hřídel nasuňte nové řetězové kolo (Obrázek 65).

Důležité: Šipka na čelní ploše řetězového kola musí být vidět z pravé strany drážkovače a musí směřovat ve směru hodinových ručiček; pokud tomu tak není, řetězové kolo obraťte.

13. Do řetězového kola namontujte 6 šroubů a utáhněte je rukou (Obrázek 65).
14. Pomalu a postupně začněte utahovat šrouby kolem řetězového kola, dokud nebudou všechny utaženy na utahovací moment 129 až 155 Nm.

Důležité: Nejprve utáhněte každý ze 6 šroubů pouze napůl. Potom se k jednotlivým šroubům vraťte a dotáhněte je.

15. Ved'te řetěz přes hnací hřídel šneku na hnací řetězové kolo tak, aby zuby v horním úseku řetězu směřovaly dopředu.
16. Umístěte horní úsek řetězu do polohy na výložníku drážkovače a poté jej ved'te okolo válce na konci výložníku.
17. Stavěcí šroub namontujte do výložníku a zašroubujte jej natolik, abyste na spodním úseku řetězu dosáhli průvěsu 3,8 až 6,3 cm.
18. Na stavěcí šroub našroubujte pojistnou matici a pevně ji přitáhněte k výložníku.
19. Dva šrouby a matice, které upevňují výložník, utáhněte na utahovací moment 183 až 223 Nm.
20. Odváděcí šnek zeminy namontujte pomocí dřívě demontovaného šroubu a matice.

Poznámka: Šroub a matici utáhněte na utahovací moment 102 Nm.

Čištění

Odstranění nečistot ze stroje

Servisní interval: Po každém použití

Důležité: Pokud používáte vysokotlakou myčku, postupujte opatrně, protože může poškodit štítky, motor a elektrický a hydraulický systém. Může rovněž spláchnout mazivo. Zkontrolujte, zda je bezpečně utažen uzávěr palivové nádrže a olejová zátka/měrka, aby do motoru nepronikla voda. Dbejte na to, aby s vodou nepřišly do kontaktu elektrické součásti a hydraulické ventily.

Důležité: Provoz motoru s ucpanými mřížkami, znečištěnými nebo zanesenými chladicími žebry a/nebo demontovanými chladicími kryty povede k přehřátí motoru a jeho poškození.

1. Zaparkujte stroj na rovném povrchu, zatáhněte parkovací brzdou (je-li ve výbavě) a spusťte výložník dolů.
2. Vypněte motor, vyjměte klíč a nechte motor vychladnout.
3. Odstraňte ze vzduchového filtru veškeré nečistoty.
4. Očistěte veškeré nečistoty z motoru a tlumiče. Použijte k tomu kartáč nebo fukar.

Důležité: Doporučovanou metodou je odfouknutí nečistot z motoru, ne omývání. Pokud použijete vodu, dbejte na to, aby nepřišla do kontaktu s elektrickými díly a hydraulickými ventily. Na motor nepoužívejte vysokotlakou myčku.

5. Odstraňte nečistoty z olejového chladiče.

Uskladnění

1. Zaparkujte stroj na rovném povrchu, zatáhněte parkovací brzdou a spusťte výložník dolů.
2. Vypněte motor, vyjměte klíč a nechte motor vychladnout.
3. Odstraňte nečistoty a mazivo z vnějších dílů celého stroje, zejména z motoru. Očistěte vnější stranu žebér hlavy válce motoru a kryt ventilátoru od nečistot a zbytků trávy.

Důležité: Vozidlo můžete umýt vodním roztokem neagresivního čisticího prostředku. Stroj nemyjte tlakovou vodou. Nepoužívejte příliš mnoho vody, obzvláště pak blízko řídicího panelu, motoru, hydraulických čerpadel a motorů.

4. Provedte údržbu vzduchového filtru; postupujte podle pokynů v části [Údržba motoru \(strana 24\)](#).
5. Provedte mazání vozidla; postupujte podle pokynů v části [Mazání \(strana 23\)](#).
6. Vyměňte motorový olej, viz [Údržba motoru \(strana 24\)](#).
7. Demontujte zapalovací svíčku a zkontrolujte její stav; postupujte podle pokynů v části [Údržba motoru \(strana 24\)](#).
8. Pokud hodláte stroj uskladnit na dobu delší než 30 dní, postupujte následovně:
 - A. Do čerstvého paliva v nádrži přidejte stabilizační aditivum paliva. Dodržujte pokyny výrobce stabilizátoru paliva pro míchání. Nepoužívejte stabilizační aditiva na bázi alkoholu (ethanolu nebo methanolu).
 - B. Nechte motor 5 minut pracovat, aby se upravené palivo rozptýlilo po celém palivovém systému.
 - C. Vypněte motor, nechte jej vychladnout a pomocí přečerpávací násosky vypusťte palivovou nádrž.
 - D. Spusťte motor a nechte jej pracovat, dokud se sám nezastaví.
 - E. Zapněte sytič.
 - F. Spusťte motor a nechte jej pracovat až do chvíle, kdy jej nelze znovu spustit.
 - G. Palivo zlikvidujte podle platných předpisů. Recyklujte podle místních předpisů.

Důležité: Neskladujte palivo se stabilizačním aditivem déle, než doporučuje výrobce stabilizátoru paliva.

9. Po demontáži zapalovací svíčky z motoru nalijte do otvoru po svíčke 2 polévkové lžíce motorového oleje.

10. Přes otvor zapalovací svíčky umístěte hadr, abyste zachytili případný stříkající olej, a potom pomocí startéru nebo rukojeti ručního startéru protočte motor, aby se olej rozptýlil uvnitř válce.
11. Namontujte zapalovací svíčku, nepřipojte k ní však koncovku zapalovací svíčky.
12. Nabijte akumulátor, viz [Dobíjení akumulátoru \(strana 35\)](#).
13. Zkontrolujte a upravte napnutí pásů, viz [Kontrola a nastavení napnutí pásů \(strana 37\)](#).
14. Zkontrolujte a upravte napnutí drážkovacího řetězu, viz [Kontrola a nastavení drážkovacího řetězu a výložníku \(strana 43\)](#).
15. Zkontrolujte a dotáhněte všechny upevňovací prvky. Všechny poškozené součásti opravte nebo vyměňte.
16. Poškrábané nebo holé kovové povrchy natřete barvou, kterou dodává autorizovaný servisní prodejce.
17. Vozidlo odstavte ve skladu anebo garáži v čistém a suchém prostředí. Vytáhněte klíč ze zapalování a uložte jej na snadno zapamatovatelném místě.
18. Vozidlo přikryjte, aby bylo chráněno před znečištěním.

Odstraňování závad

Závada	Možné příčiny	Způsoby odstranění
Startér neprotáčí motorem.	<ol style="list-style-type: none"> 1. Akumulátor je vybitý. 2. Elektroinstalace je zkorodovaná nebo má uvolněné spoje. 3. Je poškozené relé nebo spínač. 	<ol style="list-style-type: none"> 1. Akumulátor dobijte nebo vyměňte. 2. Zkontrolujte kontakty spojů elektroinstalace. 3. Kontaktujte autorizované servisní středisko.
Motor nelze nastartovat, lze jej nastartovat jen s obtížemi nebo se po chvíli vypne.	<ol style="list-style-type: none"> 1. Palivová nádrž je prázdná. 2. Palivový uzavírací ventil je uzavřen. 3. Ovládací prvky nejsou v neutrální poloze. 4. Sytič není zapnutý. 5. Vzduchový filtr je znečištěný. 6. Kabel zapalovací svíčky je uvolněný nebo odpojený. 7. Svíčka je zkorodovaná nebo znečištěná, popřípadě není správná mezera mezi elektrodami. 8. V palivovém systému jsou nečistoty, voda nebo zvětralé palivo. 	<ol style="list-style-type: none"> 1. Naplňte nádrž čerstvým palivem. 2. Otevřete uzavírací ventil paliva. 3. Přesuňte ovládací prvky do neutrální polohy. 4. Přesuňte páčku sytiče zcela dopředu. 5. Vyčistěte nebo vyměňte vložky vzduchového filtru. 6. Připojte kabel k zapalovací svíčce. 7. Namontujte novou zapalovací svíčku se správnou mezerou mezi elektrodami. 8. Kontaktujte autorizované servisní středisko.
Motor ztrácí výkon.	<ol style="list-style-type: none"> 1. Motor je přetížen. 2. Vzduchový filtr je znečištěný. 3. Hladina motorového oleje v klikové skříni je nízká. 4. Chladicí žebra a vzduchové kanály pod krytem ventilátoru motoru jsou zanesené. 5. Svíčka je zkorodovaná nebo znečištěná, popřípadě není správná mezera mezi elektrodami. 6. V palivovém systému jsou nečistoty, voda nebo zvětralé palivo. 	<ol style="list-style-type: none"> 1. Snižte rychlost pojezdu. 2. Vyčistěte nebo vyměňte vložky vzduchového filtru. 3. Zkontrolujte a doplňte olej do klikové skříně. 4. Odstraňte všechny nečistoty z chladicích žebor a vzduchových kanálů. 5. Namontujte novou zapalovací svíčku se správnou mezerou mezi elektrodami. 6. Kontaktujte autorizované servisní středisko.
Motor se přehřívá.	<ol style="list-style-type: none"> 1. Motor je přetížen. 2. Hladina motorového oleje v klikové skříni je nízká. 3. Chladicí žebra a vzduchové kanály pod krytem ventilátoru motoru jsou zanesené. 	<ol style="list-style-type: none"> 1. Snižte rychlost pojezdu. 2. Zkontrolujte a doplňte olej do klikové skříně. 3. Odstraňte všechny nečistoty z chladicích žebor a vzduchových kanálů.
Stroj abnormálně vibruje.	<ol style="list-style-type: none"> 1. Upevňovací šrouby motoru jsou uvolněné. 	<ol style="list-style-type: none"> 1. Dotáhněte upevňovací šrouby motoru.
Stroj se nemůže rozjet.	<ol style="list-style-type: none"> 1. Je aktivována parkovací brzda. 2. Příliš nízká hladina hydraulické kapaliny. 3. Tažné ventily jsou otevřené. 4. Je poškozen hydraulický systém. 	<ol style="list-style-type: none"> 1. Uvolněte parkovací brzdu. 2. Zkontrolujte a doplňte hydraulickou kapalinu. 3. Tažné ventily zavřete. 4. Kontaktujte autorizované servisní středisko.

Závada	Možné příčiny	Způsoby odstranění
Řetěz se neotáčí.	<ol style="list-style-type: none"> 1. V kořenu zubu hnacího řetězového kola se nahromadil písek nebo jiné nečistoty. 2. Drážkovací řetěz je příliš napnutý. 3. Došlo k selhání koncového ložiska výložníku drážkovače. 4. Systém pohonu drážkovače je poškozen. 5. Hydraulický systém je ucpaný, znečištěný nebo poškozený. 	<ol style="list-style-type: none"> 1. Zapněte zpětný chod řetězu a pak snižte jeho napnutí. 2. Upravte napnutí drážkovacího řetězu. 3. Kontaktujte autorizované servisní středisko. 4. Kontaktujte autorizované servisní středisko. 5. Kontaktujte autorizované servisní středisko.
Drážkovač nepracuje dostatečně rychle.	<ol style="list-style-type: none"> 1. Drážkovací zuby jsou opotřebené. 2. Řetěz, který používáte, není vhodný pro daný typ země. 3. Hydraulický systém je přehřátý. 4. Hydraulický systém je ucpaný, znečištěný nebo poškozený. 	<ol style="list-style-type: none"> 1. Vyměňte drážkovací zuby. 2. Vyhodnoťte typ terénu a v případě potřeby řetězu vyměňte. 3. Systém vypněte a nechte jej vychladnout. 4. Kontaktujte autorizované servisní středisko.
Rozsvítila se kontrolka poruchy (MIL) (pouze stroje Kohler).	<ol style="list-style-type: none"> 1. Motor je příliš horký. 2. V palivové nádrži je staré palivo. 3. Uzavírací ventil paliva není zcela otevřen. 4. Vzduchový filtr je znečištěný. 5. Akumulátor není nabitý. 6. Jsou nainstalovány nesprávné palivové filtry nebo došlo ke znečištění palivových filtrů. 7. Není správně zajištěno připojení k elektronické řídicí jednotce snímačů (ECU) a ke vstřikovačům paliva. 8. Z akumulátoru přichází slabý elektrický proud. 9. Pojistka je spálená. 	<ol style="list-style-type: none"> 1. Vypněte motor a nechte jej vychladnout. 2. Použijte nové palivo. 3. Otevřete uzavírací ventil paliva. 4. Zkontrolujte, zda je vzduchový filtr a předčistič vzduchu čistý. V případě potřeby je vyměňte. 5. Nabijte nebo vyměňte akumulátor. 6. Kontaktujte autorizované servisní středisko. 7. Kontaktujte autorizované servisní středisko. 8. Přesvědčte se, zda je akumulátor zcela nabitý. 9. Zkontrolujte pojistky a všechny spálené pojistky vyměňte.

Poznámky:

Poznámky:

Oznámení o ochraně osobních údajů (EHP/Velká Británie)

Jak společnost Toro nakládá s vašimi osobními údaji

Společnost Toro Company („Toro“) respektuje vaše soukromí. Když si zakoupíte náš výrobek, je možné, že si zaznamenáme určité vaše osobní informace, které jste nám poskytli buď přímo vy, místní pobočka společnosti Toro nebo její prodejce. Společnost Toro využívá tyto informace k plnění smluvních povinností, jako je například registrace vaší záruky, zpracování reklamace nebo kontakt s vámi v případě stažení výrobku, a pro legitimní obchodní účely, například zjišťování spokojenosti zákazníků, zlepšování našich výrobků nebo poskytování informací o výrobcích, jež by vás mohly zajímat. V souvislosti s kteroukoli z těchto činností může společnost Toro sdílet vaše údaje se svými dceřinými a přidruženými společnostmi, prodejci a dalšími obchodními partnery. Vaše osobní údaje můžeme rovněž poskytnout, pokud to vyžaduje zákon, nebo v souvislosti s prodejem, koupí nebo sloučením podniku, za žádných okolností je však neprodáme jiné společnosti pro marketingové účely.

Uchovávání vašich osobních údajů

Společnost Toro bude uchovávat vaše osobní údaje tak dlouho, pokud budou relevantní pro výše uvedené účely, a v souladu se zákonnými požadavky. Chcete-li získat další informace o příslušné lhůtě uchovávání, kontaktujte nás prosím na adrese legal@toro.com.

Úsilí společnosti Toro o zajištění bezpečnosti osobních údajů

Vaše osobní údaje mohou být zpracovávány v USA nebo jiné zemi, ve které mohou platit méně přísné zákony na ochranu údajů než v zemi vašeho bydliště. Kdykoli převádíme vaše osobní údaje mimo zemi vašeho bydliště, podnikáme zákonem požadované kroky, abychom realizovali příslušná opatření na ochranu vašich osobních údajů a zajistili jejich bezpečnost.

Přístup k osobním údajům a jejich oprava

Máte právo na kontrolu nebo opravu svých osobních údajů; proti jejich zpracování můžete vznést námitky nebo požádat o omezení zpracování. Chcete-li tak učinit, kontaktujte nás e-mailem na adrese legal@toro.com. Máte-li ve vztahu ke způsobu, jakým společnost Toro zpracovala vaše osobní údaje, pochybnosti, doporučujeme, abyste se s tímto problémem obrátili přímo na nás. Vezměte prosím na vědomí, že občané států Evropské unie mají právo podat stížnost na národním úřadu pro ochranu osobních údajů.

Návrh zákona č. 65 ve státě Kalifornie (California Proposition 65) – výstraha

Co tato výstraha znamená?

V prodeji můžete spatřit výrobek, který je opatřen následujícím výstražným štítkem:



VÝSTRAHA: Rakovina a poškození reprodukčního systému –
www.P65Warnings.ca.gov.

O co se v návrhu zákona č. 65 jedná?

Návrh zákona č. 65 se vztahuje na všechny společnosti působící v Kalifornii, které tam prodávají výrobky nebo vyrábějí výrobky, jež mohou být v Kalifornii prodávány nebo do ní dováženy. Návrh nařizuje, aby guvernér státu Kalifornie vedl a zveřejňoval soupis chemických látek, o nichž je známo, že mohou způsobit rakovinu, vrozené vady a/nebo jiné poškození reprodukčního systému. Soupis, který je každoročně aktualizován, zahrnuje stovky chemikálií, které se nacházejí v mnoha předmětech každodenní potřeby. Účelem návrhu zákona č. 65 je informovat veřejnost o vystavení působení těchto chemických látek.

Návrh zákona č. 65 nezakazuje prodej výrobků obsahujících tyto chemikálie, místo toho však žádá, aby byly všechny výrobky, obaly výrobků nebo literatura doprovázející tyto výrobky opatřeny výstrahou. Výstraha uvedená v návrhu č. 65 neznámá, že výrobek je v rozporu s jakýmkoli normami nebo požadavky týkajícími se bezpečnosti výrobku. Vláda státu Kalifornie ve skutečnosti objasnila, že zmíněná výstraha není totéž jako regulační rozhodnutí, jež stanovuje, zda je produkt „bezpečný“ nebo „nebezpečný“. Řada z těchto chemických látek se mnoho let používá ve výrobcích každodenní potřeby, aniž by byla doložena jakákoli újma na zdraví. Další informace naleznete na stránkách <https://oag.ca.gov/prop65/faqs-view-all>

Výstraha uvedená v návrhu zákona č. 65 znamená, že společnost buď (1) vyhodnotila míru rizika a dospěla k závěru, že nebyla překročena „žádná významná míra rizika“, nebo (2) se rozhodla uvést výstrahu na základě toho, že si je vědoma přítomnosti uvedené chemické látky, míru rizika se ale nepokusila vyhodnotit.

Platí tento zákon všude?

Uvedení výstrahy dle návrhu zákona č. 65 se vyžaduje pouze v rámci kalifornských zákonů. Výstrahu lze spatřit v celé Kalifornii na různých místech, včetně restaurací, obchodů s potravinami, hotelů, škol a nemocnic, a na široké škále produktů. Někteří online a maloobchodní prodejci navíc uvádí výstrahu dle návrhu zákona č. 65 na svých webových stránkách nebo v katalogích.

Jak se výstraha dle kalifornského návrhu zákona liší od federálních limitů?

Normy návrhu zákona č. 65 jsou často přísnější než federální a mezinárodní normy. U řady látek je nutné uvádět výstrahu dle návrhu zákona č. 65 při množství, které je mnohem nižší než u federálních akčních limitů. Například norma návrhu zákona č. 65 upozorňující na množství oliva činí 0,5 µg/den, což je výrazně pod limity federálních a mezinárodních norem.

Proč nejsou touto výstrahou opatřeny všechny obdobné produkty?

- Výrobky prodávané v Kalifornii musí být označeny podle návrhu zákona č. 65, zatímco podobné produkty prodávané jinde toto označení mít nemusí.
- Společnost, která v rámci soudního sporu týkajícího se návrhu zákona č. 65 dosáhla mimosoudního vyrovnání, může být požádána, aby na svých produktech výstrahu dle návrhu zákona č. 65 uváděla. Na jiné společnosti, které vyrábějí podobné výrobky, se takový požadavek vztahovat nemusí.
- Prosazování návrhu zákona č. 65 není konzistentní.
- Společnosti se mohou rozhodnout, že výstrahu nebudou uvádět, protože dospěly k závěru, že podle návrhu zákona č. 65 tak nejsou povinny učinit. Pokud výrobek není výstrahou opatřen, neznámá to, že neobsahuje uvedené chemické látky na podobné úrovni.

Proč společnost Toro tuto výstrahu uvádí?

Společnost Toro se rozhodla, že bude spotřebitelům poskytovat co nejvíce informací, aby mohli činit informovaná rozhodnutí o produktech, které kupují a používají. Společnost Toro v určitých případech poskytuje varování, jestliže si je vědoma přítomnosti jedné nebo více uvedených chemických látek, aniž by bylo provedeno posouzení úrovně expozice, neboť požadavky na omezení expozice nejsou poskytnuty pro všechny uvedené chemické látky. Společnost Toro se z důvodů obezřetnosti rozhodla výstrahu dle návrhu zákona č. 65 uvést, i když nebezpečí vystavení působení chemických látek obsažených ve výrobcích značky Toro je zanedbatelné nebo spadá do rozmezí „žádné významné riziko“. Pokud společnost Toro takovou výstrahu neuvede, může být mimoto žalována státem Kalifornie nebo soukromými stranami, jež o prosazování návrhu zákona č. 65 usilují, a může z toho pro ni vyplývat citelný postih.