

**WAGNER**

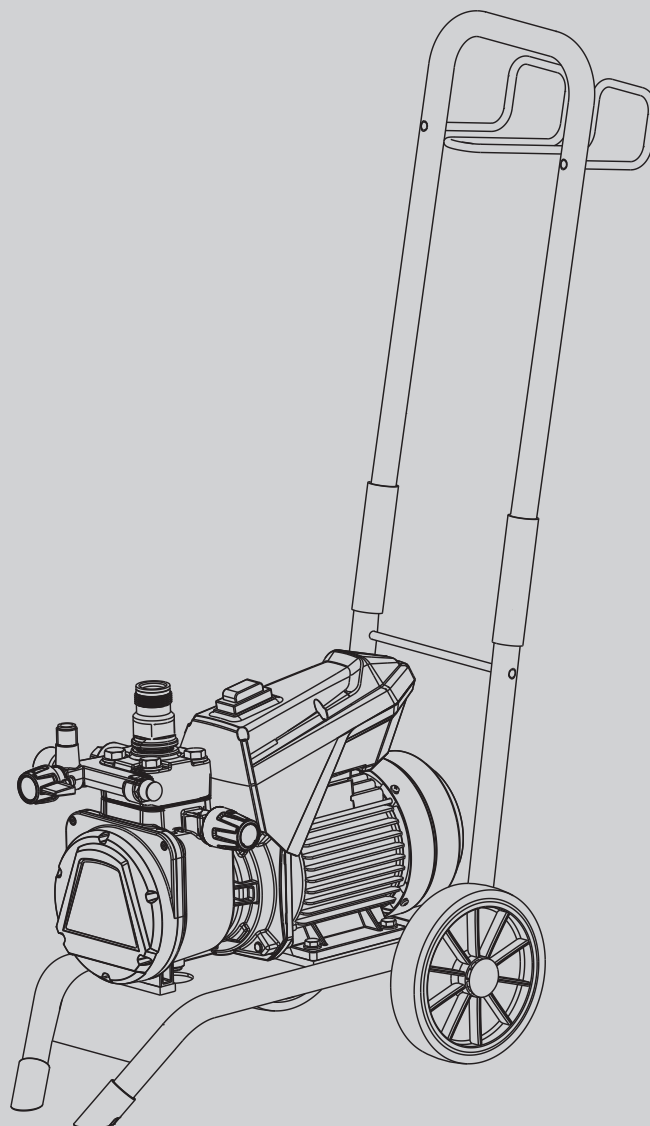

# **SUPER FINISH 23 PRO**

## **UŽIVATELSKÝ MANUÁL**

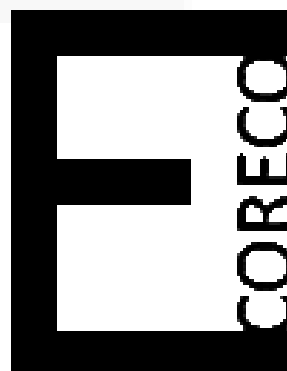

# Varování!

Pozor, nebezpečí zranění při vstříknutí!

Zařízení airless vyvíjejí při stříkání extrémně vysoké tlaky.

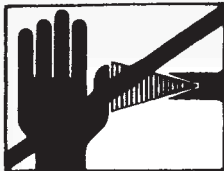
	  <p>Nebezpečí</p>
<p>①</p>	<p>Nikdy se nedotýkejte stříkacího paprsku prsty, rukama nebo jinými částmi těla! Nikdy nemiřte pistolí na sebe, osoby nebo zvířata. Nikdy nepoužívejte pistolí bez ochrany proti dotyku stříkacího paprsku.</p> <p>Poranění stříkacím paprskem nešetřujte jako neškodné řezné poranění. Při poranění pokožky nátěrovou hmotou nebo rozpouštědlem vyhledejte ihned lékaře, aby vás rychle a odborně ošetřil. Informujte lékaře o druhu nátěrové hmoty nebo rozpouštědla.</p>
<p>②</p>	<p><b>Před každým uvedením do provozu musíte podle návodu k provozu dodržovat tyto body:</b></p> <ol style="list-style-type: none"> <li>1. Vadná zařízení nesmíte používat.</li> <li>2. Stříkací pistolí Wagner zajistěte pojistnou páčkou na páce spouště.</li> <li>3. Zabezpečte uzemnění.</li> <li>4. Zkontrolujte povolený provozní tlak z vysokotlaké hadice a stříkací pistole.</li> <li>5. Zkontrolujte těsnost všech spojů.</li> </ol>
<p>③</p>	<p><b>Musíte přísně dodržovat návody na pravidelné čištění a údržbu zařízení.</b> <b>Před každou prací na zařízení a při každé přestávce v práci dodržujte tato pravidla:</b></p> <ol style="list-style-type: none"> <li>1. Ze stříkací pistole a vysokotlaké hadice vypustíte tlak.</li> <li>2. Stříkací pistolí Wagner zajistěte pojistnou páčkou na páce spouště.</li> <li>3. Zařízení vypněte.</li> </ol>

## Dbejte na bezpečnost!

## Obsah

<b>1 Bezpečnostní opatření při airless stříkání</b>	<b>4</b>	4.6 Odvzdušnění hydraulického systému pokud není slyšet funkce vstupního ventilu	11
1.1 Bod vzplanutí	4	4.7 Zprovoznění zařízení s nátěrovým materiálem	11
1.2 Ochrana proti výbuchu	4	<b>5 TECHNIKA STŘÍKÁNÍ</b>	<b>12</b>
1.3 Nebezpečí výbuchu a požáru během stříkání	4	<b>6 PRÁCE S VYSOKOTLAKOU HADICÍ</b>	<b>13</b>
1.4 Nebezpečí poranění stř.paprskem	4	<b>7 PŘERUŠENÍ PRÁCE</b>	<b>13</b>
1.5 Zabezpečení stříkací pistole	4	<b>8 ČIŠTĚNÍ ZAŘÍZENÍ</b>	<b>14</b>
1.6 Zpětný ráz pistole	4	8.1 Čištění zařízení z venčí	15
1.7 Ochrana dýchacích cest proti nadýchání	4	8.2 Nasávací filtr	15
1.8 Prevence chorob z povolání	4	8.3 Vysokotlaký filtr	15
1.9 Max. provozní tlak	5	8.4 Čištění airless pistole	16
1.10 Vysokotlaká hadice	5	<b>9 ÚDRŽBA</b>	<b>16</b>
1.11 Electrostatický náboj (vznik jisker nebo plamene)	5	9.1 General servicing	16
1.12 Použití zařízení na staveništi a v dílně	5	9.2 High-pressure hose	16
1.13 Větrání místností	5	<b>10 OPRAVY NA ZAŘÍZENÍ</b>	<b>17</b>
1.14 Sestavení nasávání	5	10.1 Vstupní ventil	17
1.15 Uzemění předmětu	5	10.2 Výstupní ventil	18
1.16 Čištění jednotky ředidlem	5	10.3 Tlakový regulační ventil	18
1.17 Čištění zařízení	5	10.4 Výměna el.kabelu	19
1.18 Práce a opravy na elektroinstalaci zařízení	5	10.5 Typicky opotřebitelné součásti	19
1.19 Práce na elektrických součástkách	5	10.6 Schéma zapojení	20
1.20 Umístění na nebezpečném povrchu	6	10.7 Náповěda pro případ poruch	21
<b>2 PŘEHLED POUŽITÍ</b>	<b>6</b>	<b>11 NÁHRADNÍ DÍLY A PŘÍSLUŠENSTVÍ</b>	<b>22</b>
2.1 Aplikace	6	11.1 Super Finish 23 Pro accessories	22
2.2 Nátěrový materiál	6	11.2 Seznam náhradních dílů Super Finish 23 Pro	27
2.2.1 Nátěrový materiál s příměsími s ostrými hranami	6	11.3 Seznam náhradních dílů high-pressure filter	29
2.2.2 Filtrování	7	11.4 Seznam náhradních dílů hopper	29
<b>3. POPIS JEDNOTKY</b>	<b>7</b>	11.5 Seznam náhradních dílů Trolley	30
3.1 Airless proces	7	11.6 Seznam náhradních dílů suction system	30
3.2 Funkce zařízení	7	Kontrola zařízení	31
3.3 Popis zařízení	8	Prohlášení o shodě	31
3.4 Nastavení rukojeti	9	Poznámky k likvidaci	31
3.5 Technická data	9	Prohlášení o záruce	31
<b>4 UVEDENÍ DO PROVOZU</b>	<b>10</b>	CE - certifikát	32
4.1 Zařízení s nasávacím systémem	10	Servisní střediska	33
4.2 Zařízení s horní nádobkou	10		
4.3 Vysokotlaká pistole a hadice	10		
4.4 Připojení k el.síti	10		
4.5 Čištění zařízení od konzervačního prostředku při prvním uvedení do provozu	11		

## 1 BEZPEČNOSTNÍ PŘEDPISY PRO AIRLESS STŘÍKÁNÍ

Musíte dodržovat všechny místní platné bezpečnostní předpisy. Bezpečnostní technické požadavky na airless stříkání se řídí mimo jiné těmito předpisy:

- a) Evropská norma „Rozprašovací a stříkací zařízení pro nátěrové hmoty – bezpečnostní předpisy“ (EN 1953).

K bezpečnému zacházení s airless vysokotlakým stříkacím zařízením musíte dodržovat tyto bezpečnostní předpisy.

### 1.1 BOD VZPLANUTÍ

 <p><b>Nebezpečí</b></p>	<p>Při stříkání používejte pouze nátěrové hmoty s bodem vzplanutí, který je roven nebo větší než 21 °C.</p> <p>Bod vzplanutí je nejnižší teplota, při které se z nátěrové hmoty uvolňují výpary. Tyto výpary dostačují k tomu, aby se vzduchem nad nátěrovou hmotou vytvořily zápalnou směs.</p>
---	--



### 1.2 OCHRANA PROTI VÝBUCHU

 <p><b>Nebezpečí</b></p>	<p>Zařízení nepoužívejte v provozovnách, které spadají pod nařízení o ochraně proti výbuchu. Zařízení není vyrobeno v nevybušném provedení.</p> <p>Neprovozujte zařízení v místech s nebezpečím výbuchu (zóna 0, 1 a 2). Místa s nebezpečím výbuchu jsou např. sklady barev a nejbližší okolí stříkaného předmětu. Přístroj postavte ve vzdálenosti nejméně 3 m od stříkaného předmětu.</p>
--	---

### 1.3 NEBEZPEČÍ VÝBUCHU A POŽÁRU OD ZÁPALNÝCH ZDROJŮ PŘI STŘÍKÁNÍ

 <p><b>Nebezpečí</b></p>	<p>V okolí nesmí být umístěny žádné zápalné zdroje, jako jsou např. oheň, kouření cigaret, doutníků a dýmek, jiskry, žhavé dráty, horké povrchy atd.</p>
--	--

### 1.4 NEBEZPEČÍ PORANĚNÍ STŘÍKACÍM PAPSKEM

 <p><b>Nebezpečí</b></p>	<p>Pozor / nebezpečí zranění při vstříknutí! Nikdy nemiřte pistolí na sebe, osoby nebo zvířata.</p>
	<p>Nikdy nepoužívejte pistolí bez ochrany proti dotyku stříkacího paprsku. Stříkací paprsek nesmí přijít do styku s žádnou částí těla.</p>
	<p>Vysoké tlaky při stříkání na výstupu airless stříkacích pistolí mohou způsobit velmi nebezpečná zranění. Při kontaktu se stříkacím paprskem může být nátěrová hmota vstříknuta do kůže. Poranění stříkacím paprskem neošetřujte jako neškodné řezné poranění. Při poranění pokožky nátěrovou hmotou nebo rozpouštědlem vyhledejte ihned lékaře, aby vás rychle a odborně ošetřil. Informujte lékaře o druhu nátěrové hmoty nebo rozpouštědla.</p>

### 1.5 ZAJIŠTĚNÍ STŘÍKACÍ PISTOLE PŘED NEÚMYSLNÝM SPUŠTĚNÍM

Při montáži nebo demontáži trysky a při přerušení práce stříkací pistolí vždy zajistěte.

### 1.6 ZPĚTNÝ RÁZ PISTOLE

 <p><b>Nebezpečí</b></p>	<p>Při vysokém provozním tlaku způsobí stisknutí páky spouště zpětný ráz až 15 N. Jestliže na to nebudete připraveni, může dojít ke zpětnému odrazu ruky nebo ke ztrátě rovnováhy. Tato akce může vést ke zraněním.</p>
---	---

### 1.7 OCHRANA DÝCHACÍCH CEST PŘED VÝPARY ROZPOUŠTĚDEL

Při stříkání noste ochranné prostředky dýchacích cest. Uživatelé musíte poskytnout dýchací ochrannou masku.

### 1.8 PREVENCE CHOROB POVOLÁNÍ

K ochraně pokožky jsou nutné ochranný oděv, rukavice a případně ochranný krém. Dodržujte předpisy výrobce nátěrových hmot, rozpouštědel a čisticích prostředků při přípravě, zpracování a čištění zařízení.

## 1.9 MAX. PROVOZNÍ TLAK

Povolený provozní tlak stříkací pistole, příslušenství stříkací pistole, příslušenství zařízení a vysokotlaké hadice nesmí být nižší než maximální provozní tlak 25 MPa (250 barů), který je uvedený na zařízení.

## 1.10 VYSOKOTLAKÁ HADICE

 <b>Nebezpečí</b>	<p>Pozor / nebezpečí zranění při vstříknutí! V důsledku opotřebení, lámání a používání, které neodpovídá určenému účelu, se na vysokotlaké hadici mohou vytvořit netěsná místa. Netěsným místem může dojít ke vstříknutí kapaliny do membrány.</p>
---	--

- Před každým použitím vysokotlakou hadici důkladně zkontrolujte.
- Poškozenou vysokotlakou hadici okamžitě vyměňte.
- Nikdy neopravujte vysokotlakou hadici svépomocí!
- Zamezte ostrým ohybům nebo zlomům, nejmenší poloměr ohybu je asi 20 cm.
- **Nepřejíždějte** přes vysokotlakou hadici a chraňte ji před ostrými předměty a hranami.
- Při přemísťování zařízení nikdy netahejte za vysokotlakou hadici.
- Vysokotlakou hadici nezkrucujte.
- Nevkládejte vysokotlakou hadici do rozpouštědel. Vnější stranu pouze otírejte nasáklou utěrkou.
- Vysokotlakou hadici uložte tak, aby netvořila překážku, o niž by bylo možno zakopnout.

 <b>i</b>	<p>Z důvodů funkce, bezpečnosti a životnosti používejte pouze originální vysokotlaké hadice WAGNER.</p>
---	---

## 1.11 ELEKTROSTATICKÝ NÁBOJ (VZNIK JISKER NEBO PLAMENE)

 <b>Nebezpečí</b>	<p>V důsledku rychlosti proudu nátěrové hmoty při stříkání může podle okolností dojít k elektrostatickému nabití zařízení. Tento náboj může způsobit při výboji vznik jisker nebo plamene. Proto je nutné, aby zařízení bylo vždy uzemněno přes elektrickou instalaci. Připojení musí být provedeno přes ochranný kontakt el. zásuvky, který je uzemněn podle předpisu.</p>
---	---

Elektrostatický náboj stříkací pistole a vysokotlaké hadice je odváděn pomocí vysokotlaké hadice. Proto elektrický odpor mezi přípojkami vysokotlaké hadice musí být roven nebo menší než jeden megaohm.

## 1.12 ZAŘÍZENÍ PŘI PROVOZU NA STAVENIŠTÍCH A V DÍLNÁCH

Přípojka na elektrickou síť smí být provedena pouze přes zvláštní napájecí místo s proudovým chráničem s  $INF \leq 30$  mA.

## 1.13 ZATÍŽENÍ EL. ZÁSUVKY NA ZAŘÍZENÍ

El. zásuvku nezatěžujte více než 1500 wattů. Připojený kabelový buben úplně rozvíňte.

## 1.14 VĚTRÁNÍ PŘI STŘÍKÁNÍ V UZAVŘENÝCH PROSTORÁCH

Musíte zajistit dostatečné větrání k odvedení výparů rozpouštědla.

## 1.15 ODSÁVACÍ ZAŘÍZENÍ

Tato zařízení musí zhotovit uživatel zařízení podle místních předpisů.

## 1.16 UZEMNĚNÍ STŘÍKANÉHO PŘEDMĚTU

Stříkaný předmět musí být uzemněn (stěny budov jsou zpravidla uzemněny přirozenou cestou).

## 1.17 ČIŠTĚNÍ ZAŘÍZENÍ ROZPOUŠTĚDLEM

 <b>Nebezpečí</b>	<p>Při čištění zařízení rozpouštědlem nesmíte rozpouštědlo stříkat nebo čerpat do nádoby s malým otvorem (otvor od zátky). Nebezpečí tvorby směsi plynu / vzduchu s nebezpečím výbuchu. Nádoba musí být uzemněna.</p>
---	---

## 1.18 ČIŠTĚNÍ ZAŘÍZENÍ

 <b>Nebezpečí</b>	<p>Nebezpečí zkratu po vniknutí vody! Nikdy zařízení nepostříkujte vysokotlakým nebo parním vysokotlakým čističem.</p>
---	--

## PRÁCE NEBO OPRAVY NA ELEKTRICKÉ VÝBAVĚ

Tyto práce smějí provádět pouze kvalifikovaní elektrikáři. Za neodbornou instalaci nepřebíráme žádnou odpovědnost.

## 1.20 PRÁCE NA ELEKTRICKÝCH SOUČÁSTECH

Při všech pracích vytáhněte elektrickou zástrčku z el. zásuvky.

## PŘEHLED POUŽITÍ

**1.21 USTAVENÍ NA NEROVNÉM POVRCHU**

Přední strana musí být obrácená směrem dolů, aby se zamezilo sklouznutí.

Na šikmých plochách zařízení nepoužívejte, protože se z důvodu vibrací může posunovat.

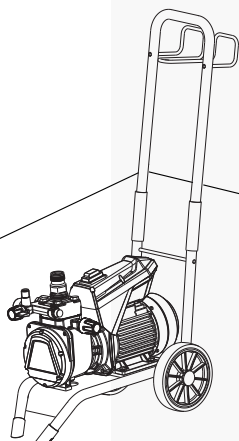

Výkon zařízení Super Finish 23 Pro je koncipován tak, aby bylo možné zpracovat disperze ve vnitřním prostředí u předmětů malých až středních velikostí.

U nanášení barev je přístroj vhodný pro všechny obvyklé práce, jako jsou např.:

dveře, zárubně, zábradlí, nábytek, dřevěná obložení, ploty, topná tělesa a ocelové díly.

Pro práce s barvami doporučujeme použít horní zásobník.

**2.2 NÁTĚROVÁ HMOTA****Zpracovatelné nátěrové hmoty**

Laky a barvy na bázi vody nebo ředidla, dvousložkové nátěrové hmoty, disperze, latexové barvy.

Zpracování jiných nátěrových hmot byste měli provádět pouze po konzultaci s firmou Wagner, protože by mohla být ovlivněna životnost a bezpečnost zařízení.



U použitých nátěrových hmot dbejte na kvalitu pro způsob zpracování airless.

Zařízení je schopné zpracovat nátěrové hmoty s viskozitou až 20000 mPas. Jestliže se výkon stříkání u nátěrových hmot s vysokou viskozitou snižuje, musíte je zředit podle údajů výrobce.

Před započítím práce nátěrovou hmotu dobře zamíchejte.



Pozor! Při míchání nátěrových hmot, zvláště pomocí motorem poháněného míchadla, dbejte na to, abyste nevmíchali žádné vzduchové bubliny.

Vzduchové bubliny způsobují při stříkání poruchy a mohou vést až k přerušení provozu.

**2 PŘEHLED POUŽITÍ****2.1 OBLASTI POUŽITÍ**

Super Finish 23Pro je elektricky poháněné zařízení k rozprašování nátěrových hmot bez pomoci vzduchu (airless). Je vhodná také pro provoz barvicího válečku s vnitřním napájením, který je k dispozici jako příslušenství.

Super Finish 23Pro lze použít jak v dílnách, tak na staveništích.

**2.2.1 NÁTĚROVÉ HMOTY S PŘÍMĚSEMI S OSTRÝMI HRANAMI**

Tyto částičky mají velký vliv na opotřebení ventilů a trysek. Životnost těchto opotřebitelných dílů se tímto působením značně snižuje.

## 2.2.2 FILTRACE

Aby byl zajištěn bezporuchový provoz, je nutná dostatečná filtrace. Zařízení je k tomuto účelu vybaveno nasávacím filtrem (poz. 1) a jedním nástrčným filtrem ve stříkací pistoli (poz. 2). Důrazně doporučujeme provádět pravidelnou kontrolu poškození nebo znečištění těchto filtrů.

Vysokotlaký filtr (poz. 3), k dispozici jako příslušenství, zvětšuje plochu filtrace a usnadňuje práci se zařízením.

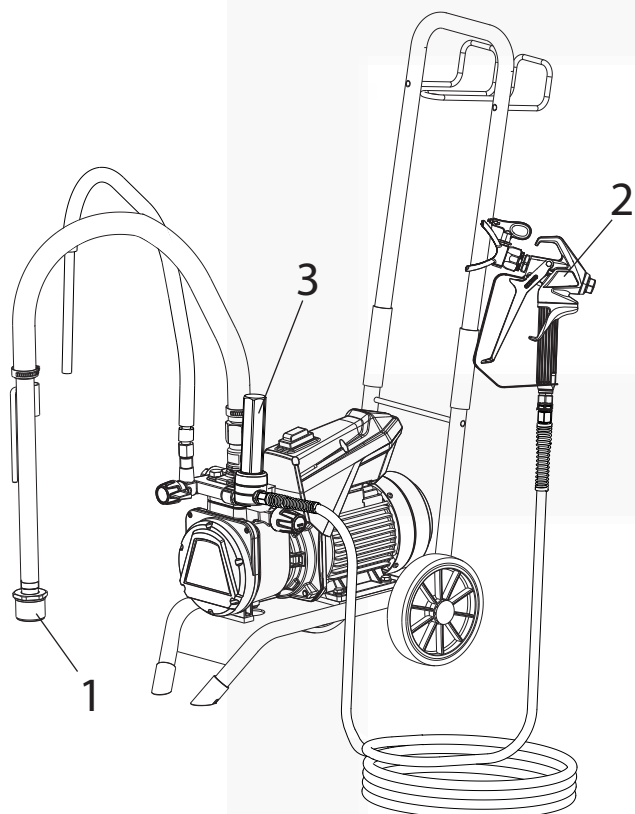

## 3 POPIS ZAŘÍZENÍ

### 3.1 POSTUP AIRLESS STŘÍKÁNÍ

Hlavními oblastmi použití jsou velké tloušťky vysoce viskózních nátěrových hmot.

U zařízení Super Finish 23Pro membránové čerpadlo nasává nátěrovou hmotu a vysokotlakou hadicí ji čerpá do stříkací pistole s tryskou airless. Zde se nátěrová hmota rozprašuje, protože je tlakem až max. 25 MPa (250 barů) protlačovaná otvorem trysky. Tento vysoký tlak způsobí, že se nátěrová hmota rozpráší na mikroskopické částičky.

Označení postupu AIRLESS (bez vzduchu) se zakládá na tom, že se při rozprašování nepoužívá vzduch.

Tento způsob stříkání má tu výhodu, že při tomto způsobu provozu s nejjemnějším rozprašením a přesto bez vzniku mlhy (v závislosti na správném nastavení zařízení), lze docílit hladký povrch bez bublin. Vedle těchto hledisek je nutno se zmínit také o dobré ovladatelnosti.

### 3.2 FUNKCE ZAŘÍZENÍ

K lepšímu porozumění funkce v krátkosti o technickém uspořádání:

Super Finish 23Pro je elektricky poháněné vysokotlaké zařízení na stříkání barev. Elektromotor (1) pohání planetovou převodovku (2) hydraulického čerpadla. Píst (3) se pohybuje nahoru a dolů a čerpá hydraulický olej pod membránu (4), která se přitom pohybuje.

Podrobně: Pohybem membrány směrem dolů se samočinně otevře talířový sací ventil (5) a nátěrová hmota se nasaje. Při pohybu membrány směrem nahoru se nátěrová hmota stlačí a přitom se otevře kulový výpustný ventil, zatímco se sací ventil zavře.

Nátěrová hmota proudí pod vysokým tlakem vysokotlakou hadicí do stříkací pistole a při výstupu z trysky je rozprašena. Tlakový regulační ventil omezuje nastavený tlak v hydraulickém okruhu a tím tlak nátěrové hmoty. Změna tlaku při použití stejné trysky vede také ke změně rozprašovaného množství.

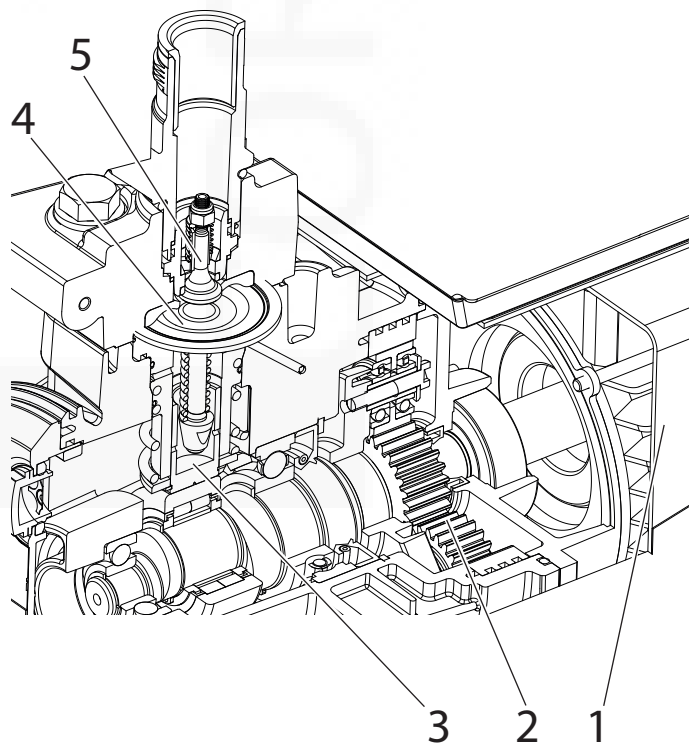

### 3.3 POPIS ZAŘÍZENÍ

- 1 Držák trysky s tryskou
- 2 Stříkácí pistole
- 3 Vysokotlaká hadice
- 4 Přípojka vysokotlaké hadice
- 5 Tlakoměr
- 6 Tlakový regulační ventil
- 7 ON / OFF vypínač
- 8 Ventil uvolnění tlaku



=  Stříkání



=  Cirkulace

- 9 Hadice zpětného okruhu\*
- 10 Nasávací hadice\*
- 11 Horní nádržka\*
- 12 Výstupní ventil
- 13 Měřka oleje
- 14 Čistící nádržka
- 15 Držák hadice
- 16 Držák pistole
- 17 Taška na nářadí (nezobrazena.)

\*Příslušenství. Skutečné součásti dodávky závisí na konfiguraci Spray Packu

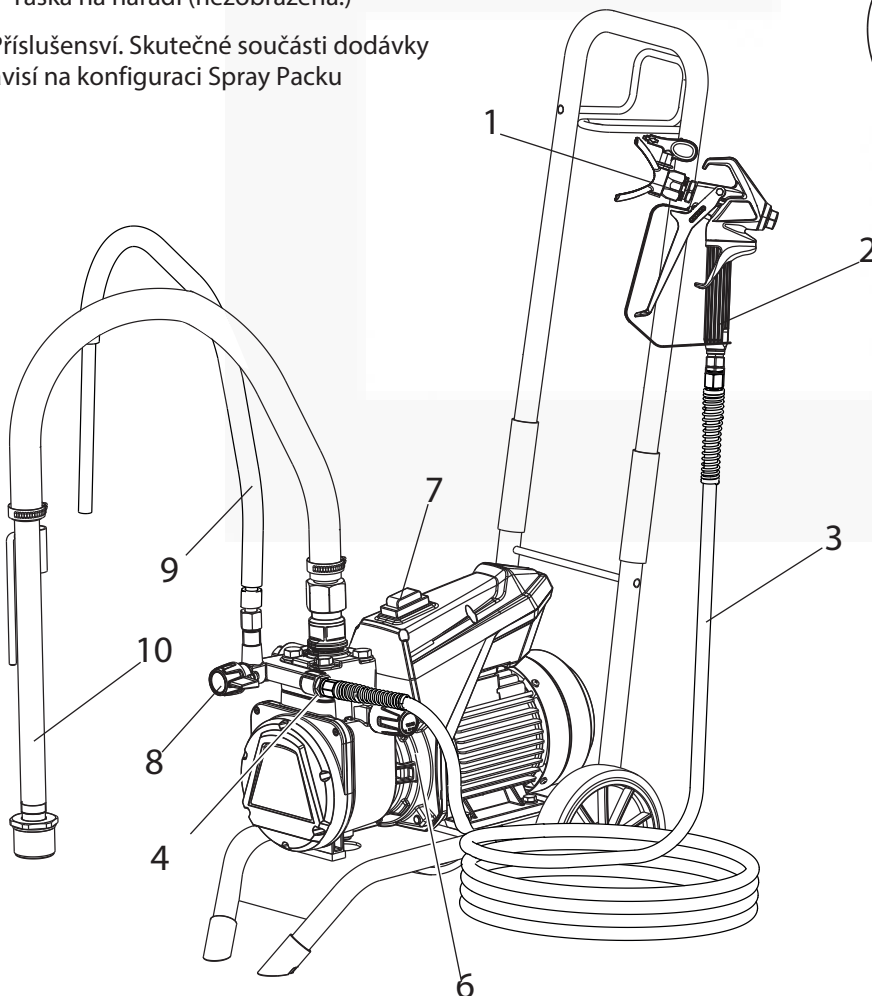
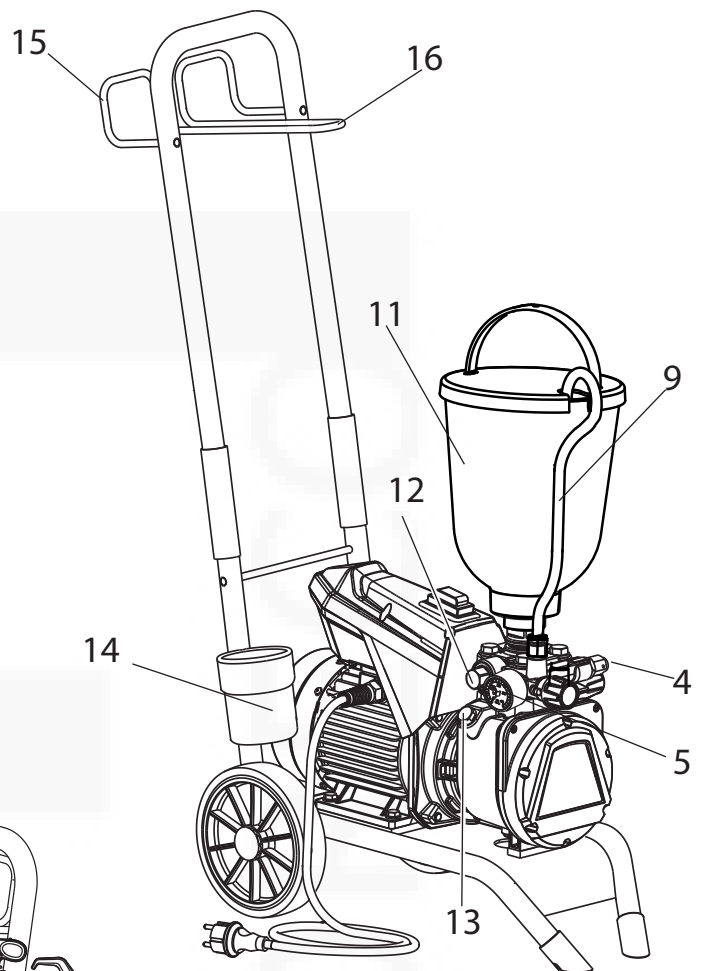

### 3.4 NASTAVENÍ RUKOJETI

Překlopte rukojeť (1) směrem vzhůru (objímky se zasunou dolů a zajistí rukojeť v základní poloze).

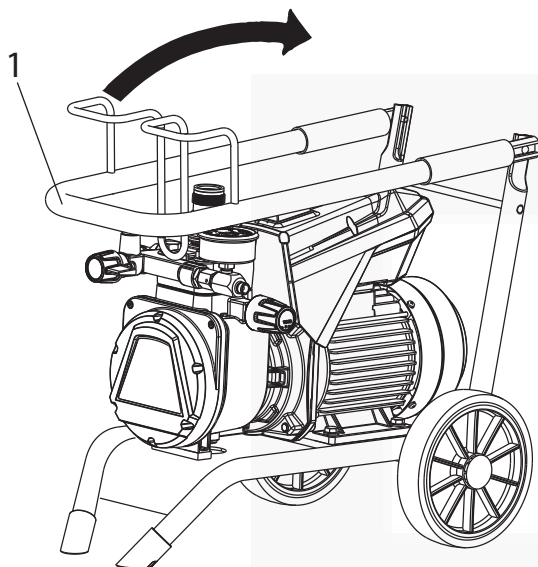

Pro opětovné sklopení rukojeti vysuňte objímky (2) opět směrem vzhůru.

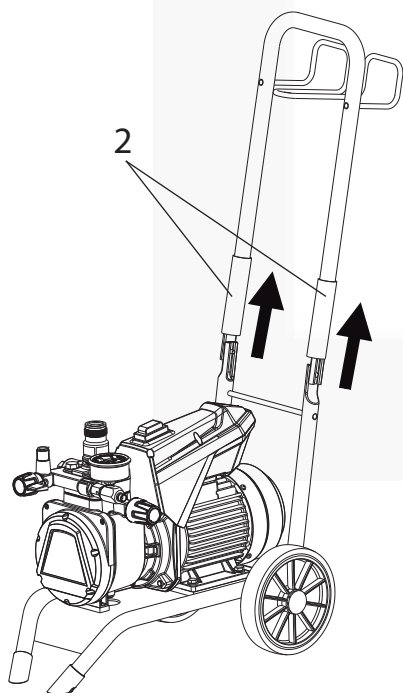

### Převoz zařízení

Zajistěte jednotku ve vozidle pomocí vhodných upevňovacích prvků. Příklad lze v případě potřeby umístit na bok. V tomto případě dbejte na to, aby nedošlo k poškození příslušenství. Upozornění: Z přípojek mohou unikat zbytky barev nebo zbytků rozpouštědel!

### 3.5 TECHNICKÉ ÚDAJE

Napětí:	230 voltů ~, 50 Hz
Jištění:	16 A se zpožděním
Přívodní vedení k zařízení:	délka 6 m, 3x1,5 mm <sup>2</sup>
Max. odběr proudu:	7,4 A
Druh krytí:	IP 44
Příkon zařízení:	1,3 kW
Max. provozní tlak:	25 MPa (250 barů)
Max. objemový proud:	2,6 l/min
Objemový proud při 12 MPa (120 barů) s vodou:	2,3 l/min
Max. povol. teplota nátěrové hmoty:	43 °C
Max. viskozita:	20000 mPa s
Hmotnost	27 kg
Plnicí množství hydraulického oleje:	1,3 litrů
Vazelína v převodech	45 g
Max. vibrace na stříkací pistoli:	menší než 2,5 m/s <sup>2</sup>
Max. hladina akustického tlaku:	75 dB (A)*

\*Místo měření: Ve vzdálenosti 1 m stranou od zařízení a 1,60 m nad podlahou, provozní tlak 12 MPa (120 barů), podlaha odrážející zvuk

## 4 UVEDENÍ DO PROVOZU

### 4.1 ZAŘÍZENÍ S NASÁVACÍM SYSTÉMEM

1. Dbejte na to, aby těsnicí plochy na přípojkách byly čisté. Dbejte na to, aby červený přívod (1) byl nasazen do vstupu nátěrové hmoty (4).
2. Příloženým klíčem (41 mm) našroubujte přesuvnou matici (2) na nasávací trubce (3) na vstup nátěrové hmoty (4) a rukou ji utáhněte.
3. Našroubujte přesuvnou matici (5) na hadici vratného okruhu (6) na přívod (7) (velikost klíče 22 mm).

### 4.2 ZAŘÍZENÍ S HORNÍM HORNÍM ZÁSOBNÍKEM (5 LITRŮ)

1. Dbejte na to, aby těsnicí plochy na přípojkách byly čisté. Dbejte na to, aby červený přívod (1) byl nasazen do vstupu nátěrové hmoty (4).
2. Našroubujte přesuvnou matici (5) na hadici vratného okruhu (6) na přívod (7).
3. Našroubujte horní zásobník (8) na přívod nátěrové hmoty (4) a rukou ji utáhněte.

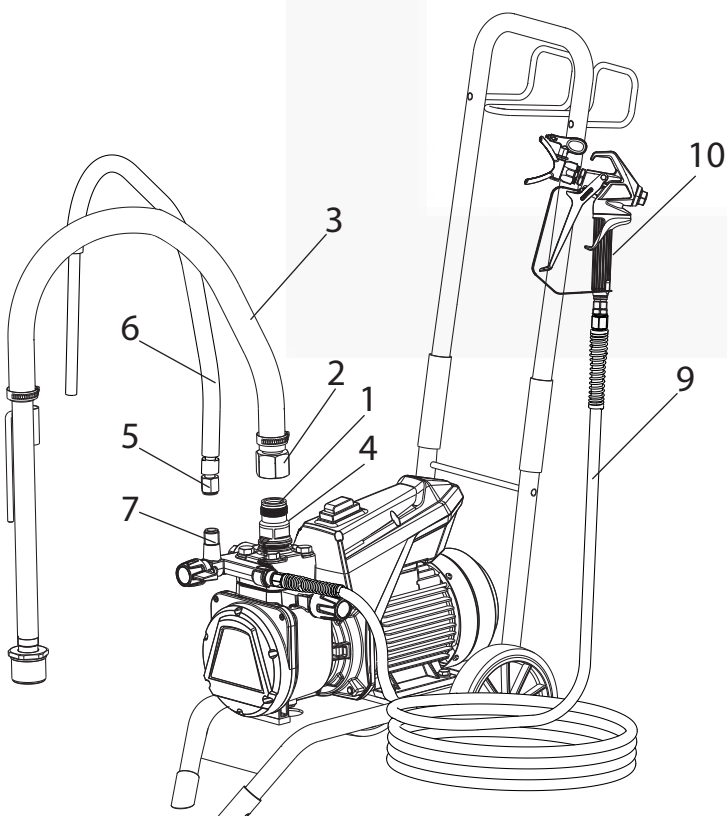

### 4.3 VYSOKOTLAKÁ HADICE A STRÍKACÍ PISTOLE

1. Našroubujte vysokotlakou hadici (9) na hadicovou přípojku.
2. Našroubujte stříkací pistoli (10) na vysokotlakou hadici.
3. Všechny přesuvné matice na vysokotlaké hadici pevně utáhněte, aby nátěrová hmota nevytékala.
4. Na stříkací pistoli našroubujte držák trysky s vybranou tryskou, vyrovnejte jej a pevně utáhněte. (viz také návod stříkací pistole / držák trysky)



Pozor

Při odšroubování vysokotlaké hadice přidr-  
žujte šroubení přípojky klíčem 22 mm.

### 4.4 PŘIPOJENÍ NA ELEKTRICKOU SÍŤ



Pozor

Připojení musí být provedeno vždy přes  
ochranný kontakt el. zásuvky s proudovým  
chráničem (chránič FI).

Před připojením do elektrické sítě dbejte na to, aby sítové na-  
pětí souhlasilo s údajem na štítku o výkonu zařízení.

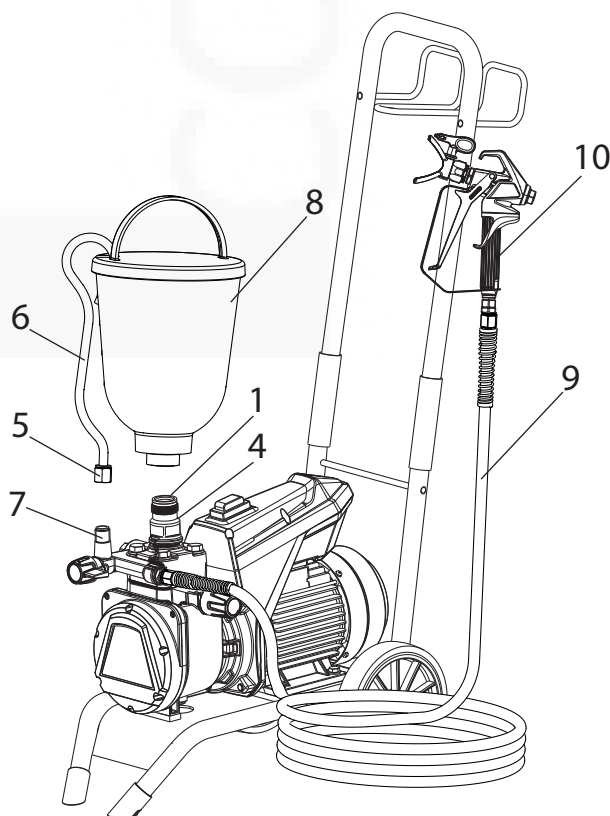



#### 4.5 ČIŠTĚNÍ ZAŘÍZENÍ OD KONZERVAČNÍHO PROSTŘEDKU PŘI PRVNÍM UVEDENÍ DO PROVOZU

##### Jednotka s nasávací trubicí

1. Nasávací systém ponořte do nádoby naplněné vhodným čisticím prostředkem. (doporučení: voda)

##### Zařízení s horním zásobníkem

2. Do horního zásobníku naplňte vhodný čisticí prostředek. (doporučení: voda)
3. Nastavte přetlakový ventil (1) na  (cirkulace).
4. Zařízení zapněte pomocí ON/OFF vypínače (2).
5. Pomalu otáčejte ovladačem tlaku (3) do **prava**.
6. Počkejte až uslyšíte zvuk vstupního ventilu a čisticí kapalina začne vytékat ze zpětné hadice.
7. Otočte ovladačem tlaku (3) přibližně o jednu otáčku zpět
8. Nastavte přetlakový ventil (1) na  (stříkání). Tlak stoupá uvnitř vysokotlaké hadice (viditelné na manometru(4)).
9. Nasměrujte trysku stříkací pistole na vnitřní stěnu otevřené a prázdné kovové nádoby a stiskněte spoušť u stříkací pistole.
10. Tlak se zvyšuje otáčením ovladače regulace tlaku (3) doprava. Nastavte cca. 10 MPa (100 bar) na manometru.
11. Čisticí prostředek stříkejte ven cca 1 - 2 min. (~ 5 litrů) do otevřené sběrné nádoby.

#### 4.6 ODVZDUŠNĚNÍ ZAŘÍZENÍ (HYDRAUL. SYSTÉM), JESTLIŽE NENÍ SLYŠET ZVUK SACÍHO VENTILU

1. Příklad zapněte vypínačem ON/ OFF(2).
2. **Otočte ovladačem tlaku (3) cca. o tři otáčky doleva.**
3. Nastavte přetlakový ventil (1) na  (cirkulace). Hydraulický systém je odvětráván. Nechte přístroj zapnutý po dobu dvou až tří minut.
4. **Pak pomalu otáčejte ovladačem regulace tlaku (3) doprava, dokud neuslyšíte zvuk vstupního ventilu**
5. Pokud ne, opakujte body 2 a 4

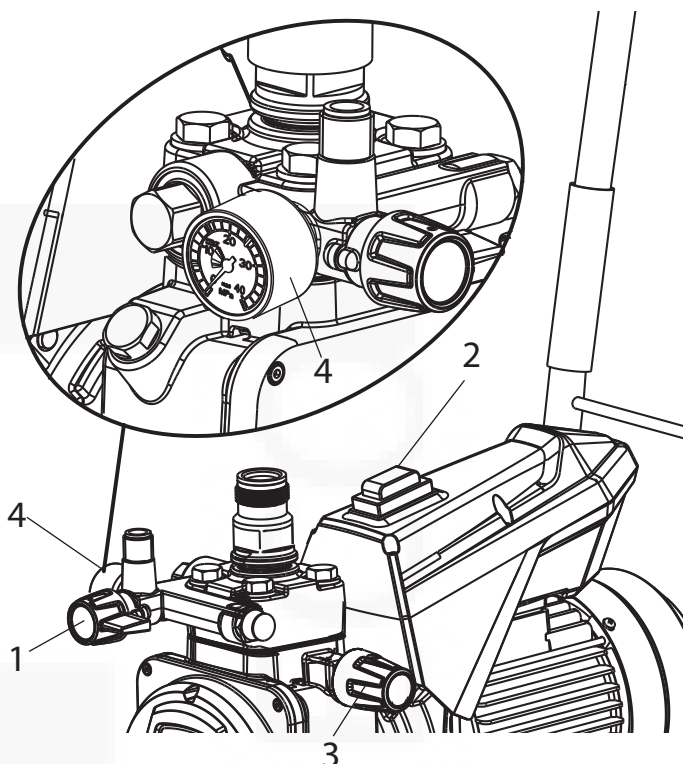



#### 4.7 UVEDENÍ ZAŘÍZENÍ DO PROVOZU S NÁTĚROVOU HMOTOU

##### Zařízení s nasávacím systémem

1. Nasávací systém ponořte do nádoby naplněné nátěrovou hmotou.

##### Zařízení s horním zásobníkem

2. Do horního zásobníku naplňte nátěrovou hmotou.
3. Stiskněte několikrát tlačítko sacího ventilu (4), aby se případně slepený sací ventil uvolnil.
4. Nastavte multifunkční spínač (1) na  (ZAP – cirkulace), zařízení se zapne.
5. Regulační knoflík tlaku (2) otočte až nadoraz směrem **doprava**. Jestliže se hluk ventil změnil, je zařízení odvětráno a nasává nátěrovou hmotou.
6. Jakmile nátěrová hmota vytéká z hadice vratného okruhu, otočte regulační knoflík tlaku (2) asi o jednu otáčku zpět.
7. Nastavte vícefunkční spínač (1) na  (stříkání). Ve vysokotlaké hadici se začne zvyšovat tlak (viditelné na tlakoměru (3)).
8. Otevřete stříkací pistoli a stříkejte do otevřené sběrné nádoby, abyste ze zařízení odstranili zbývající čisticí prostředek. Jakmile nátěrová hmota vystřikuje z trysky, pistoli uzavřete.
9. Nastavte stříkací tlak otáčením knoflíku regulace tlaku (2).
10. Zařízení je připraveno k provozu.

## 5 TECHNIKA STŘÍKÁNÍ

Během procesu stříkání vedte pistoli stejnoměrně. Pokud tento způsob práce nedodržíte, bude výsledek stříkání nepravidelný. Pohyb provádějte celou paží, nikoli jen zápěstím. Musíte stále dodržovat vzdálenost asi 30 cm mezi tryskou a stříkanou plochou. Ohraničení okraje stříkacího paprsku nemá být příliš ostré, aby se při příštím průchodu mohlo snadno překrývat. Stříkací pistoli vedte vždy v úhlu 90° ke stříkané ploše, aby vznikalo co nejméně mlhy.

K docílení obzvláště dobrých výsledků při lakování povrchů dodává firma Wagner ve svém programu speciální příslušenství, např. trysky FineFinish nebo stříkací pistoli AirCoat s dvojitou hadicí a regulátorem tlaku. Váš prodejce Wagner vám rád poradí.

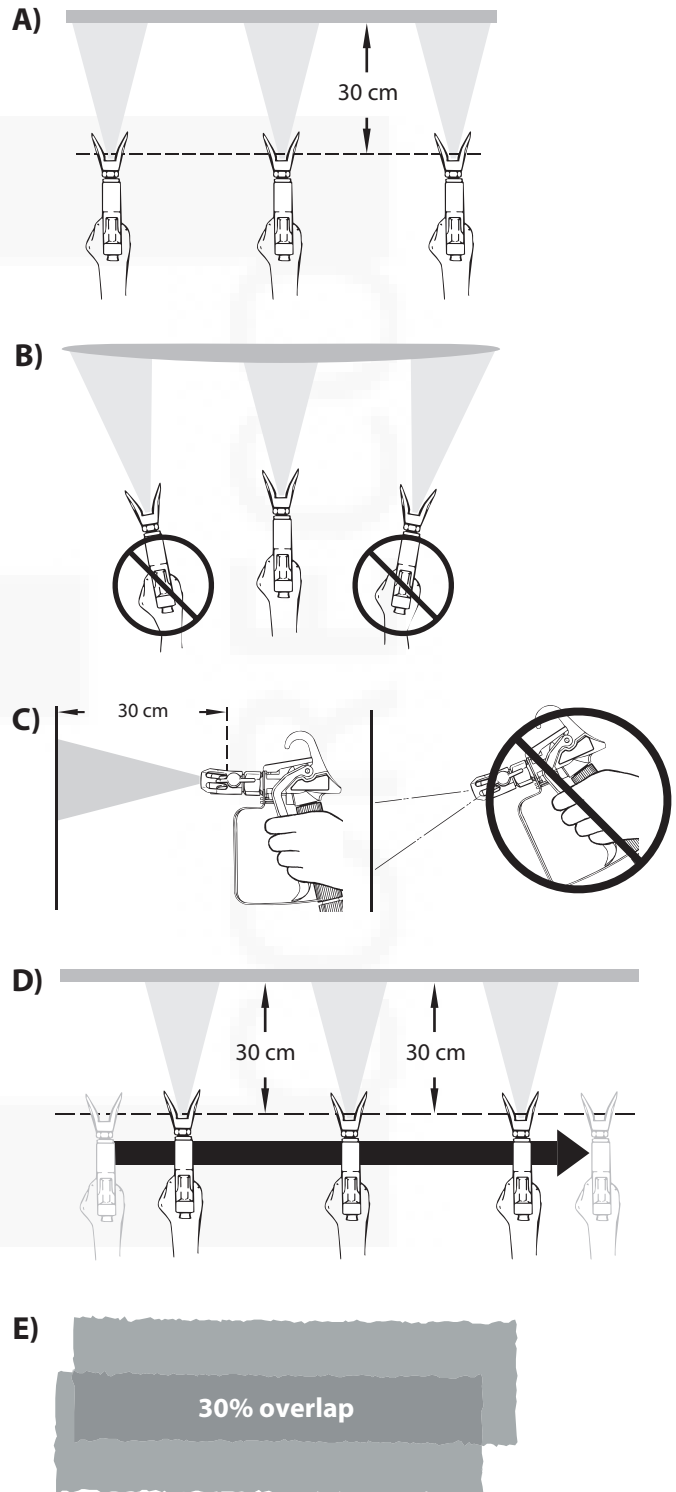

## 6 MANIPULACE S VYSOKOTLAKOU HADICÍ

Zařízení je vybaveno vysokotlakou hadicí, která je speciálně určena pro membránová čerpadla.



Nebezpečí poranění při netěsné vysokotlaké hadici. Poškozenou vysokotlakou hadici okamžitě vyměňte.

Nikdy neopravujte vysokotlakou hadici svépomocí!

S vysokotlakou hadicí zacházejte starostlivě. Zamezte ostrým ohybům nebo zlomům, nejmenší poloměr ohybu je asi 20 cm. Přes vysokotlakou hadici **nepřejíždějte** a chraňte ji před ostrými předměty a hranami.

Při přemísťování zařízení nikdy netahejte za vysokotlakou hadici.

Dbejte na to, aby se vysokotlaká hadice nepřetočila. Použitím stříkací pistole Wagner s otočným kloubem a s hadicovým bubnem tomu můžete zabránit.



Pro manipulaci s vysokotlakou hadicí při práci na lešení se prokázalo, že nejvýhodnější je vést hadici na **vnější straně** lešení.



S rostoucím stářím vysokotlakých hadic se zvyšuje riziko poškození. Společnost Wagner doporučuje provést výměnu vysokotlaké hadice po 6 letech.



Z důvodů funkce, bezpečnosti a životnosti používejte pouze originální vysokotlaké hadice WAGNER.

## 7 PŘERUŠENÍ PRÁCE



1. Vícefunkční spínač nastavte na  (vypuštění tlaku, cirkulace), potom na **0** (VYP).
2. Stiskněte páku spouště stříkací pistole, abyste z vysokotlaké hadice a stříkací pistole vypustili tlak.
3. Stříkací pistoli zajistěte, viz návod k provozu stříkací pistole.
4. Vyjměte trysku z držáku pistole a uložte ji do malé nádoby s vhodným čisticím prostředkem.
5. Nasávací systém nechejte ponořený do nátěrové hmoty nebo jej ponořte do vhodného čisticího prostředku. Nasávací filtr a zařízení nesmí vyschnout.
6. Nádoby s materiálem přikryjte, abyste zabránili vyschnutí barvy.





Při použití rychleschnoucích nebo dvousložkových nátěrových hmot zařízení ihned vymyjte vhodným čisticím prostředkem dříve, než uplyne doba zpracování, protože v opačném případě lze zařízení vyčistit pouze se značnou námahou.

## 8 ČIŠTĚNÍ ZAŘÍZENÍ

Čistota je nejjistější zárukou bezporuchového provozu. Po skončení stříkacích prací zařízení vyčistěte. Nátěrové hmoty nesmí v žádném případě v zařízení zaschnout a usadit se. Čisticí prostředek použitý k čištění (pouze s bodem vzplanutí přes 21 °C) musí odpovídat nátěrové hmotě.



- **Zajištění stříkací pistole**, viz návod k provozu stříkací pistole.  
Demontujte trysku a držák trysky a vyčistěte je
- **Zařízení s nasávacím systémem**
  1. Nastavte přetlakový ventil na  (cirkulace).
  2. Příklad zapněte vypínačem ON/ OFF.
  3. Vyjměte nasávací trubku z nádoby s materiálem, zařízení s pevnou nasávací trubkou nakloňte. Hadice vratného okruhu zůstane nad nádobou s materiálem, dokud již nevytéká žádná nátěrová hmota.
  4. Nasávací systém ponořte do vhodného čisticího prostředku.
  5. Tlakový regulační ventil nastavte na minimální stříkací tlak.
  6. Nastavte přetlakový ventil na  (stříkání).
  7. Stiskněte páku spouště na stříkací pistoli, aby se zbytky nátěrové hmoty z vysokotlaké hadice a stříkací pistole vyčerpaly do otevřené nádoby (popřípadě pomalu zvyšte tlak na tlakovém regulačním ventilu, abyste zajistili vyšší objem čerpání materiálu).

	U nátěrových hmot s rozpouštědlem musíte nádobu uzemnit.
---	--



	Pozor! Nečerpejte do nádoby s malým otvorem (otvor od zátky)! Viz bezpečnostní předpisy.
---	---

8. Nastavte vícefunkční spínač na  (ZAP - cirkulace).
9. Nechejte několik minut čerpat v okruhu čisticí prostředek.

	Čisticí účinek se zvýší, když stříkací pistoli střídavě otevřete nebo zavřete.
---	--



10. Nastavte vícefunkční spínač na  (stříkání).
11. Zbytek čisticího prostředku čerpejte do otevřené nádoby, dokud zařízení není prázdné.
12. Nastavte přetlakový ventil na  (cirkulace).
13. Zařízení vypněte.

- **Zařízení s horním zásobníkem**

1. Nastavte přetlakový ventil na  (cirkulace).
2. Příklad zapněte vypínačem ON/ OFF.
3. Tlakový regulační ventil nastavte na minimální stříkací tlak.
4. Nastavte vícefunkční spínač na  (stříkání).
5. Stiskněte páku spouště na stříkací pistoli, aby se zbytky nátěrové hmoty z horního zásobníku, vysokotlaké hadice a stříkací pistole vyčerpaly do otevřené nádoby (popřípadě pomalu zvyšte tlak na tlakovém regulačním ventilu, abyste zajistili vyšší objem čerpání materiálu).

	U nátěrových hmot s rozpouštědlem musíte nádobu uzemnit.
---	--

	Pozor! Nečerpejte do nádoby s malým otvorem (otvor od zátky)! Viz bezpečnostní předpisy.
--	---

6. Do horního zásobníku naplňte vhodný čisticí prostředek.
7. Nastavte přetlakový ventil na  (cirkulace)
8. Nechejte několik minut čerpat v okruhu čisticí prostředek.
9. Nastavte přetlakový ventil na  (stříkání).
10. Zbytek čisticího prostředku čerpejte do otevřené nádoby, dokud zařízení není prázdné.
11. Nastavte přetlakový ventil na  (cirkulace).
12. Zařízení vypněte.

### 8.1 ČIŠTĚNÍ ZAŘÍZENÍ ZVENKU

 <b>Nebezpečí</b>	<p>Nejprve vytáhněte zástrčku z el. zásuvky. Nebezpečí zkratu po vniknutí vody! Nikdy zařízení nepostříkujte vysokotlakým nebo parním vysokotlakým čističem.</p>
----------------------	--

 <b>Nebezpečí</b>	<p>Nevkládejte vysokotlakou hadici do rozpouštědel. Vnější stranu pouze otírejte nasáklou utěrkou.</p>
----------------------	--

Zařízení otřete z vnější strany utěrkou, nasáklou vhodným čisticím prostředkem.

### 8.2 NASÁVACÍ FILTR

	<p>Čisté filtry zaručují trvalé čerpané množství, konstantní stříkací tlak a bezchybnou funkci zařízení.</p>
--	--

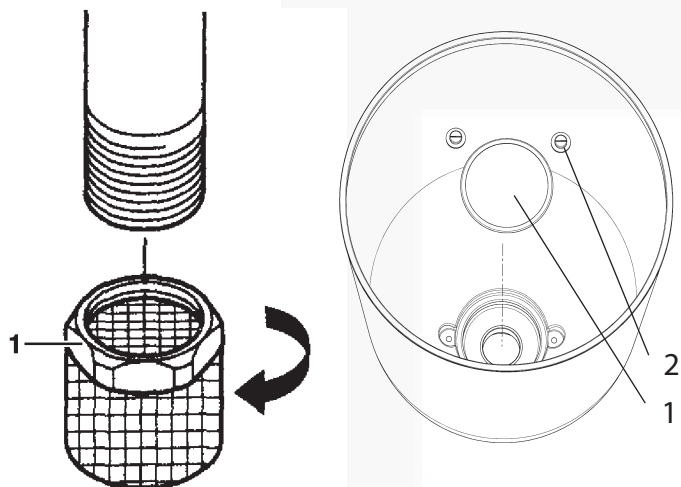

**Pevná nasávací trubka**

**Horní nádržka s obsahem 5 l**

Zařízení s nasávacím systémem

1. Odšroubujte filtr (poz. 1) z nasávací trubky.
2. Vyčistěte filtr nebo jej vyměňte.  
Vyčistěte jej pomocí tvrdého štětce a příslušného čisticího prostředku.

Zařízení s horním zásobníkem

1. Šroubovákem povolte šrouby (2)
2. Pomocí šroubováku nadzvedněte filtrační kotouč (1) a vyjměte jej
3. Vyčistěte filtrační kotouč nebo jej vyměňte  
Vyčistěte jej pomocí tvrdého štětce a příslušného čisticího prostředku.

### 8.3 VYSOKOTLAKÝ FILTR (PŘÍSLUŠENSTVÍ)

1. Vypněte zařízení – nastavte vícefunkční spínač na **0** (VYP).
2. Otevřete vysokotlaký filtr a vyčistěte filtrační zařízení:
3. Rukou odšroubujte pouzdro filtru (1).
4. Vyjměte filtrační vložku (2) a vytáhněte opěrnou pružinu (3).
5. Všechny díly vyčistěte příslušným čisticím prostředkem. Jestliže máte k dispozici tlakový vzduch – vyfoukejte filtrační vložku a opěrnou pružinu.
6. Při montáži filtru dbejte na to, aby opěrná podložka (4) ve filtrační vložce byla správně usazena a zkontrolujte O-kroužek v pouzdro filtru, jestli není poškozený.
7. Pouzdro filtru ručně našroubujte až nadoraz (vysoká utahovací síla pouze ztěžuje pozdější demontáž).

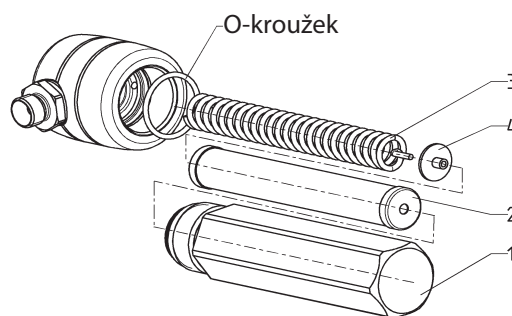

## 8.4 ČIŠTĚNÍ AIRLESS STŘÍKACÍ PISTOLE

1. Airless stříkací pistoli propláchněte při nízkém provozním tlaku vhodným čisticím prostředkem.
2. Trysku důkladně vyčistěte vhodným čisticím prostředkem tak, aby v ní nezůstaly žádné zbytky nátěrové hmoty.
3. Airless stříkací pistoli důkladně zvenku vyčistěte.

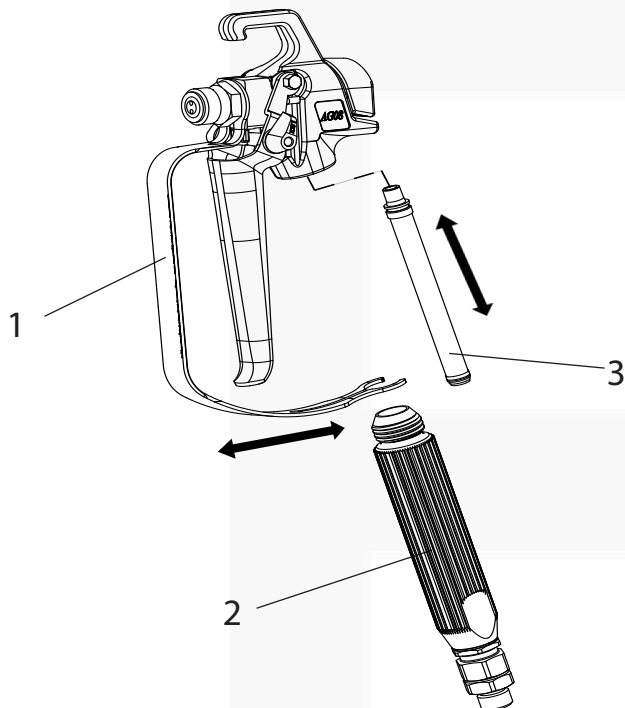

### Nástrčný filtr v airless stříkací pistoli

#### Demontáž

1. Ochranný oblouk (1) silně zatáhněte směrem dopředu.
2. Vyšroubujte rukojeť (2) z těla pistole. Vytáhněte nástrčný filtr (3).
3. Ucpaný nebo vadný nástrčný filtr vyměňte.

#### Montáž

1. Zasuňte nástrčný filtr (3) delším kuželem do těla pistole.
2. Našroubujte do těla pistole rukojeť (2) a utáhněte ji.
3. Zacvakněte ochranný oblouk (1).

## 9 ÚDRŽBA

### 9.1 VŠEOBECNÁ ÚDRŽBA



Z bezpečnostních důvodů doporučujeme kontrolu jednou za rok, provedenou kvalifikovaným pracovníkem. Dodržujte přitom také všechny platné národní předpisy. V Německu je toto přezkoušení (včetně dokladu o provedení) povinně předepsáno profesním sdružením.



Údržbu zařízení si můžete nechat provést servisem firmy Wagner. V servisní smlouvě a / nebo v balíčku údržby si můžete sjednat výhodné podmínky.

### Minimální kontroly před každým uvedením do provozu

1. Zkontrolujte vysokotlakou hadici, stříkací pistoli s otočným kloubem a přípojné vedení zařízení se zástrčkou, jestli nejsou poškozené.
2. Zkontrolujte čitelnost údajů tlakoměru.

### Kontroly v pravidelných intervalech

1. Zkontrolujte opotřebení sacího a výpustného ventilu, vyčistěte je a opotřeбенé díly vyměňte.
2. Vyčistěte filtrační vložky (stříkací pistole, nasávací systém), popřípadě je vyměňte.

### 9.2 VYSOKOTLAKÁ HADICE

Zkontrolujte pohledem vysokotlakou hadici na případné zářezy nebo vybouleniny, zvláště na přechodu do armatury. Přesuvné matice se musí volně otáčet. Po celé délce musí být vodivost menší než 1 megaohm.



**Pozor**

Všechny elektrické kontroly nechte provést servisem firmy Wagner.



S rostoucím stářím vysokotlakých hadic se zvyšuje riziko poškození. Společnost Wagner doporučuje provést výměnu vysokotlaké hadice po 6 letech.

## 10 OPRAVY NA ZAŘÍZENÍ

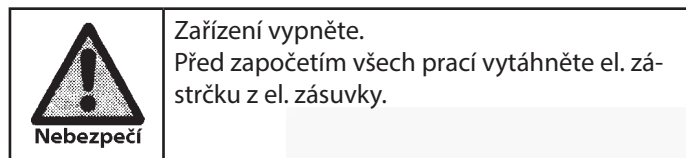

### 10.1 SACÍ VENTIL

1. Na tělo tlačítka (1) nasadte přiložený klíč (30 mm).
2. Lehkým poklepáním kladiva na konec klíče tělo tlačítka (1) uvolněte.
3. Vyšroubujte tělo tlačítka se sacím ventilem (2) z barevného stupně.
4. Stáhněte sponku (3) pomocí přiloženého šroubováku.
5. Na sací ventil (2) nasadte přiložený klíč (30 mm). Sacím ventilem otáčejte a opatrně jej vytáhněte.
6. Vyčistěte sedlo ventilu (4) čisticím prostředkem a štětcem (dbejte na to, aby na něm nezůstaly chlupy ze štětce).
7. Vyčistěte těsnění (5, 6) a zkontrolujte, jestli nejsou poškozená, popřípadě je vyměňte.
8. Všechny díly ventilu zkontrolujte na poškození. Pokud sací ventil vykazuje viditelné poškození, vyměňte jej.

### Montáž

1. Vsaďte sací ventil (2) do těla (1) a zajistěte jej sponkou (3). Těsnění (5) (černé) musí být namontováno v pouzdře.
2. Pouzdro a sací ventil našroubujte do barevného stupně. Stejně těsnění (černé) (6) musí být namontováno v barevném stupni.
3. Utáhněte pouzdro klíčem (30 mm) a třemi lehkými údery kladiva na konec klíče jej utáhněte (odpovídá utahovacímu momentu asi 90 Nm).

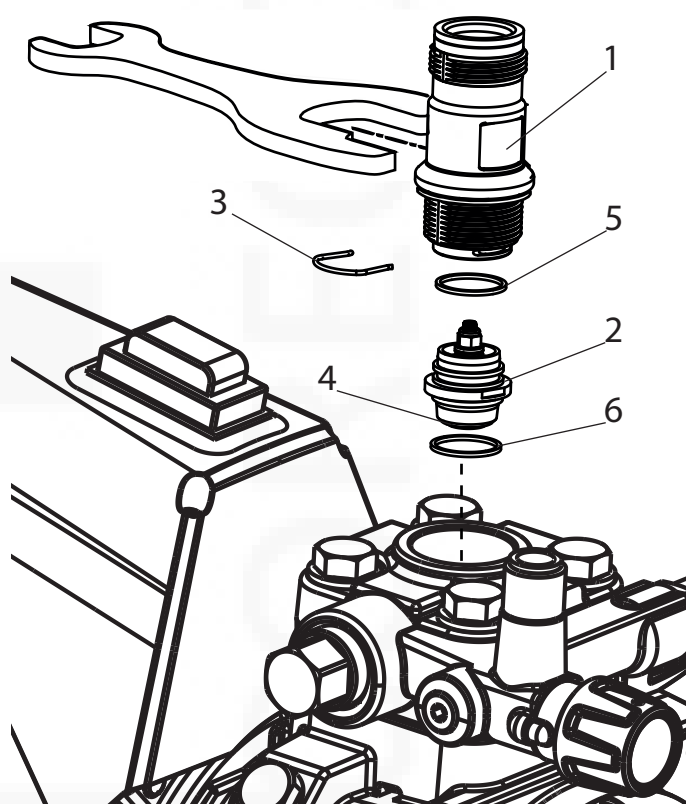

## 10.2 VÝSTUPNÍ VENTIL

1. Klíčem (22 mm) vyšroubujte výpustný ventil z barevného stupně.
2. Pomocí přiloženého šroubováku stáhněte opatrně sponku (1), tlačná pružina (2) vytlačí kuličku (4) ze sedla ventilu (5).
3. Vyčistěte jednotlivé díly nebo je vyměňte.
4. Zkontrolujte O-kroužek (7), jestli není poškozený.
5. Při montáži dávejte pozor na montážní polohu opěrného kroužku pružiny (3) (zaklapne se do tlačné pružiny (2)), sedla výpustného ventilu (5) a těsnícího kroužku (6), -> viz obrázek

**Zvláštní pozornost věnujte také následujícím poznámkám:**

1. Utahovací moment pro montáž výstupního ventilu je 50 Nm.
2. Během normálního provozu pravidelně kontrolujte, zda se výstupní ventil nepovolil.
3. Vždy také vyměňte těsnění (6), pokud jste demontovali výstupní ventil, bez ohledu na to, který komponent chcete vyměnit. Poznámka: Těsnění (6) je umístěno uvnitř kapalinové sekce.
4. Drážka v těsnění (6) směřuje při výměně směrem ven.

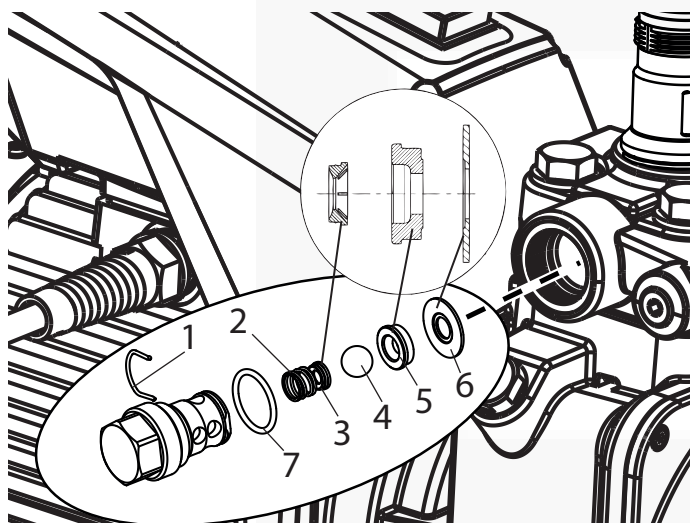

## 10.3 TLAKOVÝ REGULAČNÍ VENTIL



Tlakový regulační ventil (1) nechejte vyměnit pouze zákaznickým servisem. Zákaznický servis musí nastavit max. provozní tlak.

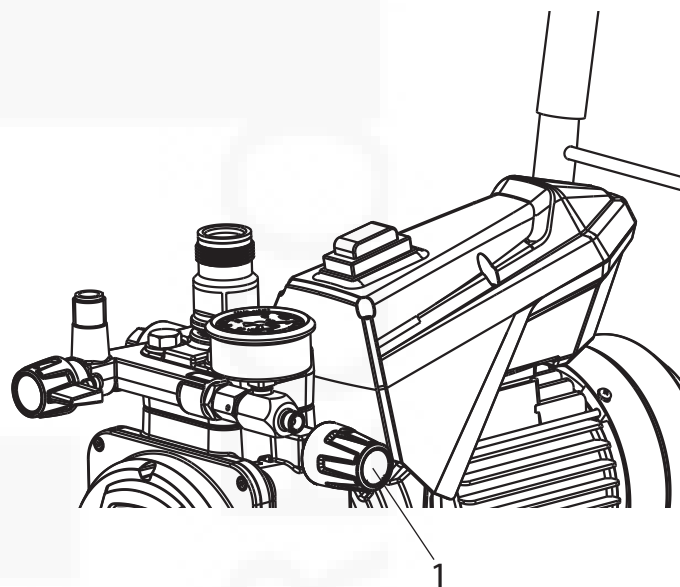

### 10.4 VÝMĚNA EL.KABELU



**Danger**

To může provádět pouze zkušený elektrikář. Za nesprávnou instalaci nepřebíráme žádnou odpovědnost. Vypněte přístroj. Před všemi opravami: Vytáhněte síťovou zástrčku ze zásuvky.

1. Odšroubujte kryt (1) povolením šroubů .
2. Povolte kabelový spoj (2).
3. Uvolněte kabely (3).
4. Vyměňte el.kabel.  
(Lze použít pouze schválený napájecí kabel s označením H07-RNF s ochranou proti střikající vodě).
5. Připojte zelený / žlutý vodič ke kontaktu se značkou PE.
6. Opatrně namontujte kryty (nestlačte žádné kabely!)

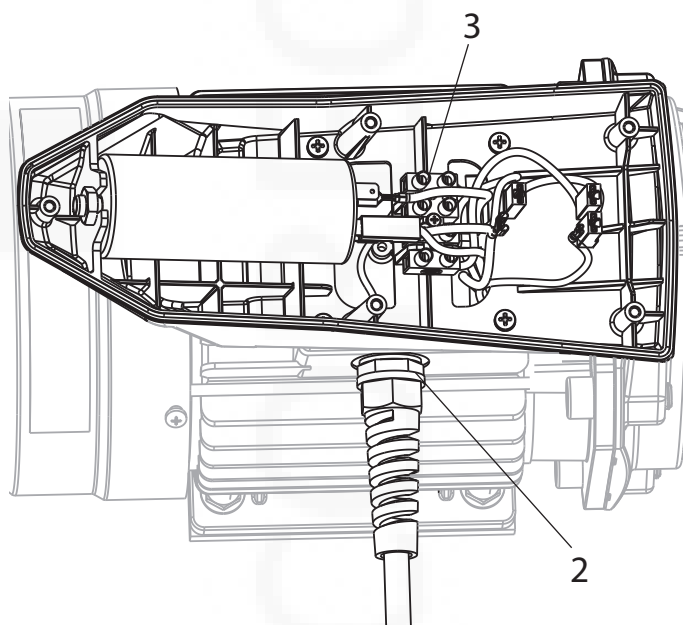
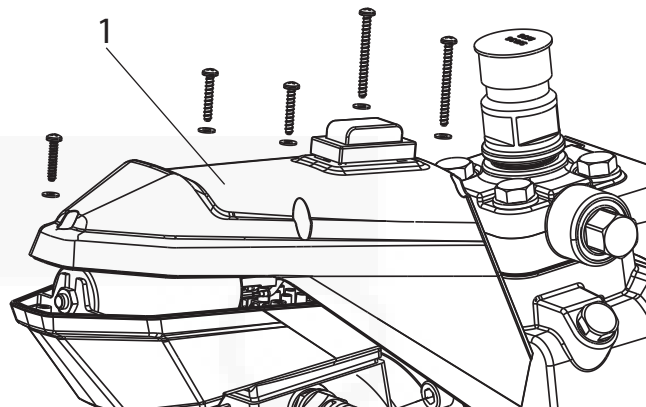

### 10.5 TYPICKY OPOTŘEBITELNÉ DÍLY

Navzdory použití vysoce kvalitních materiálů vysoce abrazivní účinek nátěrových hmot znamená, že v následujících částech může dojít k opotřebení:

**Vstupní ventil** (obj. Č. : 2393043)

Pro nahrazení viz oddíl 10.1

(selhání se projeví ztrátou výkonu a / nebo špatným nebo žádným sáním)

**Výstupní ventil** (náhradní díl Objednací číslo: 2393106)

Pro nahrazení viz oddíl 10.2

(porucha je patrná díky ztrátě výkonu a / nebo špatnému sání) Výstupní ventil je obvykle mnohem trvanlivější než vstupní ventil. Už zde může pomoci důkladné čištění.

## 10.7 SCHÉMA ZAPOJENÍ

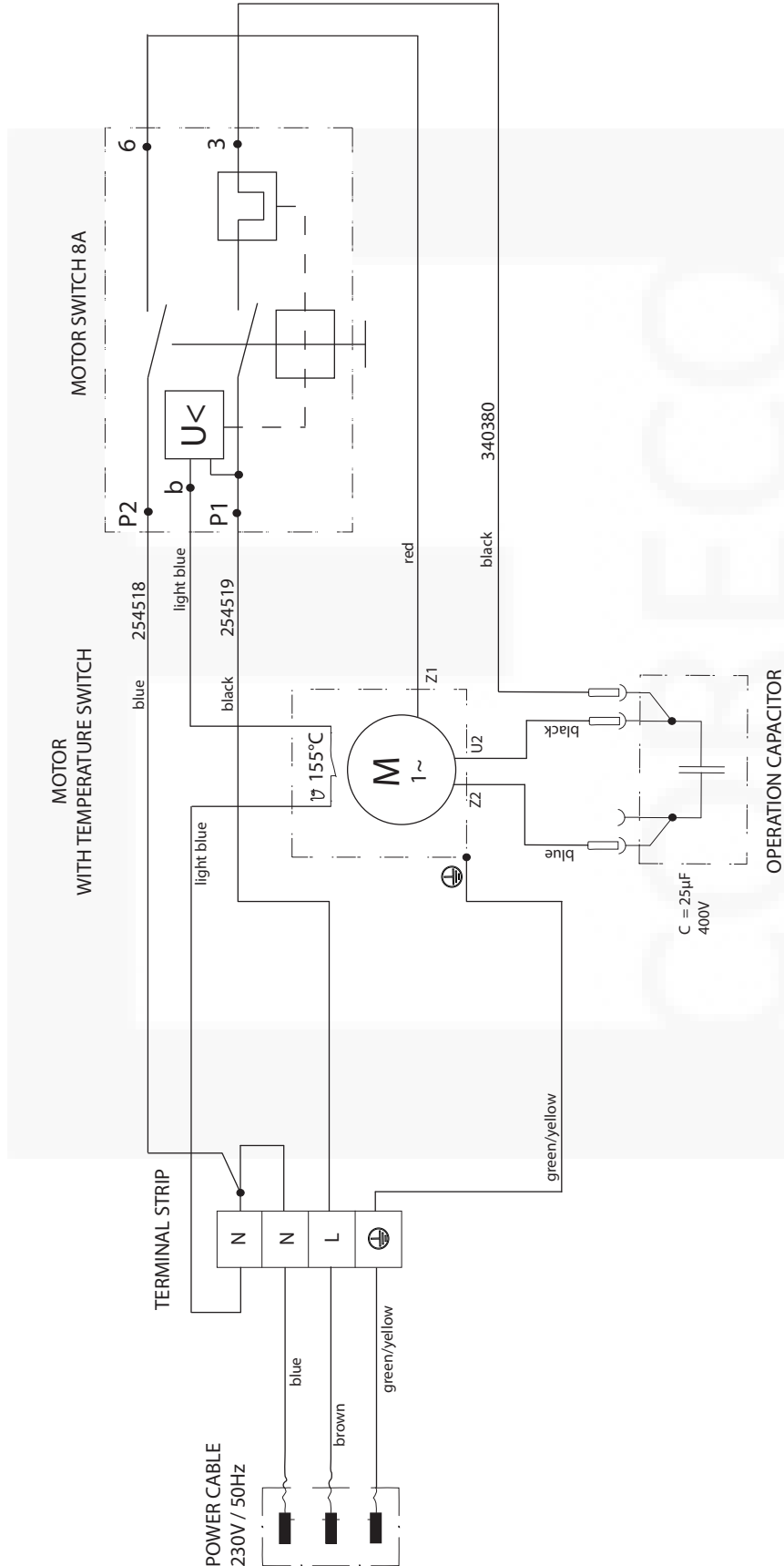

## 10.7 NÁPOVĚDA PRO PŘÍPAD PORUCH

DRUH PORUCHY	CO JEŠTĚ?	MOŽNÉ PŘÍČINY	OPATŘENÍ K ODSTRANĚNÍ PORUCHY
Zařízení se nezapne	Zařízení neběží i přesto, že je připojeno k el.síti a zapnuto.	Není připojeno napětí	Zkontrolujte přívod napětí
		Pojistka zařízení se vypnula	Nechejte vychladnout motor
		Kondenzátor ve svorkovnici vyhořel	Vyměňte kondenzátor
Zařízení nenasává	Z hadice vratného okruhu nevycházejí vzduchové bubliny	Sací ventil je slepený	Stiskněte rukou sací ventil několikrát až nadoraz
		Sací / výpustný ventil je znečištěný / Nasátá cizí tělesa (např. vlákna) / opotřebení	Demontujte ventily a vyčistěte je (-> viz bod 10.2/10.3) / výměna opotřebovaných dílů
	Otočte úplně zpět tlakový regulační ventil	Otočte tlakový regulační ventil směrem doprava až nadoraz.	
	Z hadice vratného okruhu vycházejí vzduchové bubliny	Zařízení přisává vzduch	Zkontrolujte: Je nasávací systém pevně utažený? Jsou čistící hrdla (pokud existují) na pevné nasávací trubce těsně zašroubovaná? Není tlačítko sacího ventilu netěsné? -> Vyměňte stírací kroužek a O-kroužek (-> viz bod 10.1) Chybí červený přívod v přívodu nátěrové hmoty (-> viz bod 4.1)
Zařízení nevytváří tlak	Zařízení nasálo	Vzduch v olejovém okruhu	Odvzdušněte olejový okruh v zařízení tak, že otočíte tlakový regulační ventil úplně doleva (až k přetočení) a necháte běžet asi 2-3 minuty, potom tlakový regulační ventil otočte směrem doprava a nastavte stříkací tlak (postup popřípadě několikrát opakujte). Postup bude snadnější při svislé poloze zařízení.
	Zařízení se natlakuje, přesto se tlak při stříkání sníží také na tlakoměru	Ucpaný nasávací filtr	Nasávací filtr zkontrolujte / popřípadě vyčistěte / vyměňte
		Barvu v tomto stavu nelze zpracovat, barva kvůli svým vlastnostem slepí ventily (sací ventil) a čerpané množství je příliš malé	Rozředte barvu
	Zařízení se natlakovalo, ale stříkací paprsek se při stříkání přerušuje, tlakoměr přesto ukazuje vysoký tlak	Ucpané filtry propouštějí příliš málo barvy	Zkontrolujte / vyčistěte (vysokotlaký filtr, pokud je namontovaný), filtr pistole
		Ucpaná tryska	Vyčistěte trysku
	Zařízení nemá max. možný tlak, z hadice vratného okruhu vytéká barva, přestože je nastavená poloha stříkání	Přetlakový ventil je vadný	Kontaktujte zákaznický servis firmy Wagner.

## 11 NÁHRADNÍ DÍLY A PŘÍSLUŠENSTVÍ

### 11.1 SUPER FINISH 23 PRO PŘÍSLUŠENSTVÍ

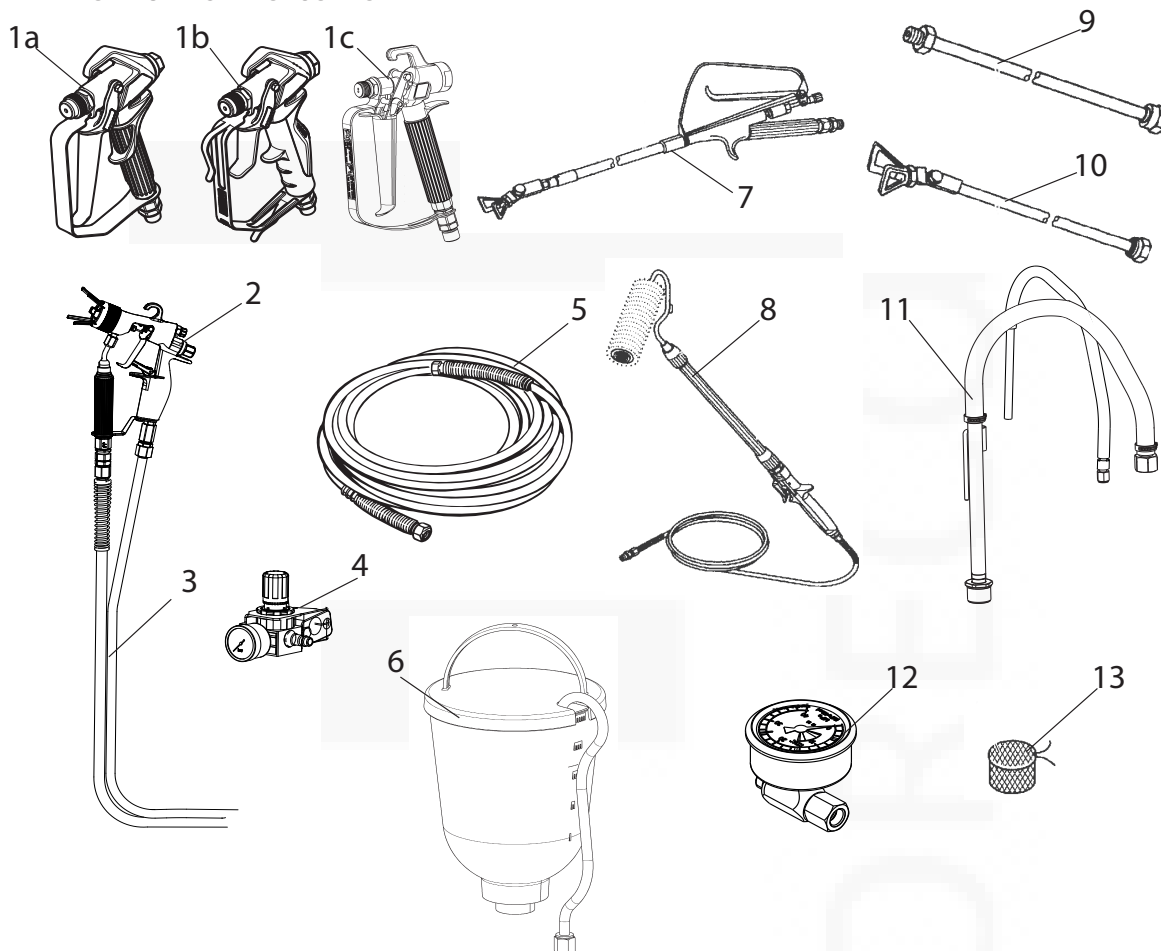

**Příslušenství:**

Pol.	Označení	Obj.č.
1a	Spray gun Vector Pro (2-finger)	0538 041
	Spray gun Vector Pro (4-finger)	0538 040
1b	Spray gun Vector Pro (2-finger and 4-finger)	0538 043
1c	Spray gun AG-14 (stainless steel)	0502 166
2	AirCoat stř.pistole AC 4500 (modrá)	2368 269
3	Zdvojená hadice	9984 564
4	AirCoat-ovládací sada	0340 250
5	Hadice DN6-PN270-1/4"NPSM-15m	9984 574
6	Nádržka 5l	0341 265
7	Přímé pistolové prodl. Délka 120cm; G závit 7/8" Délka 200cm; G závit 7/8"	0296 441 0296 442
8	Airless váleček	0345 010

Pol.	Označení	Obj.č.
9	Prodloužení trysky Délka 15 cm Délka 30 cm Délka 45 cm Délka 60 cm	0556 051 0556 052 0556 053 0556 054
10	Prodl. trysky s otoč.kloubem Délka 100 cm Délka 200 cm Délka 300 cm	0096 015 0096 016 0096 017
11	Pružný nasávací systém	2393 123
12	Manometr (HEA)	2383 995
13	Nasávací filtr, vel.ok 0,3 mm	0097 531

## HEA TRYSKY PRO BEZPRAŠNÉ STŘÍKÁNÍ PŘI NÍZKÉM TLAKU

HEA HIGH EFFICIENCY AIRLESS

HEA je zkratka pro High Efficiency Airless, inovativní technologii trysek, která je revoluční v airless stříkání. Trysky HEA umožňují snížit tlak stříkacího zařízení dolů a umožnit mu pracovat v nízkotlakém rozsahu (ideálně při 80 - 140 barech). Trysky lze použít se všemi držáky trysek TradeTip 3 a zařízeními WAGNER.

Některé barvy mohou být nutné ředit, aby se dosáhlo co nejlepšího výsledku. Odborníci z aplikační technologie Wagner proto pro vás testovali širokou škálu materiálů. Jejich doporučení naleznete na webové stránce [sprayguide.wagner-group.com](http://sprayguide.wagner-group.com).

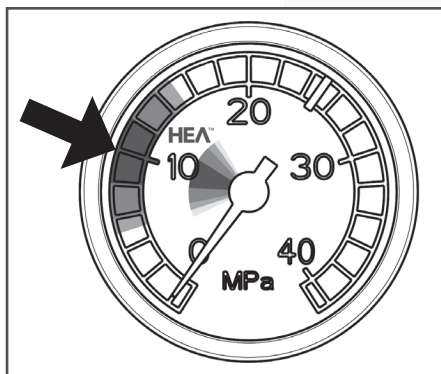

Nastavte nízký tlak v rozsahu HEA a začněte.

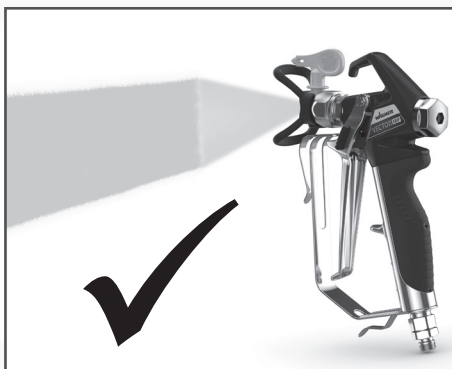

Rovnoměrný rozstřík bez pruhů.

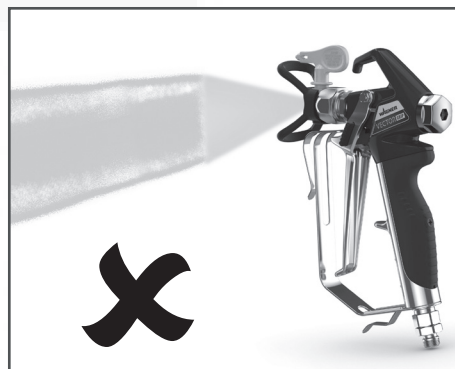

V případě vzniku pruhů, pomalu zvyšujte tlak.

## Tabulka HEA trysek



Všechny trysky uvedené v tabulce jsou dodávány společně s příslušným filtrem.

Aplikace	Označení trysky	Úhel stříkání	Vrtání palec / mm	Šířka pruhu v mm 1)	Pistolový filtr	Obj.č.
Syntetické barvy a laky	211	20°	0.011 / 0.28	120	červený	0554211
	311	30°	0.011 / 0.28	150	červený	0554311
	411	40°	0.011 / 0.28	190	červený	0554411
Barvy, primery Plniče	213	20°	0.013 / 0.33	120	červený	0554213
	313	30°	0.013 / 0.33	150	červený	0554313
	413	40°	0.013 / 0.33	190	červený	0554413
Plniče Antikoroziční barvy	415	40°	0.015 / 0.38	190	žlutý	0554415
	515	50°	0.015 / 0.38	225	žlutý	0554515
	615	60°	0.015 / 0.38	270	žlutý	0554615
Antikoroziční barvy Disperzní a latex.barvy	417	40°	0.017 / 0.43	190	bílý	0554417
	517	50°	0.017 / 0.43	225	bílý	0554517
	617	60°	0.017 / 0.43	270	bílý	0554617
Antikoroziční barvy Disperzní a latex.barvy	519	50°	0.019 / 0.48	225	bílý	0554519
	619	60°	0.019 / 0.48	270	bílý	0554619
Protipožární barvy	421	40°	0.021 / 0.53	190	bílý	0554421
	521	50°	0.021 / 0.53	225	bílý	0554521
	621	60°	0.021 / 0.53	270	bílý	0554621

1) Šířka pruhu cca 30 cm od objektu a tlaku 100 bar (10 MPa) nástřikem syntetické barvy o hustotě 20 DIN s.

### Tabulka airless trysek

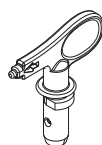

**Wagner TradeTip 3 trysky**  
do 270 barů  
(27 MPa)

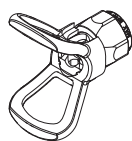

bez trysky  
Závit F (11/16 - 16 UN)  
pro stříkací pistole Wagner  
**Obj. č. 0289391**

bez trysky  
Závit G (7/8 - 14 UNF)  
pro stříkací pistole Graco /  
Titan  
**Obj. č. 0289390**



Všechny trysky v níže uvedené tabulce jsou dodávány společně s vhodným filtrem pistole.

Použití	Označení trysky	Úhel stříkání	Otvor inch / mm	Šířka stříkání mm <sup>1)</sup>	Filtr pistole	Objedn. č.
<b>Laky a barvy na bázi vody nebo ředidla, oleje, separační prostředky</b>	107	10°	0.007 / 0.18	100	Červený	0553107
	207	20°	0.007 / 0.18	120	Červený	0553207
	307	30°	0.007 / 0.18	150	Červený	0553307
	407	40°	0.007 / 0.18	190	Červený	0553407
	109	10°	0.009 / 0.23	100	Červený	0553109
	209	20°	0.009 / 0.23	120	Červený	0553209
	309	30°	0.009 / 0.23	150	Červený	0553309
	409	40°	0.009 / 0.23	190	Červený	0553409
	509	50°	0.009 / 0.23	225	Červený	0553509
	609	60°	0.009 / 0.23	270	Červený	0553609
<b>Syntetické laky PVC laky</b>	111	10°	0.011 / 0.28	100	Červený	0553111
	211	20°	0.011 / 0.28	120	Červený	0553211
	311	30°	0.011 / 0.28	150	Červený	0553311
	411	40°	0.011 / 0.28	190	Červený	0553411
	511	50°	0.011 / 0.28	225	Červený	0553511
	611	60°	0.011 / 0.28	270	Červený	0553611
<b>Laky, podkladové laky Základní laky Plniče</b>	113	10°	0.013 / 0.33	100	Červený	0553113
	213	20°	0.013 / 0.33	120	Červený	0553213
	313	30°	0.013 / 0.33	150	Červený	0553313
	413	40°	0.013 / 0.33	190	Červený	0553413
	513	50°	0.013 / 0.33	225	Červený	0553513
	613	60°	0.013 / 0.33	270	Červený	0553613
	813	80°	0.013 / 0.33	330	Červený	0553813
<b>Plniče Antikorozní barvy</b>	115	10°	0.015 / 0.38	100	Žlutá	0553115
	215	20°	0.015 / 0.38	120	Žlutá	0553215
	315	30°	0.015 / 0.38	150	Žlutá	0553315
	415	40°	0.015 / 0.38	190	Žlutá	0553415
	515	50°	0.015 / 0.38	225	Žlutá	0553515
	615	60°	0.015 / 0.38	270	Žlutá	0553615
	715	70°	0.015 / 0.38	300	Žlutá	0553715
	815	80°	0.015 / 0.38	330	Žlutá	0553815
	<b>Antikorozní barvy Latexové barvy Disperze</b>	117	10°	0.017 / 0.43	100	Žlutá
217		20°	0.017 / 0.43	120	Žlutá	0553217
317		30°	0.017 / 0.43	150	Žlutá	0553317
417		40°	0.017 / 0.43	190	Žlutá	0553417
517		50°	0.017 / 0.43	225	Žlutá	0553517
617		60°	0.017 / 0.43	270	Žlutá	0553617
717		70°	0.017 / 0.43	300	Žlutá	0553717
817		80°	0.017 / 0.43	330	Žlutá	0553817
<b>Antikorozní barvy Latexové barvy Disperze</b>		219	20°	0.019 / 0.48	120	Bílý
	319	30°	0.019 / 0.48	150	Bílý	0553319
	419	40°	0.019 / 0.48	190	Bílý	0553419
	519	50°	0.019 / 0.48	225	Bílý	0553519
	619	60°	0.019 / 0.48	270	Bílý	0553619
	719	70°	0.019 / 0.48	300	Bílý	0553719
	819	80°	0.019 / 0.48	330	Bílý	0553819
	919	90°	0.019 / 0.48	385	Bílý	0553919
	<b>Ochrana před plamenem</b>	221	20°	0.021 / 0.53	120	Bílý
321		30°	0.021 / 0.53	150	Bílý	0553321
421		40°	0.021 / 0.53	190	Bílý	0553421
521		50°	0.021 / 0.53	225	Bílý	0553521
621		60°	0.021 / 0.53	270	Bílý	0553621
721		70°	0.021 / 0.53	300	Bílý	0553721
821		80°	0.021 / 0.53	330	Bílý	0553821

1) Šířka stříkání při vzdálenosti asi 30 cm od stříkaného předmětu a tlak 100 barů (10 MPa) tlak se syntetickým lakem 20 sekund DIN.

## NÁHRADNÍ DÍLY A PŘÍSLUŠENSTVÍ



Všechny trysky v níže uvedené tabulce jsou dodávány společně s vhodným filtrem pistole.

Použití	Označení trysky	Úhel stříkání	Otvor inch / mm	Šířka stříkání mm <sup>1)</sup>	Filtr pistole	Objedn. č.
<b>Nátěry střeš</b>	223	20°	0.023 / 0.58	120	Bílý	0553223
	323	30°	0.023 / 0.58	150	Bílý	0553323
	423	40°	0.023 / 0.58	190	Bílý	0553423
	523	50°	0.023 / 0.58	225	Bílý	0553523
	623	60°	0.023 / 0.58	270	Bílý	0553623
	723	70°	0.023 / 0.58	300	Bílý	0553723
	823	80°	0.023 / 0.58	330	Bílý	0553823
	<b>Materiály ve velkých tloušťkách, antikorozní ochrana, stříkáci tmel</b>	225	20°	0.025 / 0.64	120	Bílý
325		30°	0.025 / 0.64	150	Bílý	0553325
425		40°	0.025 / 0.64	190	Bílý	0553425
525		50°	0.025 / 0.64	225	Bílý	0553525
625		60°	0.025 / 0.64	270	Bílý	0553625
725		70°	0.025 / 0.64	300	Bílý	0553725
825		80°	0.025 / 0.64	330	Bílý	0553825
227		20°	0.027 / 0.69	120	Bílý	0553227
327		30°	0.027 / 0.69	150	Bílý	0553327
427		40°	0.027 / 0.69	190	Bílý	0553427
527		50°	0.027 / 0.69	225	Bílý	0553527
627		60°	0.027 / 0.69	270	Bílý	0553627
827		80°	0.027 / 0.69	330	Bílý	0553827
229		20°	0.029 / 0.75	120	Bílý	0553229
329		30°	0.029 / 0.75	150	Bílý	0553329
429		40°	0.029 / 0.75	190	Bílý	0553429
529		50°	0.029 / 0.75	225	Bílý	0553529
629		60°	0.029 / 0.75	270	Bílý	0553629
231		20°	0.031 / 0.79	120	Bílý	0553231
331		30°	0.031 / 0.79	150	Bílý	0553331
431		40°	0.031 / 0.79	190	Bílý	0553431
531		50°	0.031 / 0.79	225	Bílý	0553531
631		60°	0.031 / 0.79	270	Bílý	0553631
731		70°	0.031 / 0.79	300	Bílý	0553731
831		80°	0.031 / 0.79	330	Bílý	0553831
233		20°	0.033 / 0.83	120	Bílý	0553233
333		30°	0.033 / 0.83	150	Bílý	0553333
433		40°	0.033 / 0.83	190	Bílý	0553433
533		50°	0.033 / 0.83	225	Bílý	0553533
633		60°	0.033 / 0.83	270	Bílý	0553633
235		20°	0.035 / 0.90	120	Bílý	0553235
335		30°	0.035 / 0.90	150	Bílý	0553335
435		40°	0.035 / 0.90	190	Bílý	0553435
535	50°	0.035 / 0.90	225	Bílý	0553535	
635	60°	0.035 / 0.90	270	Bílý	0553635	
735	70°	0.035 / 0.90	300	Bílý	0553735	
439	40°	0.039 / 0.99	190	Bílý	0553439	
539	50°	0.039 / 0.99	225	Bílý	0553539	
639	60°	0.039 / 0.99	270	Bílý	0553639	
<b>Aplikace Heavy Duty</b>	243	20°	0.043 / 1.10	120	Zelená	0553243
	443	40°	0.043 / 1.10	190	Zelená	0553443
	543	50°	0.043 / 1.10	225	Zelená	0553543
	643	60°	0.043 / 1.10	270	Zelená	0553643
	445	40°	0.045 / 1.14	190	Zelená	0553445
	545	50°	0.045 / 1.14	225	Zelená	0553545
	645	60°	0.045 / 1.14	270	Zelená	0553645
	451	40°	0.051 / 1.30	190	Zelená	0553451
	551	50°	0.051 / 1.30	225	Zelená	0553551
	651	60°	0.051 / 1.30	270	Zelená	0553651
	252	20°	0.052 / 1.32	120	Zelená	0553252
	455	40°	0.055 / 1.40	190	Zelená	0553455
	555	50°	0.055 / 1.40	225	Zelená	0553555
	655	60°	0.055 / 1.40	270	Zelená	0553655
	261	20°	0.061 / 1.55	120	Zelená	0553261
	461	40°	0.061 / 1.55	190	Zelená	0553461
	561	50°	0.061 / 1.55	225	Zelená	0553561
	661	60°	0.061 / 1.55	270	Zelená	0553661
	263	20°	0.063 / 1.60	120	Zelená	0553263
	463	40°	0.063 / 1.60	190	Zelená	0553463
565	50°	0.065 / 1.65	225	Zelená	0553565	
665	60°	0.065 / 1.65	270	Zelená	0553665	
267	20°	0.067 / 1.70	120	Zelená	0553267	
467	40°	0.067 / 1.70	190	Zelená	0553467	

1) Šířka stříkání při vzdálenosti asi 30 cm od stříkaného předmětu a tlak 100 barů (10 MPa) tlak se syntetickým lakem 20 sekund DIN.

## 2SpeedTip

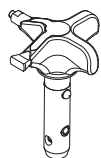

Inovativní otočná tryska od firmy WAGNER sjednocuje dvě jádra trysek do jediné trysky.

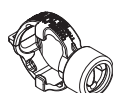

Držák 2 Speed Tip  
Obj. č. 0271065

### Tabulka trysek

Velikost předmětu	Materiály barev		
	Lak (L)	Disperze (D)	Tmel (S)
Malý		D5 Žlutá: 111 / 415 <b>Obj. č. 0271 062</b>	S5 Žlutá: 225 / 629 <b>Obj. č. 0271 064</b>
		D7 Žlutá: 113 / 417 <b>Obj. č. 0271 063</b>	
	L10 Žlutá: 208 / 510 <b>Obj. č. 0271 042</b>	D10 Žlutá: 111 / 419 <b>Obj. č. 0271 045</b>	S10 Žlutá: 527 / 235 <b>Obj. č. 0271 049</b>
Střední	L20 Žlutá: 210 / 512 <b>Obj. č. 0271 043</b>	D20 Žlutá: 115 / 421 <b>Obj. č. 0271 046</b>	S20 Žlutá: 539 / 243 <b>Obj. č. 0271 050</b>
Velký	L30 Žlutá: 212 / 514 <b>Obj. č. 0271 044</b>	D30 Žlutá: 115 / 423 <b>Obj. č. 0271 047</b>	S30 Žlutá: 543 / 252 <b>Obj. č. 0271 051</b>
X-velký		D40 Žlutá: 117 / 427 <b>Obj. č. 0271 048</b>	
Doporučený filtr pistole	červený	bílý	-

## 11.2 NÁHRADNÍ DÍLY SF 23 PRO

POL.	Obj.č..	Popis
1	9953696	Motor protection switch
2	2393002	Oval-head tapping screw 4,2 x 45 (2 pcs.)
3	2393003	Oval-head tapping screw 4,2 x 25 (2 pcs.)
4	2388381	Oval-head tapping screw 4,2 x 22
5	2388377	Disc
6	2369533	Cover
7	2304608	Round cord
8	2393015	Capacitor 25uf 400V assy.
9	2393018	Oval-head screw M4x18 (4 pcs.)
10	2393035	Terminal box assy. (pos. 7-9)
11	2369517	Motor seal
12	2369436	Reducing double nipple
13	0340257	Pressure gauge assy. AUS
14	2369454	Inlet
15	2388291	Inlet valve housing
16	2369455	Clamp
17	2393043	Inlet valve assy. (incl. pos. 18)
18	2369458	Sealing ring
19	2393044	Oil level measuring set
20	2369586	Fitting
21	2393047	Pressure relief knob assy.
22	2369631	Pressure relief valve (incl. pos. 23)
23	9971395	O-ring
24	2398248	Label SF 23 Pro
25	0252475	Pressure gauge assy. EU
26	2393102	Outlet valve housing assy.
27	2393105	O-ring and sealing ring
28	2393106	Outlet valve assy. (incl. pos. 27)
29	2388374	Cable gland
30	2394776	Mains cable EU
31	2400157	Mains cable assy. EU (pos 29-30)



## 11.3 NÁHRADNÍ DÍLY VYSOKOTLAKÉHO FILTRU

Pol.	Obj.č.	Popis
1	0097 121	High-pressure filter HF- 01 compl.
2	0097 301	Filter block
3	0097 302	Filter housing
4	0097 303	Hollow screw
5	0097 304	Seal ring
6	9970 110	Seal ring
7	9974 027	O-ring 30x2 (PTFE)
8	9971 401	O-ring 16x2 (PTFE)
9	0508 749	Bearing spring
10	0508 603	Bearing ring
11	0508 748	Filter insert 60 meshes
	0508 450	Optional: Filter insert 100 meshes
	0508 449	Filter insert 30 meshes
12	9994 245	Pressure spring

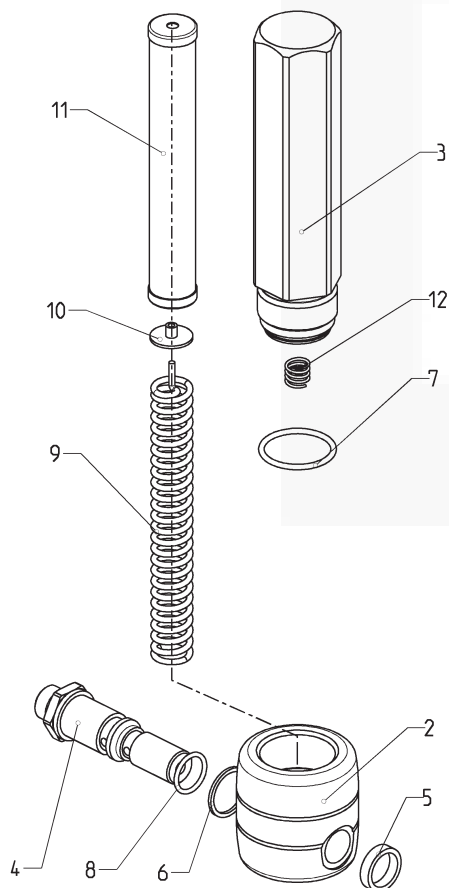

## 11.4 NÁHRADNÍ DÍLY HORNÍ NÁDRŽKA

Pol.	Obj.č.	Popis
1	0341 265	Hopper 5l, assy. (pos. 2-6)
2	0340 901	Cover
3	9902 306	Sheet metal screw 3,9x13 (2)
4	0037 607	Filter disk, mesh width 0,8 mm
	0003 756	Optional: Filter disk, mesh width 0,4 mm
5	0340 904	Hopper
6	0340 908	Return pipe

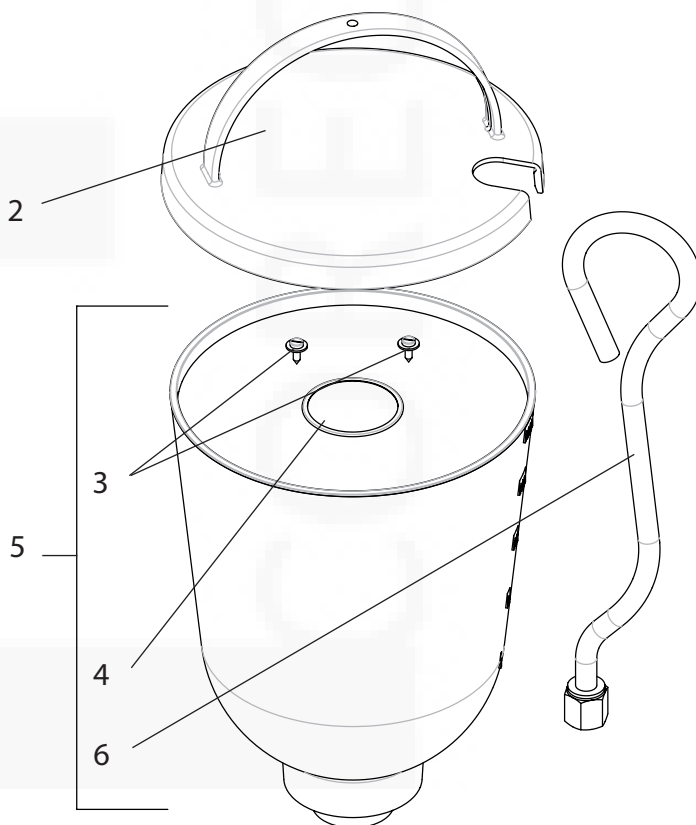

## 11.5 NÁHRADNÍ DÍLY VOZÍK

Pol.	Obj.č.	Označení
1	2369570	Handle
2	13806	Sleeve
3	2396299	Half-hollow rivet
4	2369585	Cleaning cup
5	2393786	Cleaning cup holder
6	2369550	Bottom frame, cart
7	2369578	Foot, damping
8	9920304	Washer
9	2391181	Hexagon socket head cap screw
10	2393118	Foot, damping assy. (pos. 7-9)
11	9900118	Hexagon screw
12	2369545	Plate, damping
13	9920102	Washer
14	9910208	Hexagon nut
15	2393119	Plate, damping assy. (pos. 11-14)
16	2369556	Wheel
17	9994950	Wheel cap
18	2393121	Wheel assy. (pos. 16, 17)
19	2388543	Foot

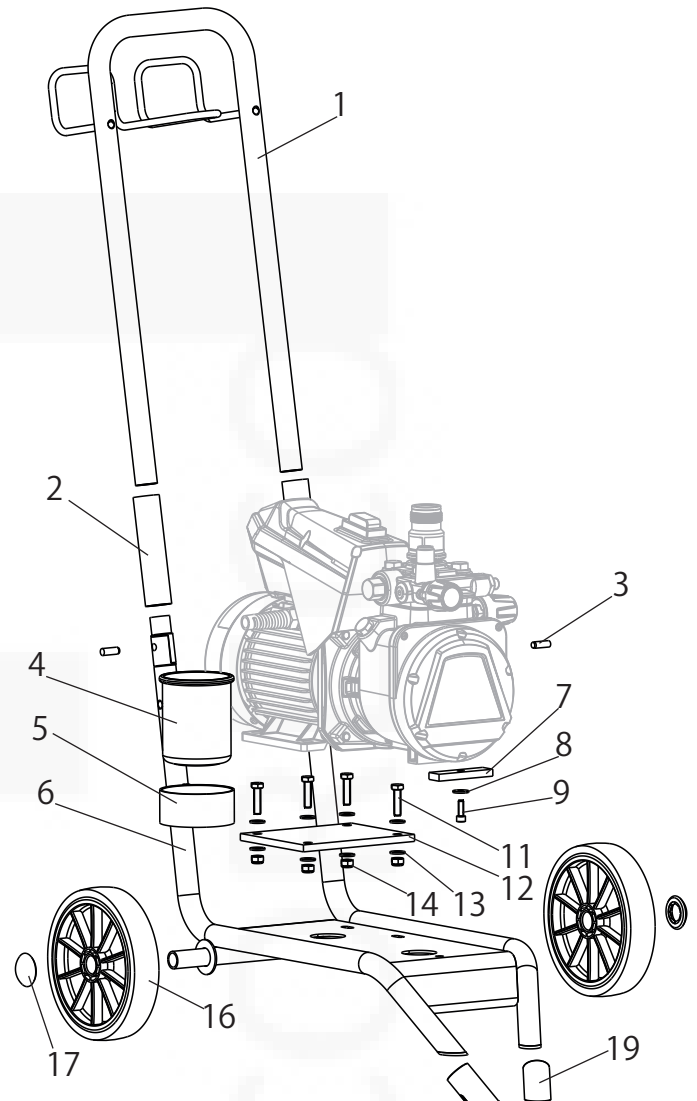
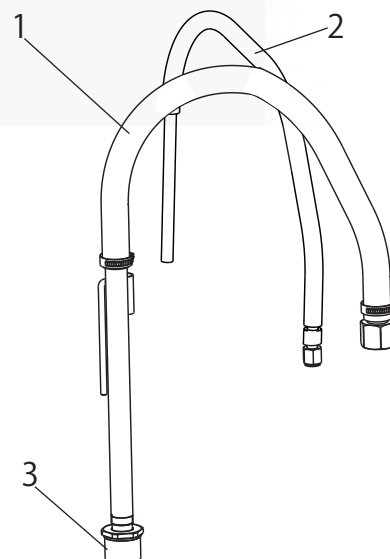

Diagram náhr. dílů vozík

## 11.6 NÁHRADNÍ DÍLY SACÍ SYSTÉM

Pol.	Obj.č.	Označení
	2393123	Suction system assy.
1	2390605	Suction hose assy. (incl. filter)
2	2390606	Return hose assy.
3	2323325	Suction filter



## KONTROLA ZAŘÍZENÍ

Z důvodu bezpečnosti doporučujeme, abyste zařízení v případě potřeby, ale nejméně jednou za 12 měsíců nechali zkontrolovat odborným pracovníkem, aby byl i nadále zaručen bezpečný provoz.

U zařízení mimo provoz můžete kontrolu posunout až k příštímu uvedení do provozu.

Musíte také dodržovat všechny (případně odlišné) národní předpisy ke kontrole a údržbě.

Pokud máte otázky, kontaktujte prosím zákaznické servisy firmy Wagner.

## DŮLEŽITÉ UPOZORNĚNÍ K ODPOVĚDNOSTI ZA VÝROBEK

Podle zákona o odpovědnosti za výrobek, platného od 1.10.1990, ručí výrobce za svůj výrobek u chyb výrobku neomezeně pouze tehdy, když všechny díly pocházejí od výrobce nebo jím byly schváleny, když jsou zařízení odborně namontována a provozována. V případě použití cizího příslušenství a náhradních dílů může dojít k úplnému nebo částečnému zániku odpovědnosti, vede-li použití cizího příslušenství nebo náhradních dílů k vadám výrobku. V extrémních případech mohou příslušné úřady (profesní sdružení a živnostenský úřad) zakázat používání celého zařízení.

S originálním příslušenstvím a náhradními díly WAGNER máte jistotu, že jsou splněny všechny bezpečnostní předpisy.

## UPOZORNĚNÍ KE ZPRACOVÁNÍ ODPADŮ

Podle evropské směrnice 2002/96/ES o odpadních elektrických a elektronických zařízeních a její aplikace do národního práva, tento výrobek se nesmí likvidovat do domácího odpadu, ale musíte jej odevzdat ke zpracování podle předpisů na ochranu životního prostředí!



Vaše staré zařízení bude firmou Wagner nebo jejími zastoupeními převzato zpět a zlikvidováno podle předpisů na ochranu životního prostředí. Kontaktujte v tomto případě naše servisní místa, popřípadě obchodní zastoupení, nebo přímo nás.

## PROHLÁŠENÍ O ZÁRUCE

(stav 1.2.2009)

### 1. Rozsah záruky

Všechna profesionální zařízení Wagner na nanášení barev (dále jen výrobek) jsou pečlivě kontrolována, testována a podléhají přísné kontrole oddělení kvality firmy Wagner. Firma Wagner proto poskytuje výlučně uživatelům z průmyslu nebo živnostníkům, kteří si její výrobek koupili v autorizovaném specializovaném obchodě (dále jen „zákazník“), rozšířenou záruku na výrobky uvedené na internetové stránce [www.wagner-group.com/profi-guarantee](http://www.wagner-group.com/profi-guarantee).

Požadavky kupujícího z titulu ručení za vady na základě kupní smlouvy s prodávajícím a zákonná práva nejsou touto zárukou omezena.

Poskytujeme záruku takovým způsobem, že podle našeho rozhodnutí výrobek nebo jeho jednotlivé části vyměníme nebo opravíme, nebo zařízení vezmeme zpět a vrátíme kupní cenu. Náklady na materiál a práci ponese my. Vyměněné výrobky nebo díly přecházejí do našeho vlastnictví.

### 2. Doba záruky a registrace

Doba záruky je 36 měsíců, při průmyslovém použití nebo srovnatelném zatížení, jako je směnný provoz nebo pronájem, je doba záruky 12 měsíců.

U benzínových a vzduchových pohonů dáváme záruku také 12 měsíců.

Doba záruky začíná běžet dnem dodání autorizovaným specializovaným obchodem. Rozhodující je datum na originálním prodejním dokladu.

U všech výrobků, zakoupených od 1.2.2009 v specializovaném autorizovaném obchodě se doba záruky prodlužuje o 24 měsíců, jestliže kupující tato zařízení registruje v době 4 týdnů po dodání autorizovaným specializovaným obchodem podle dále uvedených podmínek.

Registrace probíhá na internetu na stránce

[www.wagner-group.com/profi-guarantee](http://www.wagner-group.com/profi-guarantee).

Jako potvrzení slouží záruční certifikát a originální prodejní doklad, z kterého je zřejmé datum nákupu. Registrace je možná pouze tehdy, jestliže kupující prohlásí, že souhlasí s uložením svých údajů, které při registraci uvede.

Záručním servisem se doba záruky výrobku ani neprodlužuje ani neobnovuje.

Po uplynutí platné doby záruky již nelze právoplatně uplatnit nároky ani proti záruce, ani ze záruky.

### 3. Vyřízení

Jestliže se během záruky objeví vady na materiálu, zpracování nebo výkonu zřízení, musíte nároky ze záruky neprodleně uplatnit, nejpozději však ve lhůtě 2 týdnů.

Autorizovaný specializovaný obchod, který zařízení dodal,

je oprávněný převzít nároky na záruku. Nároky na záruku můžete také uplatnit na našich servisních místech, která jsou uvedena v návodu k provozu. Výrobek musíte zaslat nebo předat osobně společně s originálním prodejním dokladem, který musí obsahovat údaj o datu koupě a označení výrobku. K využití prodloužení záruky musíte navíc přiložit záruční certifikát.

Náklady a riziko ztráty nebo poškození výrobku na cestě do nebo z místa, které přijímá nároky na záruku nebo odesílá zpět opravený výrobek, nese zákazník.

#### 4. Vyloučení záruky

Nároky na záruku nemohou být uznány

- u dílů, které vykazují opotřebení související s používáním nebo jiné přirozené opotřebení, a vady výrobku, které souvisejí s používáním nebo jiným přirozeným opotřebením. K těmto dílům patří zvláště kabely, ventily, ucpávky, trysky, válec, píсты, díly tělesa vedoucí média, filtr, hadice, těsnění, rotory, statory, atd. Škody opotřebením jsou způsobeny zvláště nátěrovými hmotami s obsahem brusných částic, jako jsou například disperze, omítky, stěrky, lepidla, glazury, základní nátěrové hmoty.
- při chybách zařízení, které souvisejí s nedodržováním pokynů k obsluze, nevhodným nebo neodborným použitím, chybnou montáží nebo uvedením do provozu kupujícími nebo třetí osobou, použitím v rozporu s předpokládaným použitím, nenormálními podmínkami okolního prostředí, nevhodnými nátěrovými hmotami, chemickými, elektrochemickými nebo elektrickými vlivy, nevýznamnými provozními podmínkami, provozem s chybným síťovým napětím / síťovou frekvencí, přetížením nebo nedostatečnou údržbou nebo péčí, popřípadě čištěním.
- při chybách zařízení, které byly způsobeny příslušenstvím, náhradními díly nebo doplňky, které nejsou originálními díly firmy Wagner.
- u výrobků, na kterých byly provedeny změny nebo rozšíření.
- u výrobků s odstraněným nebo nečitelným sériovým číslem
- u výrobků, na kterých byly provedeny pokusy o opravu neoprávněnými osobami.
- u výrobků s nepatrnými odchylkami od požadované vlastnosti, které nejsou významné pro hodnotu a způsobilost k použití zařízení.
- u výrobků, které byly částečně nebo úplně rozebrány.

#### 5. Doplnková ustanovení

Výše uvedené záruky platí výlučně u výrobků, které byly zakoupeny v ES, SNS a Austrálii v autorizovaném specializovaném obchodě a použity ve státě, kde byly zakoupeny.

Jestliže bude při kontrole zjištěno, že se nejedná o záruční případ, náklady opravy zaplatí kupující.

Předchozí podmínky upravují právní vztah s námi s konečnou platností. Pokračující nároky, zvláště za škody a ztráty jakéhokoliv druhu, které vzniknou působením výrobku nebo jeho použitím, jsou vyloučeny, kromě rozsahu použití podle záko-

na o odpovědnosti za výrobek.

Nároky z ručení za vady vůči specializovanému obchodníkovi zůstávají nedotčeny.

Pro tuto záruku platí německé právo, smluvním jazykem je němčina. V případě, že význam německého a cizojazyčného textu této záruky se vzájemně liší, význam německého textu má přednost.

J. Wagner GmbH  
Division Professional Finishing  
Otto Lilienthal Strasse 18  
88677 Markdorf  
Spolková republika Německo

Změny jsou vyhrazeny. Printed in Germany

#### Prohlášení o shodě

Tímto prohlašujeme, že konstrukce airless vysokotlaké stříkací zařízení

**SF-23 Pro 1~ 230V/50Hz**

odpovídá těmto příslušným předpisům: **2006/42/EC, 2014/30/EU, 2011/65/EU, 2012/19/EU**

Použité harmonizované normy, zvláště:

**EN 12621, EN ISO 12100, EN 1953, EN 60204-1, EN 61000-3-2, EN 61000-3-11, EN 61000-6-1, EN 61000-6-3**

**Sevisní střediska pro ČR a SR**

**CZ** E-CORECO s.r.o.  
Na Roudné 102  
301 00 Plzeň  
Česká republika  
Tel. +420 734 792 823  
Telefax 420 227 077 364  
[www.e-coreco.cz](http://www.e-coreco.cz)  
[info@e-coreco.cz](mailto:info@e-coreco.cz)  
[profi@e-coreco.cz](mailto:profi@e-coreco.cz)

**[www.e-coreco.cz](http://www.e-coreco.cz)**

**SK** E-CORECO SK s.r.o.  
Kráľovská ulica 8/7133  
927 01 Šaľa  
Slovensko  
Telefón: +421948882850  
Fax: +421313700077  
[www.e-coreco.sk](http://www.e-coreco.sk)  
[office@e-coreco.sk](mailto:office@e-coreco.sk)

**[www.e-coreco.sk](http://www.e-coreco.sk)**

**E-shop:**  
**[www.aplikacebarev.cz](http://www.aplikacebarev.cz)**  
**[www.aplikacebarev.sk](http://www.aplikacebarev.sk)**