



TRANSPORT

- Snadná manipulace.
- Nohy sklopné pod vanu stroje.

ROZŠIŘUJÍCÍ STŮL (volitelné)

- Velice praktický pomocník při řezání velkoformátových desek.

PŘEPRAVA A SKLADOVÁNÍ

- Každý stroj balen do přepravního boxu s vrstvením až 8 ks na paletě pro co nejefektivnější využití přepravních a skladovacích kapacit.

OBJEDNÁVACÍ ČÍSLO	850	855	856
ŘEZNÝ KOTOUČ	ø200 mm	ø200 mm	ø200 mm
MOTOR	230V 50Hz 1,3Hp/1,0kW	230V 50Hz 1,3Hp/1,0kW	230V 50Hz 1,3Hp/1,0kW
OTÁČKY	2800 ot./min	2800 ot./min	2800 ot./min
MAX CUTTING LENGTH	600 mm.	900 mm.	1100 mm.
MAX. HLOUBKA ŘEZU PŘI 90°	40 mm.	40 mm.	40 mm.
MAX. HLOUBKA ŘEZU PŘI 45°	40 mm.	40 mm.	40 mm.
MAX. ROZMĚR OBKLADU PRO DIAGONÁLNÍ ŘEZ	460 x 460 mm.	672 x 672 mm.	777 x 777 mm.
ROZMĚRY PRACOVNÍHO STOLU	600 x 403 mm.	915 x 403 mm.	1225 x 403 mm.
TYP VODNÍHO ČERPADLA	S1 standard	S1 standard	S1 standard
PROVOZNÍ ROZMĚRY STROJE	1150x455x v. 1250 mm.	1450x455x v. 1250 mm.	1650x455x v. 1250 mm.
SKLADOVACÍ ROZMĚRY (1 STROJ NA PALETĚ)	960x560x v. 470 mm.	1260x560x v. 470 mm.	1460x560x v. 470 mm.
SKLADOVACÍ ROZMĚRY (8 STROJE NA PALETĚ)	1000x1200x v. 2150 mm.	1140x1250x v. 2150 mm.	1140x1500x v. 2150 mm.
VÁHA	34 Kg.	39 Kg.	42 Kg.

VIP

PORTÁLOVÉ PILY NA OBKLADY



BATTIPAV™

MACCHINE PER EDILIZIA | MACHINES FOR BUILDING

POUŽITÍ

Portálové pily řady VIP2125 jsou určeny k řezání všech druhů obkladových materiálů od porcelánu, přes keramiku až po mramorové desky.



Díky portálovému náklonu lze nastavit libovolný úhel řezu v rozmezí 0°-45°.

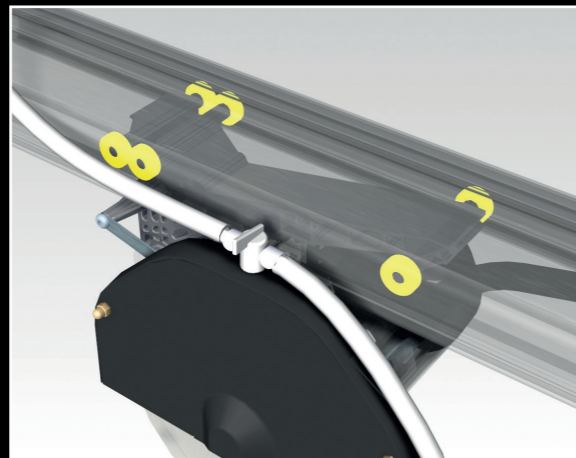

Řezný kotouč je veden po portále pomocí nosiče osazeného 6-mi kuličkovými ložisky pro dosažení co nejvyšší přesnosti a plynulosti pojezdu.



Řezací hlava nabízí možnost vertikálního přizpůsobení se zámek polohy. Díky tomu lze nastavit požadovanou hloubku řezu v řádu vteřin.



ŘEZÁNÍ V SÉRIÍCH
Precizní řezání početnějších sérií díky nastavitelným dorazům. Snadné odečítání míry přímo na nosném portálu.



Jednoduchá údržba.

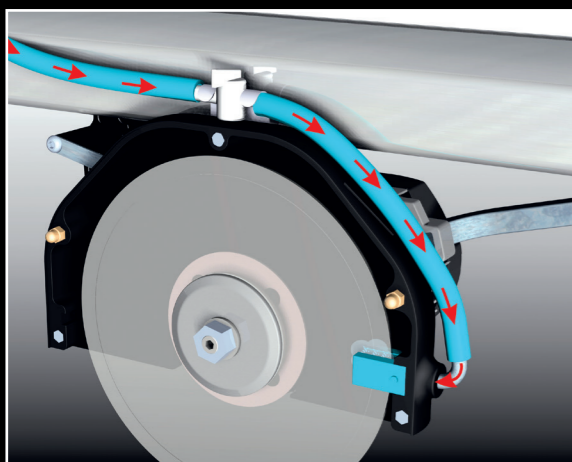

Spray system
DISK'S LUBRICATION



ORIGINAL RECYCLING PUMP

BATTIPAV
NTC