



HGS-87564



Číslo položky: HGS87564

www.lumag-maschinen.de

D

Originální návod k obsluze

Vysoká sekačka na trávu HGS-87564

Model: HGM-87564

Sériové číslo: _____

Číslo modelu i sériové číslo naleznete na identifikačním štítku stroje. Obě čísla byste měli bezpečně uschovat pro budoucí použití. Tato příručka vysvětluje základní funkce a použití stroje.

Před spuštěním si přečtěte návod k obsluze. Dodržujte prosím bezpečnostní a výstražné pokyny!

OBSAH

úvod	2
Účel použití Technický popis	2
Specifikace	3
symboly	3
<small>životní prostředí</small>	3
bezpečnostní	5
Všeobecné bezpečnostní předpisy	5
Specifické bezpečnostní podmínky	9
rozsah dodávky	11
<small>Shromáždění</small>	11
řízení	12
funkcí	13
Instalace	14
údržba	19
<small>úložný prostor</small>	23
<small>Odstraňování problémů</small>	24
Záruka / Záruka / Zákaznický servis	25
Prohlášení o shodě CE	26
součásti stroje	27

ÚVOD

Vaše nová sekačka na vysokou trávu byla vyrobena podle přísných standardů spolehlivosti, snadného použití a bezpečnosti. Při správné péči bude stroj poskytovat roky spolehlivého a bezproblémového provozu.

Tento návod k obsluze obsahuje informace a postupy pro bezpečný provoz a údržbu tohoto modelu. Pro vaši vlastní bezpečnost a pro ochranu před zraněním byste si měli pečlivě přečíst bezpečnostní pokyny v tomto návodu, seznámit se s nimi a vždy je dodržovat.



Před montáží a uvedením do provozu si přečtete celý text návodu k obsluze. Pomocí těchto pokynů se seznámte se zařízením, jeho správným použitím a bezpečnostními pokyny. Uschovejte si to, abyste měli informace kdykoli k dispozici.

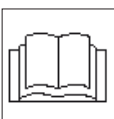

Pokud zařízení předáte dalším osobám, předejte jim prosím kompletní návod.

OZNÁMENÍ

Podle platného zákona o odpovědnosti za výrobek nenese výrobce tohoto zařízení odpovědnost za škody způsobené tímto zařízením nebo tímto zařízením v případě:

- nesprávné zacházení,
- nedodržování návodu k obsluze,
- Opravy třetími stranami, neautorizovanými odborníky,
- montáž a výměna neoriginálních náhradních dílů,
- nesprávné použití. Riziko nese pouze uživatel.

Neoprávněné úpravy sekačky na vysokou trávu vylučují odpovědnost výrobce za případné škody.

ZAMÝŠLENÉ POUŽITÍ

Sekačka na vysokou trávu je určena výhradně pro sečení trávníků a luk v zemědělství a lesnictví, údržbu zelených ploch a zařízení a sekání tenkého, nezdřevnatělého podrostu. Sekačka na vysokou trávu však není vhodná na trávničky v parcích!



Zařízení se smí používat pouze tehdy, když kotouč žacího rotoru klouže po zemi.

Jakékoli použití, které není v souladu s výše uvedenými specifikacemi, je považováno za nevhodné. Použití k jiným účelům může být nebezpečné nebo poškodit zařízení. Společnost LUMAG GmbH se v souladu s tím zprostí důsledků jakýchkoli nároků vyplývajících z nedodržení těchto ustanovení.

POZORNOST!

Osoby, které nejsou seznámeny s návodem k obsluze, děti, mládež a osoby pod vlivem alkoholu, drog nebo léků, nesmí přístroj obsluhovat.

TECHNICKÝ POPIS / SPECIFIKACE / PROSTŘEDÍ / SYMBOLY

TECHNICKÝ POPIS

Sekačka na vysokou trávu je poháněna 4-taktním benzínovým motorem OHV.

Sekačka je vzadu poháněna dvěma koly s výstupkem. Vpředu se nasouvá na kotouč žacího rotoru.

Žací ústrojí je poháněno klínovým řemenovým převodem a klínovou spojkou. Řazení se provádí páčkou spojky na řídítkách.

Žací ústrojí sekačky je tvořeno kotoučem (rotorovým kotoučem) se třemi pohyblivými ocelovými noži, které jsou přiváděny do pracovní polohy odstředivou silou. Spodní strana otočné desky klouže po podlaze.

Uvolnění spínací tyče zablokuje otáčení kotouče ve velmi krátké době. Přední kryt zabraňuje náhodnému kontaktu nožů se stěnami nebo stromy. Kryt na rotoru zabraňuje tomu, aby se nohy dostaly do oblasti otáčení nožů.

Skládací řídítka umožňují snadnou přepravu.

SPECIFIKACE

Modelka	HGS-87564
řídít	B&S 4-taktní benzínový motor OHV řady 875
přemístění	190 ccm
točivý moment*	11,9 při 2 600 ot./min
<small>pohonné hmoty</small>	Běžný bezolovnatý benzín
obsah paliva	1,1 litru
motorový olej	SAE 10W-30 nebo 10W-40
<small>obsah motorového oleje</small>	~ 0,6 litru
šířka řezu	640 mm
výška řezu	35 mm
počet čepelí	4
pohon sekačky	Spojka klínového řemenu s integrovanou brzdou nože
trakční pohon	> Klínový řemen 13x1450Li šnekový převod
	Převodový olej SAE 80W-90
	> Klínový řemen 10x475Li
	<small>maximálně 20°</small>
Povolený sklon	
operační váha	60 kg

Zaručená hlučnost
úroveň výkonu LWA 90 dB(A)

Technické údaje byly správné v době tisku a mohou se změnit bez předchozího upozornění.

* Skutečný nepřetržitý výkon může být nižší kvůli provozním omezením a/nebo faktorům prostředí.

ŽIVOTNÍ PROSTŘEDÍ

Odpad prosím recyklujte a nelikvidujte jej jako odpad. Veškeré nářadí, hadice a obaly musí být roztříděny, odvezeny do místního recyklačního střediska a zlikvidovány způsobem šetrným k životnímu prostředí.

Zeptejte se svého místního úřadu pro likvidaci odpadu na možnosti ekologické a správné likvidace.

SYMBOLY

Na stroji jsou připevněny symboly. Ty představují důležité informace o produktu nebo návod k použití.



POZORNOST!

Tady jde o vaši bezpečnost. Symbol označuje nebezpečí, varování nebo upozornění.

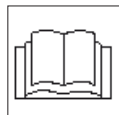

Před uvedením stroje do provozu si pečlivě přečtěte a dodržujte návod k obsluze a bezpečnostní pokyny.



před čištěním, údržba a opravami. Opravné práce Vypněte motor a vytáhněte konektor zapalovací svíčky.

SYMBOLY

NEBEZPEČÍ

Nebezpečí zdraví a výbuchu ze spalovacího motoru



Toxický oxid uhelnatý je obsažen ve výfukových plynech motoru. Vystavení atmosféře obsahující oxid uhelnatý může způsobit bezvědomí a smrt.



Nenechávejte běžet motor v uzavřeném prostoru.



Chraňte motor před teplem, jiskrami a plameny. Nekuřte v blízkosti sekačky na vysokou trávu!



Benzín je extrémně hořlavý a výbušný. Před doplňováním paliva vypněte motor a nechte jej vychladnout.



Používejte bezolovnaté palivo RON91 nebo vyšší

POVINNÉ ZNAMENÍ

Přečti si tohle instrukce úplně před použitím stroje. V opačném případě se zvyšuje riziko zranění obsluhy a dalších osob.



Při práci se strojem vždy používejte ochranu očí.



Při práci se strojem vždy používejte ochranu sluchu.



Používejte ochranné rukavice.



Používejte bezpečnostní obuv s ocelovou špičkou.



NEBEZPEČÍ převrácení!

Při překročení maximálního povoleného sklonu hrozí převrácení. Nikdy nepřekračujte maximální sklon 20 %.



Zkontrolujte motorový olej!

Zkontrolujte hladinu oleje po nejméně 8 provozních hodinách (BT).



VAROVÁNÍ! Udržujte nohy v dostatečné vzdálenosti od rotujících částí.

Při běžícím motoru udržujte dostatečnou vzdálenost od otočné desky a žacích nožů.



VAROVÁNÍ! Udržujte ruce mimo dosah rotujících částí.

Části stroje se dotýkejte až po jejich úplném zastavení. Nikdy nepoužívejte ochranná zařízení, když motor běží nebo odstranit.

VAROVÁNÍ! nebezpečí od prýč mrštil předměty při běžícím motoru.



Hrozí náhlé vytlačení zeminy, humusu, kořenů či jiného materiálu. Z tohoto důvodu se před rotační rotační sekačkou nebo vedle ní nesmí nikdy zdržovat kolemjdoucí, stejně jako domácí zvířata a hospodářská zvířata. Při běžícím motoru dodržujte bezpečnou vzdálenost alespoň 30 metrů.



Garantovaná hladina akustického výkonu LWA

SYMBOLY / ZABEZPEČENÍ



TRAKČNÍ POHON
(vlevo na řídkách)

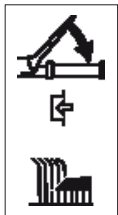
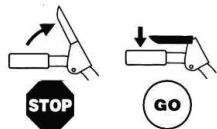

POHON SEKAČKY
(vpravo na řídkách)

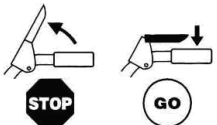

plynu

Óznamená VYPNUTÁ POLOHA MOTORU **želva**

znamená POMALÝ nebo NEČINNÝ

Králíci znamená PLNÝ PLYN nebo FAST RUN

dávit se-nastavte páku do polohy CHOKE pro studený start

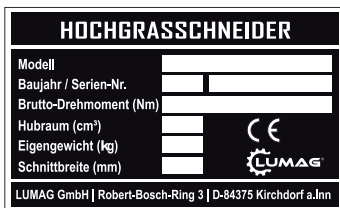

typový štítek

Vybaveno označením modelu, rokem výroby a sériovým číslem. Při objednávání náhradních dílů nebo pro servisní informace vždy uvádějte tyto údaje.



Staré motorové přístroje jsou recyklovatelné, proto nepatří do domovního odpadu! Likvidujte prosím komponenty způsobem šetrným k životnímu prostředí.

BEZPEČNOST

Všeobecné bezpečnostní předpisy

! WARNING

Upozornění na nebezpečí, varování a preventivní opatření je třeba pečlivě dodržovat, aby se snížilo riziko zranění osob, poškození majetku a nesprávného servisu.

Je třeba dodržovat příslušné předpisy pro prevenci úrazů a další obecně uznávané předpisy o bezpečnosti, ochraně zdraví při práci a silničním provozu.

Při používání tras MHD platí nejnovější znění pravidel silničního provozu.

Před každým použitím musí být sekačka na vysokou trávu zkontrolována z hlediska provozuschopnosti a provozní bezpečnosti.

Převážení osob na sekačce na vysokou trávu není povoleno

Buďte opatrní s rotujícími nástroji. **Udržujte bezpečnou vzdálenost!**

Buďte opatrní s vlečnými nástroji. Na stroji smíte pracovat pouze tehdy, když se nářadí zcela zastavilo, páka plynu je v poloze OFF a konektor zapalovací svíčky je vyjmutý.

v jeden přemístění nebo pro a Při přípravě na přepravu, například u motorových vozidel nebo přívěsů, musí být motor vypnutý a pracovní nářadí musí být v klidu. Poté vytáhněte konektor zapalovací svíčky a zavřete palivový kohout (pokud je k dispozici).

Provozování sekačky na vysokou trávu při vyšší rychlosti, než je doporučeno v 'Specifikacích', může poškodit motor. **Vysoká rychlost zvyšuje riziko nehod!**

Pochopte svou sekačku na vysokou trávu

Přečtěte si a pochopte návod k obsluze a štítky na sekačce na vysokou trávu. Seznamte se s aplikací a jejími omezeními a také s konkrétním potenciálem, který je s ní spojen

BEZPEČNOST

nebezpečí známá.

Seznamte se také s ovládacími prvky a jejich správným používáním. Naučte se, jak zastavit sekačku na vysokou trávu a rychle vypnout ovládací prvky.

Ujistěte se, že jste si přečetli a porozuměli všem pokynům a bezpečnostním varováním v uživatelské příručce. Nepokoušejte se stroj obsluhovat, dokud se se strojem neseznámíte a nezjistíte, jak jej správně obsluhovat a udržovat. Nesprávná obsluha nebo obsluha nezkušenými osobami může představovat nebezpečí.

Dětem a mládeži do 18 let a nezaškoleným osobám je obsluha stroje zakázána.

Pracovní a nebezpečná oblast

Uživatel je odpovědný vůči třetím osobám v pracovní oblasti.

Pobyt v nebezpečné oblasti (nejméně 30 m) sekačky na vysokou trávu je zakázán ostatním osobám, zejména dětem, domácím zvířatům a hospodářským zvířatům. Před nastartováním a rozjezdem vždy zkontrolujte bezprostřední okolí.

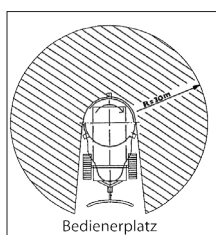

Před zahájením práce je třeba pečlivě zkontrolovat oblast, na které se bude pracovat. Odstraňte případná cizí tělesa jako jsou kameny, dráty, silné větve apod. Při práci dávejte pozor na jiná cizí tělesa a včas je odstraňte.

Při práci v blízkosti zdí domů, plotů, porostů stromů a jiných ohrad je třeba dávat pozor. Vždy musí být dodržena bezpečná vzdálenost od okraje, aby nedošlo k poškození nástroje.

Nikdy nespouštějte ani nepouštějte motor v uzavřeném nebo špatně větraném prostoru. Výfukové plyny motoru

obsahují oxid uhelnatý. Vystavení atmosféře obsahující oxid uhelnatý může způsobit bezvědomí a smrt. Pracujte s tímto zařízením pouze venku.

Nikdy neprovozujte stroj za špatné viditelnosti nebo špatných světelných podmínek.

Osobní bezpečnost

Se sekačkou na vysokou trávu nepracujte, jste-li unavení nebo pod vlivem drog, alkoholu nebo léků, které mohou ovlivnit vaši schopnost správně obsluhovat stroj.

Správně se oblečte. Noste dlouhé, pevné kalhoty, bezpečnostní obuv a rukavice. Nenoste volné oblečení, šortky nebo šperky jakéhokoli druhu. Dlouhé vlasy si zajistěte tak, aby zůstaly nad úrovní ramen. Udržujte své vlasy, oděv a rukavice mimo všechny pohyblivé části. Volné oblečení, šperky nebo dlouhé vlasy se mohou snadno zachytit do pohyblivých částí.

Při práci se sekačkou na vysokou trávu vždy používejte dobrou ochranu zraku a ochranu sluchu.

Nepracujte na příliš strmých svazích a nesmí být překročen maximální sklon 20°. **Pozor nebezpečí pádu!**

Kromě toho by překročení této šikmé polohy vedlo k poruše mazání motoru a tím nevyhnutelně k závadě na důležitých částech motoru.

Při pohybu sekačky dozadu je třeba věnovat zvláštní pozornost, aby nedošlo k uklouznutí nebo pádu.

Pozor na klopýtnutí!

Zkontrolujte to ona Její stroj před a Instalace. Zkontrolujte blatníky a ochranné kryty, zda jsou správně připevněny a zda jsou v dobrém stavu. Ujistěte se, že jsou všechny matice, šrouby atd. bezpečně utaženy, zejména matice nožů.

Neprovozujte stroj, pokud je ve špatném mechanickém stavu a je nutná oprava. Před použitím vyměňte poškozené, chybějící nebo vadné díly. Zkontrolujte, zda ze stroje neuniká palivo a zda nejsou opotřebené nože.

BEZPEČNOST

Udržujte stroj v dobrém stavu.

Nepoužívejte stroj, kde se nezapíná a nevypíná spínač motoru (spínač zapalování). Vadné spínače musí vyměnit servisní dílna.

Zvykněte si před spuštěním stroje zkontrolovat, zda byly odstraněny všechny klíče a seřizovací nástroje. Plochý nebo imbusový klíč zaseknutý v rotující části může způsobit zranění.

Budte ve střehu a sledujte, co děláte. Při obsluze stroje používejte zdravý rozum.

Nepřehánějte to. Nepracujte se strojem naboso, noste sandály nebo podobnou lehkou obuv. Používejte bezpečnostní obuv, která chrání vaše nohy a zlepšuje přilnavost na kluzkém povrchu. Vždy udržujte pevný postoj a bezpečnou rovnováhu. V neočekávaných situacích vám to umožní lepší kontrolu nad strojem.

Zabraňte náhodnému spuštění. Před přepravou, údržbou nebo servisem stroje se ujistěte, že je vypínač motoru v poloze "VYPNUTO". Přeprava nebo údržba stroje při zapnutém motoru může být nebezpečná.

POZORNOST

Dlouhodobé používání motorizovaného zařízení může vést k vibračním poruchám prokrvení prstů, rukou nebo zápěstí. Mohou se objevit příznaky jako ospalost částí těla, lechtání, bolest, štípání, změny barvy kůže nebo kůže. Pokud si všimnete těchto příznaků, poraďte se s lékařem.

Vhodné rukavice a pravidelné přestávky však mohou dobu používání prodloužit. Mějte však na paměti, že osobní predispozice ke špatnému krevnímu oběhu a/nebo velkým úchopovým silám při práci zkracují dobu používání.

Bezpečnost při používání spalovacích motorů

NEBEZPEČÍ

Spalovací motory představují zvláštní nebezpečí během provozu a doplňování paliva. Vždy si přečtěte a dodržujte varování v příručce motoru spolu s dalšími bezpečnostními pokyny uvedenými dále v této příručce. Pokud tak neučiníte, může dojít k vážným nebo dokonce smrtelným zraněním.

Nestartujte ani nespouštějte motor uvnitř, v garáži nebo v uzavřeném prostoru. Výfuk motoru obsahuje jedovatý oxid uhelnatý. Vystavení atmosféře obsahující oxid uhelnatý může způsobit bezvědomí a smrt.

Pozor S znamenat díly motoru! pokračující
Motory generovat Teplo. díly motoru,
zvláště a tlumič, vůle
extrémně horké. Držet ona dostatečný
mimo dosah horkých povrchů a udržujte děti mimo
dosah běžícího motoru.

Při doplňování nebo vypouštění paliva používejte schválenou nádobu na benzín v čistém, dobře větraném prostoru. V blízkosti nebo při doplňování paliva není dovoleno kouřit, jiskry, otevřený oheň nebo jiné zdroje vznícení. Tankování palivové nádrže v uzavřeném prostoru není povoleno. Udržujte uzemněné vodivé předměty, jako jsou nástroje, v dostatečné vzdálenosti od holých vodičů a konektorů pod napětím, abyste předešli jiskrám nebo jiskření. Ty mohou zapálit plyn nebo páry.

Před doplněním paliva vždy vypněte motor a nechte jej vychladnout. Nikdy nesnímejte víčko palivové nádrže a nedoplňujte palivo, když motor běží nebo je horký. Stroj nesmí být uveden do provozu, pokud palivové potrubí netěsní.

Opatrně povolte uzávěr nádrže, aby se stávající tlak v nádrži mohl pomalu uvolnit.

Nepřetečujte palivovou nádrž (žádné palivo by nemělo být nad značkou horního limitu). Používejte vhodné plnicí pomůcky.

Našroubujte uzávěr nádrže na palivovou nádrž.

BEZPEČNOST

Rozlité palivo ihned uklidte. Nikdy nepoužívejte zařízení bez pevně zašroubovaného uzávěru nádrže.

V blízkosti rozlitého paliva by neměl být žádný zdroj vznícení. Pokud dojde k rozlití paliva, vyjměte stroj odtamtud. Nepokoušejte se nastartovat motor a vyhněte se jakémukoli zdroji vznícení, dokud se výpary paliva nerozptýlí.

Palivo skladujte pouze v nádobách speciálně schválených pro tento účel.

Palivo skladujte na chladném, dobře větraném místě mimo dosah tepla, otevřeného ohně a zdrojů vznícení.

Palivo nebo stroj s palivem v nádrži nikdy neskladujte uvnitř budovy, kde může přijít do styku s jiskrami, otevřeným plamenem nebo jiným zdrojem vznícení, jako je ohřívač vody, sporák, sušák na prádlo a podobně. Před uložením stroje do vnitřních prostor by měl být motor ponechán vychladnout.

Bezpečné používání a údržba stroje

Nezvedejte ani nepřeppravujte stroj, pokud běží motor.

Nepřetěžujte svůj stroj. Pracujte ve stanoveném rozsahu výkonu.

Neměňte hlavní nastavení motoru a nepřetáchejte motor. Ovládací prvky jsou nastaveny na maximální a bezpečné otáčky motoru. Když nesekáte, motor by neměl běžet na vysoké otáčky.

Nikdy neprovozujte stroj bez ochranných a bezpečnostních zařízení. Nesprávná ochranná zařízení jsou zdrojem nebezpečí a mohou způsobit vážná zranění.

Udržujte ruce a nohy v dostatečné vzdálenosti od rotujících částí.

Vyvarujte se kontaktu s horkým palivem, olejem, výfukovými plyny a horkými povrchy. Nikdy se nedotýkejte motoru nebo tlumiče výfuku, když motor běží nebo po jeho zastavení. Tyto oblasti budou

velmi horké a mohou způsobit popáleniny. Před zahájením údržby nebo seřizování nechte motor vychladnout.

Pokud sekačka na vysokou trávu začne vydávat neobvyklý zvuk nebo se otáčet, okamžitě vypněte motor. Odpojte kabel zapalovací svíčky a pokuste se najít příčinu problému. Neobvyklý hluk nebo otáčení je obvykle varováním před problémem.

V případě poruchy na řídítkách okamžitě zastavte a vypněte sekačku na vysokou trávu. Poruchu ihned odstraňte.

Vždy používejte originální příslušenství. Použití jiných přídatných nástrojů a dalšího příslušenství může mít za následek nepředvídatelné poškození stroje nebo riziko zranění uživatele.

Zkontrolujte stroj, zda není vychýlený nebo zadřený, zlomené díly atd., abyste zajistili správné fungování a bezpečný provoz stroje. Pravidelná údržba sekačky na vysokou trávu je nezbytná pro zachování bezpečnosti a výkonu jednotky.

Abyste snížili riziko požáru, udržujte motor a tlumič bez trávy, listí, nadměrného tuku nebo nánosů výfukových plynů.

K čištění částí stroje nepoužívejte benzín ani jiná hořlavá rozpouštědla. Palivo a výpary rozpouštědel mohou explodovat.

Zařízení nikdy nepolévejte ani nestříkejte vodou ani jinou tekutinou. Udržujte rukojeti suché, čisté a bez cizích předmětů. Vyčistěte po každém použití.

V zájmu ochrany životního prostředí dodržujte zákony a předpisy o likvidaci provozních látek a provozních látek s kontaminovanými díly. Provozní materiály likvidujte jako nebezpečný odpad, i když se jedná jen o malá množství.

Nechat ona a sekačka na vysokou trávu nikdy bez dozoru při běžícím motoru.

Vystupte ze sekačky na vysokou trávu, vypněte motor a chraňte stroj před neoprávněným použitím

BEZPEČNOST

bezpečné používání. Pokud má verze klíček zapalování, vyjměte jej, jinak odpojte konektor zapalovací svíčky.

Když stroj běží naprázdno, zaparkujte jej mimo dosah dětí.

zabezpečení služby

Při běžícím motoru neprovádějte žádnou údržbu ani čištění. Pohyblivé části mohou způsobit vážné zranění.

Před údržbou a opravou vždy vyjměte zapalovací svíčku. Předtím se ujistěte, že je spínač motoru v poloze „OFF“. Tím se zabrání nechtěnému spuštění.

Vždy se ujistěte, že sekačka na vysokou trávu je v bezpečném provozním stavu, zejména je nutné zkontrolovat těsnost palivového systému.

předmět bezpečnostní zařízení a Pracovní nástroje vykazují známky opotřebení, je třeba je pravidelně kontrolovat a v případě potřeby vyměnit.

poškozené řezné nástroje (skočil, vyražené nebo jinak poškozené) je nutné neprodleně vyměnit. Při výměně nožů použijte vhodný nástroj a noste ochranné rukavice.

Pravidelně kontrolujte utažení matic a šroubů a v případě potřeby je dotáhněte.

Ujistěte se, že všechny blatníky, popruhy a úchyty jsou správně a bezpečně připevněny.

Po údržbových a opravárenských pracích vždy nasadte na zařízení ochranná a bezpečnostní zařízení a uveďte je do ochranné polohy.

Pouze schválený díly použití. Tento stroj je ekvivalentní ten relevantní bezpečnostní předpisy. opravy jsou povoleny provádět pouze autorizované servisní středisko nebo náš servisní tým. Poškozené nebo opotřebované díly stroje vždy nahraďte originálními náhradními díly. Tím je zajištěno, že bezpečnost stroje bude i nadále existovat.

Elektrický systém

Uživatelé kardiostimulátorů se při běžícím motoru nesmí dotýkat živých částí zapalovacího systému.

Zvláštní bezpečnostní předpisy

Speciální bezpečnost pro sekačky na vysokou trávu

Před nastartováním motoru přepněte ovládací prvky do neutrální polohy. Každý na

Při startování motoru nestoupejte před sekačku na vysokou trávu.

Abyste předešli zranění, držte ruce, prsty a nohy v dostatečné vzdálenosti od rotorového talíře. Při práci vždy držte pevně oběma rukama rukojeť sekačky na vysokou trávu.

Sekačku na vysokou trávu ovládejte vždy ze zadu. Je zakázáno stát před zařízením, když je v provozu.

Při práci nikdy neopouštějte místo obsluhy na řídítkách.

Nikdy nenastavujte rukojeť řízení při práci.

Při nesprávné manipulaci mohou ostré řezné hrany nožů sekačky představovat značné riziko zranění. Ujistěte se, že jsou nože správně nainstalovány a bezpečně upevněny. Jinak může dojít k vážným zraněním.

Při broušení žacích nožů je nutné používat ochranné brýle a ochranné rukavice.

Nikdy nepoužívejte zařízení bez namontovaného a nepoškozeného ochranného zařízení a bez shrnovací tkaniny.

Že nést z osob na k
Sekačka na vysokou trávu není povolena.

Nikdy nepokládejte náradí nebo jiné předměty pod sekačku na vysokou trávu.

Pokud se zařízení dostane do kontaktu s cizím předmětem

BEZPEČNOST

zastavte motor, vyjměte zapalovací svíčku a zkontrolujte stroj, zda není poškozen. Před opětovným spuštěním stroje a pokračováním v práci nechte poškození opravit.

Pokud dojde k ucpání žací jednotky (mezi žacím rotorem a skluzem), vypněte motor, vyjměte zapalovací svíčku a žací jednotku vyčistěte vhodným nástrojem.

Nikdy neprovozujte stroj příliš vysokou rychlostí.

Při všech sekačích pracích, zejména při zatáčení, musí obsluha dodržovat vzdálenost od zařízení naznačenou lištami.

Nepřetěžujte stroj. V případě hustých, polehlých nebo prohníklých ploch je třeba odpovídajícím způsobem snížit pracovní zátěž, aby se před sekačkou nehromadila tráva.

Jízda nebo přejíždění šterkových cest, chodníků a ulic vyžaduje zvláštní pozornost a péči ze strany obsluhy. Vždy si dávejte pozor na skrytá nebezpečí a provoz.

Vždy zastavte motor, když se sečení zdržuje nebo když přemísťujete stroj z jednoho místa na druhé.

Držte se dále od zdí domu, plotů, stromů a jiných ohrad a vyhněte se pohybům, které by mohly způsobit převrácení sekačky na vysokou trávu.

Veďte sekačku na vysokou trávu tak, aby se zabránilo přimáčknutí obsluhy mezi zařízením a pevným předmětem.

Veďte sekačku na vysokou trávu po co nejrovnějším terénu. **Nebezpečí! Zvláštní péče na svazích. Pokud je to možné, pracujte vždy napříč svahem!**

Vypnuté zařízení vždy umístěte na pevný a rovný povrch.

Dělejte si pravidelné přestávky v práci. Vibrace nebo opakované operace mohou způsobit poškození rukou a paží.

Zbytková nebezpečí a ochranná opatření

Mechanická zbytková nebezpečí

zachycení, navíjení

Žací rotor může zachytit a vtáhnout oděv, šňůry, dráty a jiné cizí předměty.

→ Zkontrolujte, zda na ošetřovaném povrchu nejsou cizí tělesa. Držte se mimo stromy, ploty a další výběhy a noste přiléhavý oděv.

vtáhnout, chytit

Rotující části, jako je rotor sečení, mohou vtáhnout a zachytit volné oblečení.

→ Zásadně je nutné nosit přiléhavý ochranný oděv. Šátky, šátky a podobně se sundávají a nejsou povoleny.

Vymáčkat

Neopatrné zacházení se sekačkou na vysokou trávu může vést k vážným zraněním.

→ Zvláštní opatrnost je nutná na nerovném terénu nebo na hustě zarostlých, ležících plochách nebo plochách zesponu shnilých. Ujistěte se, že stojíte bezpečně.

Zanedbání ergonomických zásad

Nedbalé používání osobních ochranných prostředků (OOP)

neopatrné používání nebo vynechání osobní ochranné prostředky mohou vést k vážným zraněním.

→ Noste předepsané ochranné prostředky.

Lidské chování, špatné jednání

→ Při všech pracích buďte vždy plně soustředěni. zbytkové riziko - Nikdy to nelze vyloučit.

Elektrická zbytková nebezpečí

Elektrický kontakt

Dotyk víčka zapalovací svíčky při běžícím motoru může způsobit úraz elektrickým proudem.

→ Nikdy se nedotýkejte konektoru zapalovací svíčky nebo zapalovací svíčky, když je motor v chodu.

Tepelná zbytková nebezpečí

Popáleniny, omrzliny

Dotyk tlumiče/krytu může způsobit popáleniny.

→ Nechte elektrické nářadí vychladnout.

ZABEZPEČENÍ / ROZSAH DODÁVKY / MONTÁŽ

Nebezpečí hluku

poškození sluchu

Delší a nechráněná práce se sekačkou na vysokou trávu může vést k poškození sluchu.

→ Vždy používejte ochranu sluchu.

Nebezpečí způsobené materiály a jinými látkami

kontakt, inhalace

Výfukové plyny stroj být schopen na vést k poškození zdraví.

→ Motorové zařízení používejte pouze venku a dělejte si pravidelné přestávky.

požár, výbuch

Palivo je hořlavé.

→ Při práci a doplňování paliva do stroje je zakázáno kouřit a používat otevřený oheň.

Nebezpečí vibrací

vibrace celého těla

Delší práce se sekačkou na vysokou trávu může vést k fyzickému poškození v důsledku vibrací.

→ Dělejte si pravidelné přestávky.

Jiná nebezpečí

Lidé uklouzávají, klopýtají nebo padají Můžete se zranit zakopnutím o nestabilní povrchy.

→ Dávejte pozor na překážky v pracovní oblasti. Vždy se ujistěte, že máte bezpečný postoj a noste bezpečnostní obuv.

chování v případě nouze

V případě nehody zahajte potřebná opatření první pomoci a co nejdříve vyžádejte kvalifikovanou lékařskou pomoc.

Při žádosti o pomoc uveďte následující informace:

- kde se to stalo
- co se stalo
- kolik zraněných
- jaké zranění
- čekat na otázky

ROZSAH DODÁVKY

Sekačka na vysokou trávu je předmontovaná a dodávána v dřevěném rámu.

- ▶ Sekačka na vysokou trávu s benzínovým motorem
- ▶ Tyč na shrnovací plátno
- ▶ Shrnovací tkanina

Po vybalení zkontrolujte obsah kartonu nebo přepravní krabice

- úplnost
- možné poškození při přepravě

Případné reklamace ihned nahlaste prodejci nebo výrobci. Pozdější reklamace nebudou akceptovány.

SHROMÁŽDĚNÍ

Při montáži dodržujte pořadí kroků níže. Máte-li jakékoli dotazy nebo problémy při montáži, kontaktujte nás. Můžete nás kontaktovat e-mailem: info@lumag-maschinen.de nebo telefonicky na tel. +49 (0)85 71 / 92 556-0.



Montáž dílů pouze při vypnutém motoru a vypnut

Nainstalujte jednotku zařízení.

řídítka(4) nastavte na pracovní výšku. Viz sekce "Řídítka", strana 14.

shrnovací plátno(15) na tyč shrnovací tkaniny a zatlačte do čtvercové trubky na sekačce na vysokou trávu.

Viz sekce "Připevněte shrnovací tkaninu", strana 14

ŘÍZENÍ

ŘÍZENÍ

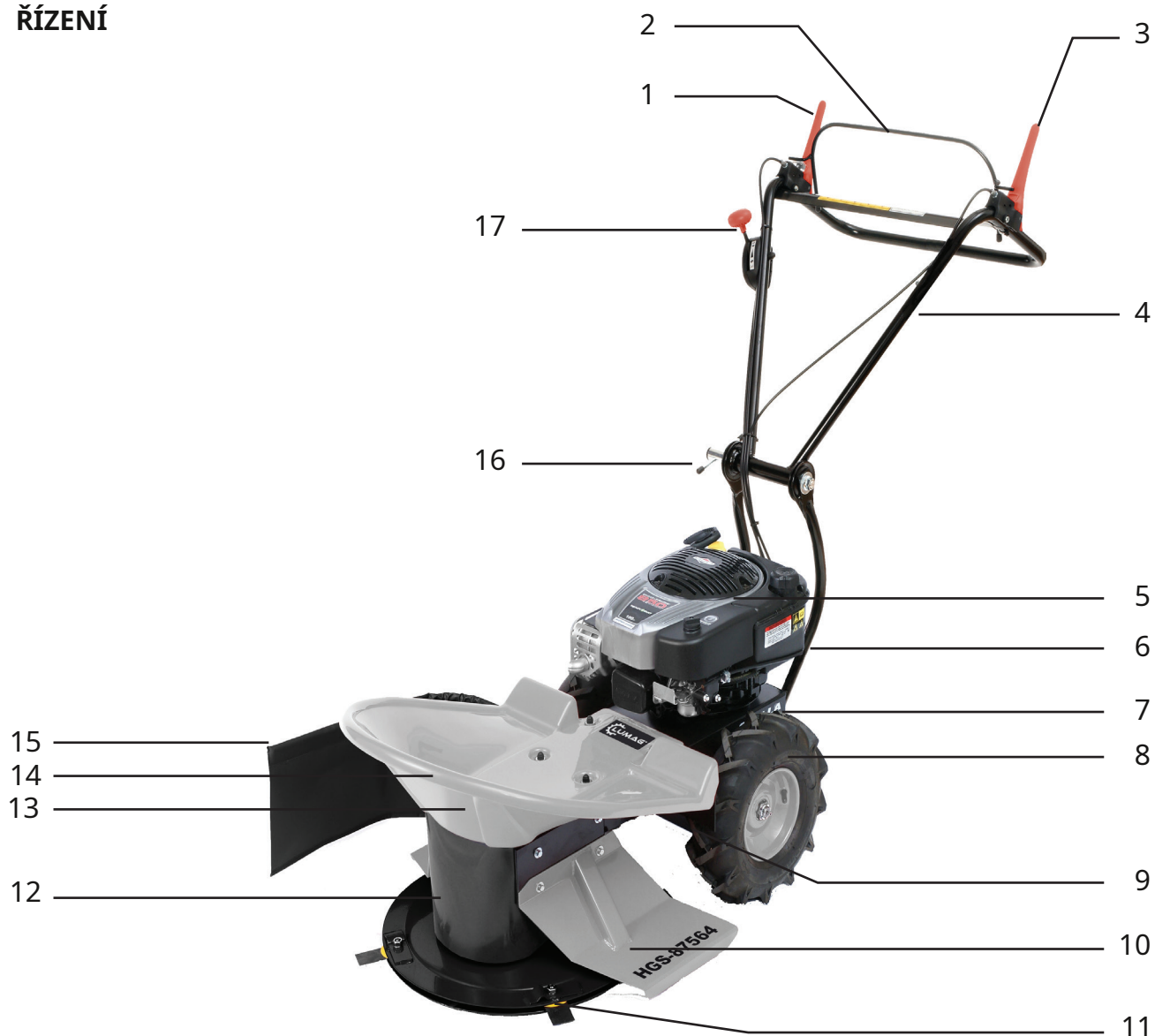

- 1 Páčka spojky s pojistkou pro ovládací konzolu pohonu sekačky
- 2
- 3 Páčka spojky pro řídítka pohonu
- 4
- 5 motor
- 6 typový štítek
- 7 madlo, zadní
- 8 hnací kolo
- 9 Zadní ochranná tkanina (ochranné zařízení)
- 10 ochrana rotoru
- 11 žacích nožů
- 12 žacího rotoru
- 13 Kryt žacího rotoru, přední
- 14 Držadlo, přední
- 15 shrnovací plátno (ochrana)
- 16 upínací šroub
- 17 páka ovládnání plynu

FUNKCE

FUNKCE

motor

Funkce a ovládací prvky naleznete v příloženém návodu k motoru B&S.

OZNÁMENÍ

Ovládání CHOKE je integrováno v páce plynu (17).

Plynová páčka, také vypínač motoru

Páčku ovládání plynu (17) na řídkách (4) lze kromě plynulé regulace rychlosti použít k ovládání SYTIČE a VYPÍNAČE MOTORU.

OZNÁMENÍ

Plynová páčka slouží také jako NOUZOVÝ VYPÍNAČ. Potřebujete-li v nebezpečné situaci rychle vypnout, přesuňte okamžitě plynovou páčku do polohy O. Motor je vypnutý.

bezpečnostní obvod

Sekačka na vysokou trávu je vybavena pákami bezpečnostní spojky. Po uvolnění spojkových pák (1+3) se pohon sečení a pojezd okamžitě vypne. Páčky spojky jsou pak v poloze STOP.

OZNÁMENÍ

Páčky spojky zároveň slouží jako NOUZOVÝ VYPÍNAČ. Pokud je v nebezpečných situacích nutné rychle vypnout, je nutné okamžitě uvolnit páčky spojky. Páčky spojky se pak automaticky překlopí do polohy STOP. Pohon sečení a pojezdu je vypnutý.

okruh pro jízdu (vlevo na řídkách)

Trakční pohon se aktivuje stisknutím páčky spojky (3) na řídkách.

Na se stává Pustit z páka spojky
trakčního pohonu vypnuto =
bezpečnostní obvod.

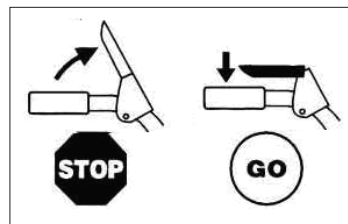

okruh pro sečení (přímo na řídkách)

Pohon sekání se aktivuje stisknutím páčky spojky (1) na řídkách.

Nebezpečí! Páčka spojky je vybavena aretační tyčí, která zabraňuje nechtěnému záběru. Před zatažením za páku spojky je třeba stisknout zajišťovací tyč.

Po uvolnění páčky spojky se pohon sečení vypne = **bezpečnostní obvod.** Nožová brzda zastaví pohon v krátké době.

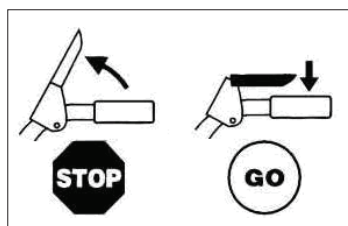

provozní konzole

Oba pohony lze zapnout společně s ovládací tyčí (2).

Nebezpečí! Před zapnutím stiskněte aretační tyč na páčce spojky pohonu sečení (1).

Když ovládací lištu pustíte, oba pohony (pojezdový i žací pohon) se vypnou.

Řídítka

Řídítka je bez nářadí nastavitelný. Před nastartováním vždy uveďte rukojeť řízení do pracovní polohy a zajistěte ji.

Uveďte řídítka do pracovní polohy

1. Otevřete upínací šroub (16) o několik otáček (proti směru hodinových ručiček).
2. Otočte rukojeť řízení do požadované výšky.
3. Utáhněte upínací šroub (ve směru hodinových ručiček).

Dejte rukojeť řízení do přepravní polohy

1. Otevřete upínací šroub (16) o několik otáček (proti směru hodinových ručiček).
2. Otočte rukojeť řízení dopředu do přepravní polohy.
3. Utáhněte upínací šroub (ve směru hodinových ručiček).

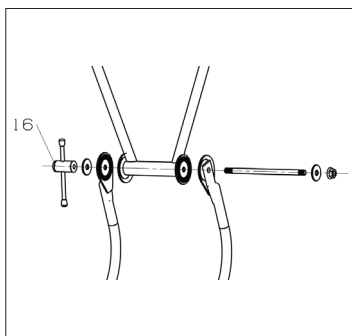

uchopovací rukojeti

Pro zvedání stroje jsou určeny rukojeti (7+14), pro nakládání a přepravu pomocí zvedacího zařízení je třeba k rukojetím připevnit vhodné smyčky.

OZNÁMENÍ

Nezvedejte zařízení za ochranný kryt žacího rotoru vpředu!

INSTALACE

příprava k použití

Zkontrolujte dobrý stav a správné upevnění nožů řezacího rotoru.

Žací nože mají oboustranné ostří, tzn., že nože lze jednorázově otočit. Tupé strany lze přebrousit a mírné ohyby narovnat.

OZNÁMENÍ

Silně poškozené nebo ohnuté nože je nutné vyměnit za nové.

⚠️ WARNUNG

Sekačku na vysokou trávu používejte pouze tehdy, když jsou žací nože správně nasazeny a zajištěny. Kromě toho se absolutně ujistěte, že jsou všechna ochranná zařízení nasazena a v ochranné poloze.

1. Připojte shrnovací tkaninu

Shrnovací látková lišta s k závitové. Vložte shrnovací tkaninu do čtvercové trubky umístěné na pravém hnacím kole.

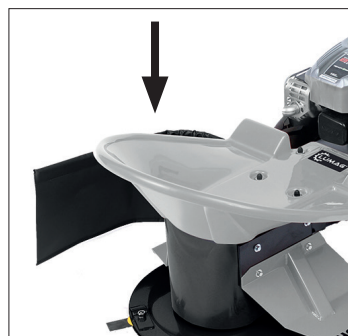

2. Nastavte řídítka

Polohu řídítek lze nastavit pomocí upínacího šroubu. Doporučuje se nastavit řídítka tak, aby nepřekážela při startování.

INSTALACE

úkon

POZORNOST! Práce popsané v této kapitole můžete provádět pouze poté, co jste si přečetli a porozuměli části „Bezpečnostní pokyny“. Týká se to vaší osobní bezpečnosti!

Kontrola / doplnění oleje

OZNÁMENÍ

Před každým spuštěním je nutné provést kontrolu hladiny oleje, v případě potřeby motorový olej doplnit! Nesprávné doplnění oleje může vést k neopravitelnému poškození motoru. V takovém případě se prodejce a výrobce distancují od jakýchkoliv záručních služeb.

- Používejte komerční motorový olej se specifikací 10W-30 nebo 10W-40.

Obsluha je uvedena v příloženém návodu k motoru B&S.

Doplňte palivo

Tento motor vyžaduje pouze běžný bezolovnatý benzín s oktanovým číslem Research 91 nebo vyšším. Používejte pouze čerstvé, čisté palivo. Voda nebo nečistoty v benzínu poškodí palivový systém.

Palivo doplňujte v dobře větraném prostoru se zastaveným motorem. Pokud motor bezprostředně předtím běžel, nechte jej nejprve vychladnout. Nikdy nedoplňujte palivo do motoru uvnitř, kde by se benzínové výpary mohly dostat do plamenů nebo jisker.

⚠️ WARNUNG

benzín je velmi hořlavý a explozivní. Při manipulaci s palivem můžete utrpět popáleniny nebo jiná vážná zranění.

- Vypněte motor a chraňte před teplem, jiskrami a plameny.
- Palivo doplňujte pouze venku.
- Rozlitý benzín okamžitě očistěte.

Poznámka ona taky a Rady v manuálu motoru. Obsluha je uvedena v příloženém návodu k motoru B&S.

Před nastartováním motoru zkontrolujte:

1. hladina motorového oleje
2. Hladina paliva - nádrž by měla být alespoň z poloviny plná
3. stav vzduchového filtru
4. stav palivového potrubí
5. vnější šroubové spoje jsou těsné

Přečtěte si a dodržujte návod k obsluze motoru B&S.

startování motoru

⚠️ NEBEZPEČÍ

Nestartujte motor v uzavřených místnostech. Výfukové plyny obsahují oxid uhelnatý, který je při vdechování velmi toxický!

Udržujte nohy v dostatečné vzdálenosti od rotorového disku. Nasadte a dodržujte ochranné zařízení!

Studený motor:

1. Nastavte páčku plynu (17) do polohy CHOKE.

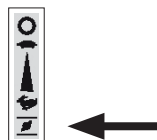

Teplý motor:

1. Nastavte páku plynu (17) do 2/3 polohy plynu nebo na plný plyn "HASE".

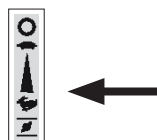

2. Obě páčky spojky (1+3) jsou v neutrální poloze. Páky směřují nahoru.

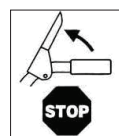

3. Nastartujte motor. Zatáhněte za startovací lanko, dokud neucítíte odpor, poté lano pevně zatáhněte a nechte jej pomalu navinout.

INSTALACE

4. Po nastartování posuňte plynovou páku (17) zpět do polohy SLOW „ŽELVA“.

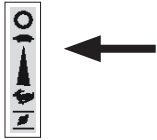

Pokud byl sytič v poloze CHOKE pro nastartování motoru, posuňte nyní sytič do polohy 'ŽELVA', zatímco se motor zahřívá.

⚠️ WARNUNG

Varování před horkými povrchy!
Tlumič výfuku a další části motoru se během provozu velmi zahřívají. Nikdy se nedotýkejte horkého motoru. Držte se dál od horkých povrchů a udržujte děti v bezpečné vzdálenosti od běžícího motoru.

Zastavte motor

1. Obě páčky spojky (1+3) jsou v neutrální poloze. Páky směřují nahoru.

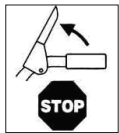

2. Nastavte plyn (17) do polohy SLOW "ŽELVA" a nechte motor běžet asi 30 sekund.

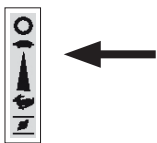

3. Nastavte páku plynu (17) do polohy STOP = "O".

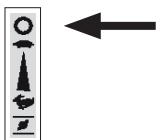

4. Vytáhněte konektor zapalovací svíčky = ochrana proti neoprávněnému použití!



OZNÁMENÍ

Plynová páčka slouží také jako NOUZOVÝ VYPÍNAČ. V nouzi lze motor vypnout přesunutím páčky plynu do polohy O.

Náhlé zastavení motoru na plný plyn může poškodit motor.



Nikdy nedávejte plyn do polohy sytiče, abyste zastavili motor. Mohlo by dojít k vynechání zapalování nebo poškození motoru.

volnoběžné otáčky

Když nesečete, přesuňte plyn do polohy „POMALU“, abyste snížili zatížení motoru. Snížení volnoběžných otáček motoru zvyšuje životnost motoru, šetří palivo a snižuje hladinu hluku.

Řídit

1. Nastartujte motor, viz kapitola "Spuštění motoru", strana 15.
2. Používejte osobní ochranný oděv (OOP), jako je ochrana očí, ochrana sluchu a bezpečnostní obuv.



3. Nastavte plyn na 1/2 plynu.

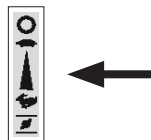

4. Zapněte trakční pohon. Přitlačte páčku spojky (3) na levé straně řídek na rukojeť.



INSTALACE

Stop

1. Vypněte trakční pohon.
Uvolněte páčku spojky (3) na levé straně řídicích.

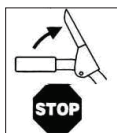

2. Nastavte plyn (17) na SLOW "ŽELVA".

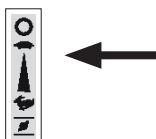

sekání

1. Nastartujte motor, viz kapitola "Spuštění motoru", strana 15.
2. Používejte osobní ochranný oděv (OOP), jako je ochrana očí, ochrana sluchu a bezpečnostní obuv.



3. Nastavte páku plynu (17) na plný plyn "HASE".

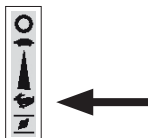

4. Zapněte pohon sečení.

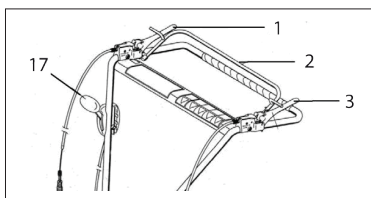

- 4.1 Stiskněte zajišťovací tyč na páčce spojky (1).

- 4.2. Zatlačte páčku spojky (1) s pojistkou na pravé straně řídicích na rukojeť. Páka by měla být zatažena pomalu do dvou třetin, aby měl rotor sekačky dostatek času se otočit a nezastavil motor. Nastartování sekačky je částečně způsobeno prokluzem

klínového řemene a s tím spojený hluk.

Poté, co se žací rotor začne pohybovat, zatlačte páčku spojky (1) až na doraz na rukojeť.

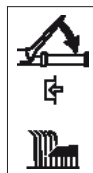

- 4.3. Přitlačte ovládací konzolu (2) na rukojeť.

5. Zapněte pohon pojezdu.

Přitáhněte páčku spojky (3) na levé straně řídicích k rukojeti. Sekačka na vysokou trávu se začne pohybovat.

OZNÁMENÍ

Při otáčení nebo pohybu sekačky vzad není nutné vypínat pohon sečení. Energie rotujícího motoru se tak zbytečně neplýtvá.

Stop

1. Vypněte pohon sečení a pohon pojezdu.
Uvolněte obě páčky spojky (1+3).

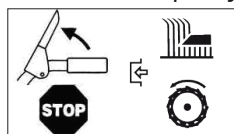

2. Nastavte plyn (17) na SLOW "ŽELVA".

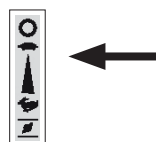

OZNÁMENÍ

Po ukončení sekačích prací nebo v případě ucpání je nutné vypnout trakční pohon. Sekačka se zastaví, ale žací rotor se stále pohybuje a uvolňuje se. Poté vypněte pohon sečení.

INSTALACE

3. Zastavte motor.

Nastavte páku plynu (17) do polohy STOP = "O".

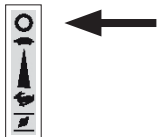

Doporučení pro sečení

Sekačka na vysokou trávu je určena pro sečení trávníků a luk v zemědělství a lesnictví, údržbu zeleně a zařízení a sekání tenkého nezdřevnatělého podrostu. Sekačka na vysokou trávu však není vhodná na trávníky v parcích!

► Travní plocha se seká vysokou rychlostí, žací rotor cca 1 450 ot./min. a přitlačuje se k shrnovací tkanině, která posekanou trávu ukládá bočně do řádku.

► Při sekání doporučujeme plochu proti směru hodinových ručiček tak, že sekačka na vysokou trávu dopraví posekanou trávu na již posekanou pravou stranu.

► Pokud je plocha, kterou chcete sekat, příliš hustá zarostlé, polehlé nebo shnilé, pak by se měl pracovní záběr odpovídajícím způsobem zmenšit, aby se před sekačkou nehromadila odřezky.

Pokud k tomu dojde, je nutné okamžitě vypnout pojezdový pohon, aby sekačka mohla vysunout nahromaděnou trávu.

► Pokud je mezi nimi zácpa žacího rotoru a vyhození, pak je třeba ihned vypnout pohon pojezdu a pohon sečení a vypnout motor. Odpojte koncovku zapalovací svíčky a vyčistěte a vyčistěte ucpaný prostor od odštěpků.

► Výška sečení je určena dnem Otočná deska je ovlivněna a nelze ji nastavit. Rotační deska kopíruje terén. Z tohoto důvodu se při sekání může stát, že výška sečení není na nerovném povrchu rovnoměrná.

⚠️ WARNUNG

Při sekání dbejte na to, aby spodní rotační kotouč vždy spočíval na zemi a neodsakoval.

⚠️ NEBEZPEČÍ

Nebezpečná zóna: dodržujte vzdálenost 30 metrů! Ostatním osobám, zejména dětem, z domácím zvířatům a hospodářským zvířatům, je pobyt v nebezpečné oblasti sekačky na vysokou trávu a zejména při startování a obsluze stroje zakázán.

Před nastartováním a rozjezdem vždy zkontrolujte bezprostřední okolí.

Před zahájením práce je třeba pečlivě zkontrolovat oblast, na které se bude pracovat. Odstraňte veškeré cizí předměty jako kameny, dráty, silné větve apod. Při práci dávejte pozor na jiné cizí předměty a včas je odstraňte.

Obsluha stroje je odpovědná za nehody, nebezpečí nebo škody třetím osobám, ale i za majetkové škody na jejich majetku. Pokud obsluha zjistí, že se v této oblasti nacházejí lidé, děti nebo zvířata, musí být stroj okamžitě vypnut a restartován až po uvolnění této nebezpečné oblasti.

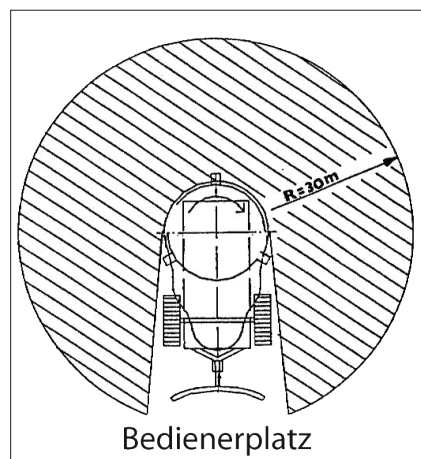

ÚDRŽBA

ÚDRŽBA

Pravidelný údržba jejich stroj Vám zaručí dlouhou životnost sekačky na vysokou trávu a všech jejích částí.



⚠️ WARNUNG

Před každým čištěním, údržbou a opravami vypněte motor a vytáhněte konektor zapalovací svíčky ze zapalovací svíčky.



Při práci v oblasti žacích nožů, ochranné rukavice

mít na sobě!

údržba

1. Vypněte motor a nechte jej vychladnout.
2. Páčka plynu je v poloze STOP, v **Ó**-Pozice. Vytáhněte konektor zapalovací svíčky.
3. Zkontrolujte celkový stav sekačky na vysokou trávu. Stroj je během používání vystaven vibracím. Proto je nutné po několika hodinách vždy zkontrolovat těsnost všech šroubových spojů.
4. Po každém použití je nutné odstranit nečistoty a odstřížky, které se nahromadily pod a kolem krytu rotoru. Aby nedošlo k přehřátí motoru, je nutné udržovat chladicí žebra válců v čistotě. K lehkému promazání všech pohyblivých částí použijte běžně dostupný víceúčelový olej.
6. Znovu připojte kabel zapalovací svíčky.



Nikdy jeden vysokotlaký čistič použití kolem a sekačka na vysokou trávu na čistit. Voda se může dostat do úzkých štěrbin a vřetena, Poškození řemenic, ložisek a motoru. Použití vysokotlakého čističe má za následek snížení životnosti a provozuschopnosti.

Výměna nože (obr. A)



Vypněte motor a vytáhněte konektor zapalovací svíčky.



Noste ochranné rukavice!

1. matka (2) odšroubovat a Vyjměte pojistnou podložku (6).
2. Při demontáži šroubu (1) držte čepel (3) a poté šroub vytáhněte úplně dolů skrz montážní otvor spodní misky rotoru (4).
3. Vyjměte čepel, otočte ji a znovu ji vložte nebo vložte novou čepel. Při montáži dávejte pozor na žluté tlumicí kotouče nožů!

Nůž má ostří na obou stranách. Tupý nůž lze nabrousit a mírné ohyby narovnat. Poškozené nože (prasklé, odštípnuté, silně ohnuté nebo jinak poškozené) je nutné neprodleně vyměnit.

4. Zkontrolujte opotřebení šroubu (1) a v případě potřeby jej vyměňte za nový. Bezpečnostní kotouč (6) musí být vyměněn za nový. U některých modelů je matice zajištěna závlačkou, zde je nutné použít závlačku novou.

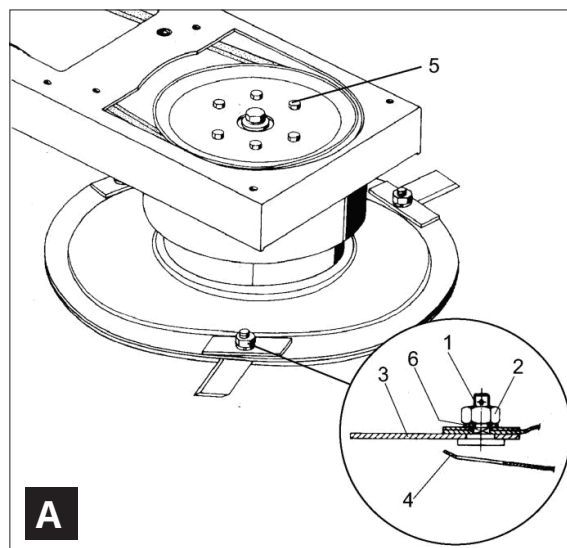

ÚDRŽBA



Sekačka nesmí být provozována, pokud nejsou žací nože zcela zasunuty!

Pro Každý náhradní díly **muset** a
Jsou použity originální verze výrobce.



Na přestření **a**
Při sekání nožů je nutné používat ochranné brýle a ochranné rukavice.

Napnutí hnacího řemenu pro trakční pohon (obr. B)

- Umístěte stroj na pracovní stůl a zajistěte kola zakládacími klíny.
- Odstraňte spodní kryt (B/5).
- Zkontrolujte napnutí řemene. Napněte hnací řemen (B/9), když se řemen povolí o více než 10 - 15 mm (tlak palce).
- Povolte obě matice (B/2).
- Pomocí matice (B/3) jemně doladte a znovu napněte hnací řemen. Napněte řemen maticí (B/3) tak, aby bylo možné klínový řemen ještě prostrčit palcem o cca 10 - 15 mm a hnací řemen pohonu žacího ústrojí (B/8) zůstal volný.
- Obě matice (B/2) opět utáhněte.
- Nainstalujte zpět spodní kryt (B/5).

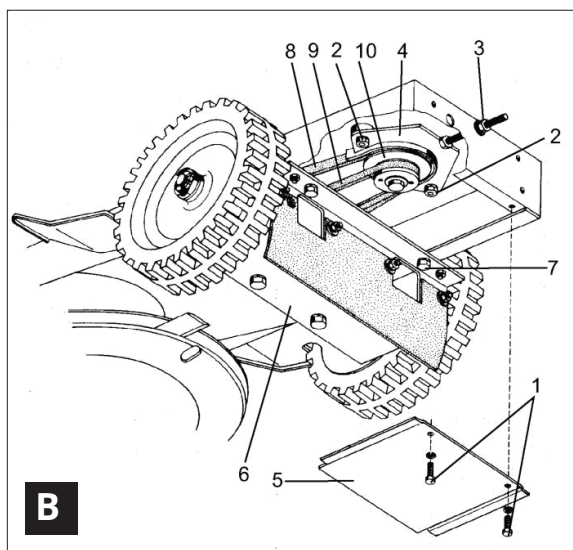

OZNÁMENÍ

Při napínání hnacího řemene vždy povolte dvě matice (2).

Obvod pro pohon sekačky (obr. C+D+E)

Seřízení napínací kladky (C/1) pro hnací řemen pohonu sekačky (B/8) je nutné pravidelně (nejméně jednou měsíčně) kontrolovat.

- Sejměte ochranný kryt z žacího rotoru (13).
- Obecně platí, že horní strana napínací kladky (C/1) musí být cca 8 mm pod horní úroveň pouzdra. V případě potřeby je nutné seřízení provést mechanickým ohnutím.
- Při úplném sešlápnutí spojkové páčky (E/1) pohonu sekačky musí napínací kladka dostatečně napnout hnací řemen pohonu sekačky (B/8).
 - Pružina na laně musí být předepnuta o cca 2 mm oproti volnému stavu.
 - Napínací kladka nesmí vibrovat, když běží hnací řemen. Vibrace napínací kladky lze eliminovat seřizovacím šroubem bowdenu (D/1) a seřizovacím šroubem na páčce spojky (E/1).
- Nasadte zpět ochranný kryt žacího rotoru (13).

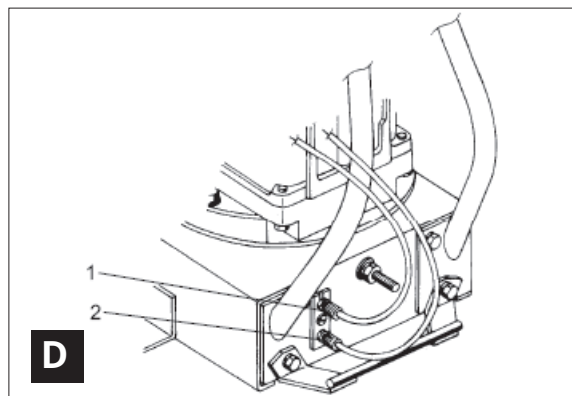
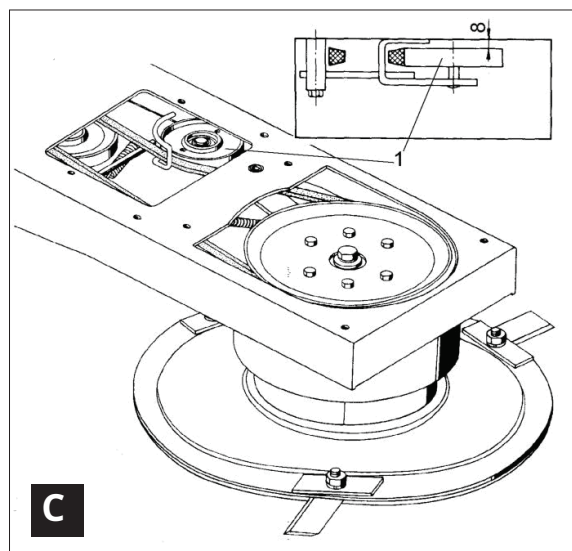

ÚDRŽBA

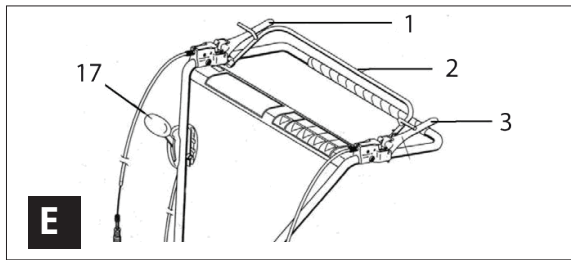

**a stroj pouze v úkon
přijmout všechna ochranná a
bezpečnostní zařízení a
ochranné polohy jsou funkční. v**

Obvod pro trakční pohon (obr. D+E)

Nastavení je správné, pokud nelze se strojem při zapnutém trakčním pohonu couvat.

1. Nastavení se provádí seřizovacím šroubem bowdenu (D/2) a seřizovacím šroubem na páčce spojky (E/3).

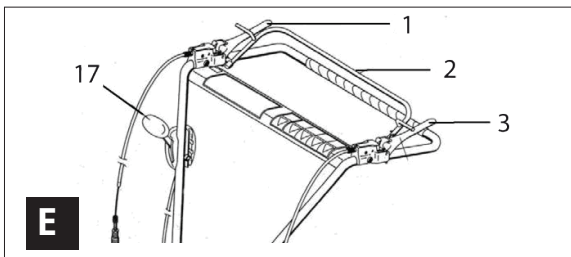
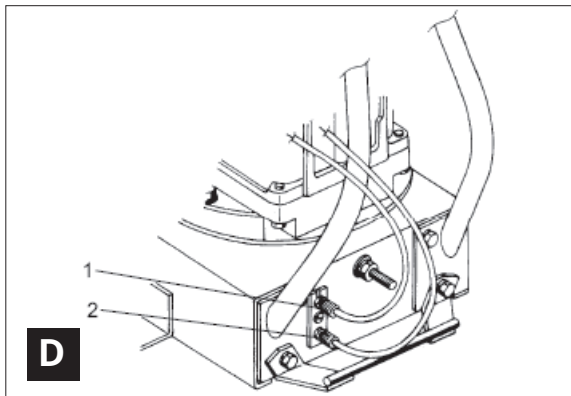

Vyměňte hnací řemen (obr. B+C)

1. Umístěte stroj na pracovní stůl a zajistěte kola zakládacími klíny.
2. Sejměte ochranný kryt z žacího rotoru (13).
3. Odstraňte spodní kryt (B/5).
4. Povolte obě matice (B/2).
5. Povolte matici (B/3).
6. Posuňte motor ve směru žacího rotoru.
7. Demontujte hnací řemen trakčního pohonu (B/9).
8. Demontujte napínač řemene (B/4).
9. Odstraňte hnací řemen pohonu sečení (B/8) z řemenice (B/10).
10. Demontujte řemenici žacího rotoru (C/2) z náboje (šroub M6 a matice M6).
11. Demontujte hnací řemen pohonu sečení (B/8).
12. Namontujte dva nové hnací řemeny v opačném pořadí.
13. Napněte hnací řemen, viz část *Napnutí hnacího řemenu pro trakční pohon*, strana 20)
14. Zkontrolujte seřízení napínací kladky viz *Část obvodu pohonu sekačky*, strana 20)
15. Nainstalujte zpět spodní kryt (B/5).
16. Nasadte zpět ochranný kryt žacího rotoru (13).

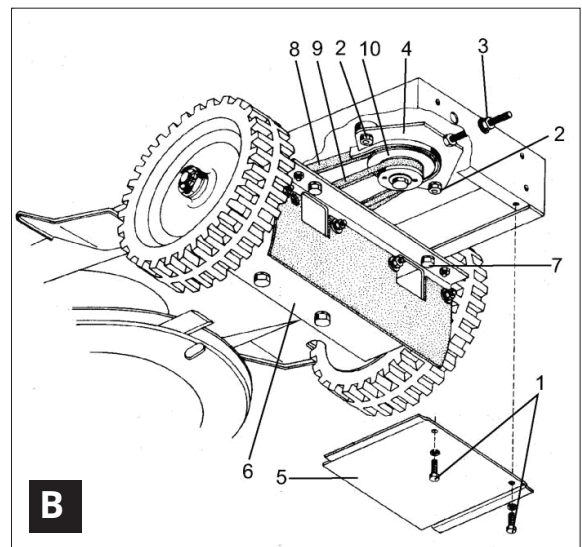

ÚDRŽBA

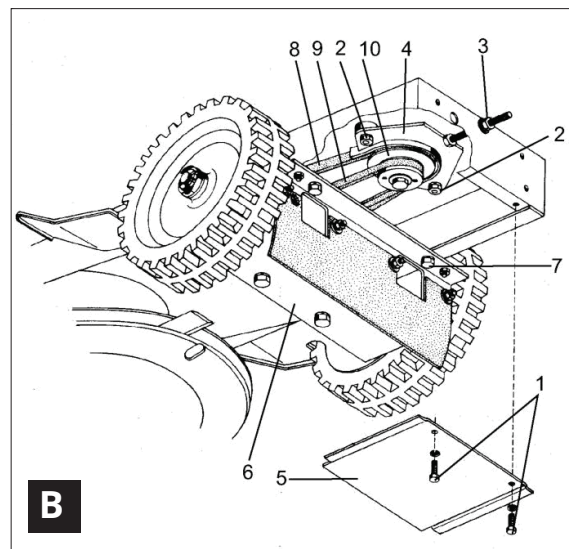
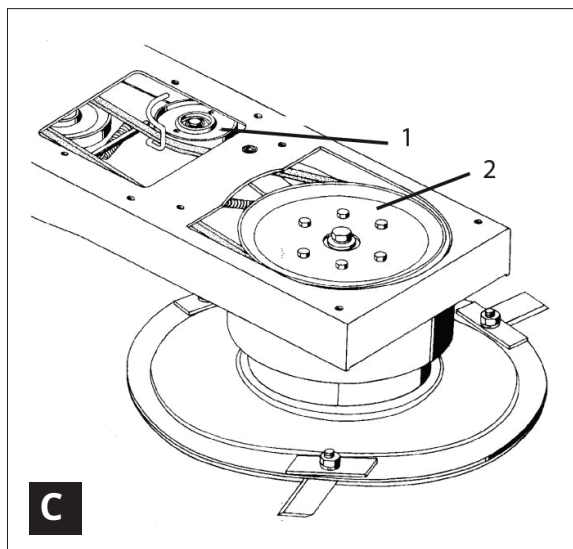

poškozené nebo. **obnošené**
Vždy vyměňte řemeny za nové
originální hnací řemeny.



a stroj pouze **v** úkon
přijmout všechna ochranná a
bezpečnostní zařízení **v**
ochranné polohy jsou funkční. **a**

Převodovka (obr. B)

Převodovka je trvale naplněna převodovým olejem třídy SAE 80W-90.

1. Při každém čištění zkontrolujte, zda neuniká převodový olej.

Vizuální kontrolu proveďte přes dva „průzory“ v zadní části krytu pouzdra (B/6).

2. V případě úniku převodového oleje musí být těsnící kroužky hřídele vyměněny v autorizovaném odborném servisu nebo v našem servisním týmu LUMAG.

Hnací kola (obr. F)

Na konci sezóny sejměte kola z nápravy a očistěte je.

Při práci na kolech se ujistěte, že je sekačka na vysokou trávu zvednutá a zajištěná proti odvalení.

1. Naplňte vnitřní část náboje (F/1) kvalitním mazivem.

2. Namažte čelo kuličkového kola (F/2) a povrchy jednosměrné spojky (F/3).

OZNÁMENÍ

Pro plnou trakci namontujte kola špičkou profilu ve směru jízdy (pohled na kola shora).

3. Při montáži kola nesmí být matice utažena na doraz, kolo se musí otáčet s malou vůlí.

4. Matici zajistěte novou závlačkou.

5. Pravidelně kontrolujte tlak v pneumatikách, minimálně 2,5 baru. Je důležité zajistit, aby byl tlak v pneumatikách na obou kolech stejný, aby byla zajištěna jízda bez námahy.

ÚDRŽBA / SKLADOVÁNÍ

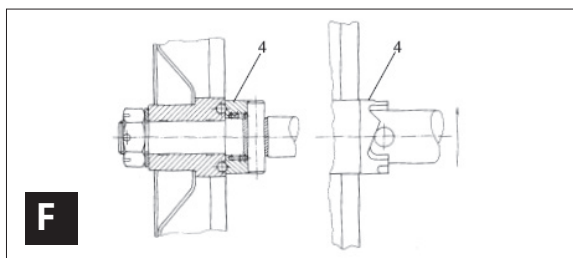

bowdeny

Namažte bowdeny silikonovým olejem.

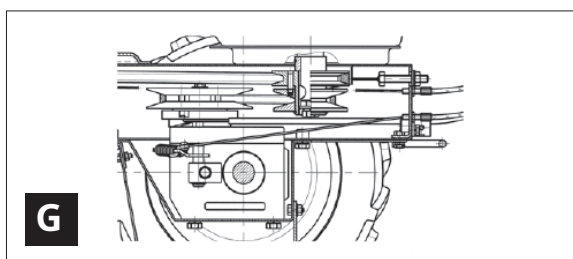

ochranné roušky (ochranné zařízení)

Před každým použitím zkontrolujte shrnovací tkaninu (15) a zadní ochrannou tkaninu (9), zda nejsou poškozeny a v případě potřeby je vyměňte.



**a stroj pouze v úkon
přijmout všechna ochranná a
bezpečnostní zařízení v
ochranné polohy jsou funkční. a**

motor

Údržba a péče o motor naleznete v příloženém návodu k motoru B&S.

ÚLOŽNÝ PROSTOR

Uskladnění sekačky na vysokou trávu po dobu jednoho měsíce nebo déle.

► Důkladně odstraňte zbytky, nečistoty a usazeniny z motoru a zařízení. Vyčistěte motor hadříkem. Vyhněte se stříkání silným proudem vody (např. vysokotlakým čističem), protože voda by se mohla dostat do zapalování a palivového systému a způsobit problémy.

► Mazací místa mazat a
Sekačku na vysokou trávu krátce uveďte do provozu (nechte ji běžet 1-2 minuty).

► Vyprázdněte palivo. Nechte motor běžet, dokud nedojde palivo.

► Vyčistěte vzduchový filtr a vyměňte jej, pokud je silně znečištěný nebo poškozený.

► V místě ložiska by měla být mazací manžeta, která chrání ložisko před vnikáním nečistot, rostlinné šťávy a vody.

► Opotřebované nebo poškozené díly je nutné vyměnit. Ujistěte se, že jsou všechny šroubové spoje těsné.

► Zařízení a motor zakryjte, abyste je chránili před prachem, a uložte je na suchém, čistém místě mimo dosah dětí.

► Zajistěte stroj proti rozjetí a neoprávněnému použití (zakládací klín). Sekačka na vysokou trávu nesmí být skladována venku.

ŘEŠENÍ PROBLÉMŮ

ŘEŠENÍ PROBLÉMŮ



Dodržujte bezpečnostní pokyny!

Poruchy na stroji nebo motoru, které vyžadují větší zásah, by měly být vždy odstraněny ve vaší odborné dílně LUMAG nebo v autorizovaných odborných dílnách. Nesprávný zásah způsobí ztrátu záruky.

Rušení	způsobit	lék
Motor se nespustí	Žádné palivo	Naplňte palivovou nádrž
	Vadný zpětný startér	Oprava zpětného startéru
	Žádný motorový olej	Doplňte motorový olej.
	Zapalovací svíčka se nezapálí	Vyčistěte nebo vyměňte zapalovací svíčku
	Sytič je vypnutý, když je motor studený	Nastavte sytič do polohy ON
Motor se obtížně startuje nebo běží špatně	Příliš bohatá palivová směs	Nastavte sytič do polohy OFF
	Špatně seřízený karburátor	Nastavení nechte provést u specializovaného prodejce
	vadná zapalovací svíčka, špinavé nebo špatně nastavené	Vyčistěte zapalovací svíčku, nastavte novou nebo vyměňte
Motor se příliš zahřívá	Příliš málo motorového oleje	Doplňte motorový olej
	Systém omezeného chladicího vzduchu	Vyčistěte mřížku ventilátoru, vyčistěte vnitřní chladicí žebra
	Vzduchový filtr špinavý	Vyčistěte vzduchový filtr
	Karburátor není správný soubor	Nechte seřídit karburátor u specializovaného prodejce
Příliš malý výkon motoru.	Vzduchový filtr špinavý	Vyčistěte vzduchový filtr
	Hlava válců uvolněná popř Těsnění poškozené	utáhnout hlavu válců, Vyměňte těsnění
	Příliš malá komprese	Nechte motor zkontrolovat u specializovaného prodejce
Pohon pojezdu nebo sečení se po uvolnění pák spojky nezastaví	Páčka spojky není správně nastavena	Upravte převod pro pohon trakce nebo sečení
Nadměrné vibrace	Upevňovací šrouby uvolněné	montážní šrouby utáhnout
	Nože sekačky uvolněné, ohnuté nebo nesprávně nastavené	Ihned vypněte motor! Zkontrolujte dotažení všech matic a šroubů, vyměňte poškozené díly, seřídte napnutí klínového řemene

Pokud tato opatření neodstraní chybu nebo se vyskytnou chyby, které zde nejsou uvedeny, nechte své zařízení zkontrolovat odborníkem.

ZÁRUKA / ZÁRUKA / ZÁKAZNICKÝ SERVIS

ZÁRUKA / ZÁRUKA / ZÁKAZNICKÝ SERVIS

ZÁRUKA

na a přístroj se stává a právní daná záruční doba. Jakékoli závady, které prokazatelně vznikly v důsledku chyby materiálu nebo montáže, musí být neprodleně oznámeny prodávajícímu. Při uplatnění záruky je nutné předložit doklad o zakoupení zařízení předložením faktury a účtenky.

Záruka je na díly vyloučena, pokud závady vznikly v důsledku přirozeného opotřebení, vlivu teploty a počasí, jakož i závady vyplývající z nedbalé montáže, špatného připojení, nesprávné směsi paliva a paliva, montáže, provozu, údržbu, mazání nebo násilí.

Dále za škody způsobené nesprávným používáním stroje, jako jsou nesprávné úpravy nebo vlastní odpovědnost

opravárenské práce vlastníka nebo třetích osob, ale i při úmyslném přetěžování stroje.

Opotřebitelné díly s omezenou životností (např. klínové řemeny, spojka, plynové lanko, zapalovací svíčka, vzduchový filtr, baterie, nože, hadice, kola, nářadí a další pomůcky), jakož i veškeré seřizovací a seřizovací práce jsou ze záruky vyloučeny.

ZÁRUKA

LUMAG ručí za bezvadnou kvalitu a bez ohledu na zákonnou záruku přebírá záruku v případě materiálových nebo výrobních vad. Záruka na produkty LUMAG je 24 měsíců pouze pro soukromé použití, pro komerční nebo profesionální použití nebo použití nebo pronájem; 12 měsíců od data dodání. Záruční nároky musí kupující vždy prokázat originálním dokladem o koupi. Kopie tohoto musí být přiložena k žádosti o záruku. Adresa kupujícího a typ stroje musí být jasně rozpoznatelné pro profesionální nebo komerční použití. Bez originálního dokladu o koupi můžeme opravu provést pouze za úplat.

Neposílejte nám prosím zpět žádná zařízení bez SERVISNÍHO ČÍSLA, které jste obdrželi od našeho servisního oddělení. Pokud obdržíme nevyžádaná zařízení, nemůžeme je přijmout a zpracovat. Chcete-li požádat o SERVISNÍ ČÍSLO, kontaktujte náš servisní tým na adrese:

info@lumag-maschinen.de

Přepravní krabici prosím jasně označte SERVISNÍM ČÍSLEM, abyste zajistili rychlé přiřazení.

Záruční práce provádí výhradně naše servisní dílna LUMAG. Vady, které se vyskytnou v záruční době v důsledku materiálových nebo výrobních chyb, musí být odstraněny následným zlepšením, pokud k nim došlo i přes řádný provoz a péči o zařízení. Vyhrazuje si právo na opravu závady dvakrát, pokud je chyba stejná. Pokud se náprava nezdaří nebo není možná, lze zařízení vyměnit za ekvivalentní zařízení. Pokud je výměna také neúspěšná nebo nemožná, existuje možnost konverze.

normální opotřebení, přírodní stárnutí, nevhodný použití jako čištění, Servisní a seřizovací práce obecně nejsou kryty zárukou (např. frézy, vzduchové a palivové filtry, zapalovací svíčky a zpětné startéry, hnací řemeny a podobně). V závislosti na provozu a použití podléhají některé součásti běžnému opotřebení, i když jsou používány k určenému účelu, a může být nutné je včas vyměnit.

SLUŽBY ZÁKAZNÍKŮM

Pro technické dotazy, informace o našich produktech a pro objednávání náhradních dílů je vám k dispozici náš servisní tým:

Provozní doba: pondělí až čtvrtek od 7:30 - 12:00 a 13:00 - 17:00, pátek od 7:30 - 12:30

Telefon: + 49 / (0) 8571 / 92 556-0
Fax: + 49 / (0)8571 / 92 556-19
E-mail: info@lumag-maschinen.de

CE PROHLÁŠENÍ O SHODĚ

ES PROHLÁŠENÍ O SHODĚ

Podle ustanovení směrnic ES

Elektromagnetická kompatibilita 2014/30/EU Směrnice
o strojních zařízeních 2006/42/EG
Směrnice pro venkovní použití 2000/14/EG

vysvětluje společnost

LUMAG GmbH
Prsten Robert Bosch 3
D-84375 Kirchdorf/Inn
Telefon: +49 / (0)8571 / 92 556-0
Fax: +49 / (0)8571 / 92 556-19

že produkt

Označení: Sekačka na vysokou
trávu Typové označení: HGS-87564

odpovídá základním požadavkům na ochranu podle výše uvedených směrnic ES.

Osoba oprávněná k sestavení technické dokumentace: Gabriele Denk

Prohlášení o shodě se vztahuje pouze na stroj ve stavu, v jakém byl uveden na trh; části a/nebo zásahy následně provedené koncovým uživatelem se neberou v úvahu.

Kirchdorf, 28.02.2017

Christopher Weissenhorner, generální ředitel

distributor, autorizovaný zástupce

Místo a datum
podpis



KOMPONENTY STROJE

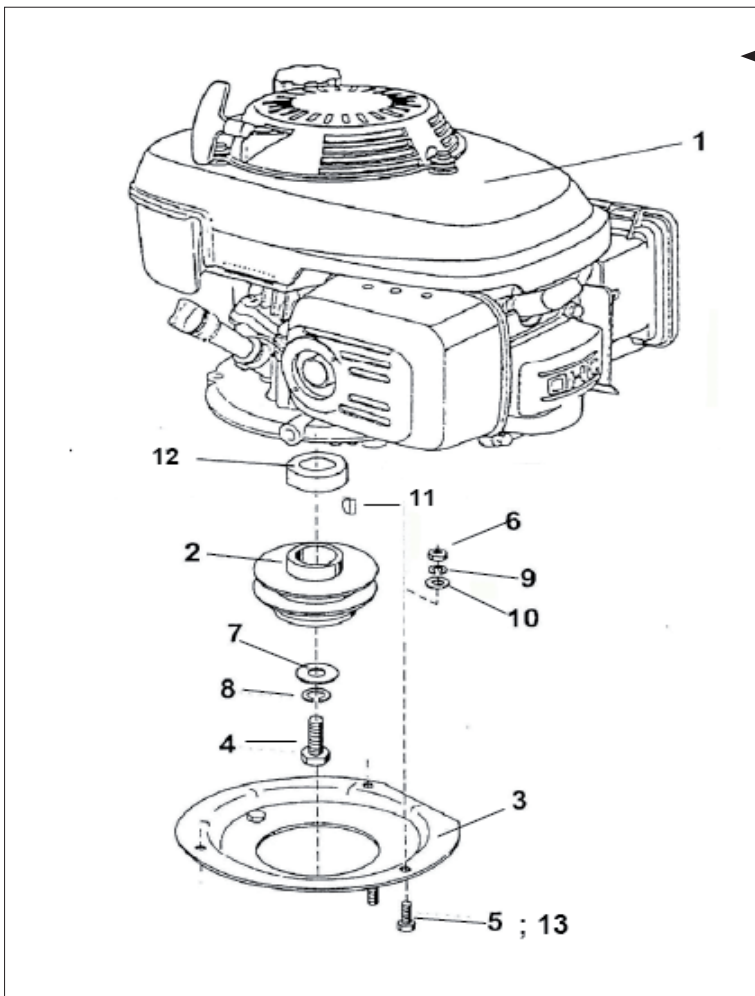

← motor

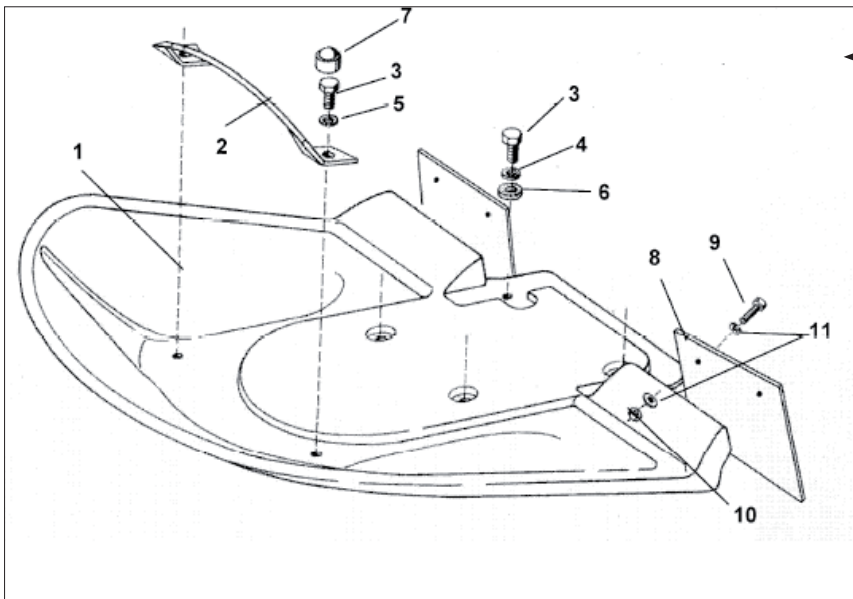

← kryt rotoru

KOMPONENTY STROJE

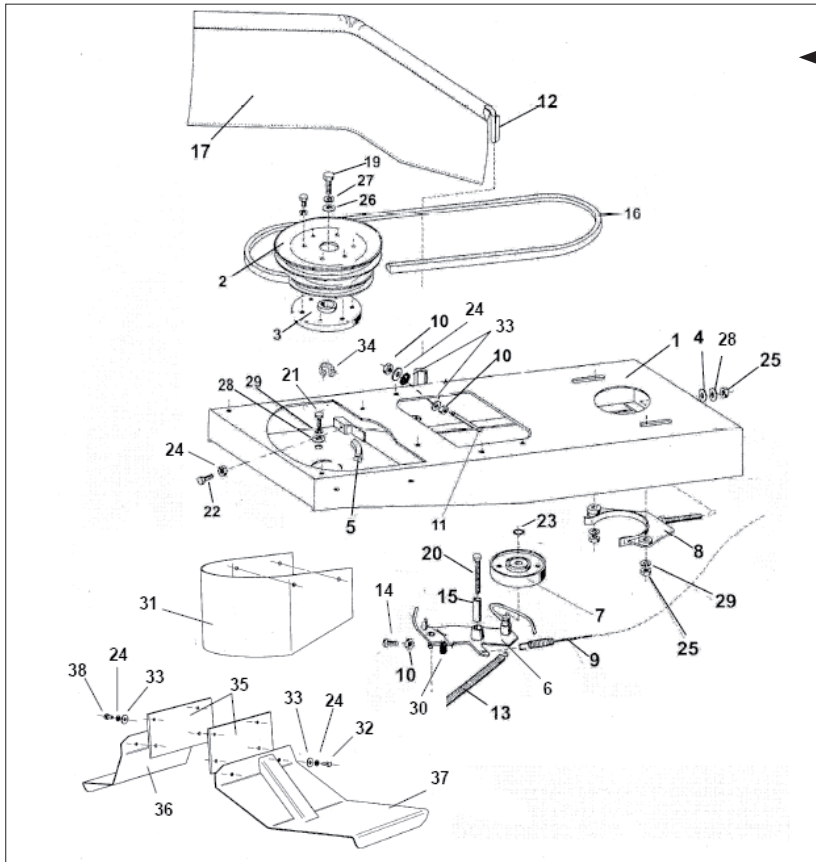

← pouzdro sekačky

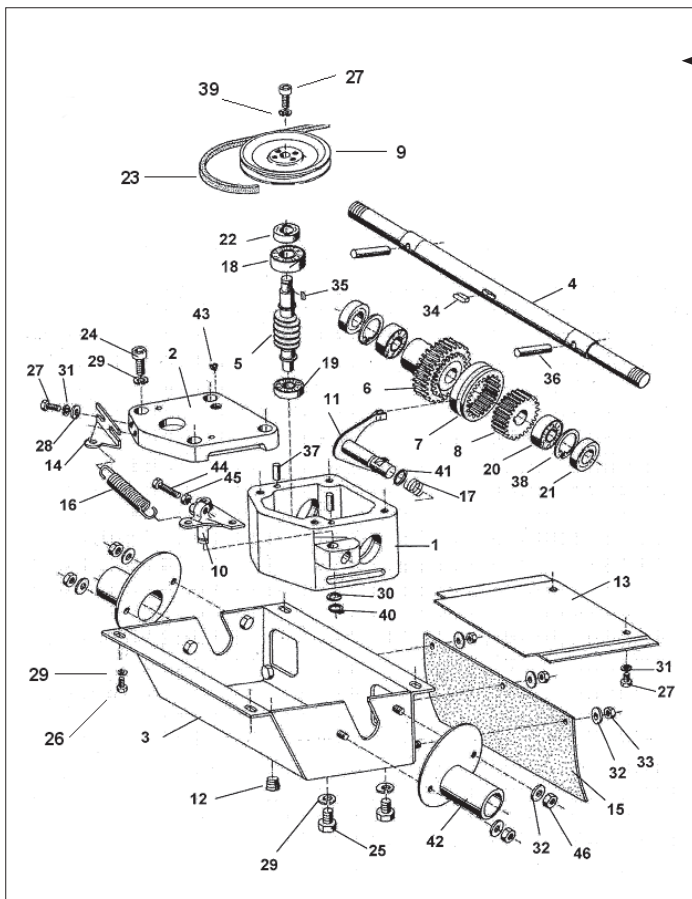

← přenos

KOMPONENTY STROJE

hnačí kola

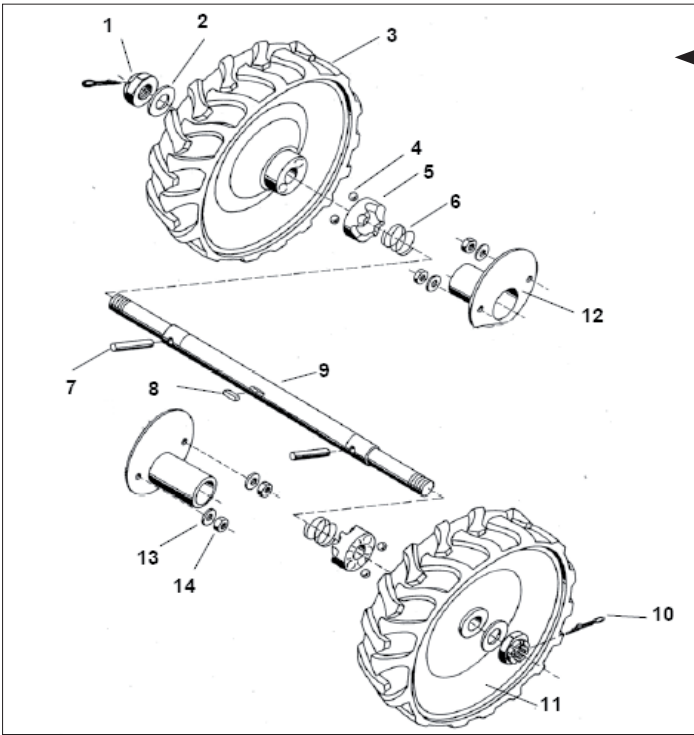

sekací rotor

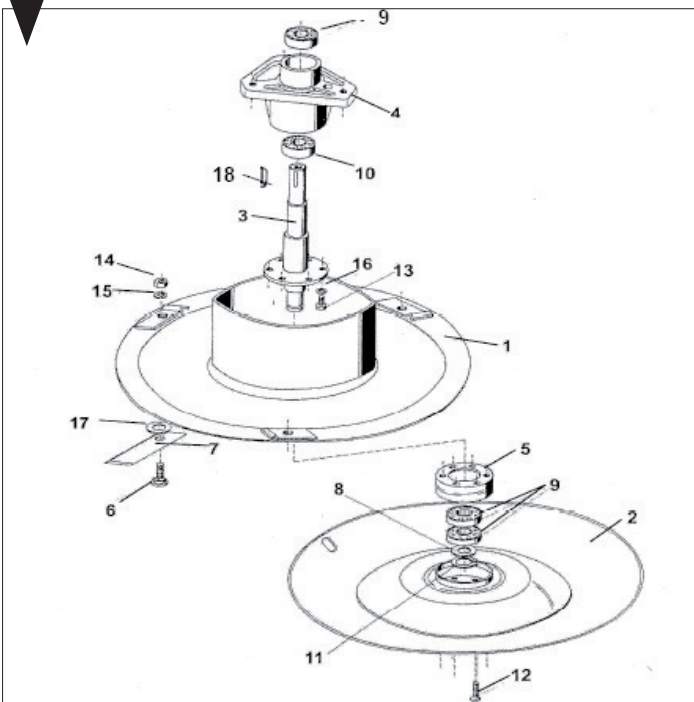

řídítka

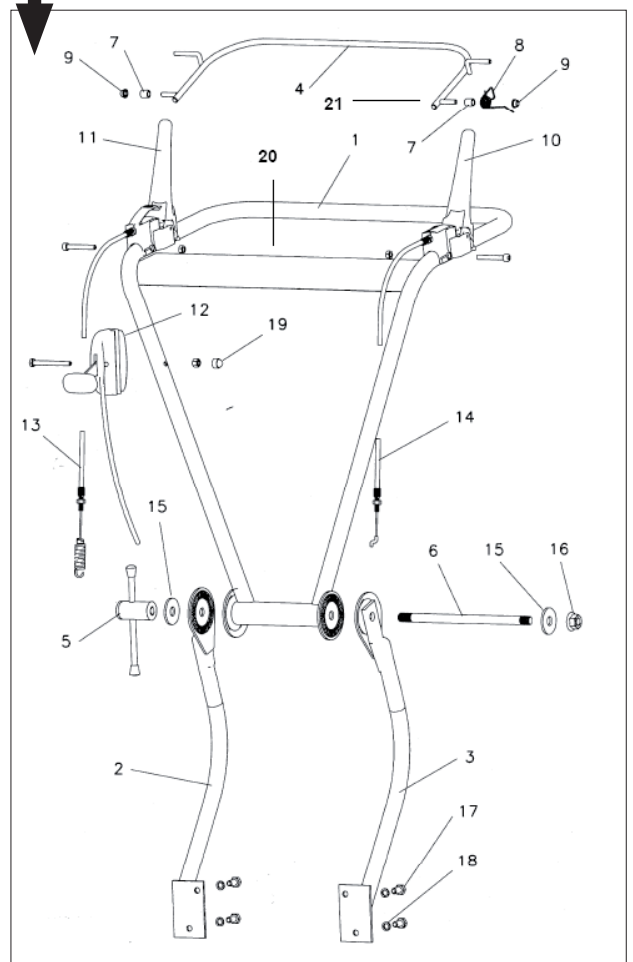



LUMAG GmbH

Prsten Robert Bosch 3
D-84375 Kirchdorf am Inn

Telefon: +49 (0)85 71 / 92 556 - 0

Fax: +49 (0)85 71 / 92 556 - 19

www.lumag-maschinen.de

Stav: 03/2017 - HGS87564