

# AMR

LA PUISSANCE AU SERVICE DU BOIS

GreenMech s.r.o.  
Bořetice 9  
691 08 Bořetice  
Tel.: +420 736 626 401  
Web: [www.greenmech.cz](http://www.greenmech.cz)

## Štípač dřeva

HVE09 & HVE12

HVES09 & HVES12

VPF5509 & VPF5512

VHY5509 & VHY5512

VHE5509 & VHE5512

VPE5509 & VPE5512



**Návod k použití:** Pečlivě přečtěte před prvním použitím štípače  
Instalace a použití  
První uvedení do provozu  
Údržba



# Obsah

<b>1</b>	<b>Varování</b>	<b>4</b>
<b>2</b>	<b>Bezpečnostní pokyny</b>	<b>5</b>
<b>3</b>	<b>Význam piktogramů</b>	<b>6</b>
<b>4</b>	<b>Návod k použití</b>	<b>7-8</b>
<b>5</b>	<b>Použití v elektrickém módu</b>	<b>9</b>
<b>6</b>	<b>Specifikace</b>	<b>9</b>
<b>7</b>	<b>Údržba</b>	<b>10</b>
<b>8</b>	<b>Záruka</b>	<b>10</b>
<b>9</b>	<b>Prohlášení o shodě</b>	<b>11</b>
<b>10</b>	<b>Záruční list</b>	<b>12</b>



## 1 WARNINGS

Vážený zákazníku,  
děkujeme, že jste si zakoupil náš výrobek. Pro zajištění Vaší bezpečnosti si, prosíme, přečtěte důkladně návod k obsluze a pokyny k údržbě. Věříme, že tento štípač splní vaše očekávání a usnadní Vám Vaši práci.

Je nutno bezpodmínečně dodržovat pokyny uvedené v návodu k obsluze a rovněž všeobecné předpisy týkající se BOZP. Nedodržení těchto pokynů může vést k úrazům a poškození stroje.

Výrobce i prodejce odmítá jakoukoliv odpovědnost v případě nedodržení těchto pokynů. Výrobce i prodejce rovněž odmítá jakoukoliv odpovědnost v následujících případech:

- využití pro jiné účely než štípaní dřeva
- použití neškolenou obsluhou
- nesprávná údržba
- Jakékoliv neodborné zásahy do stroje

Pokud byste měli i po přečtení tohoto návodu jakékoliv otázky a/nebo pokud vám chybějí díly potřebné pro úspěšné fungování stroje, obraťte se, prosíme, na zákaznický servis a uveďte číslo stroje a rok výroby.

Jakékoliv kopírování, byť jen části tohoto návodu podléhá schválení výrobce a prodejce. Jakékoliv jednání v rozporu s výše uvedeným může být řešeno soudní cestou.

Obsah návodu k obsluze a rovněž konstrukční prvky mohou být kdykoliv změněny. Další informace o instalaci, údržbě a opravách Vám poskytně Váš odborný prodejce.

## 2 Bezpečnostní pokyny









- ▶ Před použitím stroje je nutné si pečlivě pročíst návod k použití a uplatnit bezpečnostní opatření.
- ▶ Štípač **HVE** může být použit ve vertikální i horizontální pozici. Náklon do horizontální pozice se provádí pomocí transportního držáku. Držák v této pozici slouží jako podpěra. V této pozici může být upravován.





- ▶ Modely VPF55, VHY55, VPE55 a VHE55 jsou vybaveny třibodovým závěsem. Při upevňování za traktor, prosíme, proveďte nutná bezpečnostní opatření. Tyto modely mohou být použity pouze ve vertikální pozici.
- ▶ Modely HVES09 a HVES12 jsou vybaveny benzinovým motorem upevněným na fitted with petrol engine mounted on a spráhle. Tyto modely mohou být využity v horizontální i vertikální pozici. Transport strojů musí být prováděn ve střední, zajištěné, pozici. Prosíme přečtěte si návod k použití motoru.
- ▶ Stroje mohou štípat polena o maximální délce 60 cm a průměru 35 cm.
- ▶ Pokud je štípací klín zablokovaný v poleni, doporučujeme zvednout klín do původní pozice a dřevo vyprostit manuálně.
- ▶ Stroje musí být uskladněny na plochem, stabilním povrchu v transportní pozici.
- ▶ Stroje jsou navrženy k obsluze JEDNÍM člověkem. Nikdo další se nesmí pohybovat v okolí stroje, je-li spuštěn.
- ▶ Je nutné nosit bezpečnostní brýle, rukavice a ochranu uší (viz piktogram).
- ▶ Při každém použití zkontrolujte poloautomatický ovladač pohybem dvou ovládacích pák. Pokud je páka v pohybu jen na jedné straně stroj se nemůže pohybovat. Jakmile je válec zvednutý, startovací hadice zastaví průtok a uvolní tlak v obvodech. Tato funkce může být vyzkoušena zvednutím hadice během návratu válce, který by se měl zastavit.
- ▶ Před každým použitím zkontrolujte hydraulické hadice a pevnost utažení.
- ▶ Pravidelně kontrolujte tlak v pneumatikách (max. 2 bary).
- ▶ Pracovní prostor musí být plochý, stabilní a bez překážek.
- ▶ Před čištním nepo úpravou stroje je nutné odpojit řídicí mechanismus (motor, nebo traktor).
- ▶ Nenechávejte stroj bez dozoru, je-li spuštěn.
- ▶ Hydraulický rozvaděč je přednastaven na bezpečný tlak. Toto nastavení je zakázáno jakkoli měnit.
- ▶ Dřevo musí být vždy štípano ve směru vláken. Polena musí být umístěna ve štípací kolébce.
- ▶ Maximální tlak ve štípacích obvodech je 230 barů.
- ▶ Hluk při použití modelu s elektromotorem je 67 dB. U strojů poháněných traktorem závisí hladina hluku na použitém traktoru.
- ▶ Pokud stroj během transportu zakrývá světla traktoru je nutné ke stroji připevnit světelnou rampu.
- ▶ **Stroj nesmí být obsluhován osobami mladšími 18 let**

### 3 Význam piktogramů

	Před použitím přečtěte návod k použití
	
	Nutné nosit ochranné brýle
	Nutné nosit ochranné rukavice
	Nutné nosit ochranu uší
	Nutné nosit ochranné boty
	Nebezpečí zachycení
	Ve štípacím prostoru smí být maximálně jeden člověk



## 4 Návod k použití

- 1 Umístěte stroj do plochého a stabilního prostoru.
- 2 Určete pracovní pozici, horizontální nebo vertikální (model HVE).
- 3 Připojte zdroj energie, čerpadlo nebo PTO hřídel, hydrauliku traktoru, nebo spusťte motor.
- 4 Spusťte motor. U trojfázového modelu zkontrolujte rotaci motoru. Nesprávné použití může vést ke zničení čerpadla.
- 5 Umístěte dřevo do štípací kolébky
- 6 Stlačte oběma rukama ovládací páku
- 7 Stroj je dvourychlostní. Pro nastavení slouží páka, ke štípání použijte nižší rychlost (vyšší štípací síla), pro dokončení štípání můžete nastavit vyšší rychlost (menší štípací tlak). **When the hydraulic run back, the knife will operate the trigger which will remove the pressure on the splitter.**
- 8 Pro zpětný chod štípacího klínu zvedněte ovládací páku
- 9 Před vypnutím stroje zvedněte štípací klín a vypněte motor červeným tlačítkem s nápisem "0". Odpojte elektrický kabel.

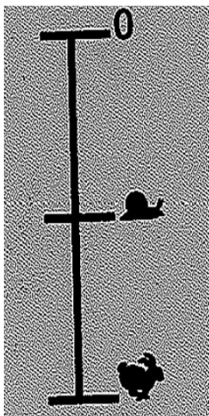

## Speciální návod pro model HVES09 s nápravou.



- 1 Stroj ve střední pozici  
( transport)



- 2 Odstraňte zámek



- 3 Odstraňte podpůrnou část motoru

***Nyní můžete spustit motor pro štípání  
ve vertikální pozici.***



- 4 ***Pro horizontální pozici nakloňte štípač.***



## 5 Použití v elektrickém módu

Štípač je vybaven elektromotorem využívajícím napětí 230 Voltů a výkonu 2,2 KW nebo napětí 400 Voltů a výkon 3 nebo 4 KW. Musí být připojen k uzemněnému regulátoru a 30 mA předpětivé ochraně. Zdroj energie musí být chráněn 16 A pojistkami. Dodržujte následující pokyny:

- ▶ Štípač musí být připojen do sítě pomocí konektoru
- ▶ Průřez kabelu musí být minimálně 4x2.5 mm<sup>2</sup>.
- ▶ Prodlužovací kabel nesmí přesáhnout 25 m a musí být neporušen.
- ▶ Přepínač je vybaven automatickou pojistkou. Je využívána k zamezení náhlého restartování štípače po výpadku napětí (přerušovaný kontakt ve spojovacím kabelu, výpadku napájení, náhlému odstranění konektoru atd.).
- ▶ **Práce na elektroinstalaci mohou být vykonávány pouze školeným specialistou!**
- ▶ Trojfázový motor je vybaven systémem kontrolujícím rotaci. Nespustí se, v případě, že není dosaženo požadované pořadí fází. Obrácení fází může být provedeno pouze specialistou. Pokud se motor točí špatným směrem může dojít ke zničení čerpadla. V případě potřeby obraťte dvě fáze v zástrčce pro správný směr rotace. Tyto úpravy musí být prováděny bez přívodu elektrické energie.
- ▶ Stav kabeláže a spojů musí být pravidelně kontrolován.

### Spuštění

Stiskněte zelené tlačítko

### Vypnutí

Stiskněte červené tlačítko

## 6 Specifikace

- ▶ **Štípací síla 9 nebo 12 tun**
- ▶ Délka štípacího prostoru: 61 cm, maximální délka dřeva: 55 cm. Maximální průměr
- ▶ Elektrická verze s jednofázovým nebo trojfázovým motorem.
- ▶ HVE = může být použit v horizontální i vertikální pozici + elektrická verze.
- ▶ HVES = může být použit ve vertikální i horizontální pozici, je vybaven benzinovým motorem umístěným na spřáhle.
- ▶ VPF = může být použit pouze ve vertikální pozici, je vybaven třibodovým závěsem a přípravou na PTO hřídel.
- ▶ VHY = může být použit pouze ve vertikální pozici, je vybaven třibodovým závěsem a využívá hydrauliku traktoru.
- ▶ VPE = může být použit pouze ve vertikální pozici, je poháněn PTO hřídelí a
- ▶ VHĚ = může být použit pouze ve vertikální pozici, je poháněn hydraulikou z traktoru

## 7 Údržba

Pravidelně promazávejte štípací válec po obou stranách (obrázky 1, 2 a 3).

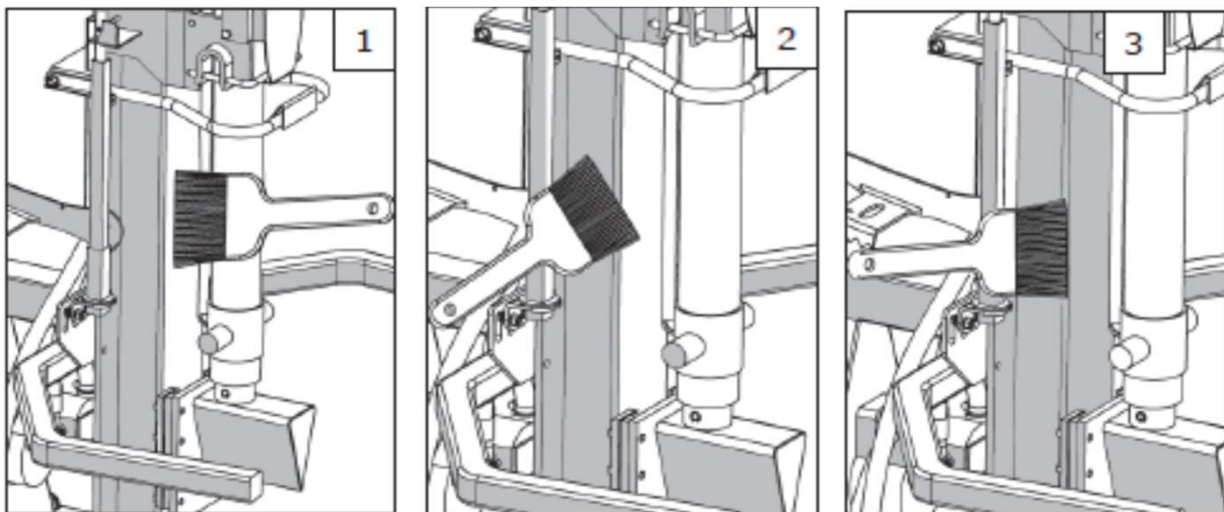

### **Každých 300 mth**

- ▶ Vyměňujte olej v hydraulických obvodech (olej: ISO VG32). Výška hladiny oleje v nádrži nesmí přesáhnout 4 cm. Kapacita nádrže: 10 litrů.

Následuje několik tipů ohledně oleje ve štípači.

### **Výměna oleje:**

- ▶ První: mezi 50 a 100 mth.
- ▶ další: každých 300 mth (při častém používání dřívě).
- ▶ První výměnu oleje v převodovce proveďte mezi 30 a 50 mth. Olej: 80W90 . Poté nejméně jednou za rok, kapacita nádrže: 0,15 litrů.

### **Kapacita nádrže: 10 litrů**

**Typ oleje:** ISO VG32

## 8 Záruka

- ▶ Záruka je platná po dobu dvou let od data prodeje, které zákazník prokáže řádně vyplněným záručním listem (list musí obsahovat razítko prodejce, datum prodeje a podpis prodejce, sériové číslo stroje a rok výroby). Záruční list je platný pouze pokud je k němu přiložena i faktura.
- ▶ Vztahuje se pouze na opravy a výměny částí, které byly společností AMR potvrzeny jako vadné.
- ▶ Záruka zaniká:
  - pokud byly provedeny neprofesionální pokusy o opravu
  - Pokud bylo poškození důsledkem nevhodné údržby, špatného používání, nebo obsluhou nepovolanou osobou.
- ▶ Záruka se nevztahuje na náklady na dopravu
- ▶ Z bezpečnostních a záručních důvodů je nutné používat originální náhradní díly.

**"CE" declaration of conformity with the following directives:**

- 2006/42 relative to machines
- 2004/108 relative to electromagnetic compatibility
- 2006/95 relative to electrical equipment
- Norm NF EN 609-1 + A2 relative to safety of log splitters

**AMR**

LA PUISSANCE AU SERVICE DU BOIS

1 rue de l'industrie  
67390 ELSENHEIM - France  
Tél. +33 (0)3 88 58 69 69  
Fax +33 (0)3 88 58 69 70  
site internet : [www.a-m-r.fr](http://www.a-m-r.fr)

Výrobce strojů prohlašuje, že následující modely:

own responsibility that products type:

- HVE09 & HVE12
- HVES09 & HVES12
- VPF5509 & VPF5512
- VHY5509 & VHY5512
- VPE5509 & VPE5512
- VHE5509 & VHE5512

kterých se týká tento certifikát se shodují

→ Osoba zodpovědná za technickou dokumentaci: Michel Bechtel

Razítko a podpis

**AMR**  
1 rue de l'industrie  
67390 ELSENHEIM  
Tél. +33 (0)3 88 58 69 69  
Fax +33 (0)3 88 58 69 70  
SIRET 443 715 289 00023



V Elsenheimu

1. 12. 2009

Robert HEISSLER

PDG

## 10 Záruční list

Model

Sériové číslo

Datum nákupu

Razítko prodejce

**AMR**

LA PUISSANCE AU SERVICE DU BOIS

1 rue de l'industrie  
67390 ELSSENHEIM - France  
Tél. +33 (0)3 88 58 69 69  
Fax +33 (0)3 88 58 69 70

site internet : [www.a-m-r.fr](http://www.a-m-r.fr)

# AMR

LA PUISSANCE AU SERVICE DU BOIS

---

1 rue de l'industrie  
67390 ELSSENHEIM - France  
Tél. +33 (0)3 88 58 69 69  
Fax +33 (0)3 88 58 69 70  
site internet : [www.a-m-r.fr](http://www.a-m-r.fr)