



# ***Návod k obsluze***

**GS-1530/32**

**GS-1930/32**

**GS-2032**

**GS-2632**

**GS-3232**

**GS-2046**

**GS-2646**

**GS-3246**

**GS-4047**

CE

s informacemi  
o údržbě

Překlad původního návodu  
Tenth Edition  
First Printing  
Part No. 1278042CZ

---

## Obsah

Úvod.....	1
Definice symbolů a piktogramů upozorňujících na nebezpečí .....	4
Všeobecná bezpečnost.....	6
Bezpečnost pracovníků.....	11
Bezpečnost pracoviště.....	12
Popis stroje .....	20
Ovládací prvky .....	23
Kontroly .....	27
Pokyny k obsluze .....	44
Pokyny k přepravě a zvedání.....	54
Údržba .....	59
Technické údaje.....	61

---

Copyright © 1997 Terex Corporation

Desáté vydání: První výtisk, prosinec 2016

Genie je registrovaná ochranná známka společnosti  
Terex South Dakota, Inc. v USA a v mnoha dalších zemích.  
„GS“ je ochranná známka společnosti Terex South Dakota, Inc.



Splňuje požadavky směrnice ES 2006/42/ES  
Viz Prohlášení o shodě ES

# Úvod

## O této příručce

Společnost Genie si váží skutečnosti, že jste si vybrali tento stroj. Naší nejvyšší prioritou je bezpečnost uživatele, kterou nejlépe zajistíme společným úsilím. Tato příručka se zabývá provozem a běžnou údržbou a je určena pro uživatele nebo obsluhu stroje Genie.

Tento návod k obsluze je považován za trvalou součást stroje, a proto musí být u stroje neustále k dispozici. Máte-li jakékoli dotazy, obraťte se na společnost Genie.

## Identifikace výrobku

Sériové číslo stroje se nachází na výrobním štítku.

## Stanovený účel použití

Tento stroj je určen pouze ke zvedání personálu, společně s nářadím a materiály, za účelem provádění prací nad zemí.

## Šíření oběžníků a soulad

Bezpečnost uživatelů výrobku je pro společnost Genie klíčová. Společnost Genie rozesílá prodejcům a majitelům strojů různé oběžníky s důležitými sděleními o bezpečnosti a výrobcích.

Informace v těchto oběžnících se týkají konkrétních modelů a sériových čísel strojů.

Tyto oběžníky jsou rozesílány posledním majitelům daných výrobků, které máme v databázi, a příslušným prodejcům. Proto je potřeba stroj zaregistrovat a zajistit, že kontaktní údaje, které o vás máme k dispozici, jsou aktuální.

Chcete-li zajistit bezpečnost osob a trvale spolehlivý provoz stroje, řiďte se pokyny uvedenými v příslušných oběžnících.

# Úvod

## Kontaktování výrobce

V určitých situacích může být třeba kontaktovat společnost Genie. Při tom je třeba mít připraveno číslo modelu a sériové číslo stroje. Dále může být třeba našim pracovníkům sdělit vaše jméno a kontaktní údaje. Společnost Genie je třeba kontaktovat přinejmenším v následujících případech:

Hlášení nehod

Dotazy týkající se použití a bezpečnosti výrobku

Získání informací o souladu s normami a předpisy

Změny u aktuálního vlastníka (např. změny vlastníka majitele nebo změny kontaktních údajů). Informace najdete níže v části o převodu vlastnictví.

## Převod vlastnictví stroje

Pokud věnujete pár minut aktualizaci informací o vlastníkově, zajistíte tím, že obdržíte důležité informace o bezpečnosti, údržbě a provozu zakoupeného stroje.

Zaregistrujte zakoupený stroj na adrese [www.genielift.com](http://www.genielift.com) nebo na bezplatném telefonním čísle 1-800-536-1800.



## Nebezpečí

Nerespektování pokynů a pravidel bezpečnosti práce uvedených v tomto návodu bude mít za následek vážný nebo smrtelný úraz.

## Neuvádějte stroj do provozu, dokud neprovedete následující:

- Seznamte se se zásadami bezpečné obsluhy stroje uvedenými v tomto návodu k obsluze a dodržujte je.
  - 1 Vyhýbejte se nebezpečným situacím.**  
**Než přejdete k další kapitole, seznamte se s pravidly bezpečnosti práce a ujistěte se, že jim rozumíte.**
  - 2 Vždy proveďte kontrolu před zahájením provozu.
  - 3 Před použitím stroje vždy proveďte funkční zkoušky.
  - 4 Zkontrolujte pracoviště.
  - 5 Používejte stroj pouze k účelu, pro který je určen.
- Přečtěte si, pochopte a dodržujte pokyny výrobce a pravidla bezpečnosti práce uvedené v návodu k obsluze, bezpečnostní příručce a na štítcích stroje.
- Přečtěte si, pochopte a dodržujte pravidla bezpečnosti práce vydaná zaměstnavatelem a provozní řád pracoviště.
- Přečtěte si, pochopte a dodržujte veškeré relevantní zákony a nařízení.
- Absolvujte řádné školení o bezpečné obsluze stroje.

# Úvod

## Údržba bezpečnostních štítků

Jakékoli chybějící nebo poškozené bezpečnostní štítky a tabulky ihned vyměňte. Mějte neustále na paměti bezpečnost obsluhy. K čištění bezpečnostních štítků použijte slabý roztok mýdla ve vodě.

Nepoužívejte čisticí prostředky na bázi rozpouštědel, protože by mohly poškodit materiál bezpečnostních štítků.

## Klasifikace nebezpečí

Štítky na tomto stroji obsahují symboly, barevná označení a slovní upozornění k popisu následujících situací:



Bezpečnostní výstražný symbol – upozorňuje vás na potenciální nebezpečí úrazu. Chcete-li předejít možnému úrazu nebo smrtelnému zranění, dodržujte veškeré bezpečnostní pokyny, které doprovázejí tento symbol.

### **▲ NEBEZPEČÍ**

Označuje nebezpečnou situaci, která – pokud se jí nevyhnete – způsobí vážné nebo smrtelné zranění.

### **▲ AVAROVÁNÍ**

Označuje nebezpečnou situaci, která by – pokud se jí nevyhnete – mohla způsobit vážné nebo smrtelné zranění.















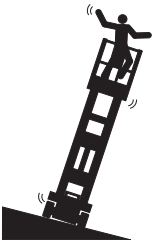

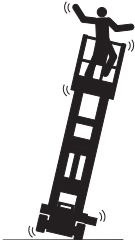
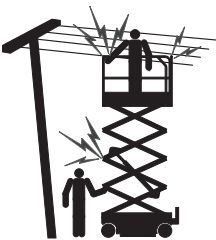

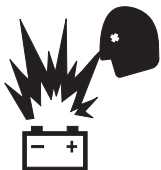
### **▲ POZOR**

Označuje nebezpečnou situaci, která by – pokud se jí nevyhnete – mohla způsobit lehké nebo středně těžké zranění.

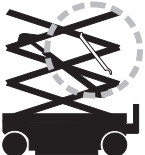
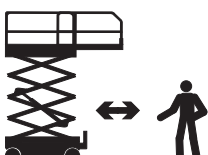



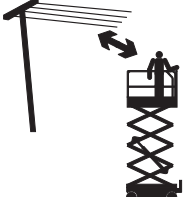





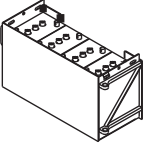

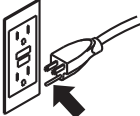
### **INFORMACE**

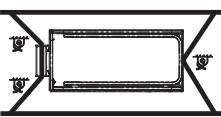
Označuje zprávy o škodách na majetku.

## Definice symbolů a piktogramů upozorňujících na nebezpečí

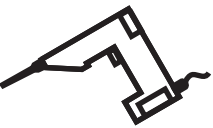
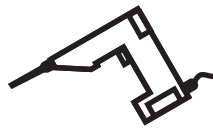
				
Přečtěte si návod k obsluze.	Přečtěte si servisní příručku.	Nebezpečí sevření	Nebezpečí sevření	Nebezpečí srážky
				
Nebezpečí převrácení	Nebezpečí převrácení	Nebezpečí převrácení	Nebezpečí převrácení	Nebezpečí úrazu elektrickým proudem
				
Nebezpečí úrazu elektrickým proudem	Nebezpečí výbuchu	Nebezpečí požáru	Nebezpečí popálení	Nebezpečí proniknutí pokožkou
				
Připojte bezpečnostní rameno	Nepřibližujte se k pohyblivým součástem.	Uvolněte prostor výsuvných opěr a pneumatik.	Přemístěte stroj na rovný terén.	Uzavřete kolébku podvozku.
				
Spusťte plošinu.	Neumísťujte stroj tam, kde jej nelze vyrovnat do vodorovné polohy pomocí výsuvných opěr.	Zachovávejte potřebný odstup.	Určen pouze pro vyškolený a pověřený personál	K vyhledání netěsností použijte kus lepenky nebo papíru.

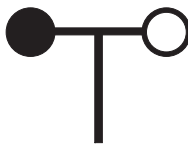
## Definice symbolů a piktogramů upozorňujících na nebezpečí

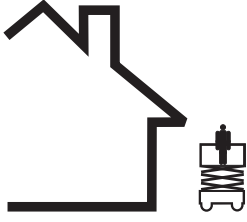
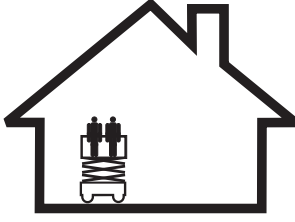
				
Akumulátory použité jako protizávaží	Zajistěte kola pomocí klínů.	Uvolněte brzdy.	Pouze uzemněná zásuvka střídavého proudu se 3 vodiči	Vyměňte poškozené vodiče a kabely
				
Zatížení kola	Diagram přepravy	Upevnění	Kotevní bod bezpečnostního lana	Kouření zakázáno
				
Jmenovité napětí pro napájení plošiny	Jmenovitý tlak pro přívod vzduchu do plošiny	Ruční síla	Rychlost větru	
				
Maximální nosnost	Venkovní	Vnitřní		

# Všeobecná bezpečnost

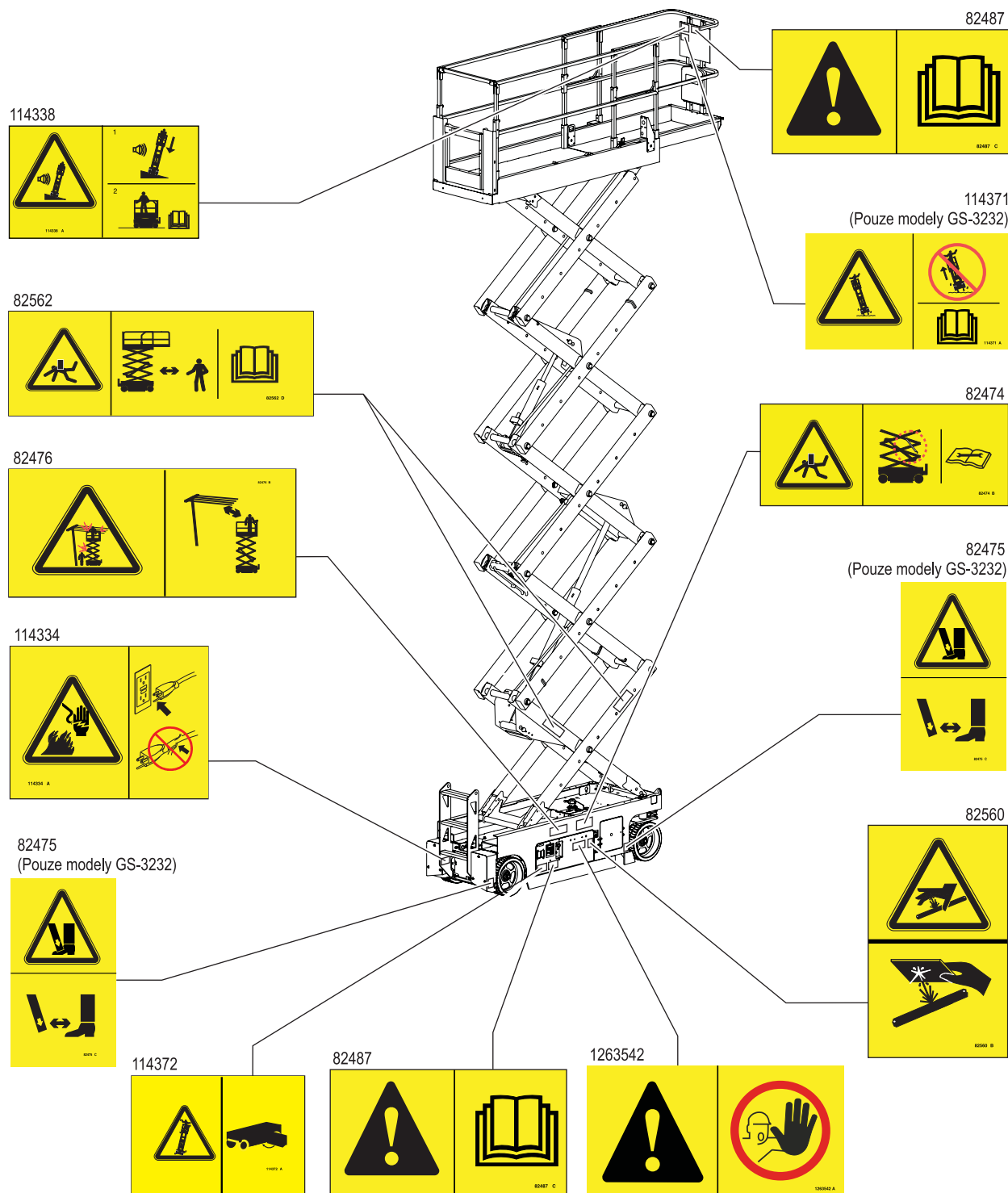

# Všeobecná bezpečnost

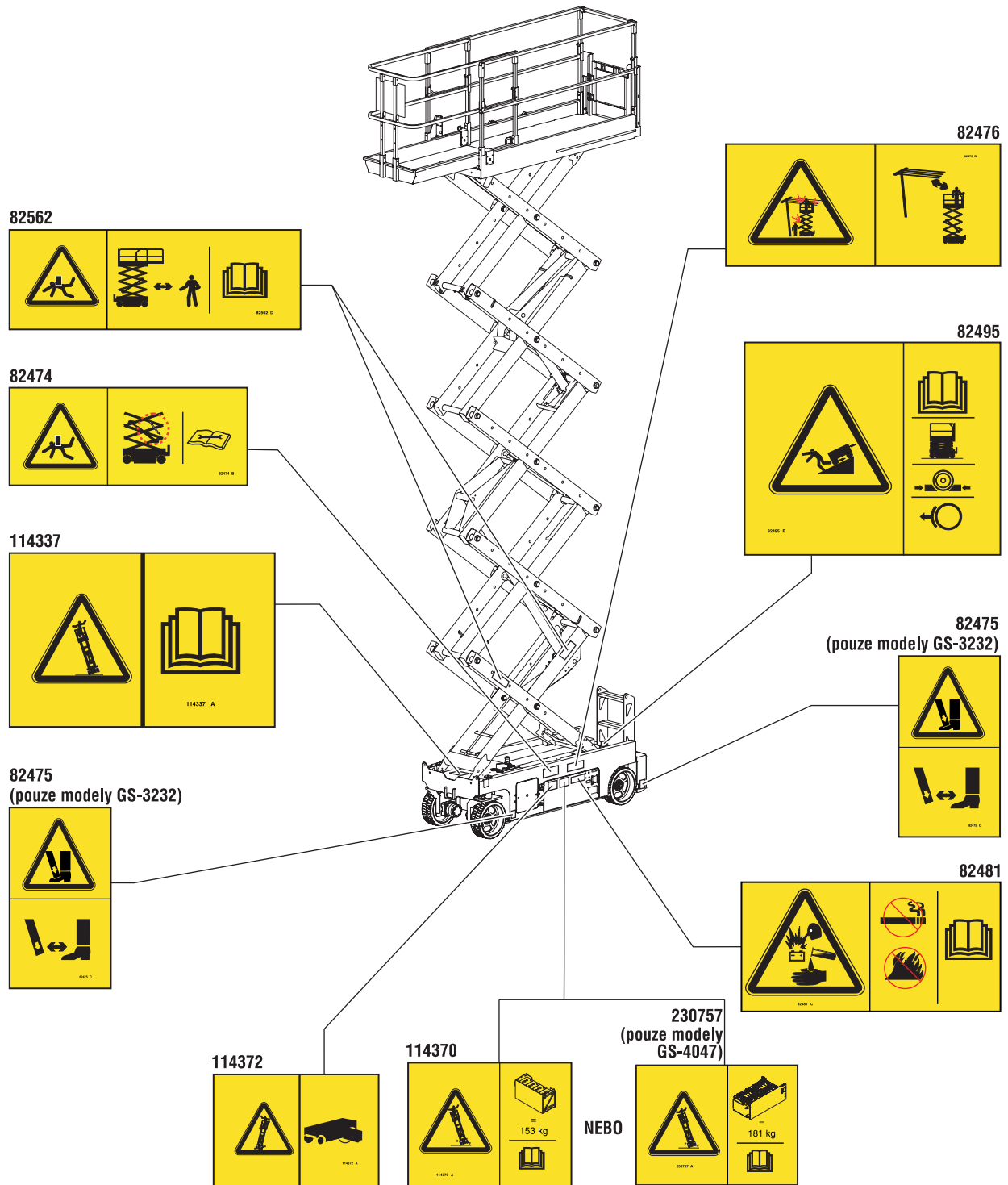

# Všeobecná bezpečnost

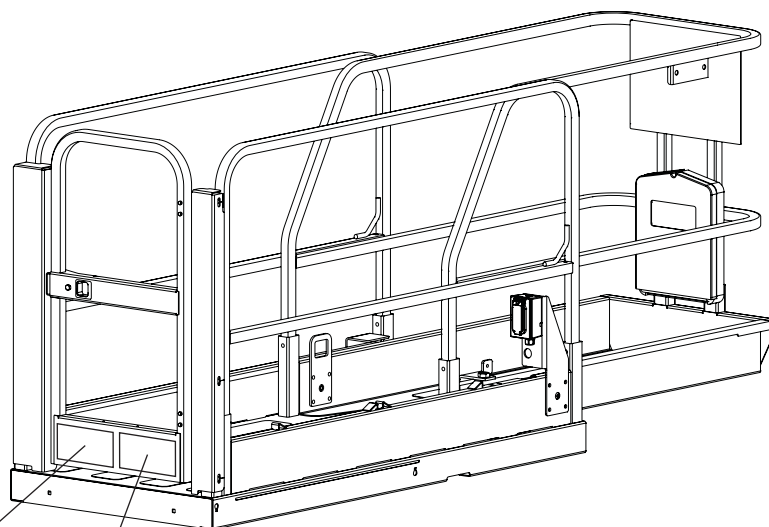

GS-1530/GS-1532 — 1278004



GS-1930/GS-1932 — 1278005



GS-1532/GS-1932 — 82497



GS-1530/GS-1930 — 97582



## Všeobecná bezpečnost

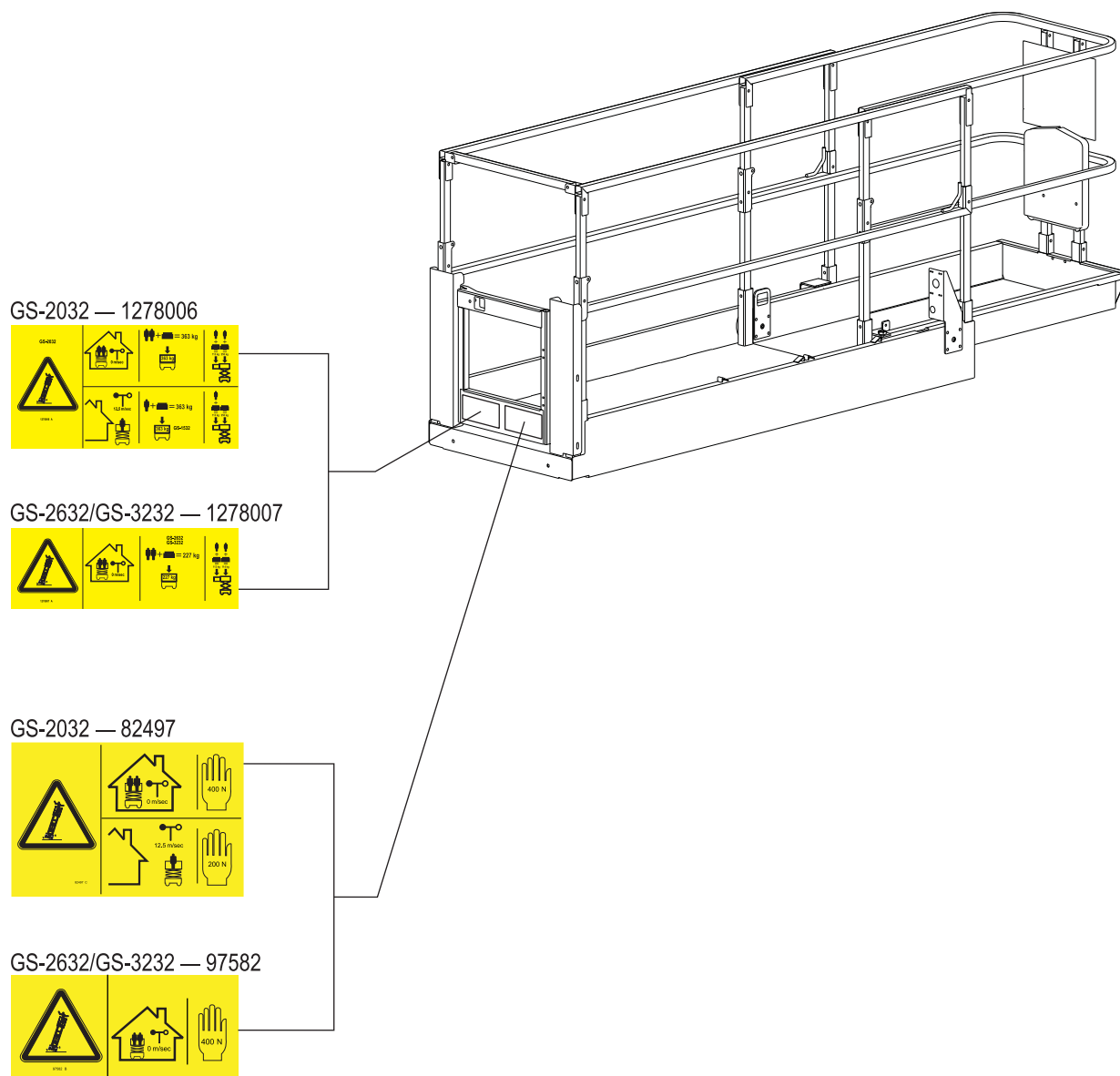

# Všeobecná bezpečnost

GS-2046 — 1278008



GS-2646 — 1278009



GS-3246 — 1278010



GS-4047 — 1278011



GS-2046/GS-2646 — 82905



GS-3246 — 82497



GS-4047 — 230756

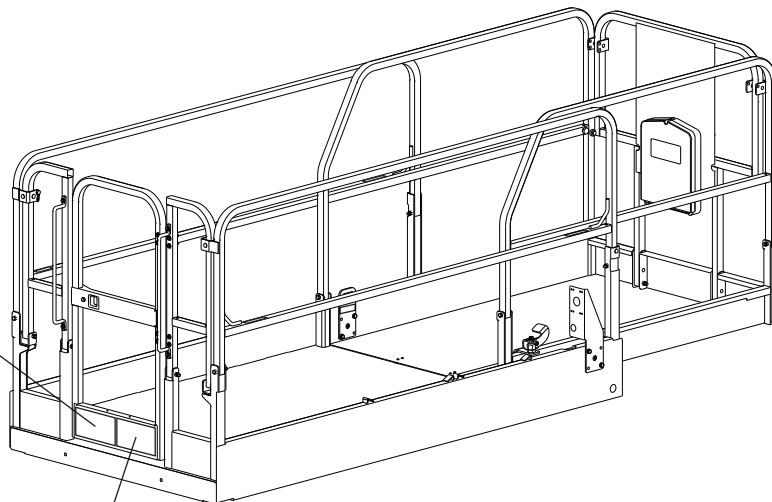

---

## Bezpečnost pracovníků

### Osobní ochranné pomůcky proti pádu

Při obsluze tohoto stroje nemusíte používat osobní ochranné pomůcky proti pádu. Jsou-li požadovány osobní ochranné pomůcky proti pádu provozním řádem staveniště nebo předpisy zaměstnavatele, musí platit následující zásady:

Všechny osobní ochranné pomůcky proti pádu musí splňovat požadavky příslušných zákonů a nařízení a musí být kontrolovány a používány ve shodě s pokyny výrobce pomůcek.

## Bezpečnost pracoviště

### ⚠ Nebezpečí úrazu elektrickým proudem

Tento stroj není elektricky izolován, a proto nezajišťuje ochranu v případě kontaktu s elektrickým proudem nebo v jeho blízkosti.



Dodržujte veškerá místní nařízení a zákony týkající se požadované bezpečné vzdálenosti od elektrického vedení. Musí být dodržována minimální požadovaná bezpečná vzdálenost dle níže uvedené tabulky.

Napětí ve vedení	Požadovaná bezpečná vzdálenost
0 až 50 kV	3,05 m
50 až 200 kV	4,60 m
200 až 350 kV	6,10 m
350 až 500 kV	7,62 m
500 až 750 kV	10,67 m
750 až 1 000 kV	13,72 m

Počítejte s pohybem plošiny, houpáním a průhybem elektrického vedení a dávejte pozor na silný nebo nárazový vítr.



Nepřibližujte se ke stroji, pokud se dotýká elektrického vedení pod napětím. Dokud nebude elektrické vedení odpojeno, nesmí se osoby na zemi nebo na plošině dotýkat stroje ani jej obsluhovat.

Nepoužívejte stroj během bouřky ani pokud se blýská.

Nepoužívejte stroj jako uzemnění při svařování.

### ⚠ Nebezpečí převrácení

Hmotnost osob, zařízení a materiálů na plošině nesmí překročit maximální nosnost plošiny ani nosnost vysunuté plošiny.

#### Maximální nosnost

Model	Plošina vysunutá			Maximální počet osob
	Plošina zatažená	pouze plošina	pouze nástavec	
GS-1530	272 kg	159 kg	113 kg	Pouze uvnitř – 2
GS-1532	272 kg	159 kg	113 kg	Uvnitř – 2 Venku – 1
GS-1930	227 kg	114 kg	113 kg	Pouze uvnitř – 2
GS-1932	227 kg	114 kg	113 kg	Uvnitř – 2 Venku – 1
GS-2032	363 kg	250 kg	113 kg	Uvnitř – 2 Venku – 1
GS-2632	227 kg	114 kg	113 kg	Pouze uvnitř – 2
GS-3232	227 kg	114 kg	113 kg	Pouze uvnitř – 2
GS-2046	544 kg	431 kg	113 kg	Uvnitř/venku – 2
GS-2646	454 kg	341 kg	113 kg	Uvnitř/venku – 2
GS-3246	318 kg	205 kg	113 kg	Uvnitř – 2 Venku – 1
GS-4047	350 kg	237 kg	113 kg	Pouze uvnitř – 3

Plošina zatažená



Plošina vysunutá



pouze nástavec

pouze plošina

Od celkové nosnosti plošiny je nutné odečíst hmotnost doplňků a příslušenství, jako jsou držáky panelu, které snižují jmenovitou nosnost plošiny. Tyto údaje jsou uvedeny na štítcích doplňků a příslušenství.

Používáte-li příslušenství, přečtěte si návody a pokyny dodané s tímto příslušenstvím, ujistěte se, že jste jim porozuměli, a dodržujte je. Totéž platí o štítcích na příslušenství.

## Bezpečnost pracoviště



Nezvedejte plošinu, pokud stroj nestojí na pevném a rovném povrchu.



Nepoužívejte stroj v silném nebo nárazovém větru. Nezvětšujte plochu plošiny ani nákladu. Čím větší je plocha vystavená účinkům větru, tím nižší je stabilita stroje.



Nespoléhejte se na výstražnou signalizaci náklonu jako na indikátor roviny povrchu. Zvuková signalizace náklonu plošiny se na podvozku a na plošině spustí, až když bude stroj na prudkém svahu.

Zazní-li zvuková signalizace náklonu: Spusťte plošinu. Přesuňte stroj na pevný a rovný povrch. Zazní-li zvuková signalizace náklonu, když bude plošina zvednutá, dbejte při spouštění plošiny maximální opatrnosti.

Je-li plošina zvednutá, nepojíždějte rychlostí vyšší než 0,8 km/h.

**Pro venkovní použití:** Pokud rychlost větru překračuje 12,5 m/s, nezvedejte plošinu. Je-li plošina zvednutá a rychlost větru překročí 12,5 m/s, spusťte plošinu a přerušte práci se strojem.

**Pro použití uvnitř budov:** Při zvedání plošiny postupujte podle údajů o zatžitelnosti pro přípustnou boční sílu a počet osob na další stránce.



Při pojezdu stroje ve složené poloze po nerovném terénu, stavebním odpadu, nestabilním nebo kluzkém povrchu a poblíž výkopů nebo srázů dbejte maximální opatrnosti a pojíždějte nízkou rychlostí.

Poblíž nerovného terénu či nestabilního povrchu nebo přímo po něm ani v jiných nebezpečných situacích nejezděte se zvednutou plošinou.

Nepoužívejte stroj jako jeřáb.

Nepoužívejte plošinu k tlačení stroje nebo jiných předmětů.

Plošina nesmí přijít do kontaktu s okolními konstrukcemi.

Nepřivazujte plošinu k okolním konstrukcím.

Břemena neumísťujte vně obvodu plošiny.

Nepoužívejte stroj s otevřenými kolébkami podvozku.

## Bezpečnost pracoviště



Neotlačujte ani nepřitahujte žádný předmět, který se nachází mimo plošinu.

Neupravujte a neodpojte koncové spínače.

Neupravujte a neodpojte součásti stroje, které jakkoli ovlivňují jeho bezpečnost a stabilitu.

Součásti důležité pro stabilitu stroje nevyměňujte za součásti s jinou hmotností nebo jinými technickými parametry.

Nepoužívejte akumulátory, jejichž hmotnost je nižší než hmotnost originálních akumulátorů. Akumulátory slouží jako protizávaží a jejich hmotnost je rozhodující pro stabilitu stroje. Každý akumulátor musí vážit 29,5 kg. Plná prohlubeň pro akumulátor musí vážit minimálně 152 kg.

Každý akumulátor strojů GS-4047 musí vážit 37 kg. Plná prohlubeň pro akumulátor musí vážit minimálně 181 kg.

Neupravujte nadzemní pracovní plošinu bez předchozího písemného souhlasu výrobce. Montáž držáků nářadí nebo jiných materiálů k plošině, okopové zarážce nebo ochrannému zábradlí může zvýšit hmotnost plošiny a také zvětšit plochu plošiny či nákladu.

### Maximální přípustná ruční síla – CE

Model	Ruční síla	Maximální počet osob
GS-1530	400 N	Pouze pro vnitřní použití – 2
GS-1532	400 N 200 N	Uvnitř – 2 Venku – 1
GS-1930	400 N	Pouze pro vnitřní použití – 2
GS-1932	400 N 200 N	Uvnitř – 2 Venku – 1
GS-2032	400 N 200 N	Uvnitř – 2 Venku – 1
GS-2632	400 N	Pouze pro vnitřní použití – 2
GS-3232	400 N	Pouze pro vnitřní použití – 2
GS-2046	400 N	Uvnitř / venku – 2
GS-2646	400 N	Uvnitř / venku – 2
GS-3246	400 N 200 N	Uvnitř – 2 Venku – 1
GS-4047	400 N	Pouze pro vnitřní použití – 3

## Bezpečnost pracoviště



Zafixovaná nebo přečnivající břemena nepokládejte na žádnou část stroje ani je na ni neupevňujte.



Žebříky či lešení neumísťujte na plošinu ani je neopírejte o žádnou část stroje.

Nepřevázejte náradí a materiály, pokud nejsou rovnoměrně rozloženy a pokud s nimi osoba či osoby na plošině nemohou bezpečně manipulovat.

Nepoužívejte stroj na pohyblivé ploše nebo na pojízdném vozidle.

Ujistěte se, zda jsou všechny pneumatiky v dobrém stavu, zda jsou řádně dotaženy korunové matice a zda jsou řádně instalovány závlačky.

### Při vybavení výsuvnými opěrami

Neumisťujte stroj tam, kde jej nelze vyrovnat do vodorovné polohy pouze pomocí výsuvných opěr.

Nenastavujte výsuvné opěry, jestliže je plošina zvednutá.

Nepojíždějte se strojem při spouštění výsuvných opěr.

### ▲ Nebezpečí sevření

Nesahejte do prostoru nůžkového mechanismu zdvihu.

Nepracujte pod plošinou nebo v prostoru nůžkového mechanismu (kloubu) bez použití bezpečnostního ramene.

Při obsluze stroje ze země používejte zdravý rozum a myslete dopředu. Zachovávejte bezpečnou vzdálenost mezi obsluhou, strojem a pevnými objekty.

## Bezpečnost pracoviště

### ▲ Nebezpečí při práci na svazích

Nejezděte na svazích, jejichž sklon překračuje maximální hodnoty náklonu a bočního náklonu stroje. Maximální hodnoty platí pro stroje s výložníkem v zatažené poloze.

Model	Maximální sklon svahu, zatažená poloha	Maximální boční sklon, zatažená poloha
GS-1530	30 % (17 °)	30 % (17 °)
GS-1532	30 % (17 °)	30 % (17 °)
GS-1930	25 % (14 °)	25 % (14 °)
GS-1932	25 % (14 °)	25 % (14 °)
GS-2032	30 % (17 °)	30 % (17 °)
GS-2632	25 % (14 °)	25 % (14 °)
GS-3232	25 % (14 °)	25 % (14 °)
GS-2046	30 % (17 °)	30 % (17 °)
GS-2646	30 % (17 °)	30 % (17 °)
GS-3246	25 % (14 °)	25 % (14 °)
GS-4047	25 % (14 °)	25 % (14 °)

Poznámka: Maximální náklon ve svahu závisí na stavu terénu při zatížení plošiny jednou osobou a je podmíněn dostatečnou adhezí. Zatížení plošiny dodatečnou hmotností může mít za následek zmenšení maximálního náklonu.

### ▲ Nebezpečí pádu

Ochranné zábradlí zajišťuje ochranu proti pádu. Jestliže osoby na plošině musí používat osobní ochranné pomůcky proti pádu v souladu s provozním řádem staveniště nebo kvůli předpisům zaměstnavatele, musí být tyto osobní ochranné pomůcky v souladu s pokyny výrobce a s požadavky příslušných zákonů a předpisů. Připevňte bezpečnostní lano ke kotevnímu úchytu uvnitř plošiny.



Na ochranné zábradlí plošiny si nesedějte, nestoupejte na ně ani po něm nešplhejte. Vždy pevně stůjte na podlaze plošiny.



Neslézejte ze zvednuté plošiny.

Udržujte podlahu plošiny v čistotě.

Nevstupujte na plošinu a neopouštějte ji, dokud stroj není ve složené poloze.

Před zahájením provozu připevňte vstupní řetěz plošiny nebo zavřete vstupní rám plošiny.

Neuvádějte stroj do provozu, pokud není ochranné zábradlí řádně namontováno a vstup zajištěn pro provoz.

## Bezpečnost pracoviště

### ▲ Nebezpečí nárazu



Při jízdě nebo obsluze plošiny mějte na paměti omezenou viditelnost a slepá místa.

Při poježdění se strojem sledujte polohu vysunutě plošiny.

Dříve než jej odbrzdíte, musí stroj stát na rovném povrchu nebo musí být zajištěn proti pohybu.

Pracovníci obsluhy musí dodržovat zákony a nařízení, pravidla bezpečnosti práce vydaná zaměstnavatelem a provozní řád staveniště, které se týkají používání osobních ochranných pomůcek.



Zkontrolujte, zda se v pracovní oblasti nenacházejí překážky nad hlavou nebo jiná potenciální nebezpečí.



Budete-li se držet ochranného zábradlí plošiny, mějte na paměti nebezpečí sevření.

Sledujte a používejte barevně označené směrové šipky funkcí pojezdu a řízení na ovládacím panelu plošiny a na desce se štítkem.



Nespouštějte plošinu, pokud se pod ní nacházejí osoby nebo překážky.



Omezte rychlost jízdy podle stavu a sklonu terénu, hustoty dopravy, přítomnosti osob a jiných faktorů, které mohou způsobit kolizi.

Nezasahujte plošinou do dráhy žádného jeřábu nebo pohyblivého strojního zařízení, pokud nebylo uzamknuto ovládání jeřábu nebo pokud nebyla učiněna opatření, která zamezí případné srážce.

Během provozu stroje neprovádějte kaskadérské ani jiné nebezpečné kousky.

## Bezpečnost pracoviště

### ▲ Nebezpečí úrazu

Nepoužívejte stroj, zjistíte-li únik hydraulického oleje nebo vzduchu. Unikající vzduch nebo hydraulický olej může proniknout pokožkou nebo způsobit popáleniny.

Nesprávné zacházení se součástmi pod kryty způsobí vážné zranění. Kryty smí otevírat pouze vyškolený personál údržby. Pracovník obsluhy by tak měl učinit pouze při provádění kontroly před zahájením provozu. Během provozu musí být všechny kryty uzavřeny a zajištěny.

### ▲ Nebezpečí výbuchu a požáru

Neuvádějte stroj do provozu ani nenabíjejte akumulátor v nebezpečných místech nebo na místech, kde se mohou vyskytovat potenciálně hořlavé či výbušné plyny nebo částice.

### ▲ Nebezpečí při provozu poškozeného stroje

Nepoužívejte stroj, je-li poškozen nebo vykazuje-li funkční poruchu.

Vždy před zahájením pracovní směny proveďte důkladnou kontrolu stroje a všech jeho funkcí. Je-li stroj poškozen nebo vykazuje-li funkční poruchu, okamžitě jej označte výstražnou visačkou a vyřaďte jej z provozu.

Ujistěte se, že byla provedena veškerá údržba tak, jak je stanoveno v této příručce a příslušné servisní příručce společnosti Genie.

Ujistěte se, že jsou všechny štítky čitelné a na správném místě.

Ujistěte se, zda jsou návod k obsluze, bezpečnostní příručka a seznam povinností úplné, čitelné a uložené v přihrádce na stroji.

### ▲ Nebezpečí poškození součástí

K nabíjení akumulátorů nepoužívejte nabíječku s napětím vyšším než 24 V.

Nepoužívejte stroj jako uzemnění při svařování.

## Bezpečnost pracoviště

### ▲ Bezpečnost při manipulaci s akumulátory

#### Nebezpečí popálení



Akumulátory obsahují kyselinu. Při manipulaci s akumulátory vždy používejte ochranný oděv a brýle.

Zabraňte rozlití kyseliny z akumulátoru a kontaktu s ní. Rozlitou kyselinu z akumulátoru neutralizujte vodným roztokem jedlé sody.

Nevystavujte akumulátory ani nabíječku během nabíjení účinkům vody nebo deště.

#### Nebezpečí výbuchu

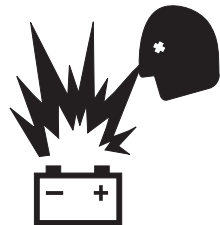

Nepřibližujte se k akumulátorům se zdroji jiskření nebo otevřeným ohněm a v jejich blízkosti nekuřte. Z akumulátorů uniká výbušný plyn.

Prohlubeň pro akumulátor musí zůstat otevřená po celý cyklus nabíjení.

Nedotýkejte se pólů akumulátorů ani kabelových svorek nářadím, které může být zdrojem jiskření.



#### Nebezpečí poškození součástí

K nabíjení akumulátorů nepoužívejte nabíječku s napětím vyšším než 24 V.

#### Nebezpečí úrazu elektrickým proudem / popálení



Nabíječku akumulátorů připojujte pouze k uzemněné elektrické zásuvce střídavého napětí se 3 vodiči.

Každý den zkontrolujte, zda nedošlo k poškození napájecí šňůry, kabelů nebo vodičů. Před zahájením provozu vyměňte všechny poškozené součásti.

Zamezte zásahu elektrickým proudem v důsledku kontaktu s póly akumulátorů. Sejměte všechny prsteny, hodinky a jiné šperky.

#### Nebezpečí převrácení

Nepoužívejte akumulátory, jejichž hmotnost je nižší než hmotnost originálních akumulátorů. Akumulátory slouží jako protizávaží a jejich hmotnost je rozhodující pro stabilitu stroje. Každý akumulátor musí vážit 29,5 kg. Plná prohlubeň pro akumulátor musí vážit minimálně 152 kg. Každý akumulátor strojů GS-4047 musí vážit 37 kg. Plná prohlubeň pro akumulátor musí vážit minimálně 181 kg.

#### Nebezpečí při zvedání

Zvedání akumulátorů musí provádět dostatečný počet osob za použití správných zvedacích postupů.

#### Po každém použití stroj zajistěte proti uvedení do pohybu

- 1 Vyberte bezpečné místo pro zaparkování – pevnou a rovnou plochu bez překážek a mimo dopravní ruch.
- 2 Spustte plošinu.
- 3 Otočte spínač s klíčkem do vypnuté polohy a vyjměte klíček, abyste zabránili neoprávněnému použití stroje.
- 4 Nabijte akumulátory.

## Popis stroje

GS-1530  
GS-1532  
GS-1930  
GS-1932

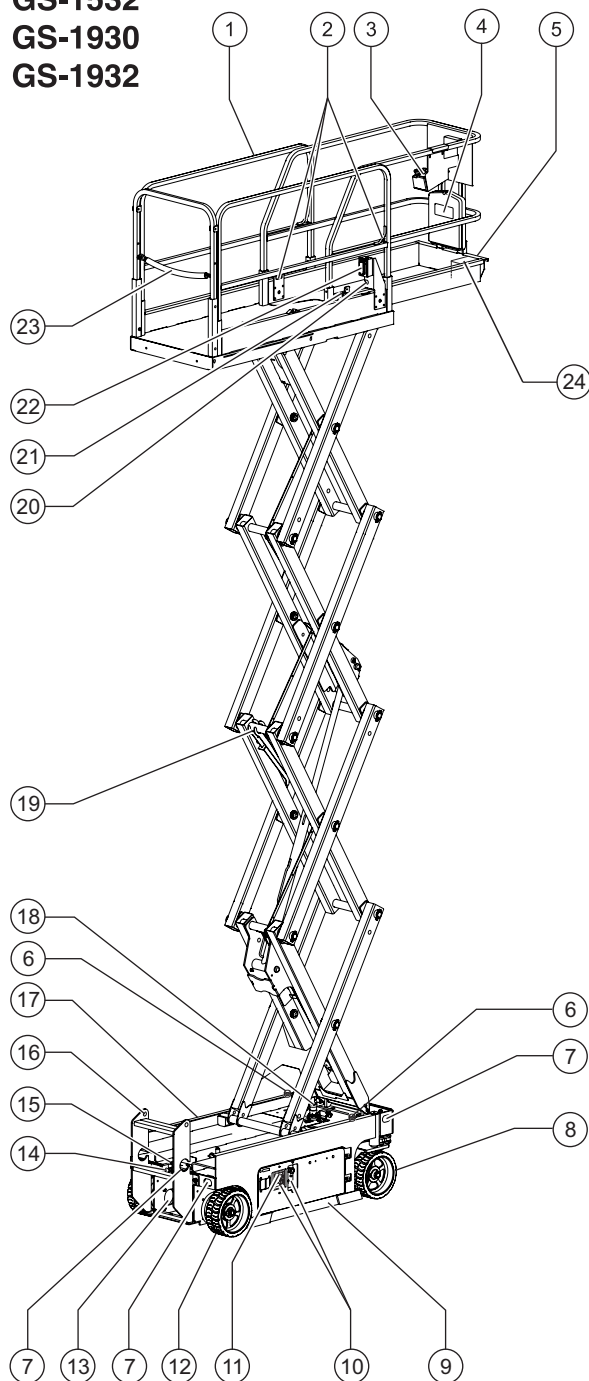

- 1 Ochranné zábradlí plošiny
- 2 Kotevní bod bezpečnostního lana
- 3 Ovládání z plošiny
- 4 Příkladka pro uložení návodu
- 5 Výsuvná podlaha plošiny
- 6 Blikající signalizace
- 7 Převravní upevňovací bod
- 8 Řiditelné kolo
- 9 Stabilizační lišty
- 10 Ovládání ze země
- 11 Zobrazení LCD displeje
- 12 Neřiditelné kolo
- 13 Převodník (volitelný)
- 14 Čerpadlo pro uvolnění brzdy
- 15 Knoflík nouzového spouštění
- 16 Vstupní žebřík / přepravní upevňovací bod
- 17 Nabíječka akumulátoru (na straně akumulátoru)
- 18 Výstražná signalizace náklonu
- 19 Bezpečnostní rameno
- 20 Vzduchové vedení k plošině (volitelné)
- 21 Pedál pro uvolnění výsuvné podlahy plošiny
- 22 Zásuvka s přerušovačem obvodu (GFCI)
- 23 Vstupní řetěz plošiny nebo vstupní rám
- 24 Nožní spínač (je-li ve výbavě)

## Popis stroje

**GS-2032**  
**GS-2632**  
**GS-3232**

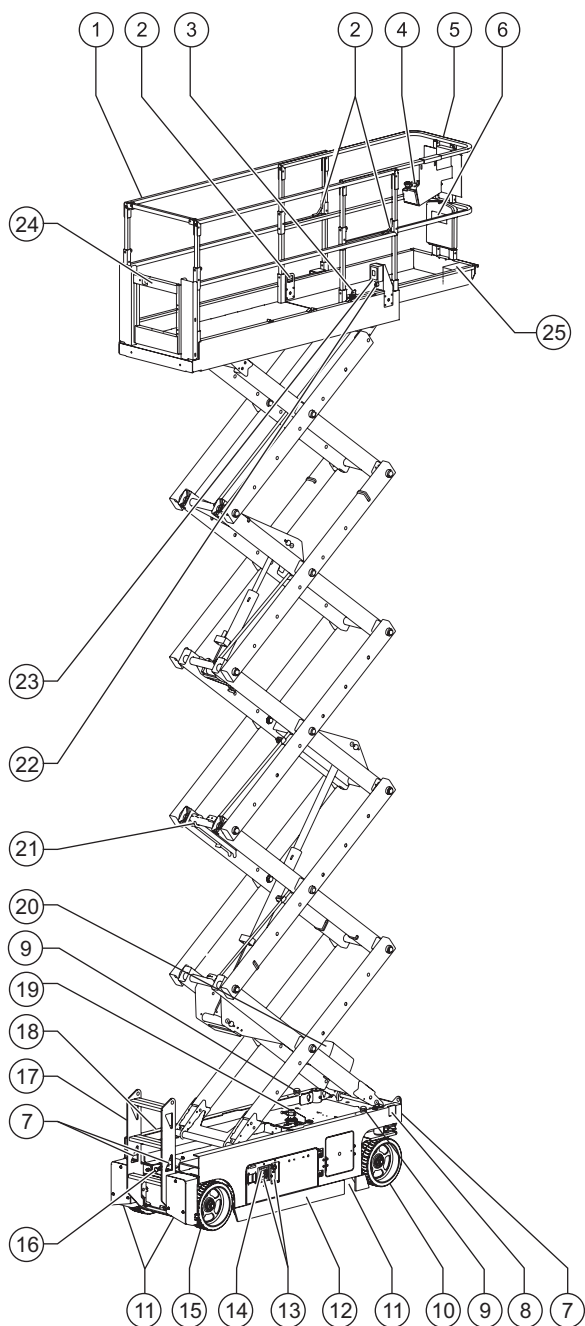

- 1 Ochranné zábradlí plošiny
- 2 Kotevní bod bezpečnostního lana
- 3 Pedál pro uvolnění výsuvné podlahy plošiny
- 4 Ovládání z plošiny
- 5 Výsuvná podlaha plošiny
- 6 Příhrádka pro uložení návodu
- 7 Přepravní upevňovací bod
- 8 Knoflík nouzového spouštění
- 9 Blikající signalizace
- 10 Řiditelné kolo
- 11 Výsuvná opěra
- 12 Stabilizační lišty
- 13 Ovládání ze země
- 14 Zobrazení LCD displeje
- 15 Neřiditelné kolo
- 16 Čerpadlo pro uvolnění brzdy
- 17 Vstupní žebřík / přepravní upevňovací bod
- 18 Nabíječka akumulátoru (na straně akumulátoru)
- 19 Výstražná signalizace náklonu
- 20 Převodník (volitelný)
- 21 Bezpečnostní rameno
- 22 Vzduchové vedení k plošině (volitelné)
- 23 Zásuvka s přerušovačem obvodu (GFCI)
- 24 Vstupní řetěz plošiny nebo vstupní rám
- 25 Nožní spínač (je-li ve výbavě)

## Popis stroje

**GS-2046**

**GS-2646**

**GS-3246**

**GS-4047**

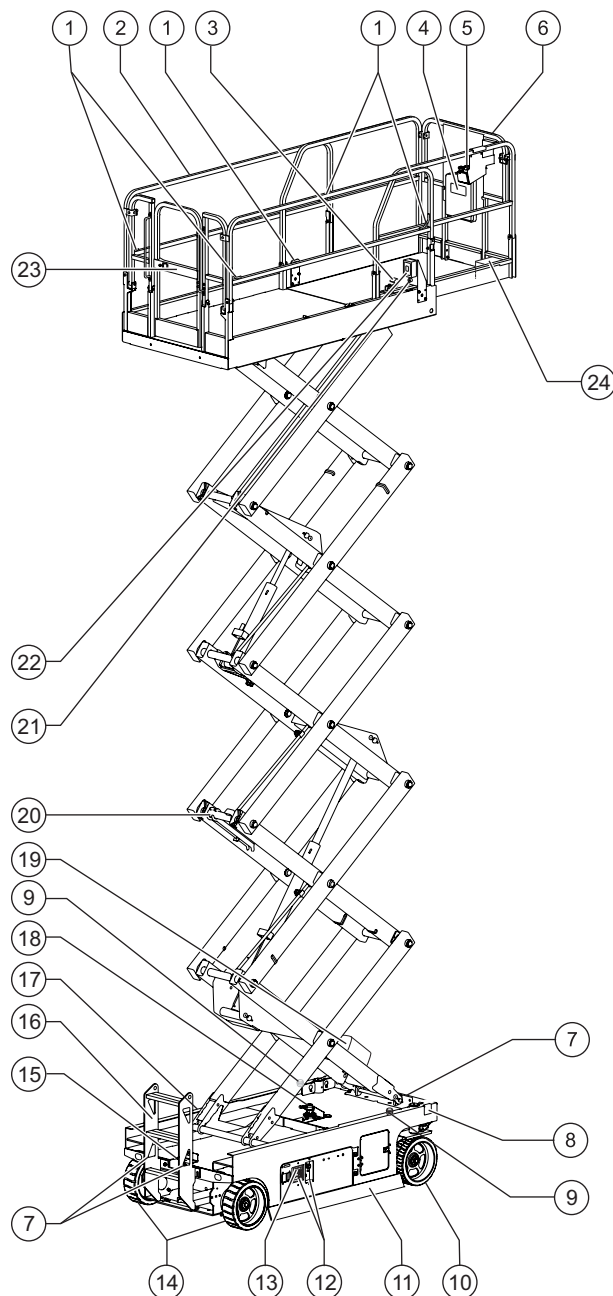

- 1 Kotevní bod bezpečnostního lana
- 2 Ochranné zábradlí plošiny
- 3 Pedál pro uvolnění výsuvné podlahy plošiny
- 4 Příhrádka pro uložení návodu
- 5 Ovládání z plošiny
- 6 Výsuvná podlaha plošiny
- 7 Přepravní upevňovací bod
- 8 Knoflík nouzového spouštění
- 9 Blikající signalizace
- 10 Řiditelné kolo
- 11 Stabilizační lišty
- 12 Ovládání ze země
- 13 Zobrazení LCD displeje
- 14 Neřiditelné kolo
- 15 Čerpadlo pro uvolnění brzdy
- 16 Vstupní žebřík / přepravní upevňovací bod
- 17 Nabíječka akumulátoru (na straně akumulátoru)
- 18 Výstražná signalizace náklonu
- 19 Převodník (volitelně ke všem modelům vyjma GS-4047)
- 20 Bezpečnostní rameno
- 21 Vzduchové vedení k plošině (volitelné)
- 22 Zásuvka s přerušovačem obvodu (GFCI)
- 23 Vstupní řetěz plošiny nebo vstupní rám
- 24 Nožní spínač (je-li ve výbavě)

## Ovládací prvky

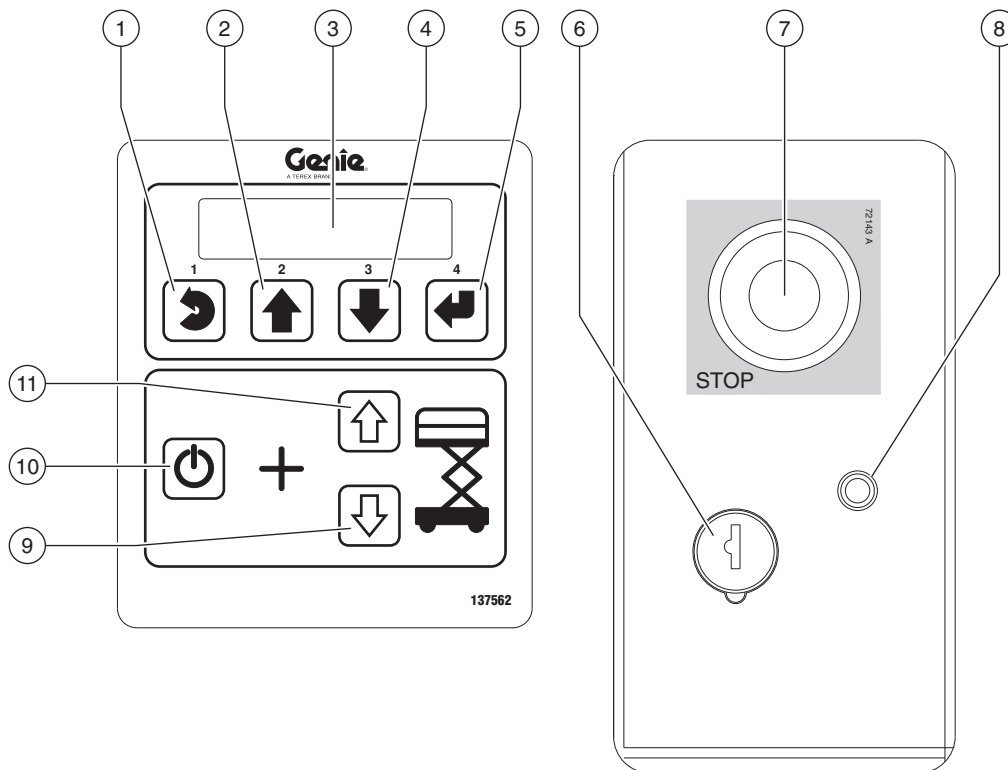

### Panel pro ovládání ze země

- 1 Tlačítko zavření nabídky
- 2 Tlačítko procházení nabídky směrem nahoru
- 3 LCD displej diagnostiky
- 4 Tlačítko procházení nabídky směrem dolů
- 5 Tlačítko otevření nabídky
- 6 Spínač s klíčkem pro volbu ovládání: z plošiny / vypnuto / ze země  
Otočením spínače s klíčkem do polohy pro ovládání z plošiny se aktivuje panel pro ovládání z plošiny. Otočením spínače s klíčkem do vypnuté polohy se stroj vypne. Otočením spínače s klíčkem do polohy pro ovládání ze země se aktivuje panel pro ovládání ze země.

- 7 Červené tlačítko nouzového zastavení  
Chcete-li zastavit všechny funkce, stiskněte červené tlačítko nouzového zastavení do vypnuté polohy. Vytažením červeného tlačítka nouzového zastavení do zapnuté polohy uvedete stroj do provozu.
- 8 7 A jistič elektrických obvodů
- 9 Tlačítko spuštění plošiny
- 10 Tlačítko aktivace funkce zvedání  
Stisknutím a podržením tohoto tlačítka se aktivuje funkce zvedání.
- 11 Tlačítko zvednutí plošiny

## Ovládací prvky

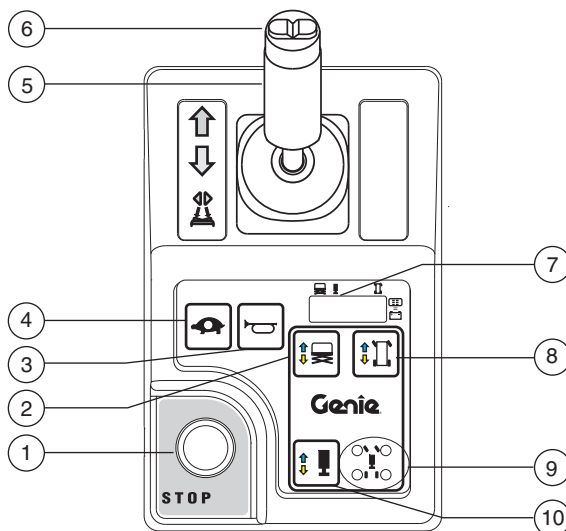
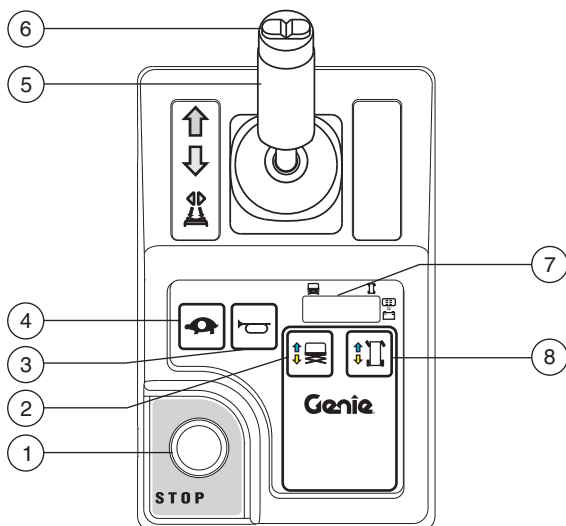

### Panel pro ovládání z plošiny

#### 1 Červené tlačítko nouzového zastavení

Chcete-li zastavit všechny funkce, stiskněte červené tlačítko nouzového zastavení do vypnuté polohy. Vytažením červeného tlačítka nouzového zastavení do zapnuté polohy uvedete stroj do provozu.

#### 2 Tlačítko funkce zvedání

Stisknutím tohoto tlačítka aktivujete funkci zvedání.

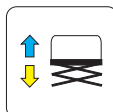

#### 3 Tlačítko klaksonu

Stiskněte tlačítko klaksonu – klakson se rozezní. Uvolněte tlačítko klaksonu – klakson se neozve.



#### 4 Tlačítko volby rychlosti pojezdu

Stisknutím tohoto tlačítka se aktivuje funkce pomalého pojezdu. Když je aktivována funkce pomalého pojezdu, kontrolka svítí.



## Ovládací prvky

- 5 Páka proporcionálního ovládání a spínač aktivace funkce pojezdu, řízení, zvedání a výsuvných opěr

Funkce zvedání: Stisknutím a přidržením spínače aktivace funkce aktivujte funkci zvedání na ovládací páce plošiny. Přesuňte ovládací páku ve směru modré šipky a plošina se zvedne. Přesuňte ovládací páku ve směru žluté šipky a plošina se spustí dolů. Během spouštění plošiny by měla fungovat zvuková signalizace klesání.

Funkce pojezdu: Stisknutím a přidržením spínače aktivace funkce aktivujte funkci pojezdu na ovládací páce plošiny. Přesunete-li ovládací páku ve směru označeném modrou šipkou na ovládacím panelu, stroj se bude pohybovat ve směru modré šipky. Přesunete-li ovládací páku ve směru označeném žlutou šipkou na ovládacím panelu, stroj se bude pohybovat ve směru žluté šipky.

Funkce výsuvných opěr: Stisknutím a přidržením spínače aktivace funkce aktivujte funkci výsuvných opěr na ovládací páce plošiny. Přesuňte ovládací páku ve směru modré šipky a opěry se zatáhnou. Přesuňte ovládací páku ve směru žluté šipky a opěry se vysunou.

- 6 Kolébkový přepínač pro funkci řízení

Stisknutím levé strany kolébkového přepínače se stroj natočí ve směru označeném modrým trojúhelníkem na panelu pro ovládání z plošiny.



Stisknutím pravé strany kolébkového přepínače se stroj natočí ve směru označeném žlutým trojúhelníkem na panelu pro ovládání z plošiny.



- 7 Diagnostický LED displej, kontrolka nabití akumulátorů a indikátor režimu zvedání/pojezdu
- 8 Tlačítko funkce pojezdu

Stisknutím tohoto tlačítka aktivujete funkci pojezdu.

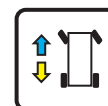

## Ovládací prvky

### 9 Kontrolky výsuvných opěr

Při vysouvání opěr kontrolky blikají zeleně. Při kontaktu jednotlivých výsuvných opěr se zemí se kontrolky rozsvítí zeleně. Při každém přerušení procesu vysouvání opěr začnou kontrolky blikat zeleně, což značí, že výsuvné opěry nejsou ve styku se zemí nebo nejsou plně na místě. Při zatahování výsuvných opěr svítí kontrolky zeleně. Jakmile se opěry plně zatáhnou, kontrolky zhasnou. Kontrolky svítí červeně a značí, že je příslušná opěra v maximální poloze.

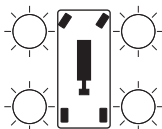

### 10 Tlačítko funkce výsuvných opěr

Stisknutím tohoto tlačítka aktivujete funkci výsuvných opěr.

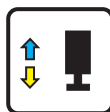

## Kontroly



### Neuvádějte stroj do provozu, dokud neprovedete následující:

- Seznamte se se zásadami bezpečné obsluhy stroje uvedenými v tomto návodu k obsluze a dodržujte je.
  - 1 Vyhýbejte se nebezpečným situacím.
  - 2 **Vždy proveďte kontrolu před zahájením provozu.**
- Než přejdete k další kapitole, seznamte se s postupem kontroly před zahájením provozu a ujistěte se, že mu rozumíte.**
- 3 Před použitím stroje vždy proveďte funkční zkoušky.
- 4 Zkontrolujte pracoviště.
- 5 Používejte stroj pouze k účelu, pro který je určen.

### Základy kontroly před zahájením provozu

Pracovník obsluhy je povinen provádět kontrolu před zahájením provozu a pravidelnou údržbu.

Kontrola před zahájením provozu je vizuální kontrola, kterou provádí pracovník obsluhy před zahájením každé pracovní směny. Kontrola umožňuje odhalit zjevné poruchy stroje ještě předtím, než pracovník obsluhy začne provádět funkční zkoušky.

Kontrola před zahájením provozu slouží rovněž k rozhodnutí o nutnosti provedení úkonů pravidelné údržby. Pracovník obsluhy smí provádět pouze úkony pravidelné údržby, které jsou přesně vymezeny v tomto návodu.

Prohlédněte si seznam na následující straně a zkontrolujte všechny položky.

Zjistíte-li poškození nebo jakoukoli nedovolenou odchylku od stavu stroje při dodání, musíte stroj označit visačkou a vyřadit z provozu.

Opravy stroje smí provádět pouze kvalifikovaný servisní technik podle specifikací výrobce. Po provedení oprav musí pracovník obsluhy opět provést kontrolu před zahájením provozu a teprve potom zahájit funkční zkoušky.

Pravidelné technické kontroly musí provádět kvalifikovaní servisní technici podle specifikací výrobce a požadavků uvedených v seznamu povinností.

## Kontroly

### Kontrola před zahájením provozu

- Ujistěte se, že návod k obsluze, bezpečnostní příručka a seznam povinností jsou kompletní, čitelné a uložené v přihrádce na plošině.
- Ujistěte se, že jsou všechny štítky na svém místě a čitelné. Viz kapitola Kontroly.
- Zkontrolujte případné úniky a správnou hladinu hydraulického oleje. V případě potřeby olej doplňte. Viz kapitola Údržba.
- Zkontrolujte případné úniky a správnou hladinu elektrolytu v akumulátorech. V případě potřeby doplňte destilovanou vodu. Viz kapitola Údržba.

Zkontrolujte, zda nejsou následující součásti nebo oblasti poškozené, chybně namontované, nedovoleně upravené nebo zda nechybí:

- elektrické součásti, zapojení a kabely;
- hydraulické hadice, spojky, hydraulické válce a soustavy potrubí;
- hnací motory;
- ořetrové desky;
- pneumatiky a kola;
- koncové vypínače, zvukové signalizace a klakson;
- zvuková signalizační zařízení a majáky (jsou-li ve výbavě);
- matice, šrouby a jiné spojovací prvky;
- součásti pro uvolnění brzdy;
- bezpečnostní rameno;
- výsuvná podlaha plošiny;
- čepy nůžkového mechanismu a pojistné spojovací prvky;
- ovládací páka plošiny;

- kryty výsuvných opěr a opěrné patky (jsou-li ve výbavě);
- sada akumulátorů a spojení;
- ukostřovací pásek;
- vstupní řetěz plošiny nebo vstupní rám;
- součásti pro zabezpečení proti přetížení plošiny;
- stabilizační lišty;
- kotevní bod bezpečnostního lana.

Na celém stroji zkontrolujte:

- trhliny ve svarech nebo nosných konstrukčních součástech;
- promáčknutí nebo poškození stroje;
- zda některé součásti stroje nevykazují stopy nadměrné rzi, koroze nebo oxidace.
- Ujistěte se, že nechybí konstrukční ani jiné důležité součásti a že jejich spojovací prvky jsou na svém místě a řádně dotažené.
- Ujistěte se, že jsou nainstalována zábradlí a že jsou utaženy příslušné šrouby.
- Ujistěte se, že jsou zavřeny a zajištěny kolébky podvozku a že jsou akumulátory řádně připojeny.

Poznámka: Jestliže musí být plošina zvednuta při inspekci stroje, ujistěte se, že je bezpečnostní rameno na svém místě. Viz kapitola Pokyny k obsluze.

## Kontroly



### Neuvádějte stroj do provozu, dokud neprovedete následující:

- Seznamte se se zásadami bezpečné obsluhy stroje uvedenými v tomto návodu k obsluze a dodržujte je.
  - 1 Vyhýbejte se nebezpečným situacím.
  - 2 Vždy proveďte kontrolu před zahájením provozu.
  - 3 Před používáním stroje vždy proveďte kontroly funkce.**
- Než přejdete k další kapitole, seznamte se s postupy funkčních zkoušek a ujistěte se, že jim rozumíte.**
- 4 Zkontrolujte pracoviště.
- 5 Používejte stroj pouze k účelu, pro který je určen.

### Základy funkčních zkoušek

Funkční zkoušky slouží k odhalení případných poruch ještě před zahájením provozu stroje. Pracovník obsluhy musí postupovat podle pokynů, které jsou rozepsány do jednotlivých kroků, a přezkoušet všechny funkce stroje.

Nikdy nepoužívejte stroj, který vykazuje funkční poruchu. Zjistíte-li funkční poruchu, označte stroj visačkou a vyřadte jej z provozu. Opravy stroje smí provádět pouze kvalifikovaný servisní technik podle specifikací výrobce.

Po provedení oprav musí pracovník obsluhy opět provést kontrolu před zahájením provozu a funkční zkoušky a teprve potom uvést stroj do provozu.

## Kontroly

### Na panelu pro ovládání ze země

- 1 Vyberte si zkušební plochu; musí být rovná, pevná a bez překážek.
  - 2 Zkontrolujte, zda jsou připojeny akumulátory.
  - 3 Vytáhněte červená nouzová tlačítka STOP v plošině a v ovládání na zemi do polohy zapnuto.
  - 4 Otočte spínač s klíčem do polohy pro ovládání ze země.
  - 5 Sledujte údaje zobrazené na LED displeji diagnostiky na panelu pro ovládání z plošiny.
- ⊙ Výsledek: LED displej vypadá jako na následujícím obrázku.



- 6 Sledujte údaje zobrazené na LCD displeji diagnostiky na panelu pro ovládání ze země.
- ⊙ Výsledek: Na LCD displeji se zobrazí označení modelu a počítadlo provozních hodin.

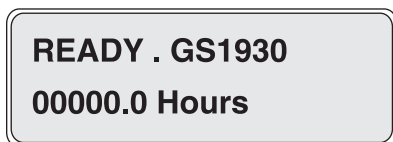

### Zkouška nouzového zastavení

- 7 Zatlačte červené tlačítko nouzového zastavení na panelu ovládání ze země do vypnuté polohy.
- ⊙ Výsledek: Všechny funkce by měly být deaktivovány.
- 8 Vytáhněte červené tlačítko nouzového zastavení do zapnuté polohy.

### Kontrola funkcí zvedání/spuštění

Tento stroj používá světelnou i zvukovou signalizaci.

Signalizace klesání: Signalizace blikne a zazní 60x za minutu.

Signalizace zpoždění klesání: Signalizace blikne a zazní 180x za minutu.

Stabilizační lišty nejsou vysunuty: Signalizace blikne a zazní 180x za minutu.

Náklon stroje: Signalizace blikne a zazní 180x za minutu.

Klakson: neustálé blikání a trvalá zvuková signalizace. K dispozici je rovněž volitelný klakson automobilového typu.

- 9 Neaktivujte tlačítko aktivace funkce zvedání.
  - 10 Stiskněte tlačítko zvednutí nebo spuštění plošiny.
- ⊙ Výsledek: Funkce zvedání je deaktivována.
- 11 Neaktivujte tlačítka zvednutí nebo spuštění plošiny.
  - 12 Stiskněte tlačítko aktivace funkce zvedání.
- ⊙ Výsledek: Funkce zvedání je deaktivována.

## Kontroly

13 Stiskněte a podržte tlačítko aktivace funkce zvedání a stiskněte tlačítko zvednutí plošiny.

⊙ Výsledek: Plošina by se měla zvedat.

14 Stiskněte a podržte tlačítko aktivace funkce zvedání a stiskněte tlačítko spuštění plošiny.

⊙ Výsledek: Plošina by se měla spouštět. Během spuštění plošiny by měla fungovat světelná a zvuková signalizace klesání.

Při spuštění by se měla plošina zastavit ve výšce přibližně 2,1 m nad zemí. Signalizace zpoždění klesání začne blikat a rozezní se zvuková signalizace. Před pokračováním se ujistěte, že pod plošinou se nenachází žádné osoby ani překážky. Chcete-li pokračovat ve snižování, uvolněte ovládací páku a poté ji znovu posuňte.

### Zkouška nouzového spuštění

15 Stisknutím a podržením tlačítka aktivace funkce zvedání a tlačítka zvednutí plošiny aktivujte funkci zvedání a plošinu zvedněte o cca 60 cm.

16 **Modely GS-1530/32 a GS-1930/32**

Vytáhněte knoflík nouzového spuštění umístěný za žebříkem pro vstup na plošinu.

#### **Modely GS-32, GS-46 a GS-47**

Vytáhněte knoflík nouzového spuštění umístěný na straně na straně řízených kol stroje, kde se nachází panel pro ovládání ze země.

⊙ Výsledek: Plošina by se měla spouštět. Zvuková signalizace klesání se neozve.

17 Otočte spínač s klíčem do polohy pro ovládání z plošiny.

### Na panelu pro ovládání z plošiny

#### Zkouška nouzového zastavení

18 Zatlačte červené tlačítko nouzového zastavení na plošině do vypnuté polohy.

⊙ Výsledek: Všechny funkce by měly být deaktivovány.

#### Zkouška klaksonu

19 Vytáhněte červené tlačítko nouzového zastavení do zapnuté polohy.

20 Stiskněte tlačítko klaksonu.

⊙ Výsledek: Klakson by měl zatroubit.

#### Zkouška spínače aktivace funkcí a funkcí zvedání/spouštění

21 Nedržte spínač pro aktivaci funkcí na ovládací páce.

22 Pomalu přesuňte ovládací páku ve směru označeném modrou šipkou a potom ve směru označeném žlutou šipkou.

⊙ Výsledek: Všechny funkce by měly být deaktivovány.

23 Stiskněte tlačítko funkce zvedání.

24 Počkejte sedm sekund, než funkce zvedání vyprší.

25 Pomalu přesuňte ovládací páku ve směru označeném modrou šipkou a potom ve směru označeném žlutou šipkou.

⊙ Výsledek: Funkce zvedání je deaktivována.

26 Stiskněte tlačítko funkce zvedání.

## Kontroly

- 27 Stiskněte a přidržte spínač pro aktivaci funkcí na ovládací páce. Pomalu přesuňte ovládací páku ve směru označeném modrou šipkou.

Stroje vybavené nožním spínačem: Sešlápněte a podržte nožní spínač a současně stiskněte a podržte spínač aktivace funkcí na ovládací páce.

- ⊙ Výsledek: Plošina by se měla zvedat. Stabilizační lišty by měly zapadnout na své místo.

- 28 Uvolněte ovládací páku.

- ⊙ Výsledek: Plošina se přestane zvedat.

- 29 Stiskněte a přidržte spínač pro aktivaci funkcí na ovládací páce. Pomalu přesuňte ovládací páku ve směru označeném žlutou šipkou.

- ⊙ Výsledek: Plošina by se měla spouštět.

### Zkouška tlačítka funkce pojezdu

- 30 Stiskněte tlačítko výběru funkce pojezdu.



- 31 Počkejte sedm sekund, než funkce pojezdu vyprší.

- 32 Pomalu přesuňte ovládací páku ve směru označeném modrou šipkou a potom ve směru označeném žlutou šipkou.

- ⊙ Výsledek: Všechny funkce by měly být deaktivovány.

### Zkouška řízení

Poznámka: Při provádění kontroly funkčnosti řízení a pojezdu je nutné stát na plošině čelem ke straně řízených kol stroje.

- 33 Stiskněte tlačítko výběru funkce pojezdu.



- 34 Stiskněte a přidržte spínač pro aktivaci funkcí na ovládací páce.

- 35 Stiskněte kolébkový přepínač na horní straně ovládací páky pojezdu ve směru označeném modrým trojúhelníkem na ovládacím panelu.

- ⊙ Výsledek: Řiditelná kola se natočí ve směru označeném modrým trojúhelníkem.

- 36 Stiskněte kolébkový přepínač na horní straně ovládací páky pojezdu ve směru označeném žlutým trojúhelníkem na ovládacím panelu.

- ⊙ Výsledek: Řiditelná kola se natočí ve směru označeném žlutým trojúhelníkem.

## Kontroly

### Zkouška pojezdu a brzd

- 37 Stiskněte tlačítko výběru funkce pojezdu.



- 38 Stiskněte a přidržte spínač pro aktivaci funkcí na ovládací páce.

Stroje vybavené nožním spínačem: Sešlápněte a podržte nožní spínač a současně stiskněte a podržte spínač aktivace funkcí na ovládací páce.

- 39 Pomalu přesouvejte ovládací páku pojezdu ve směru označeném modrou šipkou na ovládacím panelu, dokud se stroj nerozjede. Potom ovládací páku vraťte do střední polohy.

- ⊙ Výsledek: Stroj se začne pohybovat ve směru, kterým ukazuje modrá šipka na ovládacím panelu, a přepnutím ovládací páky do střední polohy se náhle zastaví.

- 40 Pomalu přesouvejte ovládací páku pojezdu ve směru označeném žlutou šipkou na ovládacím panelu, dokud se stroj nerozjede. Potom ovládací páku vraťte do střední polohy.

- ⊙ Výsledek: Stroj se začne pohybovat ve směru, kterým ukazuje žlutá šipka na ovládacím panelu, a přepnutím ovládací páky do střední polohy se náhle zastaví.

Poznámka: Brzdy musí být schopny udržet stroj na každém svahu, který je schopen vyjet.

### Zkouška funkce snímače náklonu

Poznámka: Pro zkoušky snímačů náklonu se používají dva postupy. Postup 1 je určen pro stroje se softwarem 1256792, revizí K nebo starší. Postup 2 je určen pro stroje se softwarem 1256792, revizí L nebo novější.

Stisknutím tlačítka ovládání ze země pro posun dolů zobrazíte úroveň revize softwaru.



Na LCD obrazovce ovládání ze země se zobrazí revize softwaru a informace časomíry. Po 5 sekundách se na LCD obrazovce ovládání ze země zobrazí model stroje a informace časomíry.

#### Postup 1

Poznámka: Tuto zkoušku provádějte ze země pomocí ovládacího pultu plošiny. Nestůjte na plošině.

- 41 Spustíte plošinu úplně dolů.
- 42 Umístíte pod obě kola na jedné straně dřevěné hranoly o rozměrech 5 x 10 cm nebo podobné a najeďte na ně strojem.
- 43 Zvedněte plošinu přibližně 2,1 m od země.
- ⊙ Výsledek: Plošina by se měla zastavit. Měla by se aktivovat zvuková a světelná signalizace náklonu. Na LED displeji na panelu pro ovládání z plošiny se zobrazí LL a na LCD displeji na panelu pro ovládání ze země se zobrazí LL: Machine Tilted (Naklonění stroje).

- 44 Stiskněte tlačítko výběru funkce pojezdu.



- 45 Stiskněte a přidržte spínač pro aktivaci funkcí na ovládací páce.

## Kontroly

- 46 Posuňte ovládací páku ve směru označeném modrou šipkou a poté ovládací páku posuňte ve směru označeném žlutou šipkou.
- ⊙ Výsledek: Funkce pojezdu není funkční v žádném směru.
- 47 Plošinu spustte dolů a odstraňte oba kusy dřeva.

### Postup 2

- 48 Otočte spínač s klíčem do polohy pro ovládání ze země.
- 49 Stiskněte tlačítko přechodu na ovládání ze země. 
- ⊙ Výsledek: Na LCD obrazovce ovládání ze země se zobrazí hodnoty X, Y snímače náklonu a zazní alarm. Snímač náklonu funguje správně.

### Zkouška rychlosti pojezdu zvednuté plošiny

- 50 Zvedněte plošinu přibližně 1,2 m od země.
- 51 Stiskněte tlačítko výběru funkce pojezdu. 
- 52 Stiskněte a přidržte spínač pro aktivaci funkcí na ovládací páce. Pomalu přesuňte ovládací páku pojezdu do polohy maximální rychlosti.
- ⊙ Výsledek: Maximální dosažitelná rychlost pojezdu se zvednutou plošinou nesmí překročit 22 cm/s.
- Jestliže rychlost pojezdu se zvednutou plošinou překročí 22 cm/s, stroj ihned označte visačkou a vyřadte jej z provozu.

### Zkontrolujte stabilizační lišty.

Poznámka: Stabilizační lišty by měly automaticky zapadnout na své místo, když je plošina zvednuta. Stabilizační lišty aktivují koncový spínač, který umožňuje pokračující provoz stroje. Nejsou-li stabilizační lišty na svém místě, rozezní se zvuková výstražná signalizace a pojezd ani řízení nebudou možné.

- 53 Zvedněte plošinu.
- ⊙ Výsledek: Když se plošina zvedne 1,2 m od země, stabilizační lišty by měly zapadnout na své místo.
- 54 Zatlačte do stabilizační lišty na jedné straně a potom na druhé straně.
- ⊙ Výsledek: Stabilizační lišty se nepohnou.
- 55 Spustte plošinu.
- ⊙ Výsledek: Stabilizační lišty se vrátí do složené polohy.
- 56 Umístěte pod stabilizační lišty dřevěný hranol o rozměrech 5 x 10 cm nebo podobný.
- 57 Zvedněte plošinu.
- ⊙ Výsledek: Než se plošina zvedne 2,1 m od země, měla by se aktivovat světelná a zvuková signalizace. Na LED displeji na panelu pro ovládání z plošiny se zobrazí PHS a na LCD displeji na panelu pro ovládání ze země se zobrazí PHS: Pothole Guard Stuck (Stabilizační lišty vážnou).
- 58 Stiskněte tlačítko výběru funkce pojezdu. 

## Kontroly

59 Stiskněte a přidržte spínač pro aktivaci funkcí na ovládací páce.

60 Pomalu přesuňte ovládací páku ve směru označeném modrou šipkou a potom ve směru označeném žlutou šipkou.

⊙ Výsledek: Stroj se nepohne dopředu ani dozadu.

61 Stiskněte tlačítko výběru funkce pojezdu.



62 Stiskněte a přidržte spínač pro aktivaci funkcí na ovládací páce.

63 Stiskněte kolébkový přepínač na horní straně ovládací páky pojezdu ve směru označeném modrým a žlutým trojúhelníkem na ovládacím panelu.

⊙ Výsledek: Řiditelná kola se nenatočí doleva ani doprava.

64 Spust'te plošinu.

65 Odstraňte dřevěný hranol o rozměrech 5 x 10 cm nebo podobný.

### Zkouška funkce výsuvných opěr (GS-3232)

66 Zvedněte plošinu.

⊙ Výsledek: Plošina by se měla zvednout do výše 6,7 m a zastavit se.

67 Spust'te plošinu úplně dolů.

68 Stiskněte tlačítko funkce výsuvných opěr. Na LCD obrazovce se rozsvítí kruh pod symbolem funkce výsuvných opěr.

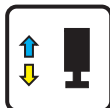

Pokud nepohnete ovládací pákou do sedmi sekund od stisknutí tlačítka funkce výsuvných opěr, kruh pod symbolem funkce výsuvných opěr se vypne a funkce výsuvných opěr již nebude aktivní. Stiskněte tlačítko funkce výsuvných opěr znovu.

69 Stiskněte a přidržte spínač pro aktivaci funkcí na ovládací páce.

70 Přesuňte ovládací páku ve směru označeném žlutou šipkou.

⊙ Výsledek: Výsuvné opěry by se měly vysunout. Jednotlivé kontrolky výsuvných opěr začnou blikat zeleně, jakmile se vysune odpovídající výsuvná opěra.

71 Držte ovládací páku ve směru označeném žlutou šipkou, dokud všechny kontrolky výsuvných opěr nezůstanou svítit zeleně a nezazní dlouhý zvukový signál. Stroj je nyní ve vodorovné poloze. V tomto okamžiku jsou funkce pojezdu a řízení deaktivovány.

Poznámka: Pokud ovládací páku nebo nožní spínač (je-li ve výbavě) uvolníte při vysouvání opěr příliš brzy, kontrolky výsuvných opěr zůstanou blikat zeleně, což signalizuje, že výsuvné opěry nejsou v kontaktu se zemí.

Poznámka: Pokud ovládací páku nebo nožní spínač (je-li ve výbavě) uvolníte po kontaktu výsuvných opěr se zemí příliš brzy, nezazní dlouhý zvukový signál a kontrolky výsuvných opěr budou svítit zeleně. Pokud svítí kontrolky výsuvných opěr zeleně a nezazní dlouhý zvukový signál, výsuvné opěry nejsou zcela na místě nebo stroj není ve vodorovné poloze.

72 Stiskněte tlačítko funkce pojezdu.

## Kontroly

- 73 Stiskněte a přidržte spínač pro aktivaci funkcí na ovládací páce.
- 74 Pomalu přesuňte ovládací páku ve směru označeném modrou šipkou a potom ve směru označeném žlutou šipkou.
- ⊙ Výsledek: Stroj se nepohne ve směru označeném modrými nebo žlutými šipkami.
- 75 Stiskněte tlačítko funkce pojezdu.
- 76 Stiskněte a přidržte spínač pro aktivaci funkcí na ovládací páce.
- 77 Stiskněte kolébkový přepínač na horní straně ovládací páky pojezdu ve směru označeném modrým a žlutým trojúhelníkem na ovládacím panelu.
- ⊙ Výsledek: Řiditelná kola se nenatočí ve směru označeném modrým a žlutým trojúhelníkem.
- 78 Zvedněte plošinu.
- ⊙ Výsledek: Plošina by se měla zvednout do výše 9,8 m a zastavit se.
- 79 Spust'te plošinu úplně dolů.
- 80 Stiskněte tlačítko funkce výsuvných opěr.
- 81 Počkejte sedm sekund, než aktivace funkce výsuvných opěr vyprší.
- 82 Pomalu přesuňte ovládací páku ve směru označeném modrou šipkou a potom ve směru označeném žlutou šipkou.
- ⊙ Výsledek: Výsuvné opěry se nezatáhnou.
- 83 Stiskněte tlačítko funkce výsuvných opěr.
- 84 Přesuňte ovládací páku ve směru označeném modrou šipkou.
- ⊙ Výsledek: Výsuvné opěry se zatáhnou. Jednotlivé kontrolky výsuvných opěr se rozsvítí zeleně, jakmile se zatáhne odpovídající výsuvná opěra.
- 85 Stále držte ovládací páku a nožní spínač (je-li ve výbavě), dokud se všechny výsuvné opěry plně nezatáhnou. Jakmile všechny kontrolky výsuvných opěr zhasnou, uvolněte ovládací páku. Všechny funkce jsou nyní obnoveny.

Poznámka: Pokud ovládací páku nebo nožní spínač (je-li ve výbavě) uvolníte při zatahování opěr příliš brzy, kontrolky výsuvných opěr zůstanou blikat zeleně, což signalizuje, že výsuvné opěry nejsou zcela zataženy.

## Kontroly



### Neuvádějte stroj do provozu, dokud neprovedete následující:

- Seznamte se se zásadami bezpečné obsluhy stroje uvedenými v tomto návodu k obsluze a dodržujte je.
  - 1 Vyhýbejte se nebezpečným situacím.
  - 2 Vždy proveďte kontrolu před zahájením provozu.
  - 3 Před použitím stroje vždy proveďte funkční zkoušky.
  - 4 Zkontrolujte pracoviště.**

**Než přejdete k další kapitole, seznamte se s postupy kontroly pracoviště a ujistěte se, že jim rozumíte.**

  - 5 Používejte stroj pouze k účelu, pro který je určen.

### Základy kontroly pracoviště

Kontrola pracoviště napomáhá pracovníkovi obsluhy posoudit, zda je pracoviště vhodné pro bezpečný provoz stroje. Tuto kontrolu musí pracovník obsluhy provést ještě před přemístěním stroje na pracoviště.

Pracovník obsluhy je povinen rozpoznat všechna nebezpečí na pracovišti, zapamatovat si je a během jízdy, přípravy a provozu stroje si na ně dávat pozor a vyhýbat se jim.

### Kontrolní seznam ke kontrole pracoviště

Vyhýbejte se následujícím nebezpečným situacím:

- srázy nebo výkopy,
- hrboly, překážky nebo stavební odpad na zemi,
- svahy,
- nestabilní nebo kluzké povrchy,
- nadzemní překážky a vedení vysokého napětí,
- nebezpečná místa,
- nedostatečně pevný povrch z hlediska únosnosti veškerých zatížení vyvolaných strojem,
- vítr a náročné povětrnostní podmínky,
- přítomnost nepovolaných osob,
- další potenciálně nebezpečné situace.

## Kontroly

### Kontrola štítků pro modely GS-1530, GS-1532, GS-1930 a GS-1932

Pomocí obrázků na následující straně ověřte, zda jsou všechny štítky čitelné a na svém místě.

Níže je uveden číselný seznam s množstvími a popisy.

Č. dílu	Popis štítku	Množství
28174	Štítek – Napájení plošiny, 230 V	2
28235	Štítek – Napájení plošiny, 115 V	2
40434	Štítek – Místo ukotvení bezpečnostního lana	3
43618	Štítek – Směrové šipky	2
43658	Štítek – Napájení nabíječky, 230 V	1
44980	Štítek – Napájení nabíječky, 115 V	1
44981	Štítek – Vzduchové vedení k plošině, 7,58 barů	2
52475	Štítek – Převodní upevňovací bod	5
62053	Ozdobný štítek – Genie GS-1530	2
62054	Ozdobný štítek – Genie GS-1930	2
72086	Štítek – Zvedací bod	4
72143	Štítek – Nouzové zastavení	1
82287	Ozdobný štítek – Genie GS-1932	2
82474	Štítek – Použijte bezpečnostní klín pod kolo	2
82476	Štítek – Nebezpečí úrazu elektrickým proudem	2
82481	Štítek – Bezpečnostní pokyny pro manipulaci s akumulátory a nabíječkou	1
82482	Štítek – Nouzové spouštění	1
82487	Štítek – Přečtěte si příručku	2
82495	Štítek – Bezpečnostní pokyny při uvolňování brzdy a pokyny k obsluze	1
82497	Štítek – Ruční síla, 200 N venku / 400 N uvnitř, GS-1532 a GS-1932	1
82560	Štítek – Nebezpečí průniku pokožkou	1
82562	Štítek – Nebezpečí sevření	4

Č. dílu	Popis štítku	Množství
82568	Ozdobný štítek – Genie GS-1532	2
82570	Štítek – Zatížení kol, GS-1530 a GS-1532	4
82571	Štítek – Zatížení kol, GS-1930 a GS-1932	4
97582	Štítek – Ruční síla, 400 N, pouze pro vnitřní použití, GS-1530 a GS-1930	1
97719	Štítek – Bezpečnostní rameno	1
114334	Štítek – Nebezpečí úrazu elektrickým proudem, zásuvka	1
114337	Štítek – Nebezpečí převrácení, koncový vypínač	1
114338	Štítek – Nebezpečí převrácení, výstražná signalizace náklonu	1
114361	Štítek – Převodní schéma	2
114370	Štítek – Nebezpečí převrácení, akumulátor	1
114372	Štítek – Nebezpečí převrácení, otevřené kolébky	2
137605	Štítek – Nouzové zastavení, ovládání z plošiny	1
137656	Štítek – Směr pojezdu/řízení, ovládání z plošiny	1
1256702	Přesah – Panel pro ovládání z plošiny	1
1257923	Štítek – Smartlink	2
1263542	Štítek – Přístup do motorového prostoru	1
1265361	Štítek – Kontrolka nabíječky akumulátorů	1
1272242	Štítek – Registrace / převod vlastnictví stroje	1
1278004	Pokyny – maximální nosnost, 272 kg, GS-1530 a GS-1532	1
1278005	Pokyny – maximální nosnost, 227 kg, GS-1930 a GS-1932	1
T112804	Štítek – Panel pro ovládání ze země	1

\* Tyto štítky jsou specifické pro model, volitelnou možností nebo konfigurací.

# Kontroly

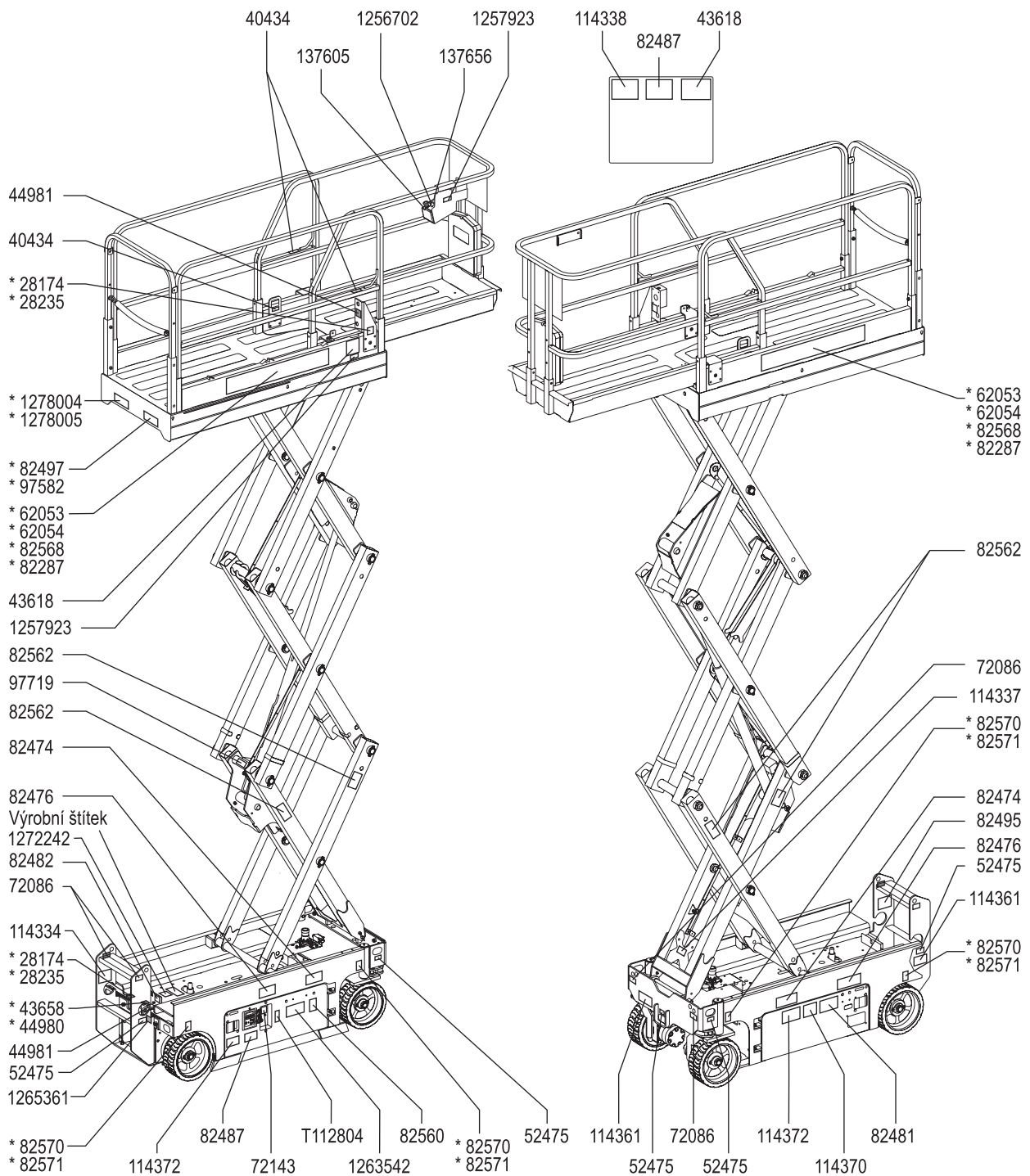

## Kontroly

### Kontrola štítků pro modely GS-2032, GS-2632 a GS-3232

Pomocí obrázků na následující straně ověřte, zda jsou všechny štítky čitelné a na svém místě.

Níže je uveden číselný seznam s množstvími a popisy.

Č. dílu	Popis štítku	Množství
28174	Štítek – Napájení plošiny, 230 V	2
28235	Štítek – Napájení plošiny, 115 V	2
40434	Štítek – Místo ukotvení bezpečnostního lana	3
43618	Štítek – Směrové šipky	2
43658	Štítek – Napájení nabíječky, 230 V	1
44980	Štítek – Napájení nabíječky, 115 V	1
44981	Štítek – Vzduchové vedení k plošině, 7,58 barů	2
52475	Štítek – Převodní upevňovací bod	3
62055	Ozdobný štítek – Genie GS-2032	2
72086	Štítek – Zvedací bod	4
72143	Štítek – Nouzové zastavení	1
72973	Ozdobný štítek – Genie GS-2632	2
82474	Štítek – Použijte bezpečnostní klín pod kolo	2
82475	Štítek – Nebezpečí sevření, výsuvné opěry (pouze GS-3232)	4
82476	Štítek – Nebezpečí úrazu elektrickým proudem	2
82481	Štítek – Bezpečnostní pokyny pro manipulaci s akumulátory a nabíječkou	1
82482	Štítek – Nouzové spouštění	1
82487	Štítek – Přečtěte si příručku	2
82495	Štítek – Bezpečnostní pokyny při uvolňování brzdy a pokyny k obsluze	1
82497	Štítek – Ruční síla, 200 N venku / 400 N uvnitř, GS-2032	1
82560	Štítek – Nebezpečí průniku pokožkou	1
82562	Štítek – Nebezpečí sevření	4
97582	Štítek – Ruční síla, 400 N, pouze pro vnitřní použití, GS-2632 a GS-3232	1

Č. dílu	Popis štítku	Množství
97692	Štítek – Zatížení kol, GS-2032	4
97693	Štítek – Zatížení kol, GS-2632	4
97719	Štítek – Bezpečnostní rameno	1
114324	Ozdobný štítek – Genie GS-3232	2
114334	Štítek – Nebezpečí úrazu elektrickým proudem, zásuvka	1
114337	Štítek – Nebezpečí převrácení, koncový vypínač	1
114338	Štítek – Nebezpečí převrácení, výstražná signalizace náklonu	1
114361	Štítek – Převodní schéma	2
114362	Štítek – Zatížení kol, GS-3232	4
114370	Štítek – Nebezpečí převrácení, akumulátor	1
114371	Štítek – Bezpečnost výsuvných opěr (pouze GS-3232)	1
114372	Štítek – Nebezpečí převrácení, otevřené kolébky	2
133531	Štítek – Zatížení výsuvné opěry, GS-3232	4
137605	Štítek – Nouzové zastavení, ovládání z plošiny	1
137656	Štítek – Směr pojezdu/řízení, ovládání z plošiny	1
1256702	Přesah – Panel pro ovládání z plošiny	1
1256704	Přesah – Panel pro ovládání z plošiny s výsuvnými opěrami	1
1257923	Štítek – Smartlink	2
1263542	Štítek – Přístup do motorového prostoru	1
1265361	Štítek – Kontrolka nabíječky akumulátorů	1
1272242	Štítek – Registrace / převod vlastnictví stroje	1
1278006	Štítek – maximální nosnost, 363 kg, GS-2032	1
1278007	Štítek – maximální nosnost, 227 kg, GS-2632 a GS-3232	1
T112804	Štítek – Panel pro ovládání ze země	1

\* Tyto štítky jsou specifické pro model, volitelnou možnost nebo konfiguraci.

# Kontroly

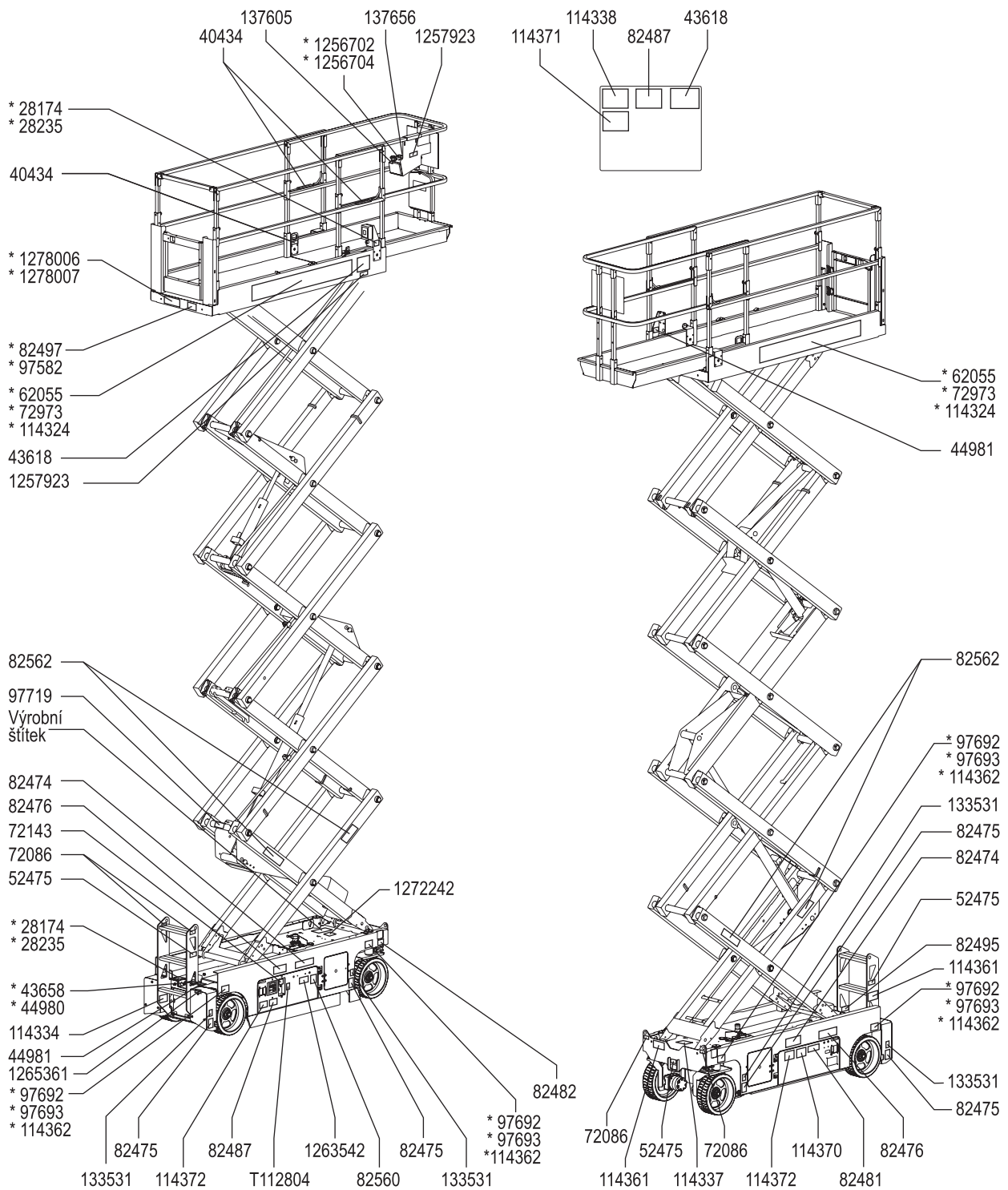

## Kontroly

### Kontrola štítků pro modely GS-2046, GS-2646, GS-3246 a GS-4047

Pomocí obrázků na následující straně ověřte, zda jsou všechny štítky čitelné a na svém místě.

Níže je uveden číselný seznam s množstvími a popisy.

Č. dílu	Popis štítku	Množství
28174	Štítek – Napájení plošiny, 230 V	2
28235	Štítek – Napájení plošiny, 115 V	2
40434	Štítek – Místo ukotvení bezpečnostního lana	5
43618	Štítek – Směrové šipky	2
43658	Štítek – Napájení nabíječky, 230 V	1
44980	Štítek – Napájení nabíječky, 115 V	1
44981	Štítek – Vzduchové vedení k plošině, 7,58 barů	2
52475	Štítek – Převrácení upevňovací bod	7
62056	Ozdobný štítek – Genie GS-2046	2
62057	Ozdobný štítek – Genie GS-2646	2
62058	Ozdobný štítek – Genie GS-3246	2
72086	Štítek – Zvedací bod	4
72143	Štítek – Nouzové zastavení	1
82474	Štítek – Použijte bezpečnostní klín pod kolo	2
82476	Štítek – Nebezpečí úrazu elektrickým proudem	2
82481	Štítek – Bezpečnostní pokyny pro manipulaci s akumulátory a nabíječkou	1
82482	Štítek – Nouzové spouštění	1
82487	Štítek – Přečtěte si příručku	2
82495	Štítek – Bezpečnostní pokyny při uvolňování brzdy a pokyny k obsluze	1
82497	Štítek – Ruční síla, 200 N venku / 400 N uvnitř, GS-3246	1
82560	Štítek – Nebezpečí průniku pokožkou	1
82562	Štítek – Nebezpečí sevření	4
82703	Štítek – Zatížení kol, GS-2046	4
82704	Štítek – Zatížení kol, GS-2646	4
82705	Štítek – Zatížení kol, GS-3246	4

Č. dílu	Popis štítku	Množství
82905	Štítek – Ruční síla, 400 N, GS-2046 a GS-2646	1
97719	Štítek – Bezpečnostní rameno	1
114334	Štítek – Nebezpečí úrazu elektrickým proudem, zásuvka	1
114337	Štítek – Nebezpečí převrácení, koncový vypínač	1
114338	Štítek – Nebezpečí převrácení, výstražná signalizace náklonu	1
114361	Štítek – Převrácení schéma	2
114370	Štítek – Nebezpečí převrácení, akumulátor, GS-2046, GS-2646 a GS-3246	1
114372	Štítek – Nebezpečí převrácení, otevřené kolébky	2
137605	Štítek – Nouzové zastavení, ovládání z plošiny	1
137656	Štítek – Směr pojezdu/řízení, ovládání z plošiny	1
230620	Ozdobný štítek – Genie GS-4047	2
230756	Štítek – Ruční síla, 400 N, pouze pro vnitřní použití, GS-4047	1
230757	Štítek – Nebezpečí převrácení, baterie, GS-4047	1
230758	Štítek – Zatížení kol, GS-4047	4
1256702	Přesah – Panel pro ovládání z plošiny	1
1257923	Štítek – Smartlink	2
1263542	Štítek – Přístup do motorového prostoru	1
1265361	Štítek – Kontrolka nabíječky akumulátorů	1
1272242	Štítek – Registrace / převod vlastnictví stroje	1
1278008	Štítek – maximální nosnost, 544 kg, GS-2046	1
1278009	Štítek – maximální nosnost, 454 kg, GS-2646	1
1278010	Štítek – maximální nosnost, 318 kg, GS-3246	1
1278011	Štítek – maximální nosnost, 350 kg, GS-4047	1
T112804	Štítek – Panel pro ovládání ze země	1

\* Tyto štítky jsou specifické pro model, volitelnou možnost nebo konfiguraci.

# Kontroly

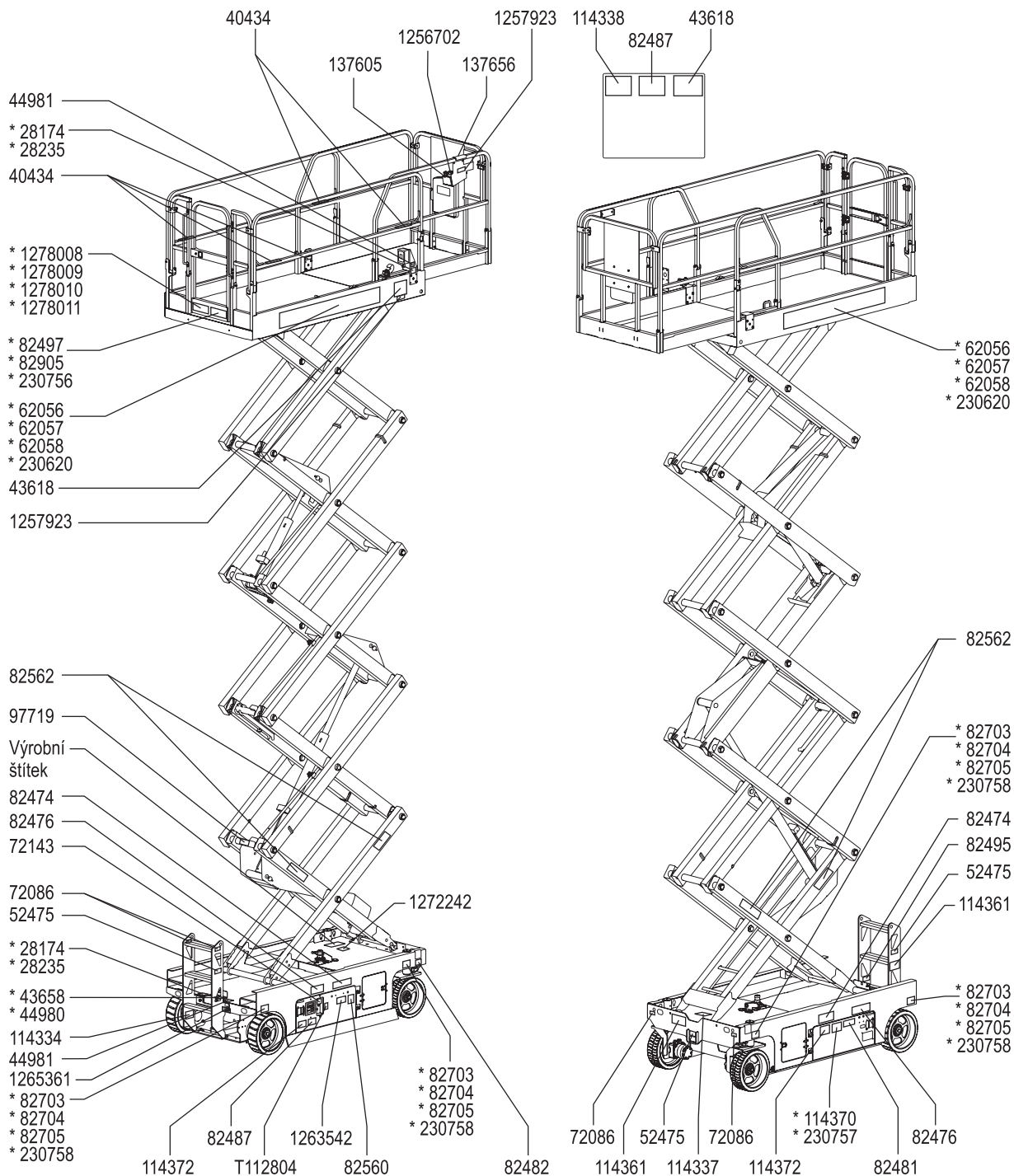

## Pokyny k obsluze



---

### Neuvádějte stroj do provozu, dokud neprovedete následující:

- Seznamte se se zásadami bezpečné obsluhy stroje uvedenými v tomto návodu k obsluze a dodržujte je.
  - 1 Vyhýbejte se nebezpečným situacím.
  - 2 Vždy proveďte kontrolu před zahájením provozu.
  - 3 Před použitím stroje vždy proveďte funkční zkoušky.
  - 4 Zkontrolujte pracoviště.
  - 5 **Používejte stroj pouze k účelu, pro který je určen.**

### Základy

Kapitola Pokyny k obsluze obsahuje pokyny pro obsluhu jednotlivých funkcí stroje. Pracovník obsluhy je povinen dodržovat veškerá pravidla bezpečnosti práce a pokyny uvedené v návodu k obsluze, bezpečnostní příručce a seznamu povinností.

Používání stroje k jiným účelům, než je zvedání osob a potřebného nářadí a materiálů za účelem práce nad zemí, je nebezpečné a riskantní.

Tento stroj smí obsluhovat výhradně osoby k tomu vyškolené a oprávněné. Pokud se očekává, že stroj bude během jediné pracovní směny používat několik osob, všechny osoby musí být kvalifikovanými pracovníky obsluhy a od všech se očekává, že budou dodržovat veškerá pravidla bezpečnosti práce a pokyny uvedené v návodu k obsluze, bezpečnostní příručce a seznamu povinností. To znamená, že před použitím stroje musí každý nový pracovník obsluhy provést kontrolu před zahájením provozu, funkční zkoušky a kontrolu pracoviště.

## Pokyny k obsluze

### Nouzové zastavení

Chcete-li okamžitě zastavit všechny funkce stroje, stiskněte červené tlačítko nouzového zastavení na panelu pro ovládání ze země nebo z plošiny do vypnuté polohy.

Zajistěte opravu všech funkcí, které jsou aktivní i po stlačení červeného tlačítka nouzového zastavení.

### Nouzové spuštění

- 1 Vytáhněte knoflík nouzového spuštění a spusťte plošinu.

### Obsluha ze země

- 1 Ujistěte se, že je sada akumulátorů připojena předtím, než má být stroj provozován.
- 2 Otočte spínač s klíčem do polohy pro ovládání ze země.
- 3 Vytáhněte červená tlačítka nouzového zastavení na panelech pro ovládání ze země a z plošiny do zapnuté polohy.

### Nastavení polohy plošiny

- 1 Na ovládacím panelu stiskněte a podržte tlačítko aktivace funkce zvedání.
- 2 Stiskněte tlačítko zvednutí nebo spuštění plošiny.

Ze země nelze ovládat funkce pojezdu a řízení.

### Obsluha z plošiny

- 1 Ujistěte se, že je sada akumulátorů připojena předtím, než má být stroj provozován.
- 2 Otočte spínač s klíčem do polohy pro ovládání z plošiny.
- 3 Vytáhněte červená tlačítka nouzového zastavení na panelech pro ovládání ze země a z plošiny do zapnuté polohy.

### Nastavení polohy plošiny

- 1 Stiskněte tlačítko funkce zvedání. Na LCD obrazovce se rozsvítí kruh pod symbolem funkce zvedání.



Pokud nepohnete ovládací pákou do sedmi sekund od stisknutí tlačítka funkce zvedání, kruh pod symbolem funkce zvedání se vypne a funkce zvedání již nebude aktivní. Stiskněte tlačítko funkce zvedání znovu.

- 2 Stiskněte a přidržte spínač pro aktivaci funkcí na ovládací páce.
- 3 Stroje vybavené nožním spínačem: Sešlápněte a podržte nožní spínač a současně stiskněte a podržte spínač aktivace funkcí na ovládací páce.
- 4 Přesuňte ovládací páku podle značek na ovládacím panelu.

## Pokyny k obsluze

### Nastavování výsuvných opěr (modely GS-3232)

Vysunutí výsuvných opěr:

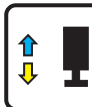
- 1 Stiskněte tlačítko funkce výsuvných opěr. Na LCD obrazovce se rozsvítí kruh pod symbolem funkce výsuvných opěr. 
- 2 Stroje vybavené nožním spínačem: Sešlápněte a podržte nožní spínač a současně stiskněte a podržte spínač aktivace funkcí na ovládací páce.
- 3 Přesuňte ovládací páku ve směru označeném žlutou šipkou.

Výsuvné opěry se začnou vysouvat. Jednotlivé kontrolky výsuvných opěr se rozsvítí zeleně, jakmile se odpovídající výsuvná opěra dotkne země. Posunujte ovládací páku tak dlouho, dokud se kontrolka aktivace zvedání nerozsvítí zeleně a neozve se zvukový signál. Stroj je nyní ve vodorovné poloze. Pokud se červeně rozsvítí kontrolka chyby zvedání, funkce zvedání nahoru a dolů a pojezdu jsou deaktivovány. Kontrolka chyby zvedání se rozsvítí červeně v následujících případech:

- Plošina je zvednuta do výšky 6,7 m a nejsou použity výsuvné opěry.
- Některé výsuvné opěry se nedotýkají země.
- Všechny 4 výsuvné opěry se dotýkají země, ale stroj není ve vodorovné poloze.
- Kód chyby.

Poznámka: Pokud tlačítka aktivace výsuvných opěr a vysunutí výsuvných opěr uvolníte při vysouvání výsuvných opěr příliš brzy, kontrolky výsuvných opěr budou blikat zeleně, což signalizuje, že výsuvné opěry nejsou v kontaktu se zemí.

Poznámka: Pokud svítí kontrolky výsuvných opěr zeleně a nezazní dlouhý zvukový signál, není stroj ve vodorovné poloze nebo výsuvné opěry nejsou zcela na místě.

Zatažení výsuvných opěr:

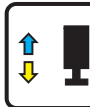
- 1 Stiskněte tlačítko funkce výsuvných opěr. 
- 2 Stroje vybavené nožním spínačem: Sešlápněte a podržte nožní spínač a současně stiskněte a podržte spínač aktivace funkcí na ovládací páce.
- 3 Přesuňte ovládací páku ve směru označeném modrou šipkou.

Jakmile budou výsuvné opěry nad zemí, uvolněte ovládací páku. Po přibližně 5 sekundách kontrolky výsuvných opěr zhasnou. Všechny funkce jsou nyní obnoveny.

Poznámka: Pokud tlačítka aktivace výsuvných opěr a zatažení výsuvných opěr uvolníte při zatahování výsuvných opěr příliš brzy, kontrolky výsuvných opěr začnou blikat zeleně, což signalizuje, že výsuvné opěry nejsou plně zataženy.

### Řízení

- 1 Stiskněte tlačítko funkce pojezdu. Na LCD obrazovce se rozsvítí kruh pod symbolem funkce pojezdu.
- 2 Pokud nepohnete ovládací pákou do sedmi sekund od stisknutí tlačítka funkce pojezdu, kruh pod symbolem funkce pojezdu se vypne a funkce pojezdu již nebude aktivní. Stiskněte tlačítko funkce pojezdu znovu.
- 2 Sešlápněte a podržte nožní spínač (je-li ve výbavě).
- 3 Řiditelná kola natáčejte pomocí kolébkového přepínače umístěného v horní části ovládací páky. 

## Pokyny k obsluze

### Pojezd

- 1 Stiskněte tlačítko funkce pojezdu. Na LCD obrazovce se rozsvítí kruh pod symbolem funkce pojezdu.

Pokud nepohnete ovládací pákou do sedmi sekund od stisknutí tlačítka funkce pojezdu, kruh pod symbolem funkce pojezdu se vypne a funkce pojezdu již nebude aktivní. Stiskněte tlačítko funkce pojezdu znovu.

- 2 Stroje vybavené nožním spínačem: Sešlápněte a podržte nožní spínač a současně stiskněte a podržte spínač aktivace funkcí na ovládací páce.
- 3 Zvýšení rychlosti: Pomalu přesuňte ovládací páku pojezdu směrem od střední polohy.

Snížení rychlosti: Pomalu přesuňte ovládací páku směrem do střední polohy.

Zastavení: Vraťte ovládací páku pojezdu do střední polohy nebo uvolněte spínač aktivace funkcí.

Chcete-li předem znát směr jízdy stroje, použijte barevně označené směrové šipky na ovládacích plošině a na plošině.

Je-li plošina zvednuta, rychlost pojezdu je omezena.

Výkon stroje je ovlivněn stavem akumulátorů. Rychlost pojezdu stroje a rychlost funkce klesne, když bliká indikátor stavu nabití akumulátoru.

### Volba rychlosti pojezdu

Když je plošina ve složené poloze, ovládání pojezdu může být provozováno ve dvou odlišných režimech rychlosti pojezdu. Když svítí kontrolka tlačítka rychlosti pojezdu, je aktivován režim pomalé rychlosti pojezdu. Když nesvítí kontrolka tlačítka rychlosti pojezdu, je aktivován režim rychlé rychlosti pojezdu.

Stiskněte tlačítko rychlosti pojezdu a proveďte tak výběr požadované rychlosti pojezdu.



Poznámka: Když je plošina zvednutá, kontrolka tlačítka rychlosti pojezdu vždy svítí a signalizuje rychlost pojezdu se zvednutou plošinou.

## Pokyny k obsluze

### ▲ Jízda ve svahu

Určete maximální sklon svahu a bočního náklonu pro daný typ stroje a zjistěte skutečný sklon svahu.

#### Maximální sklon svahu, zatažená poloha:



GS-1530, GS-1532, GS-2032, GS-2046 a GS-2646	30 %	17 °
GS-1930, GS-1932, GS-2632, GS-3232, GS-3246 a GS-4047	25 %	14 °

#### Maximální boční sklon, zatažená poloha:



GS-1530, GS-1532, GS-2032, GS-2046 a GS-2646	30 %	17 °
GS-1930, GS-1932, GS-2632, GS-3232, GS-3246 a GS-4047	25 %	14 °

Poznámka: Maximální náklon ve svahu závisí na stavu terénu při zatížení plošiny jednou osobou a je podmíněn dostatečnou adhezí. Zatížení plošiny dodatečnou hmotností může mít za následek zmenšení maximálního náklonu.

Stiskněte tlačítko rychlosti pojezdu a zvolte režim vysoké rychlosti pojezdu.

### Stanovení sklonu svahu:

Sklon svahu můžete změřit buď digitálním svahoměrem NEBO následujícím postupem.

Budete potřebovat:

- zednickou vodováhu,
- rovné prkno dlouhé alespoň 1 m,
- měřicí pásmo.

Prkno položte na svah.

Ke spodnímu okraji prkna přiložte vodováhu. Zvedejte prkno, dokud nebude ve vodorovné poloze.

Držte prkno ve vodorovné poloze a změřte vertikální vzdálenost mezi spodním okrajem prkna a zemí.

Vydělte naměřenou vzdálenost (převýšení) délkou prkna (základna) a výsledek vynásobte číslem 100.

Příklad:



Délka prkna = 3,6 m

Základna = 3,6 m

Převýšení = 0,3 m

$0,3 \text{ m} \div 3,6 \text{ m} = 0,083 \times 100 = \text{sklon } 8,3 \%$

Pokud sklon překračuje maximální hodnotu pro jízdu do svahu, ze svahu nebo po vrstevnici, musí stroj překonat svah s použitím navijáku nebo přepravního vozidla. Viz kapitola Pokyny k přepravě a zvedání.

## Pokyny k obsluze

### Provozní kódy

Pokud se na LED displeji na panelu pro ovládání z plošiny nebo na LCD displeji diagnostiky na panelu pro ovládání ze země zobrazí provozní kód, jako např. LL, závadu opravte nebo odstraňte, než budete pokračovat v obsluze stroje. Zatlačením a opětovným vytažením červeného tlačítka nouzového zastavení resetujete systém.



Zobrazení LED displeje

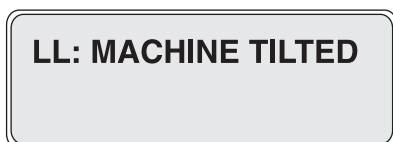

Zobrazení LCD displeje

#### Provozní kódy

Kód	Stav
LL	Mimo vodorovnou polohu
OL	Přetížení plošiny
CH	Provoz s podvozkem
PHS	Stabilizační lišty vážnou.
Nd	Bez pojezdu (volitelné příslušenství)
Ld	Funkce zvedání deaktivována (pouze GS-3232)

Další informace vyhledejte v příslušné servisní příručce Genie. Na LCD displeji na panelu pro ovládání ze země se zobrazí také kód a popis kódu.

### Přetížení plošiny

Pokud na LED displeji na panelu pro ovládání z plošiny bliká kód OL a na LCD displeji diagnostiky na panelu pro ovládání ze země se zobrazí provozní kód OL: Platform Overloaded (Přetížení plošiny), je plošina přetížená a budou deaktivovány všechny funkce. Ozve se výstražná zvuková signalizace.

- 1 Přepněte červené tlačítko nouzového zastavení do polohy vypnuto.
- 2 Snižte zatížení plošiny.
- 3 Vytáhněte červené tlačítko nouzového zastavení do zapnuté polohy.



Zobrazení LED displeje



Zobrazení LCD displeje

Při zvedání nebo spouštění plošiny bude provedena funkce samočinné kontroly v blízkosti maximální výšky. Stroj se může zastavit a může zaznít alarm. Pokud není stroj přetížen, bude obnoven normální provoz.

### Obnovení po přetížení

Pokud se na LCD displeji diagnostiky na panelu pro ovládání ze země zobrazí zpráva Overload Recovery (Obnovení po přetížení), byl použit systém nouzového spouštění, jelikož byla plošina přetížená. Informace, jak tuto zprávu odstranit, vyhledejte v příslušné servisní příručce Genie.

## Pokyny k obsluze

### Obsluha ze země pomocí ovládacího pultu

Zachovávejte bezpečnou vzdálenost mezi obsluhou, strojem a pevnými objekty.

Buďte si vědomi směru pohybu stroje, když používáte ovládací pult.

### Indikátor stavu nabití akumulátoru

Použijte LED displej diagnostiky pro zjištění stavu akumulátoru.

Poznámka: Pokud na LED displeji na panelu pro ovládání z plošiny bliká kód LO, musí být stroj vyřazen z provozu a nabit akumulátor. V opačném případě budou deaktivovány všechny funkce.



Plné dobíť



Poloviční dobíť



Nedostatečné dobíť



Blikající kód LO

## Pokyny k obsluze

### Jak používat bezpečnostní rameno

- 1 Zvedněte plošinu přibližně 2,4 m od země.
- 2 Otočte bezpečnostní rameno od stroje a nechte je viset dolů.
- 3 Spusťte plošinu, dokud bezpečnostní rameno bezpečně nedosedne na spoj. Nepřibližujte se k bezpečnostnímu ramenu, když je plošina spouštěna.

### Postup při skládání ochranných zábradlí

#### GS-1530, GS-1532, GS-1930, GS-1932, GS-2032, GS-2632 a GS-3232 (jsou-li ve výbavě)

Systém zábradlí plošiny sestává z jednoho skládacího úseku pro výsuvnou podlahu a jednoho úseku pro hlavní podlahu. Všechny úseky jsou ve svých polohách zajištěny pomocí čtyř pojistných čepů s dráty.

- 1 Spusťte plošinu zcela dolů a zatáhněte její výsuvnou podlahu.
- 2 Odmontujte panel pro ovládání z plošiny.
- ▲ Nebezpečí pádu. Při skládání ochranných zábradlí dbejte opatrnosti a vždy pevně stůjte na podlaze plošiny.

- 3 Na vnitřních stranách plošiny odstraňte oba pojistné kolíky výsuvné podlahy.
  - ▲ Nepřibližujte ruce k místům, kde hrozí přiskřípnutí.
- 4 Od středu zábradlí výsuvné podlahy složte sestavu zábradlí výsuvné podlahy směrem k zadní straně jednotky.
- 5 Na zadní straně hlavní podlahy odstraňte dva pojistné kolíky hlavní podlahy.
  - ▲ Nepřibližujte ruce k místům, kde hrozí přiskřípnutí.
- 6 Uprostřed jednotky složte sestavu zábradlí hlavní podlahy směrem k přední straně jednotky.
- 7 Odstraňte pojistný kolík ze vstupní sklopné trubky. Zvedněte vstupní sklopnou trubku, projděte, sklopte vstupní sklopnou trubku a zasuňte pojistný kolík.
- 8 Opatrně otevřete vstupní rám a sestupte z plošiny.
- 9 Vložte čtyři pojistné čepy zpět do držáků zábradlí na každé straně.

Poznámka: Pro usnadnění vyjímání a výměny pojistných čepů s dráty zatáhněte za zábradlí nebo na ně zatlačte, aby se tím stlačily pryžové nárazníky.

## Pokyny k obsluze

### GS-2046, GS-2646, GS-3246 a GS-4047

System zábradlí plošiny sestává ze tří skládacích úseků pro výsuvnou podlahu a tří úseků pro hlavní podlahu. Všech šest úseků je ve svých polohách zajištěno pomocí čtyř pojistných čepů s dráty.

- 1 Spustíte plošinu zcela dolů a zatáhnete její výsuvnou podlahu.
- 2 Odmontujte panel pro ovládání z plošiny.
- 3 Na vnitřních stranách plošiny odstraňte oba přední pojistné kolíky s dráty.
- 4 Sklopte sestavu předního zábradlí. Nepřibližujte ruce k místům, kde hrozí přiskřípnutí.
- 5 Vložte oba vyjmuté čepy zpět do držáků zábradlí na každé straně.
- 6 Sklopte obě sestavy bočních zábradlí. Nepřibližujte ruce k místům, kde hrozí přiskřípnutí.
- 7 Odstraňte oba pojistné čepy s drátem na zadní straně hlavní podlahy.
- 8 Opatrně otevřete vstupní rám a zůstaňte stát na zemi.
- 9 Sklopte zadní vstupní rám a boční zábradlí na vstupní straně jako jeden celek. Nepřibližujte ruce k místům, kde hrozí přiskřípnutí.
- 10 Sklopte levé a pravé boční zábradlí. Nepřibližujte ruce k místům, kde hrozí přiskřípnutí.
- 11 Vložte oba vyjmuté čepy zpět do držáků zábradlí na každé straně.

### Postup při zvedání ochranných zábradlí

Postupujte podle pokynů pro skládání, avšak v opačném pořadí. Všechny pojistné čepy musí být na svém místě a řádně zajištěné.

### Vždy po ukončení práce

- 1 Vyberte bezpečné místo pro zaparkování – pevnou a rovnou plochu bez překážek a mimo dopravní ruch.
- 2 Spustíte plošinu.
- 3 Otočte spínač s klíčkem do vypnuté polohy a vyjměte klíček, abyste zabránili neoprávněnému použití stroje.
- 4 Nabijte akumulátory.

## Pokyny k obsluze



### Pokyny k akumulátorům a nabíječce

#### Dodržujte následující pokyny:

- Nepoužívejte externí nabíječku ani pomocnou baterii.
- Nabíjejte akumulátory v prostoru s dostatečným větráním.
- Při nabíjení akumulátorů používejte správné napájecí (střídavé) napětí, které je uvedeno na nabíječce.
- Používejte výhradně nabíječku a akumulátory schválené společností Genie.

#### Nabíjení akumulátoru

- 1 Před zahájením nabíjení se ujistěte, zda jsou akumulátory připojeny.
- 2 Otevřete kryt akumulátorů. Kryt musí zůstat sejmutý během celého nabíjecího cyklu.

#### Bezúdržbové akumulátory

- 1 Připojte nabíječku k uzemněnému obvodu střídavého napětí.
- 2 Jakmile budou akumulátory plně nabité, nabíječka bude tento stav signalizovat.

#### Standardní akumulátory

- 1 Odšroubujte zátky akumulátoru a zkontrolujte hladinu elektrolytu. V případě potřeby doplňte jen tolik destilované vody, aby její hladina zakrývala horní okraj desek. Nepřelévejte před dokončením nabíjecího cyklu.
- 2 Našroubujte zpět odvěšovací zátky akumulátorů.
- 3 Připojte nabíječku k uzemněnému obvodu střídavého napětí.
- 4 Jakmile budou akumulátory plně nabité, nabíječka bude tento stav signalizovat.
- 5 Po dokončení nabíjecího cyklu zkontrolujte hladinu elektrolytu v akumulátoru. V případě potřeby doplňte destilovanou vodu po spodní okraj plnicí trubice. Nepřelévejte.

#### Pokyny pro naplnění a nabití suchého akumulátoru

- 1 Odšroubujte odvěšovací zátky akumulátoru a trvale sejměte plastové těsnění z otvorů pro odvěšovací zátky.
- 2 Naplňte každý článek kyselinou (elektrolytem) tak, aby jeho hladina zakrývala horní okraj desek.

Před dokončením nabíjecího cyklu nedolévejte elektrolyt po rysku maximální hladiny. V důsledku přelití by během nabíjení mohlo dojít k úniku elektrolytu. Rozlitou kyselinu z akumulátoru neutralizujte vodným roztokem jedlé sody.

- 3 Našroubujte zpět odvěšovací zátky akumulátoru.
- 4 Nabíjete akumulátor.
- 5 Po dokončení nabíjecího cyklu zkontrolujte hladinu elektrolytu v akumulátoru. V případě potřeby doplňte destilovanou vodu po spodní okraj plnicí trubice. Nepřelévejte.

## Pokyny k přepravě a zvedání





### Dodržujte následující pokyny:

- Společnost Genie poskytuje tyto bezpečnostní informace jako doporučení. Řidiči jsou výhradně odpovědní za kontrolu toho, že jsou stroje řádně zabezpečeny a že je vybrán správný přívěs podle předpisů Ministerstva dopravy USA, dalších místních předpisů a zásad firmy.
- Zákazníci společnosti Genie, kteří potřebují kontejnerizovat jakýkoli zvedací stroj nebo výrobek Genie, by měli vyhledat dopravce se zkušenostmi s přípravou, nakládáním a zabezpečením stavebních a zdvihacích strojů pro mezinárodní zásilky.
- Nakládat a vykládat stroj z přepravního vozidla mohou pouze pracovníci s kvalifikací pro nadzemní zvedací práce.
- Zaparkujte přepravní vozidlo na rovném povrchu.
- Zajistěte přepravní vozidlo, aby se během nakládání stroje nemohlo rozjet.
- Ujistěte se, zda jsou nosnost, ložná plocha vozidla a řetězy nebo pásy dostatečně dimenzovány podle hmotnosti stroje. Zvedací stroje Genie jsou v poměru ke své velikosti velmi těžké. Hmotnost stroje je uvedena na výrobním štítku.
- Dříve než jej odbrzdíte, musí stroj stát na rovném povrchu nebo musí být zajištěn proti pohybu.
- Zajistěte zábradlí proti pádu, když jsou demontovány zajišťovací čepy. Pevně zábradlí přidržujte, když je spouštíte dolů.
- Nenajíždějte na ložnou plochu, jejíž sklon překračuje maximální hodnotu pro jízdu do svahu, ze svahu nebo po vrstevnici. Viz část Jízda na svahu v kapitole Pokyny k obsluze.
- Pokud sklon přepravního vozidla překračuje maximální hodnotu sklonu svahu, musíte stroj nakládat a vykládat pomocí navijáku podle popisu uvedeného v části Postup uvolnění brzdy.

## Pokyny k přepravě a zvedání

### Postup uvolnění brzdy

- 1 Zajistěte kola pomocí klínů, abyste zabránili rozjetí stroje. 
- 2 Ujistěte se, že je lano navijáku řádně uvázáno k upevňovacím bodům hnacího podvozku a že se v dráze nevyskytují překážky.
- 3 Stisknutím černého knoflíku pro uvolnění brzdy otevřete ventil brzdy. 
- 4 Opakovaně stiskněte červený knoflík čerpadla pro uvolnění brzdy.

Po naložení stroje:

- 1 Zajistěte kola pomocí klínů, abyste zabránili rozjetí stroje.
- 2 Vytáhněte červené tlačítko nouzového zastavení na panelech pro ovládání ze země i z plošiny do zapnuté polohy.
- 3 Stiskněte a podržte spínač aktivace funkce pojezdu a řízení na ovládací páce. Přesunutím ovládací páky mimo střední polohu a jejím okamžitým uvolněním nastavte brzdy do původní polohy.
- 4 Zatlačte červené tlačítko nouzového zastavení na panelech pro funkce ovládání ze země i z plošiny do vypnuté polohy.

Vlečení strojů Genie GS-1530, GS-1532, GS-1930, GS-1932, GS-2032, GS-2632, GS-3232, GS-2046, GS-2646, GS-3246 a GS-4047 se nedoporučuje. Pokud je přesto nutné stroj vléci, nepřekračujte rychlost 3,2 km/h.

## Pokyny k přepravě a zvedání

### Upevnění stroje k přepravnímu vozidlu

Při přepravě stroje vždy používejte zajištění výsuvné podlahy.

Před zahájením přepravy otočte spínač s klíčkem do vypnuté polohy a vyjměte klíček.

Zkontrolujte celý stroj a ověřte, zda se někde nenacházejí volné nebo neupevněné předměty.

Použijte dostatečně dimenzované řetězy nebo pásy.

Použijte minimálně dva řetězy nebo pásy.

Upravte úvazy tak, abyste zabránili poškození řetězů.

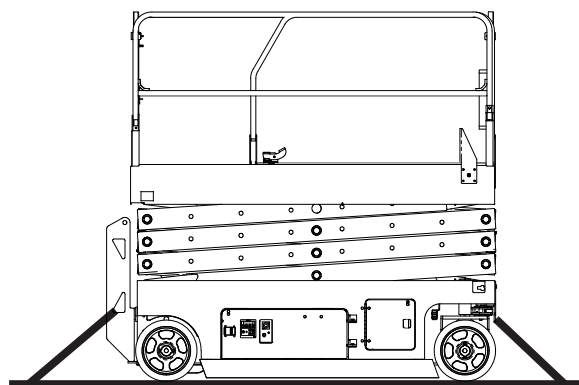
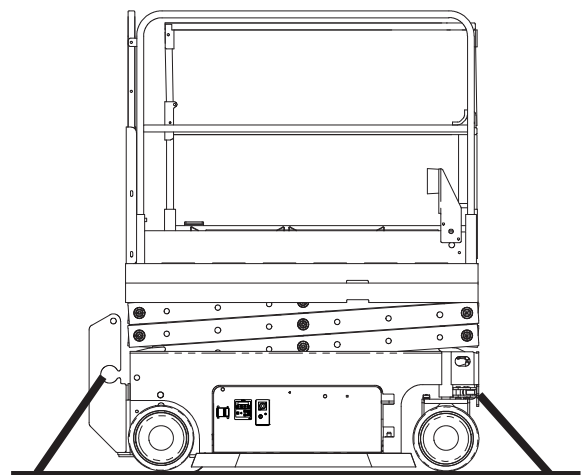
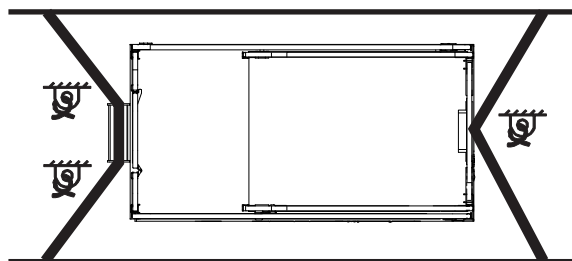
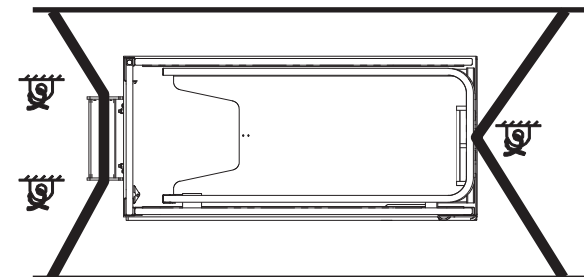

GS-1530 GS-1930  
GS-1532 GS-1932

GS-2032 GS-2046  
GS-2632 GS-2646  
GS-3232 GS-3246  
GS-4047

## Pokyny k přepravě a zvedání



### Dodržujte následující pokyny:

- ☑ Zavěšování a zvedání stroje smí provádět pouze kvalifikovaný pracovník.
- ☑ Zvedání stroje pomocí vysokozdvížného vozíku smí provádět pouze osoby, které k tomu mají náležitou kvalifikaci.
- ☑ Ujistěte se, že nosnost jeřábu, ložné plochy a pásy nebo lana jsou dostatečně dimenzovány podle hmotnosti stroje. Hmotnost stroje je uvedena na výrobním štítku.

### Zvedání stroje pomocí vysokozdvížného vozíku

Ujistěte se, že je zajištěna výsuvná podlaha, ovládání a kolébky komponentů. Vyjměte ze stroje všechny volné předměty.

Spustte plošinu úplně dolů. Po celou dobu nakládání a přepravy musí plošina zůstat spuštěná v nejnižší poloze.

Použijte otvory pro vidlice vysokozdvížného vozíku nacházející po obou stranách žebříku.

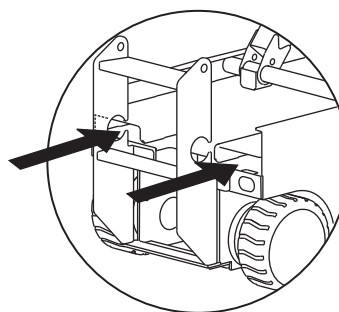

Nastavte vidlice vysokozdvížného vozíku do polohy proti příslušným zvedacím otvorům ve stroji.

Popojedte s vysokozdvížným vozíkem vpřed tak, aby se vidlice zasunuly celou svojí délkou.

Zvedněte stroj o 0,4 m a poté vidlice lehce nakloňte dozadu, aby stroj zůstal v bezpečné poloze.

Při spuštění vidlic dolů se ujistěte, že je stroj ve vodorovné poloze.

### INFORMACE

Zvedání stroje z boční strany může způsobit poškození jeho součástí.

## Pokyny k přepravě a zvedání

### Pokyny ke zvedání

Spustte plošinu úplně dolů. Ujistěte se, že je zajištěna výsuvná podlaha, ovládání a kolébky komponentů. Vyjměte ze stroje všechny volné předměty.

Pomocí tabulky a nákresu na této straně určete těžiště stroje.

Upevňujte závěsy pouze k určeným zvedacím bodům na stroji. Pro zvedání jsou na čelní straně stroje umístěny dva otvory 2,5 cm a dva otvory v žebříku.

Upravte závěsy tak, abyste zabránili poškození stroje a zároveň stroj udrželi ve vodorovné poloze.

#### Tabulka pro určování polohy těžiště

Model	Osa X	Osa Y
GS-1530	49,8 cm	47,2 cm
GS-1532	49,8 cm	47,2 cm
GS-1930	50,8 cm	49,5 cm
GS-1932	50,8 cm	49,5 cm
GS-2032	80,9 cm	53,9 cm
GS-2632	82,2 cm	59,3 cm
GS-3232	78,7 cm	67,3 cm
GS-2046	82,7 cm	56,8 cm
GS-2646	88,2 cm	56,4 cm
GS-3246	83,7 cm	59,9 cm
GS-4047	85,8 cm	51,5 cm

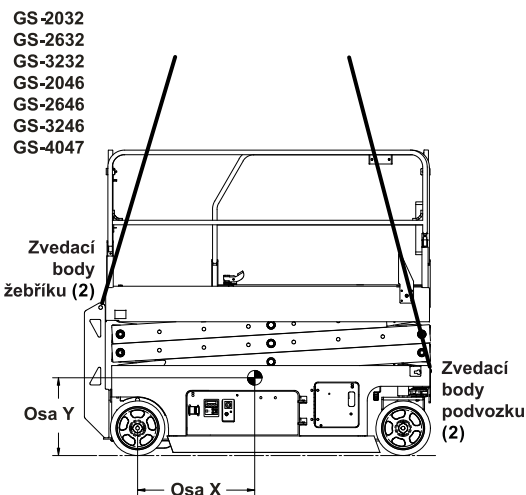
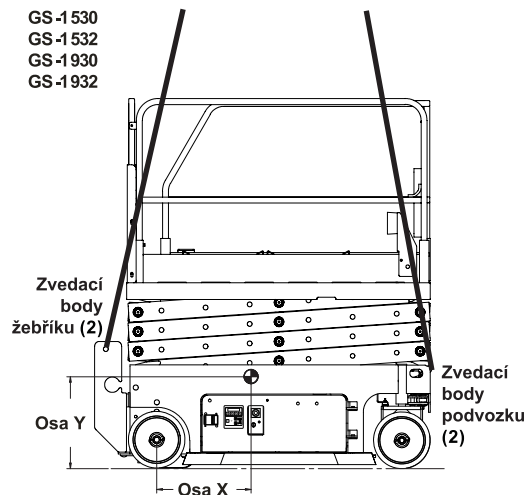

# Údržba



## Dodržujte následující pokyny:

- ☑ Pracovník obsluhy smí provádět pouze úkony pravidelné údržby, které jsou vymezeny v tomto návodu.
- ☑ Pravidelné technické kontroly musí provádět kvalifikovaní servisní technici podle specifikací výrobce a požadavků uvedených v seznamu povinností.
- ☑ Materiál zlikvidujte v souladu s místními předpisy.
- ☑ Používejte pouze náhradní díly schválené společností Genie.

## Popis symbolů údržby

V tomto návodu jsou použity následující symboly, které pomáhají upřesnit účel pokynů. Pokud je na začátku postupu údržby zobrazen jeden nebo více symbolů, mají následující význam:



Znamená, že se tento postup neobejde bez nářadí.



Znamená, že se tento postup neobejde bez nových dílů.

## Kontrola hladiny hydraulického oleje



Udržování správné hladiny hydraulického oleje je nezbytnou podmínkou řádné funkce stroje. Nesprávná hladina hydraulického oleje může vést k poškození hydraulických součástí. Každodenní kontroly umožňují rozpoznání změn hladiny oleje, které mohou signalizovat problémy v hydraulickém okruhu.

- 1 Ujistěte se, že stroj stojí na pevném a rovném povrchu bez překážek s plošinou v zatažené poloze.
- 2 Pohledem zkontrolujte hladinu oleje v hydraulické olejové nádrži.
- ☉ Výsledek: Hladina hydraulického oleje by se měla pohybovat mezi značkami ADD (doplňit) a FULL (plná) na nádržce.
- 3 V případě potřeby olej doplňte. Nepřelévejte.

### Specifikace hydraulického oleje

Druh hydraulického oleje	Ekvivalentní Chevron Rando HD
--------------------------	-------------------------------

# Údržba

## Kontrola akumulátorů



Řádný stav akumulátorů je nezbytnou podmínkou správné funkce stroje a provozní bezpečnosti. Nesprávná hladina elektrolytu a poškozené kabely nebo spoje mohou mít za následek poškození součástí a vznik nebezpečných situací.

- ▲ Nebezpečí úrazu elektrickým proudem. Kontakt s obvodem pod napětím může vést k vážnému nebo smrtelnému zranění. Sejměte všechny prsteny, hodinky a jiné šperky.
- ▲ Nebezpečí úrazu. Akumulátory obsahují kyselinu. Zabraňte rozlití kyseliny z akumulátoru a kontaktu s ní. Rozlitou kyselinu z akumulátoru neutralizujte vodným roztokem jedlé sody.

Poznámka: Po úplném nabití akumulátorů proveďte následující kontrolu.

- 1 Oblékněte si ochranný oděv a nasadte si ochranu zraku.
- 2 Zkontrolujte, že jsou kabelové svorky akumulátorů řádně dotažené a že nejsou zkorodované.
- 3 Zkontrolujte, zda jsou držáky akumulátorů na svém místě a zajištěné.

Poznámka: Použití ochranných krytů svorek a antikoroziního maziva pomůže omezit korozi na svorkách akumulátorů a na kabelech.

## Pravidelná údržba

Pravidelnou údržbu v čtvrtletních, ročních a dvouročních intervalech musí provádět osoba vyškolená a kvalifikovaná k provádění údržby tohoto stroje podle postupů uvedených v servisní příručce k tomuto stroji.

Stroje, které byly mimo provoz déle než tři měsíce, musí před opětovným uvedením do provozu absolvovat čtvrtletní kontrolu.

## Technické údaje

Model	GS-1530 a GS-1532
Maximální pracovní výška	6,57 m
Maximální výška plošiny	4,57 m
Maximální výška v zatažené poloze	206 cm
Maximální výška plošiny v zatažené poloze	97 cm
Výška, ochranné zábradlí	109 cm
Šířka	
GS-1530	76 cm
GS-1532	81 cm
Délka v zatažené poloze	183 cm
Délka, plošina vysunuta	272 cm
Délka vysunuté plošiny	89 cm
Rozměry plošiny (délka x šířka)	164 x 75 cm
Maximální nosnost	272 kg
Podlaha plošiny vysunuta	
Pouze plošina	159 kg
Pouze výsuvná podlaha	113 kg
Maximální rychlost větru	
GS-1530 Pouze uvnitř	0 m/s
GS-1532 Venkovní	12,5 m/s
Rozvor	132 cm
Vnější poloměr zatáčení	155 cm
Vnitřní poloměr zatáčení	0 cm
Světlá výška	6,1 cm
Světlá výška	1,9 cm
Stabilizační lišty vysunuty	
Hmotnost	
GS-1530	1 257 kg
GS-1532	1 269 kg
(Hmotnost stroje se může lišit v závislosti na vybavení doplňky. Specifická hmotnost stroje - viz výrobní štítek.)	
Zdroj napájení	4 akumulátory, 6 V, 225 AH
Napětí elektrické soustavy	24 V
Elektrická zásuvka (střídavé napětí) v plošině	Standardní
Maximální hydraulický tlak (funkce)	241 barů
Rozměry pneumatik	12 x 4,5 x 8"
Celková hodnota vibrací, jimž je vystaven systém ramen, nepřekračuje 2,5 m/s <sup>2</sup> .	
Nejvyšší kvadratická střední hodnota váženého zrychlení, jemuž je vystaveno celé tělo, nepřekračuje 0,5 m/s <sup>2</sup> .	

Provozní teplota	
Minimální	-29 °C
Maximální	66 °C
Hladina hluku přenášeného vzduchem	
Úroveň tlaku zvuku při provozu ze země	<70 dBA
Úroveň tlaku zvuku při provozu z plošiny	<70 dBA
<b>Maximální sklon svahu, složená poloha</b>	30 % (17 °)
<b>Maximální boční sklon, zatažená poloha</b>	30 % (17 °)
Poznámka: Maximální náklon ve svahu závisí na stavu terénu při zatížení plošiny jednou osobou a je podmíněn dostatečnou adhezí. Zatížení plošiny dodatečnou hmotností může mít za následek zmenšení maximálního náklonu.	
Rychlosti pojezdu	
Maximální rychlost v zatažené poloze	4,0 km/h
Maximální rychlost se zdviženou plošinou	0,8 km/h 12,5 m/55 s
Informace o plošném zatížení, GS-1530	
Maximální zatížení pneumatik	546 kg
Plošný tlak pneumatik	9,40 kg/cm <sup>2</sup> 921 kPa
Tlak na zabranou plochu	1 216 kg/m <sup>2</sup> 11,92 kPa
Informace o plošném zatížení, GS-1532	
Maximální zatížení pneumatik	547 kg
Plošný tlak pneumatik	9,43 kg/cm <sup>2</sup> 924 kPa
Tlak na zabranou plochu	1 142 kg/m <sup>2</sup> 11,2 kPa
Poznámka: Údaje o rozložení zatížení jsou pouze přibližné a neberou v úvahu různé konfigurace doplňků. Používejte je výhradně s odpovídajícími bezpečnostními koeficienty.	
Společnost Genie se snaží o neustálé zdokonalování svých výrobků. Technické údaje výrobků podléhají změnám bez předchozího upozornění a nejsou závazné.	

## Technické údaje

Model	GS-1930 a GS-1932
Maximální pracovní výška	7,79 m
Maximální výška plošiny	5,79 m
Maximální výška v zatažené poloze	210 cm
Maximální výška plošiny v zatažené poloze	100 cm
Výška, ochranné zábradlí	109 cm
Šířka	
GS-1930	76 cm
GS-1932	81 cm
Délka v zatažené poloze	183 cm
Délka, plošina vysunuta	272 cm
Délka vysunuté plošiny	89 cm
Rozměry plošiny (délka x šířka)	164 x 75 cm
Maximální nosnost	227 kg
Podlaha plošiny vysunutá	
Pouze plošina	114 kg
Pouze výšuvná podlaha	113 kg
Maximální rychlost větru	
GS-1930 Pouze uvnitř	0 m/s
GS-1932 Venkovní	12,5 m/s
Rozvor	132 cm
Vnější poloměr zatáčení	155 cm
Vnitřní poloměr zatáčení	0 cm
Světlá výška	6,1 cm
Světlá výška	1,9 cm
Stabilizační lišty vysunuty	
Hmotnost	
GS-1930	1 476 kg
GS-1932	1 503 kg
(Hmotnost stroje se může lišit v závislosti na vybavení doplňky. Specifická hmotnost stroje - viz výrobní štítek.)	
Zdroj napájení	4 akumulátory, 6 V, 225 AH
Napětí elektrické soustavy	24 V
Elektrická zásuvka (střídavé napětí) v plošině	Standardní
Maximální hydraulický tlak (funkce)	241 barů
Rozměry pneumatik	12 x 4,5 x 8"
Celková hodnota vibrací, jimž je vystaven systém ramen, nepřekračuje 2,5 m/s <sup>2</sup> .	
Nejvyšší kvadratická střední hodnota váženého zrychlení, jemuž je vystaveno celé tělo, nepřekračuje 0,5 m/s <sup>2</sup> .	

Provozní teplota	
Minimální	-29 °C
Maximální	66 °C
Hladina hluku přenášeného vzduchem	
Úroveň tlaku zvuku při provozu ze země	<70 dBA
Úroveň tlaku zvuku při provozu z plošiny	<70 dBA
<b>Maximální sklon svahu, složená poloha</b>	<b>25 % (14 °)</b>
<b>Maximální boční sklon, zatažená poloha</b>	<b>25 % (14 °)</b>
Poznámka: Maximální náklon ve svahu závisí na stavu terénu při zatížení plošiny jednou osobou a je podmíněn dostatečnou adhezí. Zatížení plošiny dodatečnou hmotností může mít za následek zmenšení maximálního náklonu.	
Rychlosti pojezdu	
Maximální rychlost v zatažené poloze	4,0 km/h
Maximální rychlost se zdviženou plošinou	0,8 km/h 12,5 m/55 s
Informace o plošném zatížení, GS-1930	
Maximální zatížení pneumatik	600 kg
Plošný tlak pneumatik	10,35 kg/cm <sup>2</sup> 1 014 kPa
Tlak na zabranou plochu	1 391 kg/m <sup>2</sup> 13,65 kPa
Informace o plošném zatížení, GS-1932	
Maximální zatížení pneumatik	600 kg
Plošný tlak pneumatik	10,35 kg/cm <sup>2</sup> 1 014 kPa
Tlak na zabranou plochu	1 313 kg/m <sup>2</sup> 12,88 kPa
Poznámka: Údaje o rozložení zatížení jsou pouze přibližné a neberou v úvahu různé konfigurace doplňků. Používejte je výhradně s odpovídajícími bezpečnostními koeficienty.	
Společnost Genie se snaží o neustálé zdokonalování svých výrobků. Technické údaje výrobků podléhají změnám bez předchozího upozornění a nejsou závazné.	

## Technické údaje

Model	GS-2032
Maximální pracovní výška	7,92 m
Maximální výška plošiny	5,92 m
Maximální výška v zatažené poloze	212 cm
Maximální výška plošiny v zatažené poloze	103 cm
Výška, ochranné zábradlí	109 cm
Šířka	81 cm
Délka v zatažené poloze	244 cm
Délka, plošina vysunuta	333 cm
Délka vysunuté plošiny	89 cm
Rozměry plošiny (délka x šířka)	226 x 81 cm
Maximální nosnost	363 kg
Podlaha plošiny vysunutá	
Pouze plošina	250 kg
Pouze výsuvná podlaha	113 kg
Maximální rychlost větru	
Pouze uvnitř	0 m/s
Venkovní	12,5 m/s
Rozvor	185 cm
Vnější poloměr zatáčení	212 cm
Vnitřní poloměr zatáčení	0 cm
Světlá výška	8,9 cm
Světlá výška	2,2 cm
Stabilizační lišty vysunuty	
Hmotnost	1 830 kg
(Hmotnost stroje se může lišit v závislosti na vybavení doplňky. Specifická hmotnost stroje - viz výrobní štítek.)	
Zdroj napájení	4 akumulátory, 6 V, 225 AH
Napětí elektrické soustavy	24 V
Elektrická zásuvka	Standardní
(střídavé napětí) v plošině	
Maximální hydraulický tlak (funkce)	241 barů
Rozměry pneumatik	15 x 5 x 11,25"
Celková hodnota vibrací, jimž je vystaven systém ramen, nepřekračuje 2,5 m/s <sup>2</sup> .	
Nejvyšší kvadratická střední hodnota váženého zrychlení, jemuž je vystaveno celé tělo, nepřekračuje 0,5 m/s <sup>2</sup> .	

Provozní teplota	
Minimální	-29 °C
Maximální	66 °C
Hladina hluku přenášeného vzduchem	
Úroveň tlaku zvuku při provozu ze země	<70 dBA
Úroveň tlaku zvuku při provozu z plošiny	<70 dBA
<b>Maximální sklon svahu, složená poloha</b>	<b>30 % (17 °)</b>
<b>Maximální boční sklon, zatažená poloha</b>	<b>30 % (17 °)</b>
Poznámka: Maximální náklon ve svahu závisí na stavu terénu při zatížení plošiny jednou osobou a je podmíněn dostatečnou adhezí. Zatížení plošiny dodatečnou hmotností může mít za následek zmenšení maximálního náklonu.	
Rychlosti pojezdu	
Maximální rychlost v zatažené poloze	3,2 km/h
Maximální rychlost se zdviženou plošinou	0,8 km/h 12,2 m/54 s
Informace o plošném zatížení, GS-2032	
Maximální zatížení pneumatik	771 kg
Plošný tlak pneumatik	7,97 kg/cm <sup>2</sup> 781 kPa
Tlak na zabranou plochu	1 207 kg/m <sup>2</sup> 11,84 kPa

Poznámka: Údaje o rozložení zatížení jsou pouze přibližné a neberou v úvahu různé konfigurace doplňků. Používejte je výhradně s odpovídajícími bezpečnostními koeficienty.

Společnost Genie se snaží o neustálé zdokonalování svých výrobků. Technické údaje výrobků podléhají změnám bez předchozího upozornění a nejsou závazné.

## Technické údaje

Model	GS-2632
Maximální pracovní výška	9,93 m
Maximální výška plošiny	7,93 m
Maximální výška v zatažené poloze	225 cm
Maximální výška plošiny v zatažené poloze	116 cm
Výška, ochranné zábradlí	109 cm
Šířka	81 cm
Délka v zatažené poloze	244 cm
Délka, plošina vysunuta	333 cm
Délka vysunuté plošiny	89 cm
Rozměry plošiny (délka x šířka)	226 x 81 cm
Maximální nosnost	227 kg
Podlaha plošiny vysunutá	
Pouze plošina	114 kg
Pouze výsuvná podlaha	113 kg
Maximální rychlost větru	
Pouze uvnitř	0 m/s
Rozvor	185 cm
Vnější poloměr zatáčení	212 cm
Vnitřní poloměr zatáčení	0 cm
Světlná výška	8,9 cm
Světlná výška	2,2 cm
Stabilizační lišty vysunuty	
Hmotnost	1 959 kg
(Hmotnost stroje se může lišit v závislosti na vybavení doplňky. Specifická hmotnost stroje - viz výrobní štítek.)	
Zdroj napájení	4 akumulátory, 6 V, 225 AH
Napětí elektrické soustavy	24 V
Elektrická zásuvka (střídavé napětí) v plošině	Standardní
Maximální hydraulický tlak (funkce)	241 barů
Rozměry pneumatik	15 x 5 x 11,25"
Celková hodnota vibrací, jimž je vystaven systém ramen, nepřekračuje 2,5 m/s <sup>2</sup> .	
Nejvyšší kvadratická střední hodnota váženého zrychlení, jemuž je vystaveno celé tělo, nepřekračuje 0,5 m/s <sup>2</sup> .	

Provozní teplota	
Minimální	-29 °C
Maximální	66 °C
Hladina hluku přenášeného vzduchem	
Úroveň tlaku zvuku při provozu ze země	<70 dBA
Úroveň tlaku zvuku při provozu z plošiny	<70 dBA
<b>Maximální sklon svahu, složená poloha</b>	<b>25 % (14 °)</b>
<b>Maximální boční sklon, zatažená poloha</b>	<b>25 % (14 °)</b>
Poznámka: Maximální náklon ve svahu závisí na stavu terénu při zatížení plošiny jednou osobou a je podmíněn dostatečnou adhezí. Zatížení plošiny dodatečnou hmotností může mít za následek zmenšení maximálního náklonu.	
Rychlosti pojezdu	
Maximální rychlost v zatažené poloze	3,2 km/h
Maximální rychlost se zdviženou plošinou	0,8 km/h 12,2 m/54 s
Informace o plošném zatížení, GS-2632	
Maximální zatížení pneumatik	830 kg
Plošný tlak pneumatik	8,58 kg/cm <sup>2</sup> 841 kPa
Tlak na zabranou plochu	1 203 kg/m <sup>2</sup> 11,80 kPa
Poznámka: Údaje o rozložení zatížení jsou pouze přibližné a neberou v úvahu různé konfigurace doplňků. Používejte je výhradně s odpovídajícími bezpečnostními koeficienty.	

Společnost Genie se snaží o neustálé zdokonalování svých výrobků. Technické údaje výrobků podléhají změnám bez předchozího upozornění a nejsou závazné.

## Technické údaje

Model	GS-3232
Maximální pracovní výška	11,75 m
Pracovní výška s pojezdem	9,75 m
Maximální výška plošiny	9,5 m
Pracovní výška plošiny s pojezdem	6,7 m
Maximální výška v zatažené poloze	238 cm
Maximální výška plošiny v zatažené poloze	129 cm
Výška, ochranné zábradlí	109 cm
Šířka	81 cm
Délka v zatažené poloze	244 cm
Délka, plošina vysunuta	333 cm
Délka vysunuté plošiny	89 cm
Rozměry plošiny (délka x šířka)	226 x 81 cm
Maximální nosnost	227 kg
Podlaha plošiny vysunutá	
Pouze plošina	114 kg
Pouze výsuvná podlaha	113 kg
Maximální rychlost větru	
Pouze uvnitř	0 m/s
Rozvor	185 cm
Vnější poloměr zatáčení	212 cm
Vnitřní poloměr zatáčení	0 cm
Světlá výška	8,9 cm
Světlá výška	2,2 cm
Stabilizační lišty vysunuty	
Hmotnost	2 352 kg
(Hmotnost stroje se může lišit v závislosti na vybavení doplňky. Specifická hmotnost stroje - viz výrobní štítek.)	
Zdroj napájení	4 akumulátory, 6 V, 225 AH
Napětí elektrické soustavy	24 V
Elektrická zásuvka (střídavé napětí) v plošině	Standardní
Maximální hydraulický tlak (funkce)	241 barů
Rozměry pneumatik	15 x 5 x 11,25"
Celková hodnota vibrací, jimž je vystaven systém ramen, nepřekračuje 2,5 m/s <sup>2</sup> .	
Nejvyšší kvadratická střední hodnota váženého zrychlení, jemuž je vystaveno celé tělo, nepřekračuje 0,5 m/s <sup>2</sup> .	

Provozní teplota	
Minimální	-29 °C
Maximální	66 °C
Hladina hluku přenášeného vzduchem	
Úroveň tlaku zvuku při provozu ze země	<70 dBA
Úroveň tlaku zvuku při provozu z plošiny	<70 dBA
<b>Maximální sklon svahu, složená poloha</b>	<b>25 % (14 °)</b>
<b>Maximální boční sklon, zatažená poloha</b>	<b>25 % (14 °)</b>
Poznámka: Maximální náklon ve svahu závisí na stavu terénu při zatížení plošiny jednou osobou a je podmíněn dostatečnou adhezí. Zatížení plošiny dodatečnou hmotností může mít za následek zmenšení maximálního náklonu.	
Rychlosti pojezdu	
Maximální rychlost v zatažené poloze	3,2 km/h
Maximální rychlost se zdviženou plošinou	0,8 km/h 12,2 m/54 s
Informace o plošném zatížení, GS-3232	
Maximální zatížení pneumatik	771 kg
Plošný tlak pneumatik	7,98 kg/cm <sup>2</sup> 781 kPa
Tlak na zabranou plochu	1 420 kg/m <sup>2</sup> 13,92 kPa
Poznámka: Údaje o rozložení zatížení jsou pouze přibližné a neberou v úvahu různé konfigurace doplňků. Používejte je výhradně s odpovídajícími bezpečnostními koeficienty.	
Společnost Genie se snaží o neustálé zdokonalování svých výrobků. Technické údaje výrobků podléhají změnám bez předchozího upozornění a nejsou závazné.	

## Technické údaje

Model	GS-2046
Maximální pracovní výška	8,1 m
Maximální výška plošiny	6,1 m
Maximální výška v zatažené poloze	213 cm
Maximální výška plošiny v zatažené poloze	104 cm
Maximální výška v zatažené poloze, zábradlí složené	156 cm
Výška, ochranné zábradlí	109 cm
Šířka	116 cm
Délka v zatažené poloze	244 cm
Délka, plošina vysunuta	333 cm
Délka vysunuté plošiny	89 cm
Rozměry plošiny (délka x šířka)	226 x 116 cm
Maximální nosnost	544 kg
Podlaha plošiny vysunutá	
Pouze plošina	431 kg
Pouze výšuvná podlaha	113 kg
Maximální rychlost větru	
Vnitřní	0 m/s
Venkovní	12,5 m/s
Rozvor	185 cm
Vnější poloměr zatáčení	229 cm
Vnitřní poloměr zatáčení	0 cm
Světlá výška	9,5 cm
Světlá výška	1,9 cm
Stabilizační lišty vysunuty	
Hmotnost	1 945 kg
(Hmotnost stroje se může lišit v závislosti na vybavení doplňky. Specifická hmotnost stroje - viz výrobní štítek.)	
Zdroj napájení	4 akumulátory, 6 V, 225 AH
Napětí elektrické soustavy	24 V
Elektrická zásuvka (střídavé napětí) v plošině	Standardní
Maximální hydraulický tlak (funkce)	241 barů
Rozměry pneumatik	15 x 5 x 11,25"
Celková hodnota vibrací, jimž je vystaven systém ramen, nepřekračuje 2,5 m/s <sup>2</sup> .	
Nejvyšší kvadratická střední hodnota váženého zrychlení, jemuž je vystaveno celé tělo, nepřekračuje 0,5 m/s <sup>2</sup> .	

Provozní teplota	
Minimální	-29 °C
Maximální	66 °C
Hladina hluku přenášeného vzduchem	
Úroveň tlaku zvuku při provozu ze země	<70 dBA
Úroveň tlaku zvuku při provozu z plošiny	<70 dBA
<b>Maximální sklon svahu, složená poloha</b>	30 % (17 °)
<b>Maximální boční sklon, zatažená poloha</b>	30 % (17 °)
Poznámka: Maximální náklon ve svahu závisí na stavu terénu při zatížení plošiny jednou osobou a je podmíněn dostatečnou adhezí. Zatížení plošiny dodatečnou hmotností může mít za následek zmenšení maximálního náklonu.	
Rychlosti pojezdu	
Maximální rychlost v zatažené poloze	3,2 km/h
Maximální rychlost se zdviženou plošinou	0,8 km/h 1,2 m/54 s
Informace o plošném zatížení, GS-2046	
Maximální zatížení pneumatik	964 kg
Plošný tlak pneumatik	9,97 kg/cm <sup>2</sup> 977 kPa
Tlak na zabranou plochu	953 kg/m <sup>2</sup> 9,35 kPa

Poznámka: Údaje o rozložení zatížení jsou pouze přibližné a neberou v úvahu různé konfigurace doplňků. Používejte je výhradně s odpovídajícími bezpečnostními koeficienty.

Společnost Genie se snaží o neustálé zdokonalování svých výrobků. Technické údaje výrobků podléhají změnám bez předchozího upozornění a nejsou závazné.

## Technické údaje

Model	GS-2646
Maximální pracovní výška	9,77 m
Maximální výška plošiny	7,77 m
Maximální výška v zatažené poloze	225 cm
Maximální výška plošiny v zatažené poloze	116 cm
Maximální výška v zatažené poloze, zábradlí složené	168 cm
Výška, ochranné zábradlí	109 cm
Šířka	116 cm
Délka v zatažené poloze	244 cm
Délka, plošina vysunuta	333 cm
Délka vysunuté plošiny	89 cm
Rozměry plošiny (délka x šířka)	226 x 116 cm
Maximální nosnost	454 kg
Podlaha plošiny vysunutá	
Pouze plošina	341 kg
Pouze výsuvná podlaha	113 kg
Maximální rychlost větru	
Vnitřní	0 m/s
Venkovní	12,5 m/s
Rozvor	185 cm
Vnější poloměr zatáčení	229 cm
Vnitřní poloměr zatáčení	0 cm
Světlá výška	9,5 cm
Světlá výška Stabilizační lišty vysunuty	1,9 cm
Hmotnost	2 412 kg
(Hmotnost stroje se může lišit v závislosti na vybavení doplňky. Specifická hmotnost stroje - viz výrobní štítek.)	
Zdroj napájení	4 akumulátory, 6 V, 225 AH
Napětí elektrické soustavy	24 V
Elektrická zásuvka (střídavé napětí) v plošině	Standardní
Maximální hydraulický tlak (funkce)	241 barů
Rozměry pneumatik	15 x 5 x 11,25"
Celková hodnota vibrací, jímž je vystaven systém ramen, nepřekračuje 2,5 m/s <sup>2</sup> .	
Nejvyšší kvadratická střední hodnota váženého zrychlení, jemuž je vystaveno celé tělo, nepřekračuje 0,5 m/s <sup>2</sup> .	

Provozní teplota	
Minimální	-29 °C
Maximální	66 °C
Hladina hluku přenášeného vzduchem	
Úroveň tlaku zvuku při provozu ze země	<70 dBA
Úroveň tlaku zvuku při provozu z plošiny	<70 dBA
<b>Maximální sklon svahu, složená poloha</b>	30 % (17 °)
<b>Maximální boční sklon, zatažená poloha</b>	30 % (17 °)
Poznámka: Maximální náklon ve svahu závisí na stavu terénu při zatížení plošiny jednou osobou a je podmíněn dostatečnou adhezí. Zatížení plošiny dodatečnou hmotností může mít za následek zmenšení maximálního náklonu.	
Rychlosti pojezdu	
Maximální rychlost v zatažené poloze	3,2 km/h
Maximální rychlost se zdviženou plošinou	0,8 km/h 12,2 m/54 s
Informace o plošném zatížení, GS-2646	
Maximální zatížení pneumatik	1 136 kg
Plošný tlak pneumatik	11,75 kg/cm <sup>2</sup> 1 152 kPa
Tlak na zabranou plochu	1 097 kg/m <sup>2</sup> 10,76 kPa
Poznámka: Údaje o rozložení zatížení jsou pouze přibližné a neberou v úvahu různé konfigurace doplňků. Používejte je výhradně s odpovídajícími bezpečnostními koeficienty.	
Společnost Genie se snaží o neustálé zdokonalování svých výrobků. Technické údaje výrobků podléhají změnám bez předchozího upozornění a nejsou závazné.	

## Technické údaje

Model	GS-3246
Maximální pracovní výška	11,75 m
Maximální výška plošiny	9,75 m
Maximální výška v zatažené poloze	238 cm
Maximální výška plošiny v zatažené poloze	129 cm
Maximální výška v zatažené poloze, zábradlí složené	181 cm
Výška, ochranné zábradlí	109 cm
Šířka	116 cm
Délka v zatažené poloze	244 cm
Délka, plošina vysunuta	333 cm
Délka vysunuté plošiny	89 cm
Rozměry plošiny (délka x šířka)	226 x 116 cm
Maximální nosnost	318 kg
Podlaha plošiny vysunutá	
Pouze plošina	205 kg
Pouze výsuvná podlaha	113 kg
Maximální rychlost větru	
Vnitřní	0 m/s
Venkovní	12,5 m/s
Rozvor	185 cm
Vnější poloměr zatáčení	229 cm
Vnitřní poloměr zatáčení	0 cm
Světlá výška	9,5 cm
Světlá výška	1,9 cm
Stabilizační lišty vysunuty	
Hmotnost	2 781 kg
(Hmotnost stroje se může lišit v závislosti na vybavení doplňky. Specifická hmotnost stroje - viz výrobní štítek.)	
Zdroj napájení	4 akumulátory, 6 V, 225 AH
Napětí elektrické soustavy	24 V
Elektrická zásuvka (střídavé napětí) v plošině	Standardní
Maximální hydraulický tlak (funkce)	241 barů
Rozměry pneumatik	15 x 5 x 11,25"
Celková hodnota vibrací, jimž je vystaven systém ramen, nepřekračuje 2,5 m/s <sup>2</sup> .	
Nejvyšší kvadratická střední hodnota váženého zrychlení, jemuž je vystaveno celé tělo, nepřekračuje 0,5 m/s <sup>2</sup> .	

Provozní teplota	
Minimální	-29 °C
Maximální	66 °C
Hladina hluku přenášeného vzduchem	
Úroveň tlaku zvuku při provozu ze země	<70 dBA
Úroveň tlaku zvuku při provozu z plošiny	<70 dBA
<b>Maximální sklon svahu, složená poloha</b>	<b>25 % (14 °)</b>
<b>Maximální boční sklon, zatažená poloha</b>	<b>25 % (14 °)</b>
Poznámka: Maximální náklon ve svahu závisí na stavu terénu při zatížení plošiny jednou osobou a je podmíněn dostatečnou adhezí. Zatížení plošiny dodatečnou hmotností může mít za následek zmenšení maximálního náklonu.	
Rychlosti pojezdu	
Maximální rychlost v zatažené poloze	3,2 km/h
Maximální rychlost se zdviženou plošinou	0,8 km/h 12,2 m/54 s
Informace o plošném zatížení, GS-3246	
Maximální zatížení pneumatik	1 183 kg
Plošný tlak pneumatik	12,24 kg/cm <sup>2</sup> 1 199 kPa
Tlak na zabranou plochu	1 186 kg/m <sup>2</sup> 11,63 kPa

Poznámka: Údaje o rozložení zatížení jsou pouze přibližné a neberou v úvahu různé konfigurace doplňků. Používejte je výhradně s odpovídajícími bezpečnostními koeficienty.

Společnost Genie se snaží o neustálé zdokonalování svých výrobků. Technické údaje výrobků podléhají změnám bez předchozího upozornění a nejsou závazné.

## Technické údaje

Model	GS-4047
Maximální pracovní výška	13,7 m
Maximální výška plošiny	11,7 m
Maximální výška v zatažené poloze	254 cm
Maximální výška plošiny v zatažené poloze	143 cm
Maximální výška v zatažené poloze, zábradlí složené	195 cm
Výška, ochranné zábradlí	109 cm
Šířka	119 cm
Délka v zatažené poloze	248 cm
Délka, plošina vysunuta	338 cm
Délka vysunuté plošiny	89 cm
Rozměry plošiny (délka x šířka)	226 x 116 cm
Maximální nosnost	350 kg
Podlaha plošiny vysunutá	
Pouze plošina	237 kg
Pouze výsuvná podlaha	113 kg
Maximální rychlost větru	
Pouze uvnitř	0 m/s
Rozvor	185 cm
Vnější poloměr zatáčení	231 cm
Vnitřní poloměr zatáčení	0 cm
Světlá výška	9,5 cm
Světlá výška	1,9 cm
Stabilizační lišty vysunuty	
Hmotnost	3 221 kg
(Hmotnost stroje se může lišit v závislosti na vybavení doplňky. Specifická hmotnost stroje - viz výrobní štítek.)	
Zdroj napájení	4 akumulátory, 12 V, 150 AH
Napětí elektrické soustavy	24 V
Elektrická zásuvka (střídavé napětí) v plošině	Standardní
Maximální hydraulický tlak (funkce)	241 barů
Rozměry pneumatik	15 x 5 x 11,25"
Celková hodnota vibrací, jimž je vystaven systém ramen, nepřekračuje 2,5 m/s <sup>2</sup> .	
Nejvyšší kvadratická střední hodnota váženého zrychlení, jemuž je vystaveno celé tělo, nepřekračuje 0,5 m/s <sup>2</sup> .	

Provozní teplota	
Minimální	-29 °C
Maximální	66 °C
Hladina hluku přenášeného vzduchem	
Úroveň tlaku zvuku při provozu ze země	<70 dBA
Úroveň tlaku zvuku při provozu z plošiny	<70 dBA
<b>Maximální sklon svahu, složená poloha</b>	<b>25 % (14 °)</b>
<b>Maximální boční sklon, zatažená poloha</b>	<b>25 % (14 °)</b>
Poznámka: Maximální náklon ve svahu závisí na stavu terénu při zatížení plošiny jednou osobou a je podmíněn dostatečnou adhezí. Zatížení plošiny dodatečnou hmotností může mít za následek zmenšení maximálního náklonu.	
Rychlosti pojezdu	
Maximální rychlost v zatažené poloze	3,2 km/h
Maximální rychlost se zdviženou plošinou	0,8 km/h 12 m/71 s
Informace o plošném zatížení, GS-4047	
Maximální zatížení pneumatik	1 289 kg
Plošný tlak pneumatik	13,33 kg/cm <sup>2</sup> 1 306 kPa
Tlak na zabranou plochu	1 338 kg/m <sup>2</sup> 13,12 kPa
Poznámka: Údaje o rozložení zatížení jsou pouze přibližné a neberou v úvahu různé konfigurace doplňků. Používejte je výhradně s odpovídajícími bezpečnostními koeficienty.	
Společnost Genie se snaží o neustálé zdokonalování svých výrobků. Technické údaje výrobků podléhají změnám bez předchozího upozornění a nejsou závazné.	

[www.genielift.com](http://www.genielift.com)

Distribuuje: